

Installationsanvisning

Torkskåp

DC6-15WW

D13+



Electrolux
PROFESSIONAL

Innehåll

Innehåll

1	Säkerhetsföreskrifter	5
1.1	Allmänna säkerhetsföreskrifter.....	5
1.2	Symboler	5
2	Garantivillkor och undantag.....	6
3	Tekniska data.....	7
4	Monteringssats	9
5	Instruktioner för återvinning av förpackningsmaterialet	10
6	Installation	11
6.1	Placering.....	11
6.2	Mekanisk installation.....	11
6.3	Smala utrymmen	12
7	Luftflöde	13
7.1	Funktionsprincip	13
7.2	Evakueringssystem.....	14
7.2.1	Justering av frånluft	14
7.3	Luftflöde inuti skåpet	15
8	Elanslutning.....	16
9	Språkinställningar.....	17
10	Funktionskontroll.....	18
11	Information angående skrotning	19
11.1	Omhändertagande av den uttjänta apparaten	19
11.2	Hantera emballaget.....	19

Tillverkaren förbehåller sig rätten till ändringar av konstruktions- och materialspecifikation.

1 Säkerhetsföreskrifter

VARNING! Den här maskinen är endast avsedd för torkning av kläder som har tvättats i vatten.

MODIFIERA INTE DEN HÄR MASKINEN.

Underhåll får endast utföras av auktoriserad tekniker.

Endast godkända reservdelar får användas.

Se till att strömmen är fränkopplad vid underhåll eller byte av delar.

Om stationära apparater inte har en strömkabel med stickkontakt eller är direkt anslutet till elnätet, måste det finnas ett sätt att bryta strömmen från strömförande nät. Strömbrytaren måste skilja samtliga faser och ge fullständig fränkoppling vid eventuell överspänning av kategori III. Möjlighet för brytande av strömmen måste vara inbyggd i de permanenta ledningarna enligt gällande bestämmelser.

A-vägd emissionsljudtrycksnivå vid arbetsstationer: <70 dB

Ytterligare krav för följande länder: AT, BE, BG, HR, CY, CZ, DK, EE, FI, FR, DE, GR, HU, IS, IE, IT, LV, LT, LU, MT, NL, NO, PL, PT, RO, SK, SI, ES, SE, CH, TR, UK:

- Maskinen får användas i allmänna utrymmen.
- Maskinen får användas av barn från 8 år och personer med nedsatt fysisk, sensorisk eller mental förmåga eller bristande erfarenhet och kunskap om de har instruerats i hur maskinen används på ett säkert sätt och förstår de risker som är förbundna med användning av maskinen. Barn får inte leka med maskinen. Rengöring och användarunderhåll får inte utföras av minderåriga utan övervakning.

Ytterligare krav för andra länder:





- Den här maskinen är inte anpassad för att användas av personer (inklusive barn) med nedsatt fysisk, sensorisk eller mental förmåga, eller bristande erfarenhet och kunskap, om de inte av en säkerhetsansvarig person har fått råd eller instruktioner om hur maskinen ska användas. Barn bör hållas under uppsikt så att de inte leker med maskinen.

1.1 Allmänna säkerhetsföreskrifter

Maskinen får ej överspolas med vatten.

För att förhindra skador på exempelvis elektronik som kan uppstå på grund av kondens bör maskinen stå 24 timmar i rumstemperatur innan den tas i bruk första gången.

1.2 Symboler

	Varning!
	Varning, varm yta!
	Läs anvisningarnainnan du använder maskinen.
	Iaktta försiktighet då torkskåpet är övertungt och kan lätt tippa.

2 Garantivillkor och undantag

Om garanti erbjuds i samband med köp av denna produkt så tillhandahåller Electrolux Professional garanti i enlighet med lokala bestämmelser, med villkoret att utrustningen installeras och används för det ändamål för vilket den har konstruerats och så som beskrivs i gällande dokumentation för utrustningen.

Garanti gäller om kunden enbart har använt originalreservdelar och utfört underhåll i enlighet med Electrolux Professionals användnings- och underhållsdokumentation som finns på papper och i elektroniskt format.

Electrolux Professional rekommenderar varmt att man använder rengörings-, skölj- och avkalkningsmedel som är godkända av Electrolux Professional - detta för att få bättre resultat och behålla produktens funktion över tid.

Electrolux Professional-garantin täcker inte:

- Serviceresa för att leverera eller hämta produkten.
- Installation.
- Utbildning angående användning/drift.
- Utbyte (och/eller leverans) av slitagereservdelar, såvida slitaget inte är ett resultat av defekter i material eller utförande, rapporterat inom en (1) vecka från feltillståndet.
- Korrigering av yttre kablage.
- Korrigering av icke-auktoriserade reparationer så väl som skada, feltillstånd och ineffektivitet förorsakad av och/eller ett resultat av dessa reparationer.
 - Otillräcklig och/eller onormal kapacitet på de elektriska systemen (ström/spänning/frekvens), inklusive elektriska pikar och/eller strömavbrott.
 - Otillräcklig eller avbruten tillgång på vatten, ånga, luft, gas (inklusive föroreningar och/eller andra brister som inte uppfyller kraven för apparaterna);
 - Rördelar, komponenter eller förbrukningsvaror för rengöringsprodukter som inte är godkända av tillverkaren.
 - Kundens vårdslöshet, felanvändning, missbruk och/eller bristande efterlevnad av instruktionerna för vård och omsorg som finns i detalj i utrustningens dokumentation.
 - Felaktig eller dåligt utförd: installation, reparation, underhåll (inklusive manipulation, modifikation och reparation utförd av icke-auktoriserad tredje part) och modifikation av säkerhetssystem.
 - Användning av komponenter som inte är originalkomponenter (exempelvis förbrukningsmaterial, slitage- och reservdelar);
 - Miljöförhållanden som framkallar termal eller kemisk stress (överhettning/frysning och/eller korrosion/oxidation).
 - Främmande föremål placerade i produkten eller kopplade till denna.
 - Olyckor eller force majeure.
 - Transport och hantering, inklusive repor, bucklor, flisor och/eller annan skada på ytfinishen, såvida denna skada inte kan härledas till defekter i materialet eller i det hantverksmässiga utförandet och som ska rapporteras inom en (1) vecka från leveransen, såvida inte annat överenskomits.
- Produkt med originalserienummer avlägsnat, ändrat eller som inte kan avläsas.
- Utbyte av glödlampor, filter och andra förbrukningsvaror.
- Alla tillbehör och programvaror som inte är godkända eller specificerade av Electrolux Professional.

Garantin gäller inte för schemalagda underhållsinsatser (inklusive de erforderliga reservdelarna för detta) eller för rengöringsmedel såvida det inte regleras i avtal eller andra villkor.

Se Electrolux Professionals webbplats för en lista över auktoriserade Kundservicecenter.

3 Tekniska data

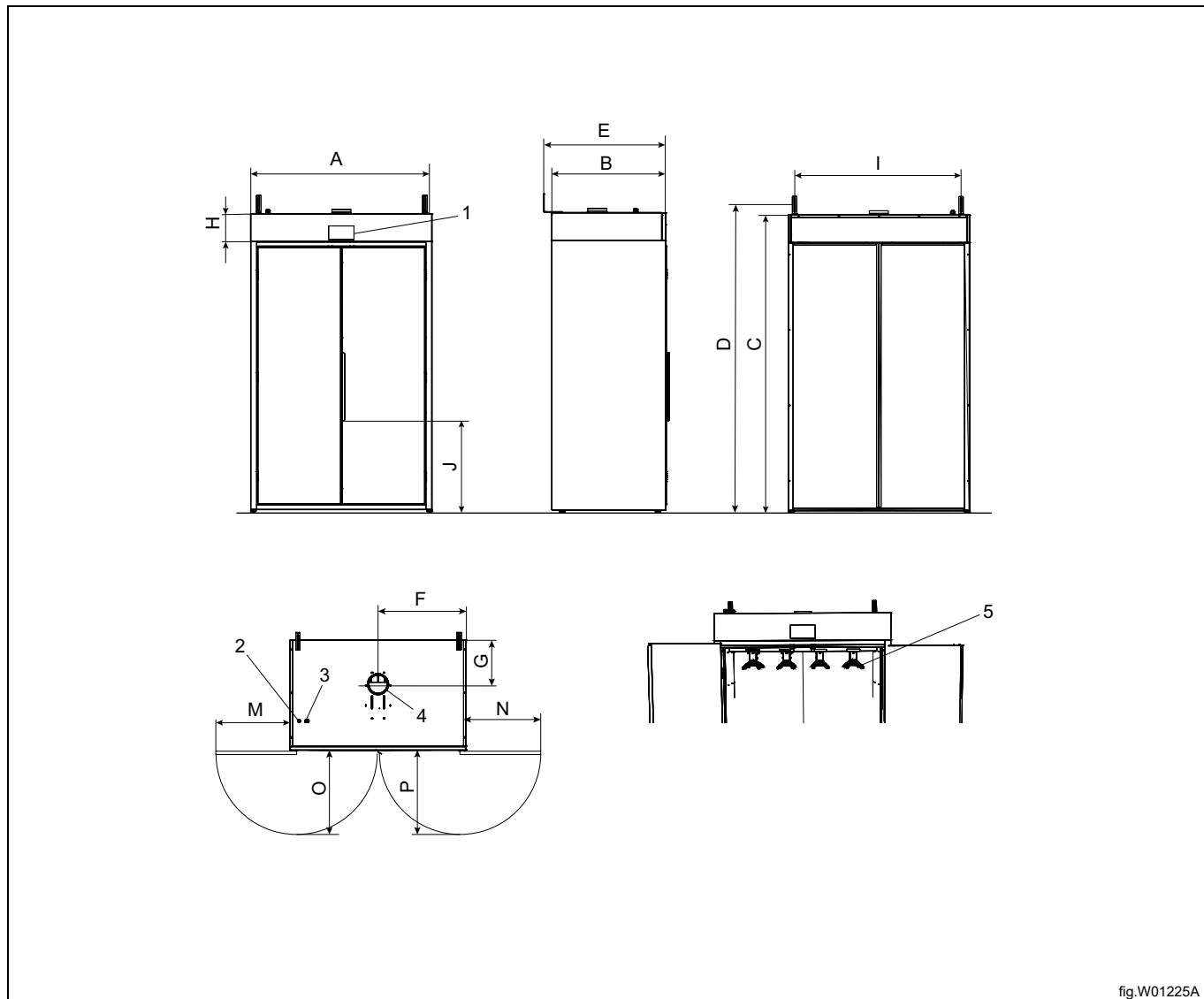

1	Manöverpanel
2	Elektrisk anslutning för extern fläkt
3	Elektrisk anslutning
4	Frånluftanslutning
5	Hängare

	A	B	C	D	E	F	G	H	I	J	M	N	O	P
mm	1200	750	1970	2035	820	600	300	185	1100	600	535	510	580	535

Frånluftanslutning \varnothing 125 mm, maximalt tillåtet tryckfall 70 Pa, vilket motsvarar ett rakt rör med en längd på cirka 23 m. \varnothing 160 mm motsvarar en rak längd på cirka 70 m.

Nettovikt: 134 kg.

Kapacitet	kg tvätt	15
Avvattningskapacitet	g/min *)	57
Elektrisk anslutning		400V 3N AC 50Hz
Traditionell gängsäkring	A	10
Automatsäkring	A	13
Motor	W	2 x 155
Elementeffekt	W	6 x 1000
Överhettningsskydd		Ja
Evakuerad luftmängd	m ³ /tim	250
Löstagbara hängare	st	4
Nettovikt	kg	134
Ljudtrycksnivå	A-vägd emissionsljudtrycksnivå dB(A)	< 70

*) 15 kg torrsvikt vid 42% restfukt

4 Monteringssats

Vid en fullständig leverans ska följande delar ingå:

- Torkskåp med skåpets övre del monterad.
- Installationssats.
- Installations- och användarhandböcker.

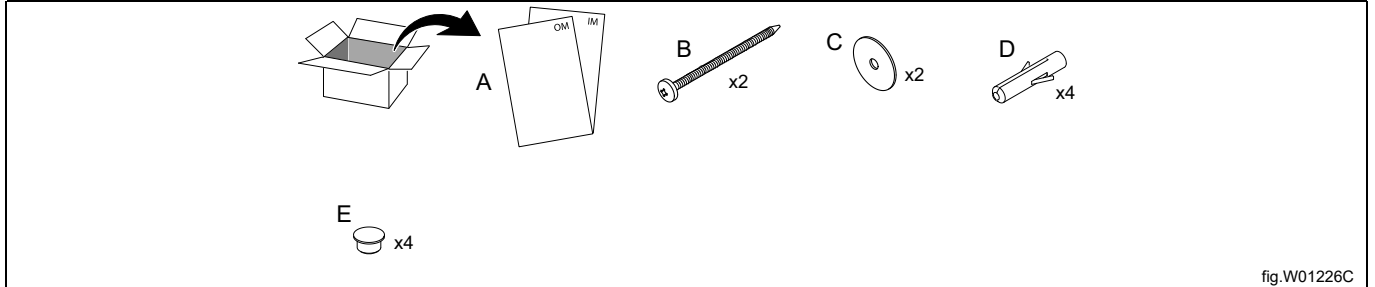

fig.W01226C

A	Användarhandbok/installationshandbok
B	Skruv T6S 8x75
C	Bricka 8,4x17x1.6
D	Plugg x 4
E	Täckplugg 15-12

5 Instruktioner för återvinning av förpackningsmaterialet

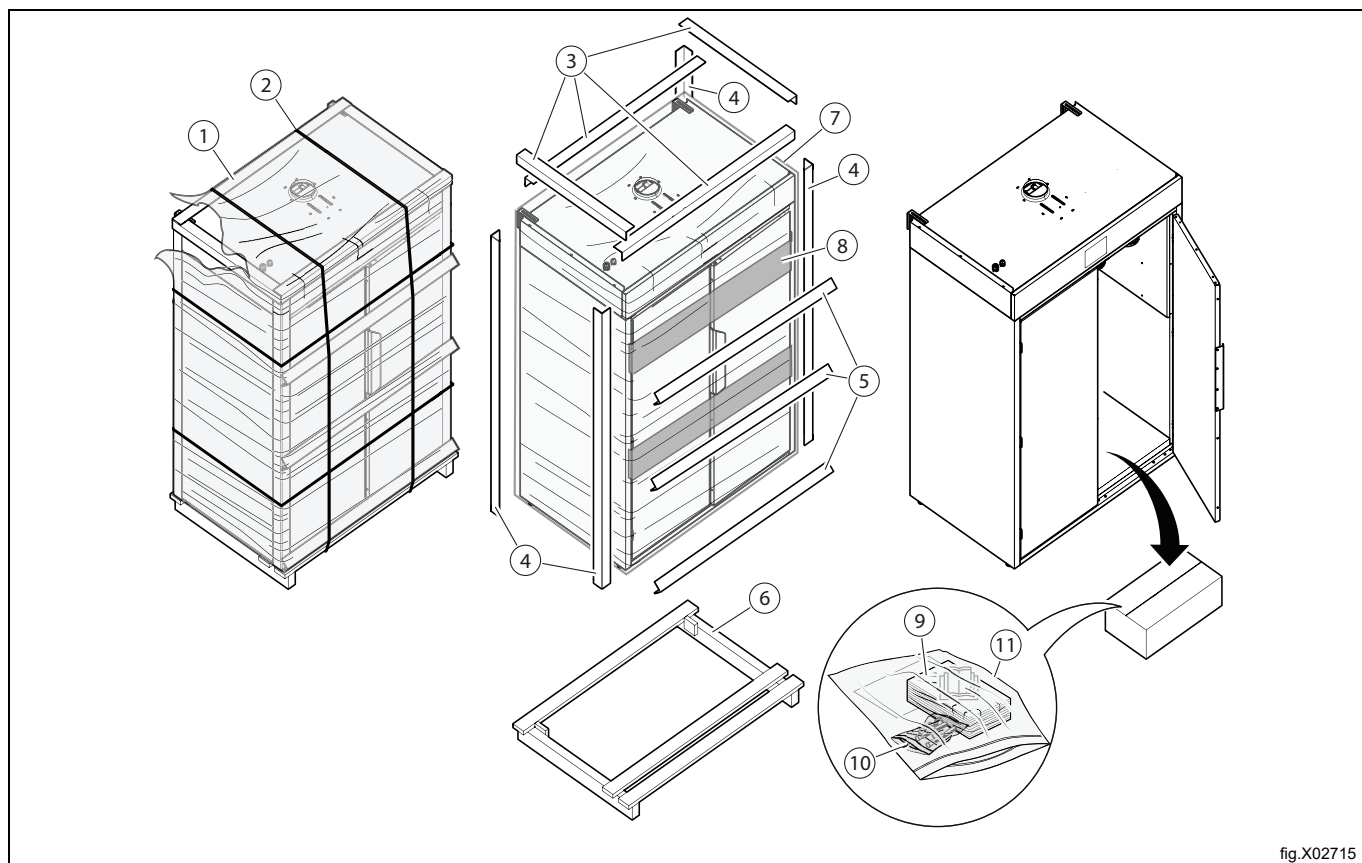

fig.X02715

Bild	Beskrivning	Kod	Typ
1	Förpackningsfilm	LDPE 4	Syntet
2	Plastejp	PET 1	Syntet
3	Skyddande kartonglist på ovansidan	PAP 20	Papper
4	Skyddande kartongremsa på hörnen	PAP 20	Papper
5	Skyddande kartonglist	PAP 20	Papper
6	Underredsskydd	FOR 50	Trä
7	Plastkåpa	LDPE 4	Syntet
8	Grönt band	LDPE 4	Syntet
9	Förpackningsfilm	LDPE 4	Syntet
10	Plastpåse	LDPE 4	Syntet
11	Plastpåse	LDPE 4	Syntet

6 Installation

Placera torkskåpet där det ska installeras.

Bärremmarna runt de ställbara fötterna kan användas för att lyfta torkskåpet.

Justera torkskåpet med de ställbara fötterna. Se till att ovankanten på dörrarna är i jämnhöjd med varandra.

6.1 Placering

Torkskåpet ska placeras så att det finns gott om arbetsutrymme både för användaren och för servicepersonal.

Ta av torkskåpet från lastpallen genom att lyfta ena sidan av torkskåpet med remmarna och dra torkskåpet till andra änden av lastpallen. Om torkskåpet rör vid golvet, lyft lite högre för att ta bort lastpallen.

6.2 Mekanisk installation



Torkskåpet måste säkras i väggen så att det inte kan tippa.



Väggkonsolerna är fastsatta upptill på torkskåpet vid leverans. Demontera väggkonsolerna, vänd dem och montera enligt bilden. (Skruvar och plastpluggar medföljer leveransen.)

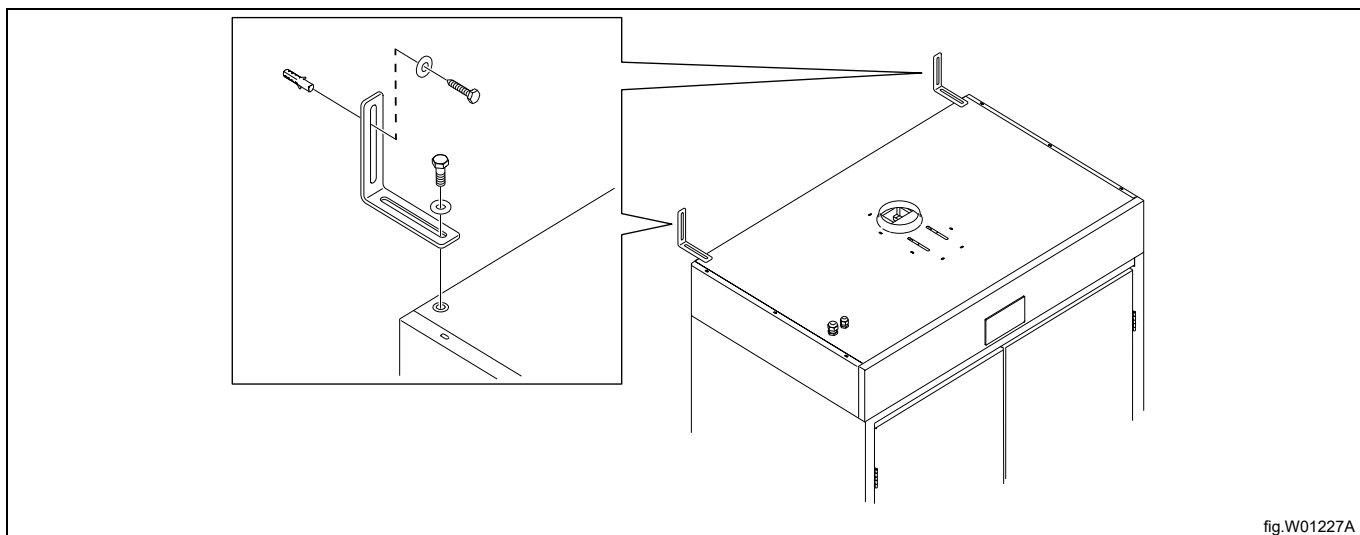

fig.W01227A

6.3 Smala utrymmen

För att underlätta vid transport finns det bärremmar runt de ställbara fötterna.

Torkskåpets överdel kan demonteras för att minska höjden. Om du tar bort den övre delen får torkskåpets vänstra del en höjd på 1785 mm.

Demontera överdelen

Överdelen är fäst på den nedre delen av torkskåpet med fyra skruvar.

- Öppna dörrarna, ta bort hängaren och de fyra filtren (1).
- Lossa de två skruvarna (torx T20) på undersidan av frontpanelen (2). (Fyrkantiga hål i ramen).
- Dra frontpanelen uppåt tills den lossnar från spåren.
- Lossa försiktigt kabeln som är fäst på kortet och lyft av frontpanelen.
- Lossa de fyra skruvarna (3) som håller dörrbrytarplattan på plats och skjut tillbaka plattan så att den är infälld.

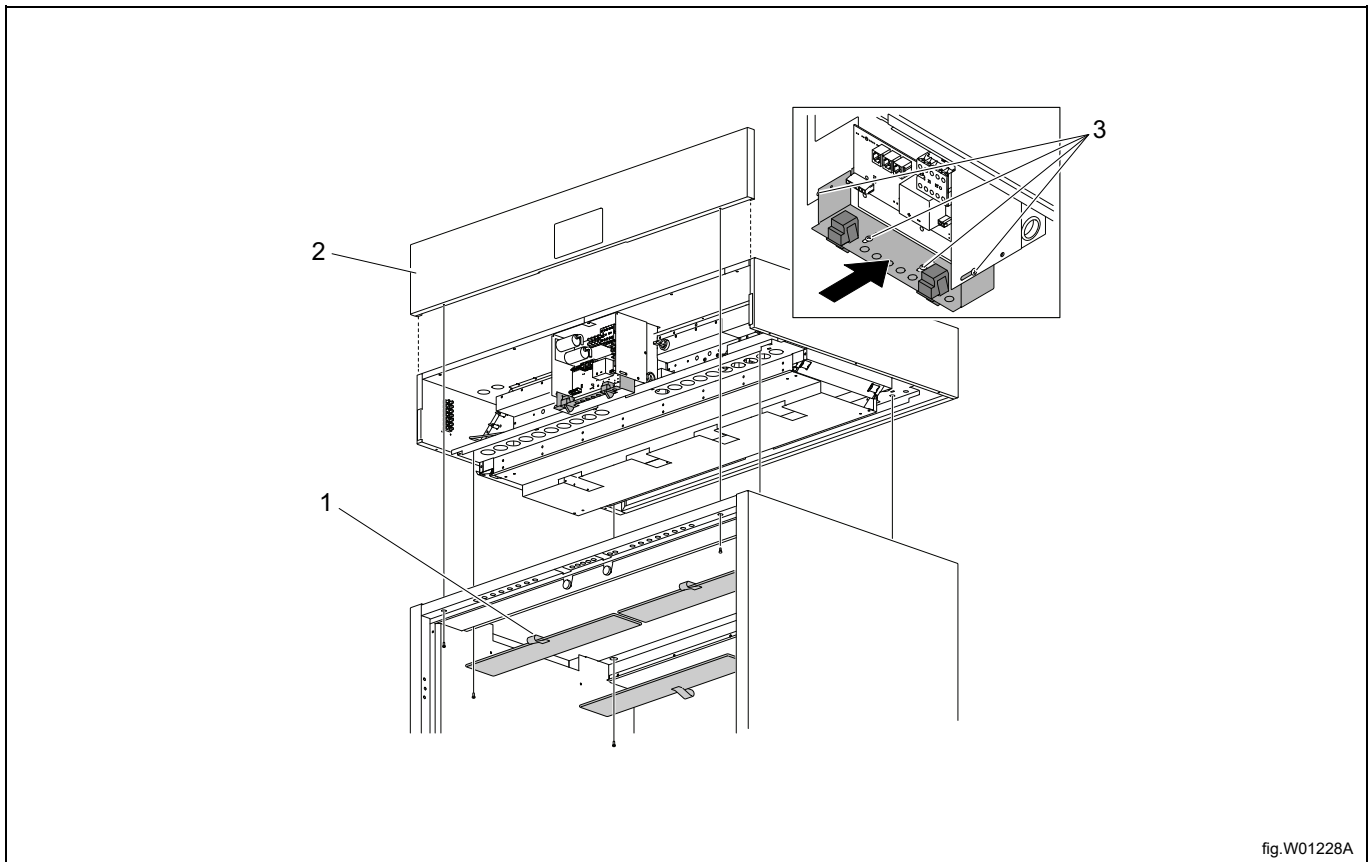

fig.W01228A

- Lossa de fyra fästskruvarna som håller hela överdelen på plats. Skruvarna är försänkta i två inbyggda skenor, två på baksidan av skåpet och två inuti dörrarna (4).
- Lyft försiktigt av överdelen.

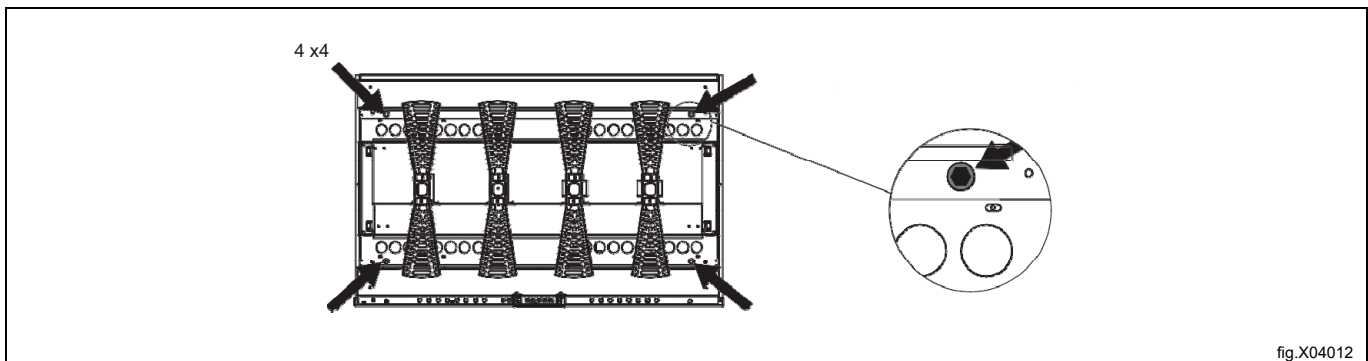

fig.X04012

7 Luftflöde

7.1 Funktionsprincip

Skåpet arbetar med undertryck i torkutrymmet.

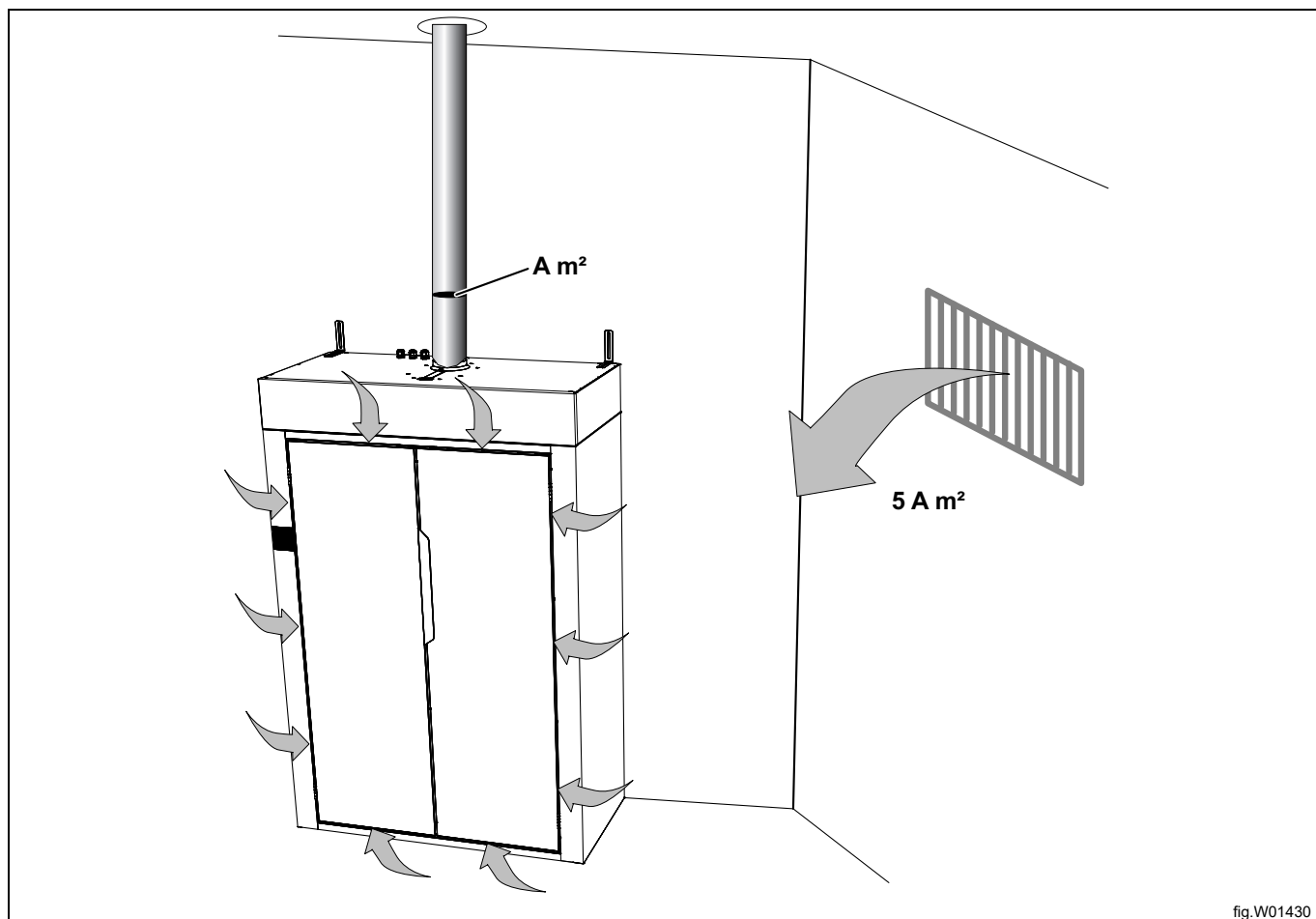

fig.W01430

Luft sugas in genom ett luftintag i skåpets övre del och genom skåpsdörren med hjälp av två fläktar.

Luften värms upp av tre element på vänster sida och tre element på höger sida i fläktenheten och blåser över de fuktiga plaggen genom två öppningar, en på vänster och en på höger sida.

Den uppvärmda luften kommer då att föra med sig fukt från plaggen.

Fläkten suger in den fuktiga luften som slutligen evakueras genom frånluftslangen (kanalen) på ovansidan av skåpet. Frånluftslangen kan anslutas till fastighetens frånluftkanal.

Funktionstest

Kontrollera att:

- Fläkten startar.
- Uppvärmningen fungerar genom att låta skåpet arbeta i 5 minuter i ett program med uppvärmning och därefter öppna dörren/dörrarna för att känna om skåpethar värmts upp.

7.2 Evakueringssystem

Frånluften leds genom fyra filter och vidare till evakueringen.

Torkskåpet ska anslutas direkt till ventilationskanalen (inte via rör eller slangar).

Torkskåpet har ett frånluftflöde på upp till 250 kubikmeter per timme. Denna luft tas inifrån rummet där torkskåpet står. Det är därför viktigt att se till att frisk luft kan komma in i rummet från utsidan för att ersätta den fuktiga luften som ventileras ut.

Arean på luftintaget måste vara fem gånger större än evakueringsrörets area. Motståndet i gallret/spjället får inte överstiga 10 Pa (0,1 mbar).

7.2.1 Justering av frånluft

Torkskåpet arbetar effektivast om luftflödet är optimalt.

På torkskåpets ovansida finns ett spjäll som kan justeras till ett värde som motsvarar tryckfallet i kanalen. Högsta tillåtna tryckfall är 70 Pa. Om tryckfallet är större än så måste en extern fläkt installeras. Torkskåpet har en elanslutning för extern fläkt.

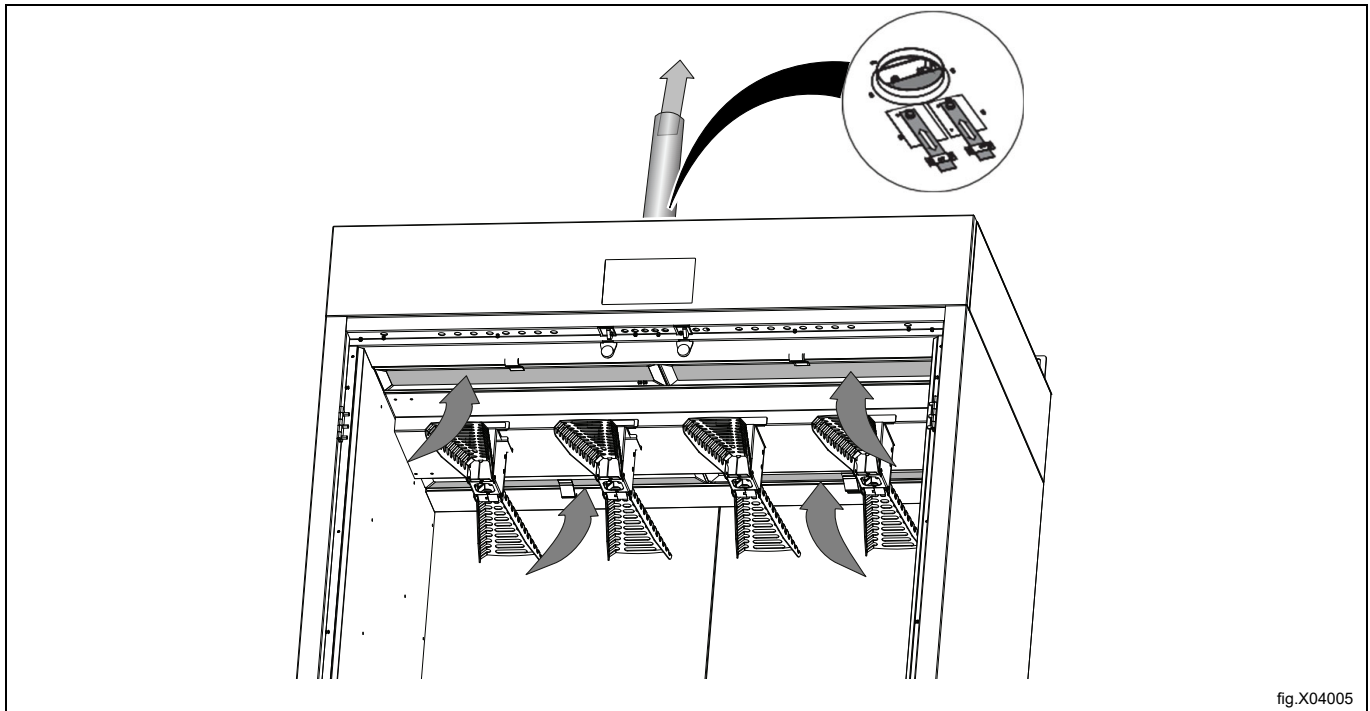

fig.X04005

7.3 Luftflöde inuti skåpet

Figuren visar luftflödet i torkskåpet.

Inblåsning finns på både vänster och höger sida samt genom hängarna.

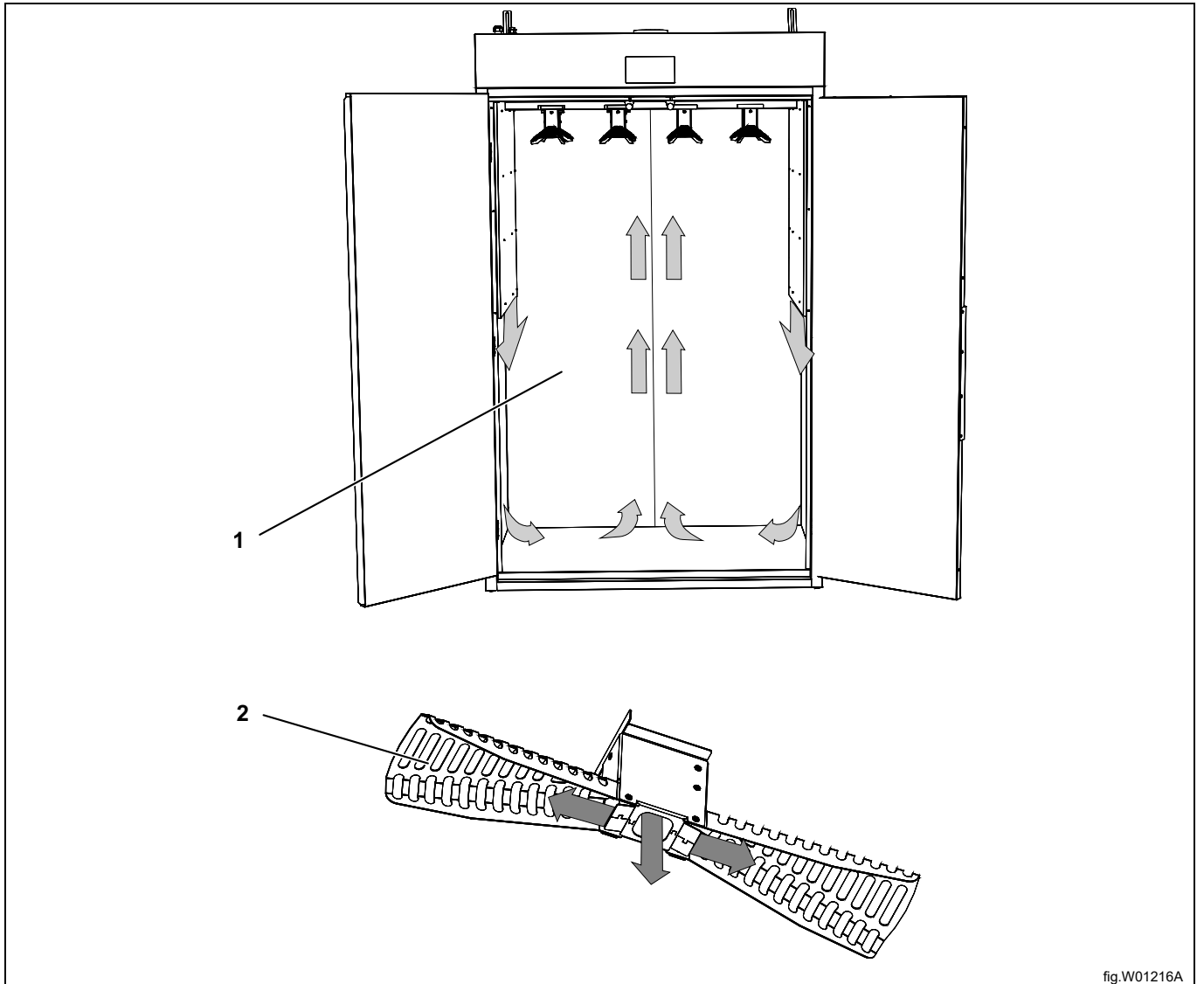

fig.W01216A

1	Luftflöde i skåpet
2	Luftflöde i hängare

8 Elanslutning



Den elektriska anslutningen får endast utföras av behörig personal.

Torkskåpet måste anslutas till en flerpölig strömbrytare.

Elektrisk anslutning					
Uppvärmningsalternativ	Nätspänning	Hz	Värmeeffekt kW	Total effekt kW	Rekommenderad säkring A
Eluppvärmda maskiner	400V 3N~	50	6,0	6,2	10 / 13 automatsäkring

Kontrollera att anslutningsströmmen överensstämmer med uppgifterna på märkplåten och att huvudledningen är korrekt jordad enligt gällande standarder. Vi rekommenderar att huvudledningen förses med en restströmsanordning. Den elektriska anslutningen av maskinen måste utföras enligt gällande elektriska säkerhetsbestämmelser.

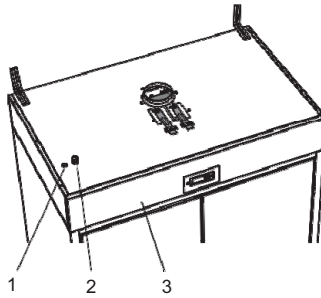

fig.X04013

1	Elektrisk anslutning för extern fläkt
2	Elektrisk anslutning
3	Frontpanel

- Lossa de två skruvarna (torx T20) på undersidan av frontpanelen (2). (Fyrkantiga hål i ramen).
- Dra frontpanelen uppåt tills den lossnar från spåren.
- Lossa försiktigt kabeln som är fäst på kortet och lyft av frontpanelen.
- Anslut nätsladden till anslutningsplinten.

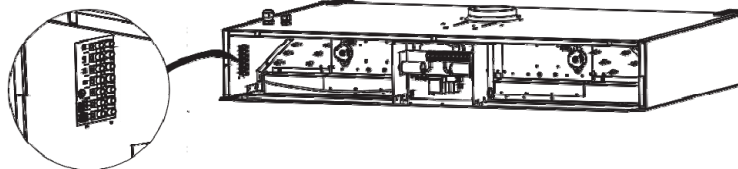

fig.X04014

9 Språkinställningar

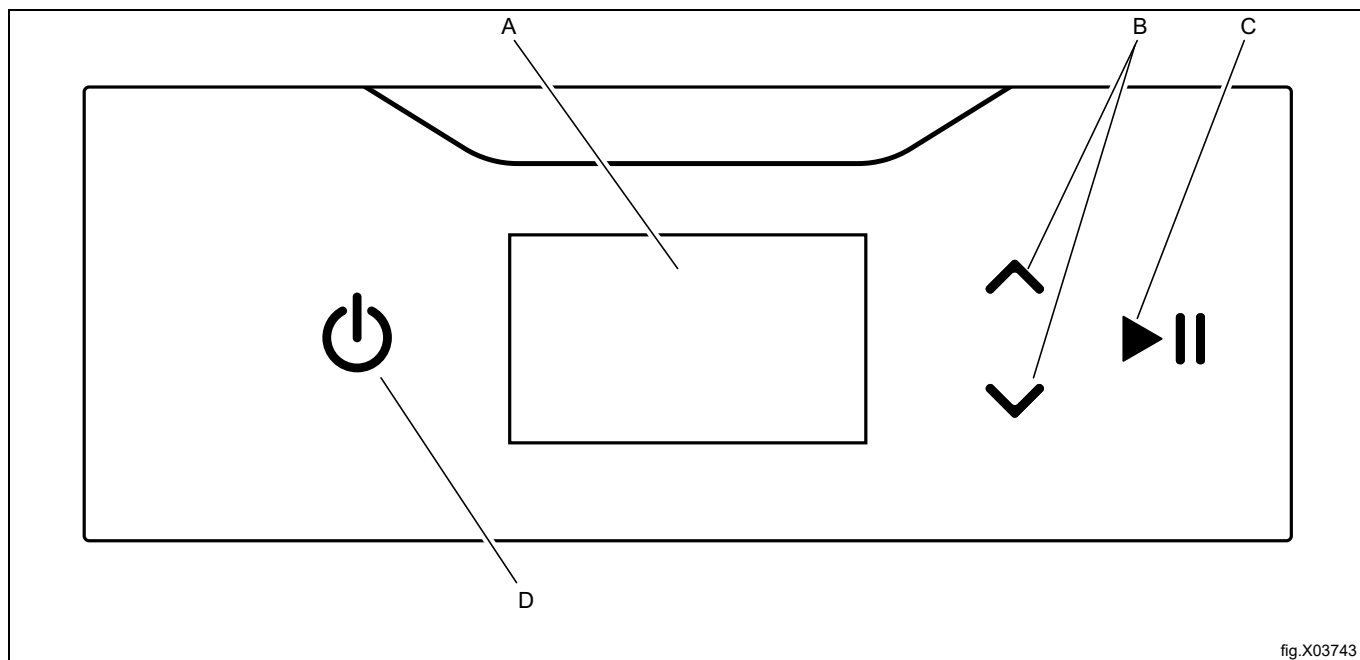

fig.X03743

A	Display
B	Uppåt- och nedåtpilar som används för att bläddra uppåt och nedåt genom menyerna på skärmen.
C	Start- och stoppknapp
D	På/Av-knapp

- Koppla bort spänningen från maskinen.
- Håll UPP- och NED-knapparna intryckta och anslut strömmen till maskinen. Displayen tänds och visar parametern "P 105" och det inställda värdet för P 105, som är det inställda språket. Om annat visas, tryck på UPP- och NED-knapparna för att gå till rätt parameter.
- Tryck på START/STOPP-knappen för att bekräfta valet av parametrar. Raden med parameterns inställda värde (språk) blinkar på displayen. Språken har ett nummer enligt listan nedan.
- Välj parametervärde (språk) med UPP- och NED-knapparna.
- Tryck på START/STOPP-knappen för att bekräfta valet av parametrar (språk).
- Tryck på NED-knappen och START/STOPP-knappen för att återställa till fabriksinställningarna.

Nummer	Språk
0	Engelska
1	svenska
2	norska
3	danska
4	finska
5	Italienska
6	franska
7	tyska
8	Spanska
9	Portugisiska
10	Nederländska

10 Funktionskontroll



Får endast utföras av behörig personal.



En funktionskontroll måste göras när maskinen är färdiginstallerad och innan den kan användas.

En funktionskontroll måste alltid utföras innan maskinen får användas igen efter en reparation.

- Välj önskat program och kontrollera att torkskåpet blir varmt och att det inte hörs några konstiga ljud.

Driftklar

Om alla test är godkända är maskinen driftklar.

Om några test inte är godkända, eller brister eller fel upptäckts, kontaktar du din lokala serviceorganisation eller leverantör.

11 Information angående skrotning

11.1 Omhändertagande av den uttjänta apparaten

Innan maskinen skrotas, kontrollera noggrant det fysiska skicket och om det finns risk att delar av strukturen börjar ge efter eller gå sönder.

Apparatens delar ska tas omhand beroende på deras specifika egenskaper (t. ex. metaller, oljor, fett, plast, gummi, etc).

Lagstiftningen skiljer sig från land till land. Följ bestämmelserna i lagstiftningen och från myndigheterna som finns i det land där skrotningen ska ske.

Allmänt gäller att apparaten ska lämnas till en specialiserad central för återvinning/skrotning.

Demontera apparaten och sortera komponenterna efter kemiska egenskaper. Kompressorn innehåller smörjolja och kylvätska som kan återvinnas och återanvändas och kylens komponenter är specialavfall som kan jämföras med blandat hushållsavfall.

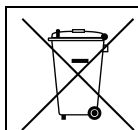

Symbolen på apparaten visar att denna apparat inte ska betraktas som hushållsavfall, utan måste omhändertagas på korrekt sätt, för att förhindra negativ inverkan på miljö och hälsa. För mer information om återvinning av denna apparat, kontakta din lokala agent, återförsäljare, kundservice eller lokala återvinningsmyndigheter.



Obs!

I samband med skrotningen av apparaten måste alla märkningar, denna handbok och andra dokument gällande apparaten förstöras.

11.2 Hantera emballaget

Emballaget måste kasseras i enlighet med reglerna som gäller i det land där apparaten används. Allt material som används till emballaget är miljövänligt.

De kan förvaras, återvinnas eller brännas på passande avfallsförbränningsanläggning. Återvinningsbara plastdelar märks så som exemplen nedan.

	Polyetylen: <ul style="list-style-type: none"> • Yttre emballage • Plastpåse innehållande instruktioner
	Polypropylen: <ul style="list-style-type: none"> • Förpackningsband
	Expanderat polystyren: <ul style="list-style-type: none"> • Hörnskydd



Electrolux Professional AB
341 80 Ljungby, Sweden
www.electroluxprofessional.com