

Telepítési útmutató

Szárítószekrény

DC7-10HP



Electrolux
PROFESSIONAL

Tartalom

Tartalom

1	Biztonsági óvintézkedések.....	5
1.1	Általános biztonsági információk	5
1.2	Szimbólumok.....	6
2	Jótállási feltételek és kizárások.....	7
3	Műszaki adatok	8
3.1	Méretrajz.....	8
3.2	Műszaki adatok.....	9
4	Mester és Szolga hőszivattyúk	10
5	Kicsomagolás	11
5.1	Telepítési készlet	11
6	Súlycsökkentés a szerelés megkönnyítése érdekében	12
6.1	Távolítsa el a függesztő szakaszt.....	12
6.2	Távolítsa el az ajtókat.....	13
6.3	Távolítsa el a párátlanító egységeket	15
7	Pozicionálás/Csatlakoztatás.....	18
7.1	Szellőztesse a helyiséget	18
7.2	Vízszintes beállítás	18
7.3	Falra rögzítés	19
8	Csatlakoztatás a padlólefolyóhoz.....	20
9	Elektromos csatlakoztatás	21
9.1	Csatlakozás külső fizetőrendszerhez.....	22
9.2	Gyári beállítások visszaállítása	22
9.3	Alternatív elektromos csatlakoztatás	22
9.4	Csatlakozás foglalási rendszerhez	23
10	Nyelvi beállítás.....	24
11	A működés ellenőrzése.....	25
12	Ártalmatlanítási információk	26
12.1	A készülék újrahasonosíthatósága és ártalmatlanítása	26
12.1.1	Újrahasonosíthatóság.....	26
12.1.2	A készülék ártalmatlanítására és az alkatrészek/anyagok hasznosítására vonatkozó eljárás	26
12.2	A csomagolás hulladékba helyezése	27

A gyártó fenntartja a jogot, hogy módosítsa a tervet és az alkatrészekre vonatkozó előírásokat.

1 Biztonsági óvintézkedések

FIGYELMEZTETÉS. Ez a készülék csak olyan textíliák szárítására készült, amelyeket vízben mostak ki.

NE MÓDOSÍTSA A KÉSZÜLÉKET.

A szervizelést csak felhatalmazott személyek végezhetik.

Kizárólag engedélyezett alkatrészek használhatók.

Szervizelés vagy alkatrészek cseréje esetén az áramellátást ki kell kapcsolni.

Azon helyhez kötött készülékek, amelyek nincsenek felszerelve az elektromos hálózatról való leválasztásra szolgáló eszközzel, minden póluson érintkezőleválasztással rendelkeznek, amely a III. túlfeszültségi kategória esetén teljes leválasztást biztosít, a leválasztó eszközöket a vezetékvezetési szabályoknak megfelelően be kell építeni a rögzített vezetékbe.

A-hangnyomásszint a munkahelyeken: <70 dB

További követelmények a következő országok esetén: AT, BE, BG, HR, CY, CZ, DK, EE, FI, FR, DE, GR, HU, IS, IE, IT, LV, LT, LU, MT, NL, NO, PL, PT, RO, SK, SI, ES, SE, CH, TR, UK:

- Ez a készülék nyilvános helyeken használható.
- A készülék használhatják 8 évesnél idősebb gyermekek és csökkent fizikai, értelmi vagy mentális képességű, illetve megfelelő tapasztalatok és ismeretek híján lévő személyek, ha felügyeletet és útmutatást kapnak a készülék biztonságos használatára vonatkozóan, és tisztában vannak a kapcsolódó veszélyekkel. Ne hagyja, hogy gyermekek játsszanak a készülékkel. A tisztítást és a felhasználói karbantartást nem végezhetik felügyelet nélküli gyermekek.

További követelmények más országok esetén:





- A készüléket csökkent fizikai, érzékelési vagy mentális képességű, illetve megfelelő tapasztalatok vagy ismeretek híján lévő személyek (beleértve a gyermekeket is) nem használhatják, hacsak a biztonságukért felelős személy nem biztosít számukra felügyeletet vagy útmutatást a készülék használatára vonatkozóan. A gyerekekre vigyázni kell, hogy ne játsszanak a készülékkel.

1.1 Általános biztonsági információk

Ne locsolja le vízzel a készüléket.

Az elektronika (és más alkatrészek) páralecsapódás miatti esetleges sérülésének elkerülése érdekében a gépet az első használat előtt 24 órán keresztül szobahőmérsékleten kell tartani.

1.2 Szimbólumok

	Vigyázat
	Vigyázat, forró felület
	A gép használata előtt olvassa el az útmutatót.
	Legyen óvatos. A szárítószekrény fejnehéz, és könnyen felborulhat.

2 Jótállási feltételek és kizárások

Ha a termék vásárlására jótállás vonatkozik, a jótállás nyújtása a helyi törvényekkel összhangban, valamint a telepített és a rendeltetési célnak megfelelően használt termékhez igazodva történik, mégpedig a berendezésre vonatkozó dokumentációban leírt módon.

A jótállás akkor érvényes, ha az ügyfél kizárólag eredeti alkatrészeket használ, és az Electrolux Professional AB papíron és elektronikus formában rendelkezésre bocsátott felhasználói és karbantartási kézikönyvének megfelelően végzi a karbantartásokat.

Az Electrolux Professional AB azt javasolja, hogy az optimális eredmények és a termék hatékonyságának hosszú időn keresztül megtartása érdekében az Electrolux Professional AB által jóváhagyott tisztító, öblítő és vízkömentesítő szereket használjanak.

Az Electrolux Professional AB jótállása nem terjed ki a következőkre:

- a termék leszállításával és felvételével kapcsolatos szervizutak költsége;
- az üzembe helyezés;
- a használat/üzemeltetés betanítása;
- a kopó alkatrészek cseréje (és/vagy ellátására), hacsak a kopás nem olyan anyaghibából vagy kivitelezési hibából ered, amelyet a meghibásodástól számított egy (1) héten belül bejelentenek;
- a külső huzalozás javítása;
- a nem engedélyezett javítások, valamint az ezekből eredő és/vagy ezekkel okozott károk, hibák vagy hibás működések helyrehozása;
 - az elektromos rendszerek elégtelen és/vagy rendellenes kapacitása (áramerősség/feszültség/frekvencia, ezen belül az áramcsúcsok és/vagy kihagyások);
 - elégtelen vagy megszakított víz-, gőz-, levegő-, gázellátás (beleértve a szennyeződések és/vagy más tényezőket, amelyek nem felelnek meg az adott készülék műszaki követelményeinek);
 - a gyártó jóváhagyásával nem rendelkező vízvezeték szerelési alkatrészek, elemek vagy tisztítószer jellegű fogyasztók;
 - az ügyfél hanyagsága, helytelen használata, a készülék megfelelő dokumentációjában részletesen leírt használati és karbantartási utasítások helytelen alkalmazása vagy be nem tartása;
 - helytelen vagy rossz minőségű: telepítés, javítás, karbantartás (beleértve azt, amikor külső felek / engedéllyel nem rendelkező felek belepiszkálnak készülékbe, módosításokat vagy javításokat hajtanak végre benne), valamint a biztonsági rendszerek módosítása;
 - Nem eredeti komponensek (pl. fogyóeszközök, kopó alkatrészek vagy egyéb alkatrészek) használata;
 - termikus (pl. túlmelegedés/fagyás) vagy kémiai (pl. korrózió/oxidáció) stresszt kiváltó környezeti feltételek;
 - olyan eset, ha a termékre idegen tárgyakat helyeznek vagy kapcsolnak hozzá;
 - balesetek vagy vis major események;
 - áruszállítás és árukezelés, beleértve a karcolásokat, bemélyedéseket, lepattogzásokat és/vagy más károsodásokat a termék felületén, hacsak ezek a károsodások anyag vagy kivitelezési hibából erednek és – ellenkező értelmű megállapodás híján - a szállítástól számítva egy (1) héten belül bejelentésre kerülnek;
- olyan termék, amelyről lesztek az eredeti sorszámokat vagy megváltoztatták őket, vagy azokat nem lehet könnyen megállapítani;
- villanyégők, szűrők és fogyó alkatrészek cseréje;
- azok a tartozékok és szoftverek, amelyeket az Electrolux Professional AB nem hagyott jóvá vagy nem specifikált.

A jótállás nem terjed ki a tervezett karbantartási tevékenységekre (és az ezekhez szükséges alkatrészekre), illetve a tisztítószer készletekre, hacsak ezekről valamilyen helyi megállapodás a helyi feltételek alapján külön nem rendelkezik.

Az engedéllyel rendelkező ügyfélszolgálatok listáját keresse az Electrolux Professional AB weboldalán.

3 Műszaki adatok

3.1 Méretrajz

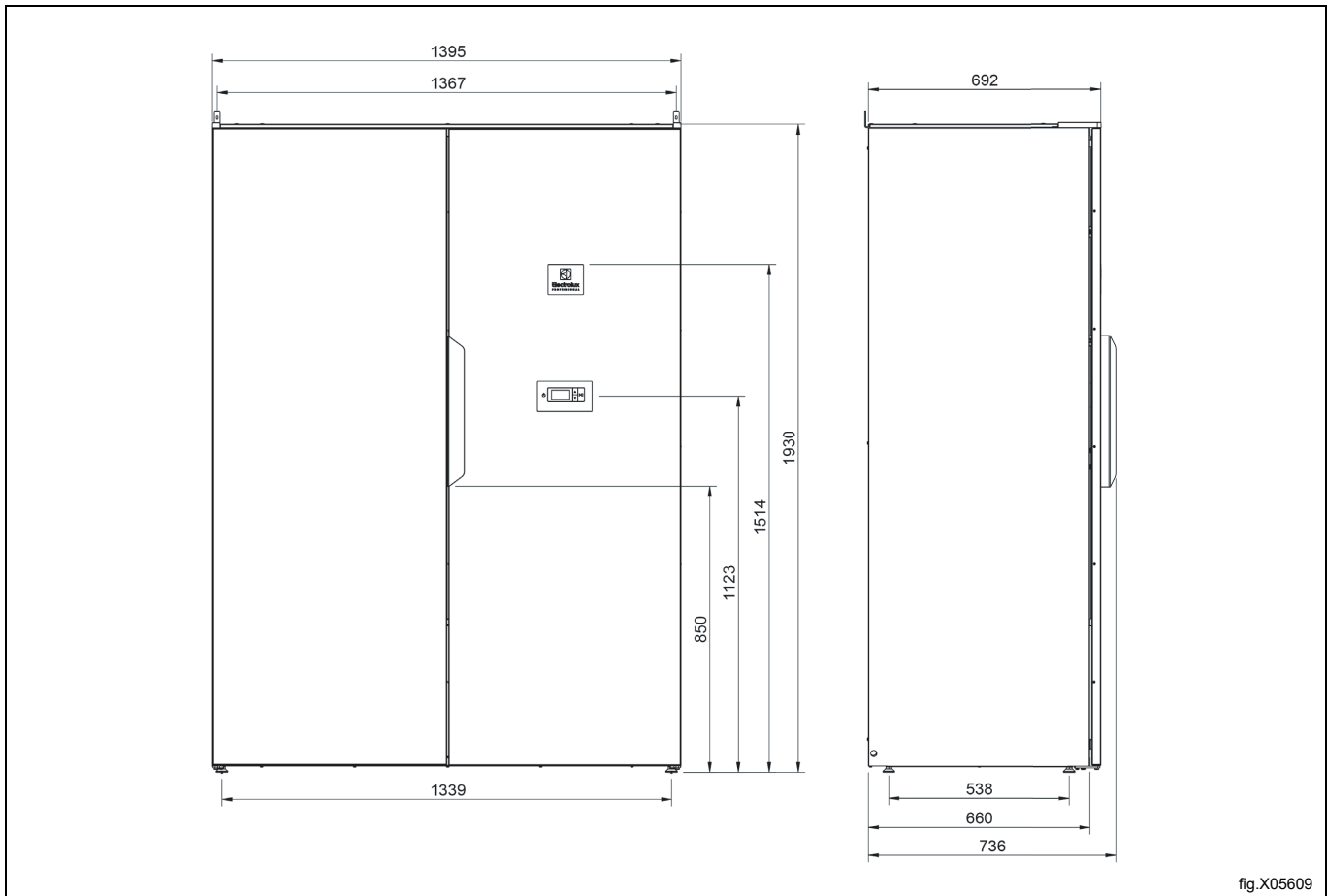

3.2 Műszaki adatok

Ajánlott kapacitás:	10 kg mosás	
Lecsolási kapacitás:	46 g/perc (Névleges kapacitásnál 4 kg, 100% pamut töltet 50% kezdeti nedvességtartalomról 0%-ra szárítva).	
Villamos csatlakozás:	230V 1~, 50 Hz, 10 A	
Teljesítmény:	1.85 kW	
Fő ventilátor kapacitása:	1175 m ³ /h (Szabad kifúvási áramlás ventilátoronként, a rendszerben két ventilátor).	
Akasztó hossz:	21 méter	
Méretek:	Magasság	1930 mm
	Szélesség	1395 mm
	Mélység	692 mm
Súly:	211 kg	
Zajsztint:	48 dB (A)	
Szivárgásvizsgálat:	28 bar	
A szellőzés szükségletének felméréséhez használt átlagos hőleadás szárítási ciklusonként*:	0,7 kW	

* szükséges szellőzési igények méretezésével kapcsolatos segítségért vegye fel a kapcsolatot egy hivatalos szellőztető szakemberrel. A megfelelő szellőzéshez minden hőforrást figyelembe kell venni, valamint minden egyéb, a szellőzési igényt befolyásoló paramétert. Éghajlati zóna, épület paraméterei, helyiség mérete stb.

Ez a termék gyúlékony hűtőközeget tartalmaz: R290

Hermetikusan zárt

Hűtőközeg típusa:	R290
Hűtőközeg mennyisége:	2 x 0.13 kg
Teljes globális felmelegedési potenciál tényezője:	0.02
CO ₂ egyenérték:	0.0000052 tonna

Csatlakozások

Csatlakozás, kondenzáció	Műanyag tömlő átmérő ø 10 mm. 3 m tömlő mellékelve.
--------------------------	---

Energiafogyasztás és szárítási idők

Centrifugált ruházat szárítása **)

Programok:		Normál szárítás
Energiafogyasztás:	kWh / kg ruházat	0.31
Kiszárított víz mennyisége:	kWh / liter	0.62
Szárítási idő ***):	perc	60

***) Az értékek eltérhetnek a következők függvényében:

- fordulatszám a centrifugálási ciklus alatt
- a helyiség hőmérséklete, páratartalma
- a helyiség levegőkeringetése (befúvó levegő, elszívó levegő)
- beállítások a paraméterlistában a nedvességérzékelőre és a NAP program időtartamára vonatkozóan

Az értékek egy 6 kg-os töltetre, 50% maradék nedvességtartalomra vonatkoznak.

***) A szárítószekrény 5 perccel a textíliák megszáradása után kondicionál

4 Mester és Szolga hőszivattyúk

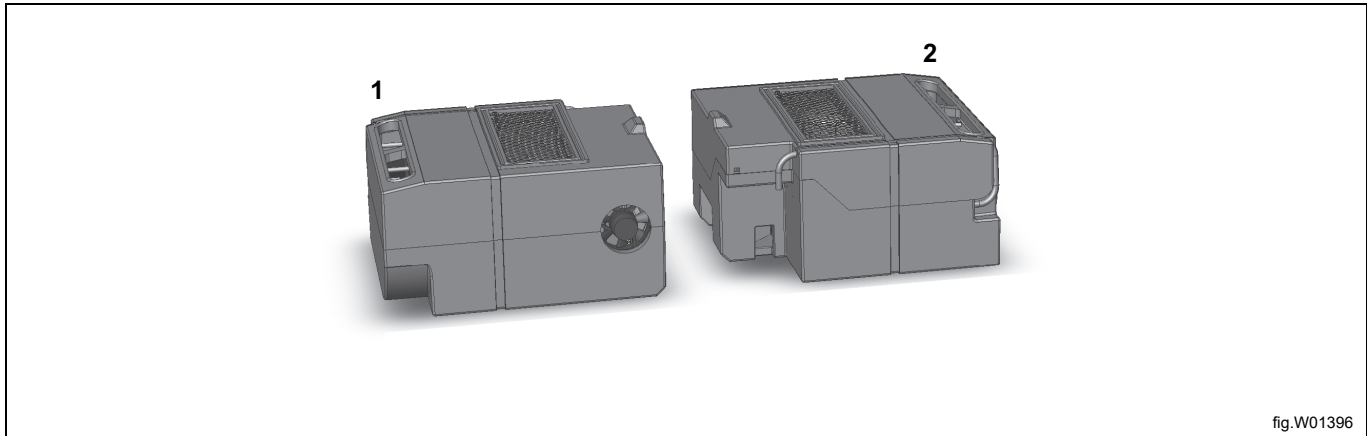

fig.W01396

1	MASTER
2	SLAVE

A szárítószekrény két hőszivattyút tartalmaz, egy MASTERT és egy SLAVE-et.

A bal oldali hőszivattyú a MASTER, a jobb oldali a SLAVE.

A névből adódóan a MASTER vezéri a folyamatot, míg a SLAVE követi azt. Ha a SLAVE üzemképtelenné válik, a szárítószekrény továbbra is működni fog, de csökkentett teljesítménnyel. Ha azonban a MASTER leállna, a szárítószekrény megáll. Ilyen esetben lehetséges a folyamat folytatása úgy, hogy a SLAVE-t átkonfigurálják, és ideiglenesen MASTER-re állítják. Erről részletesebb leírás található a Szervizkézikönyvben.

Általában nem lehet a hőszivattyúk karbantartását a helyszínen elvégezni. Ha karbantartás szükséges, a teljes egységeket el kell távolítani és a Nimo-Verken AB-hez kell küldeni, amely csereegység-rendszerrel rendelkezik a teljes egységekre.

A villamos csatlakozás minden egység csatlakozópaneljén található. A panelek egymással szemben vannak, és az alábbi ábrán láthatók.

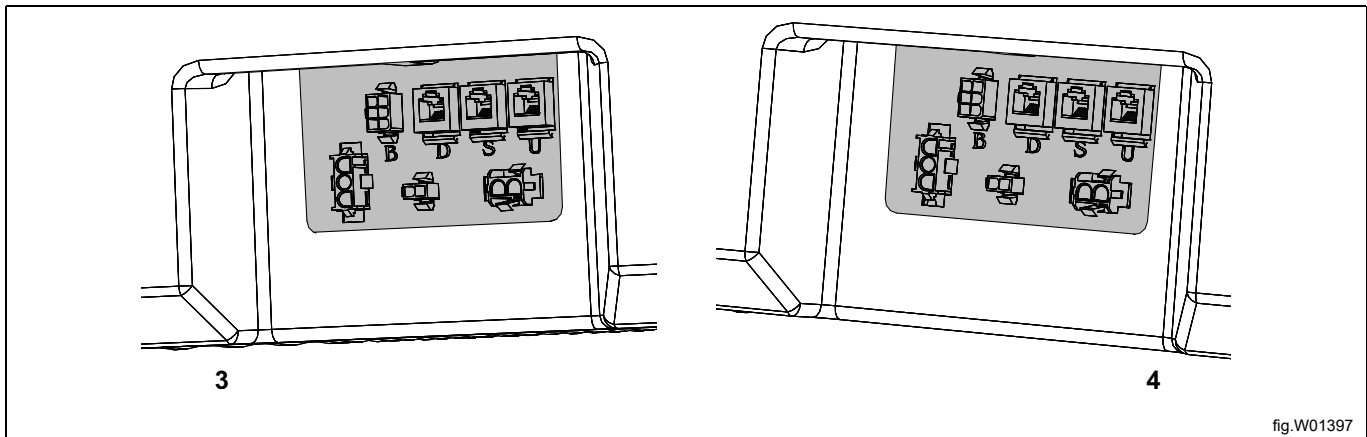

fig.W01397

3	MASTER, bal
4	SLAVE, jobb

5 Kicsomagolás

Távolítsa el az összes csomagolóanyagot. Ne használjon éles tárgyakat, mert azok megsérthetik a terméket.



A csomagolóanyagokat, például a műanyagot és a hungarocell-t tartsa távol a gyermekektől.

5.1 Telepítési készlet

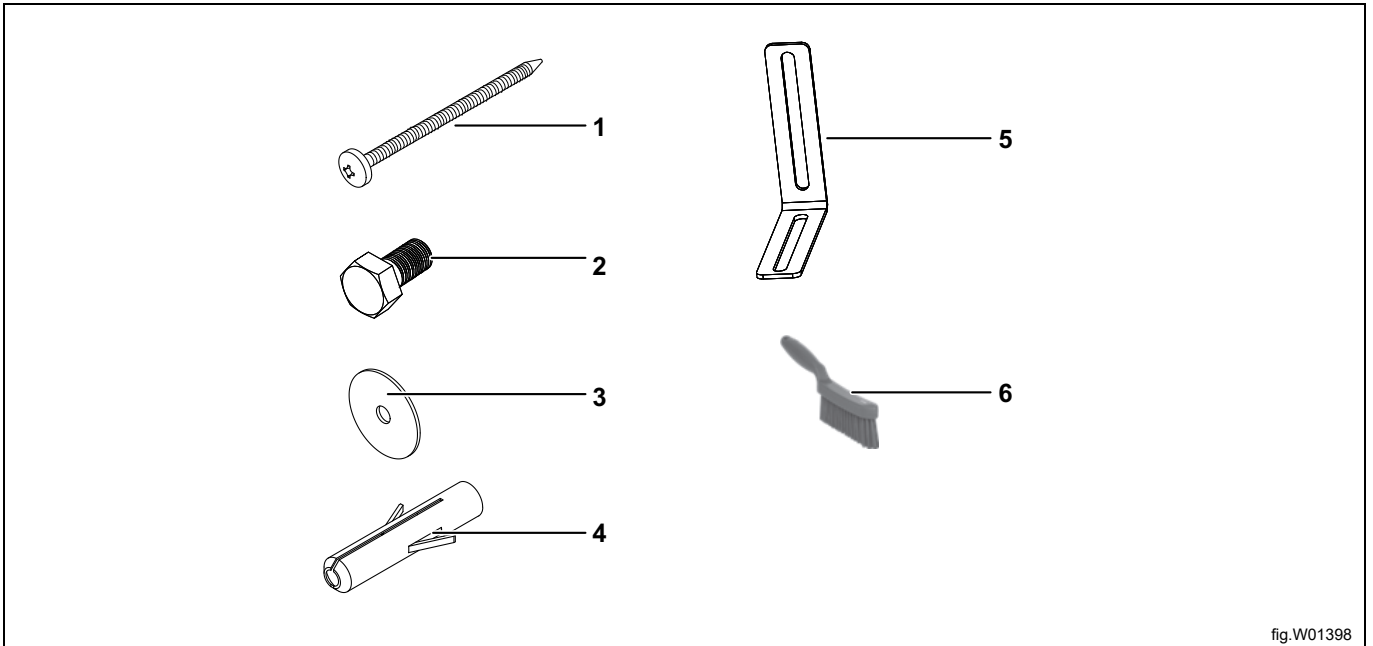

fig.W01398

1	Csavar T6S 6x75 horganyzott falra szereléshez
2	Csavar M6S 8x16 a szerelőkonzolhoz
3	Alátét BRB 8,4x17x1,6
4	Fali dugasz
5	Szerelőkonzol falra szereléshez
6	Kefe a szűrő tisztításához

6 Súlycsökkentés a szerelés megkönnyítése érdekében

A következő intézkedések tehetők a szárítószekrény súlyának csökkentésére és ezáltal a beszerelés megkönnyítésére.

Ha minden intézkedést végrehajtanak, a szárítószekrény súlya gyakorlatilag a felére csökken.

- **A akasztórész eltávolítása**
- **Az ajtók eltávolítása**
- **A páramentesítő egységek eltávolítása**

6.1 Távolítsa el a függesztő szakaszt

- Távolítsa el az akasztóütközőt a rajzon látható módon.
- Emelje fel és akassza ki a szakaszt.

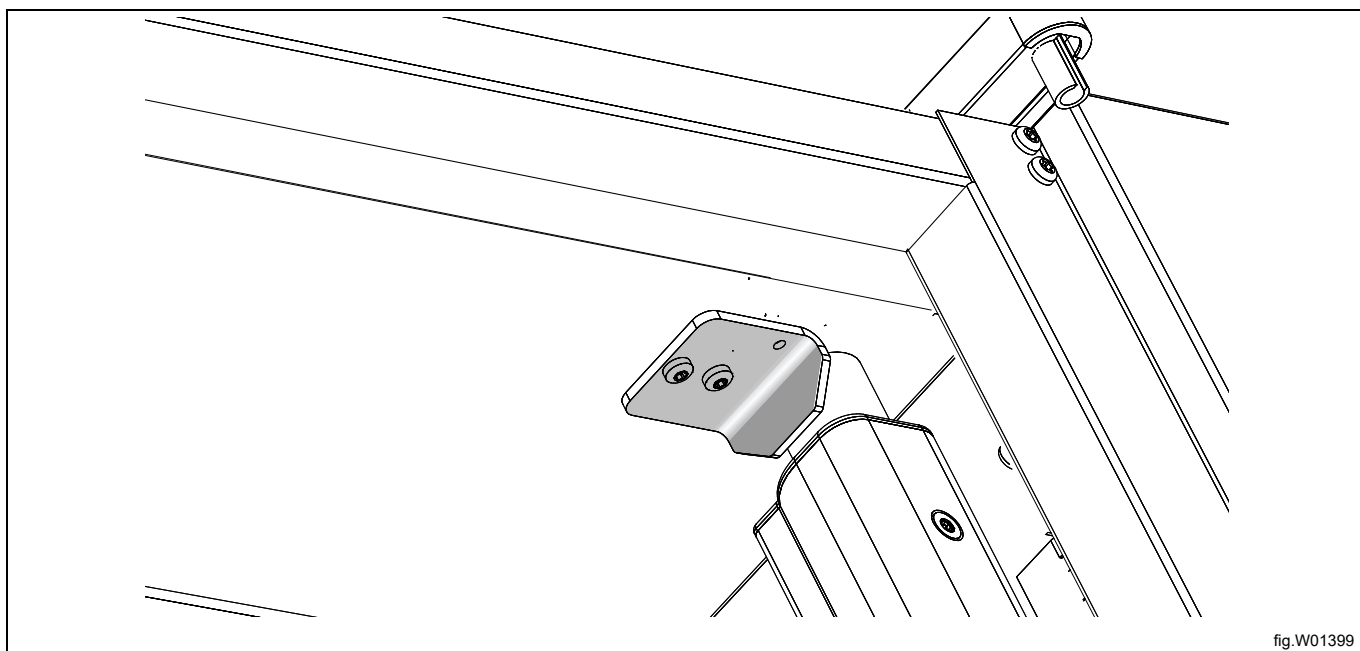

fig.W01399

6.2 Távolítsa el az ajtókat

Jobb ajtó

- Oldja ki a négy rögzítőcsavart, melyek az ajtónyílást (A) rögzítik, és vegye le az ajtónyílást.
- Vegye le a burkolatot (B) a felső zsanér fölül, és tárja fel az ajtókábelt (C). Ezután válassza le a kábelt a csatlakozóról (D).
- Távolítsa el a felső zsanért (E), amely két csavarral rögzített. Óvatosan húzza ki a zsanért a kábelről. A zsanéron van egy nyílás, amelyen a kábel be- vagy kihúzható.
- Emelje le az ajtót a szárítószekrényről.

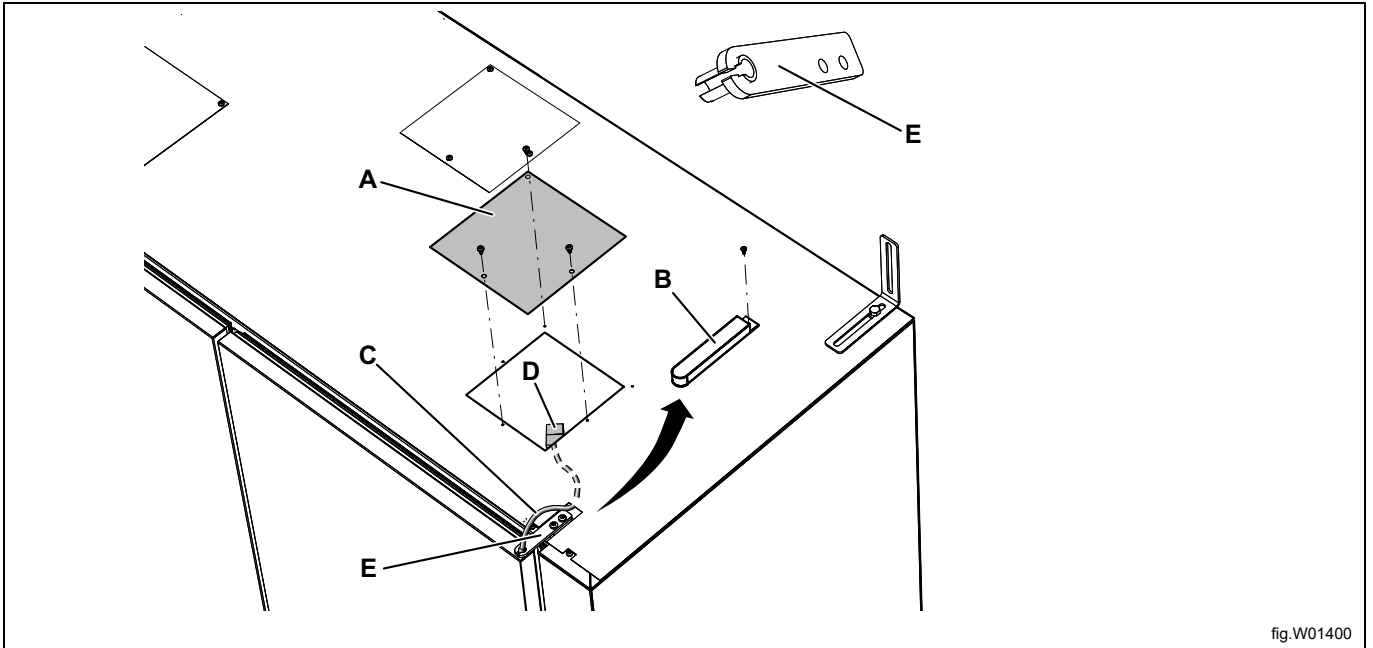

fig.W01400

A	Ajtónyílás
B	Burkolat a zsanér fölött
C	Ajtókábel
D	Csatlakozó
E	Felső zsanér

Bal ajtó

- Távolítsa el a takarót (F) a zsanér fölül.
- Távolítsa el a zsanért (G), amely két csavarral van rögzítve.
- Emelje le az ajtót a szárítószekrényről.

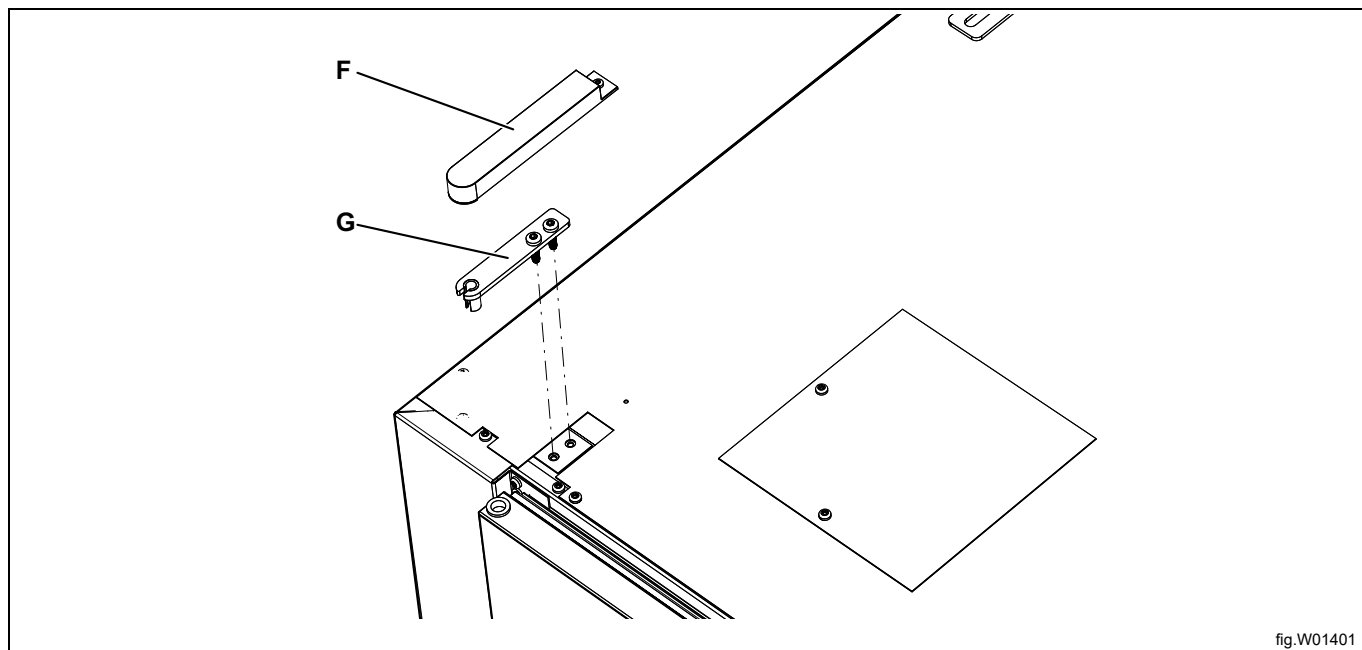
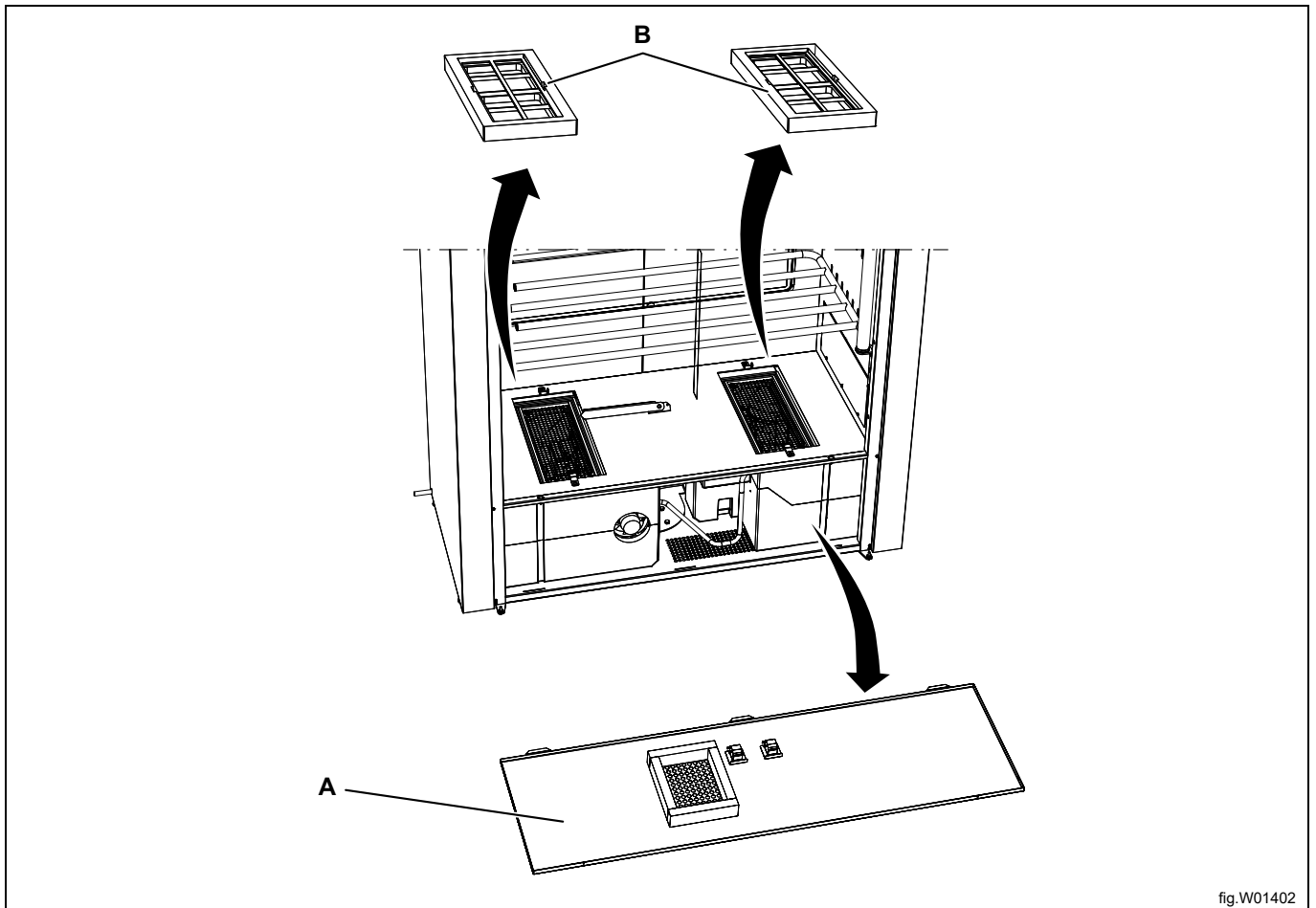

fig.W01401

F	Zsanér fölötti takaró
G	Felső zsanér

6.3 Távolítsa el a páratlanító egységeket

- Válassza le az elülső lemezt (A), amelyet a tetején műanyag csapok alá rejtett két csavar rögzít. Húzza ki az elektromos csatlakozást az ajtókapcsolók és a bal páratlanító egység között. Ezután távolítsa el az elülső lemezt.
- Válassza le a szűrőket (B), és távolítsa el azokat.



A	Elülső lemez
B	Szennyszűrő

- Távolítsa el a fedlapot (C), amelyet három csavar rögzít a fedlap alsó élénél. Ezt végezze el mind a bal, mind a jobb oldalon.
- Távolítsa el a légtelőt (D). Ezt két műanyag Torx 40 csavar rögzíti, amelyek takaródugók (E) alatt találhatók. A légtelőt ki lehet venni, vagy benn lehet hagyni.

Ne felejtse visszahelyezni a takaródugókat a szekrény újra összeszerelésekor. Ellenkező esetben levegő szivárog, ami csökkent teljesítményt eredményez.

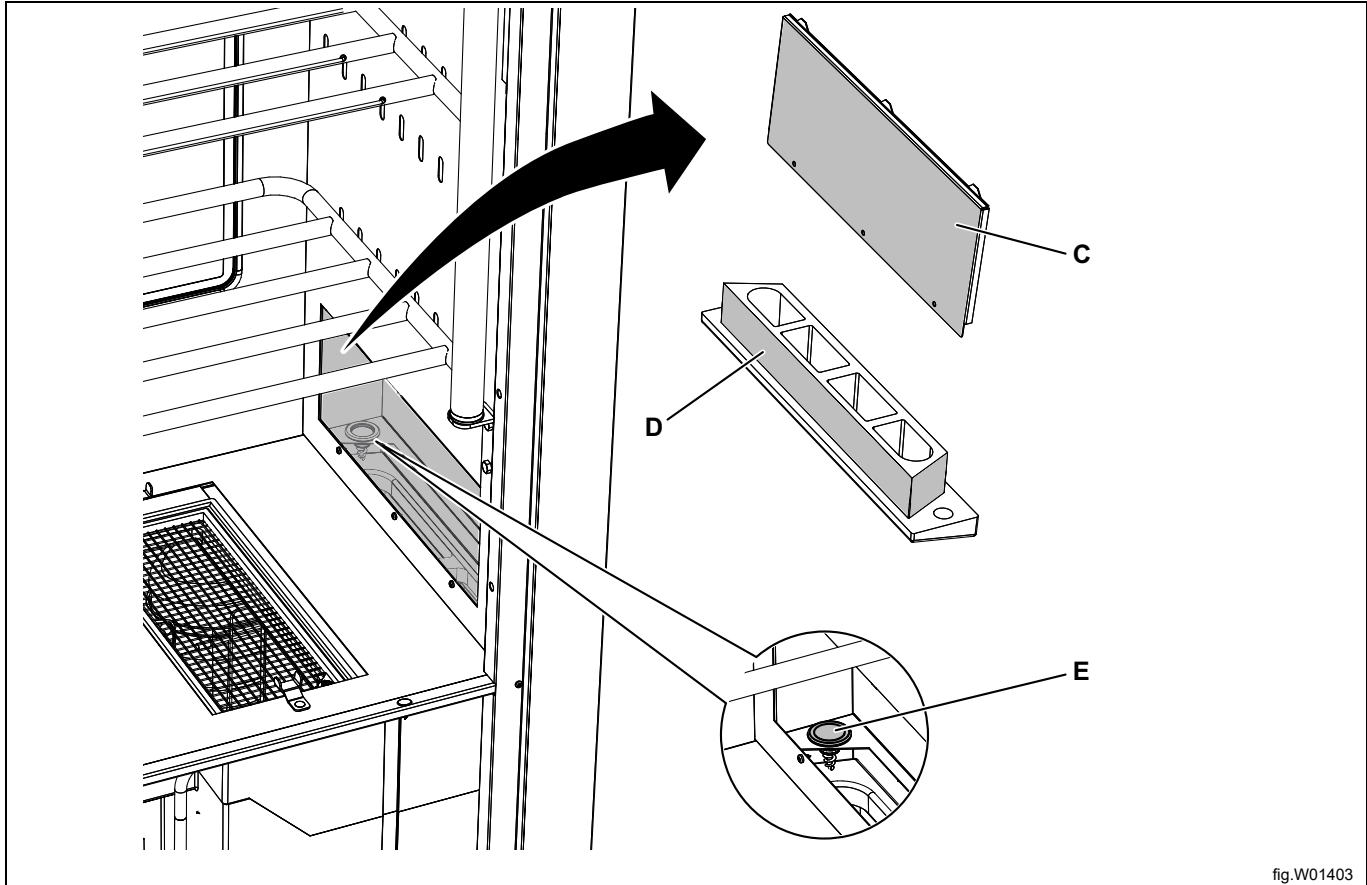

fig.W01403

C	Fedlap
D	Légtelőrő
E	Takaródugók

- Válassza le az elektromos kábeleket a rajzon bemutatott módon.

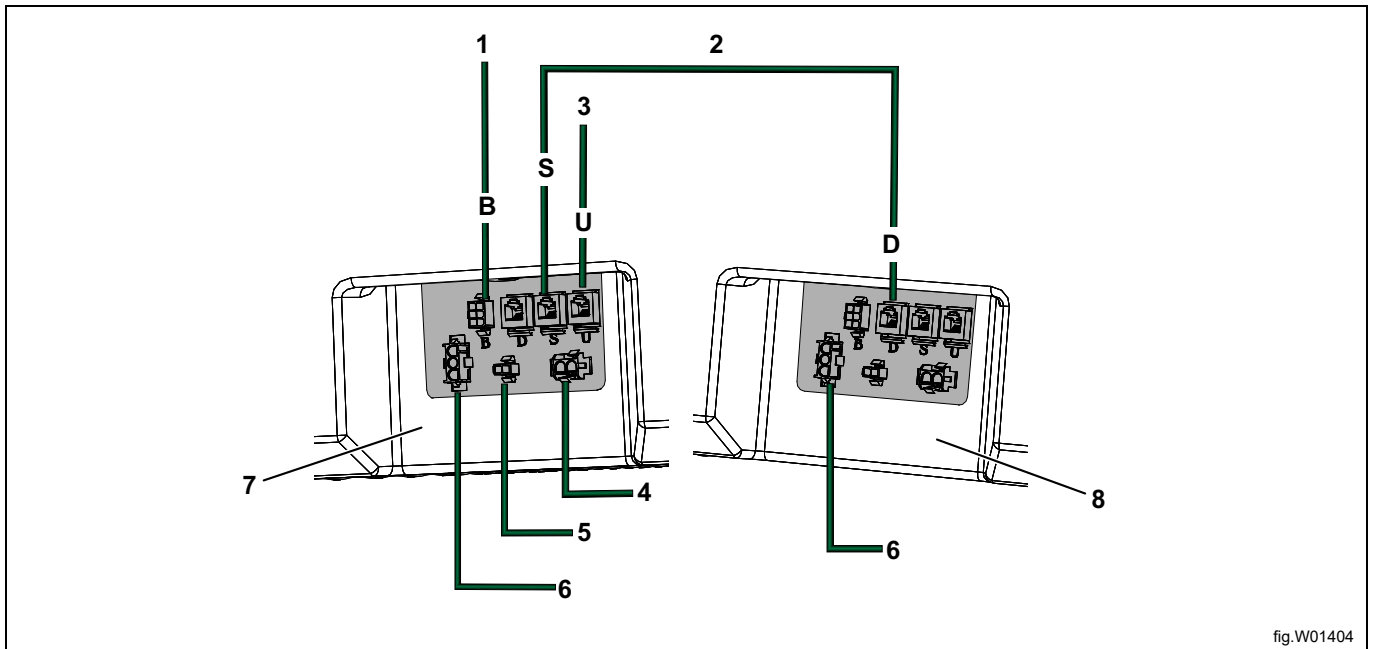

fig.W01404

1	A ház foglалási rendszere
2	Lazán szerelt moduláris kábel, fekete
3	Felhasználói felület (vezérlőpanel), fehér kábel
4	LED világítás
5	Ajtókapcsoló
6	Hálózati csatlakozás
7	MASTER
8	SLAVE

- Válassza le a kondenzvíz-csatlakozást (F) mindkét egységről.
- Távolítsa el a rögzítő alátétet (G), és vegye ki mindkét páramentesítő egységet.

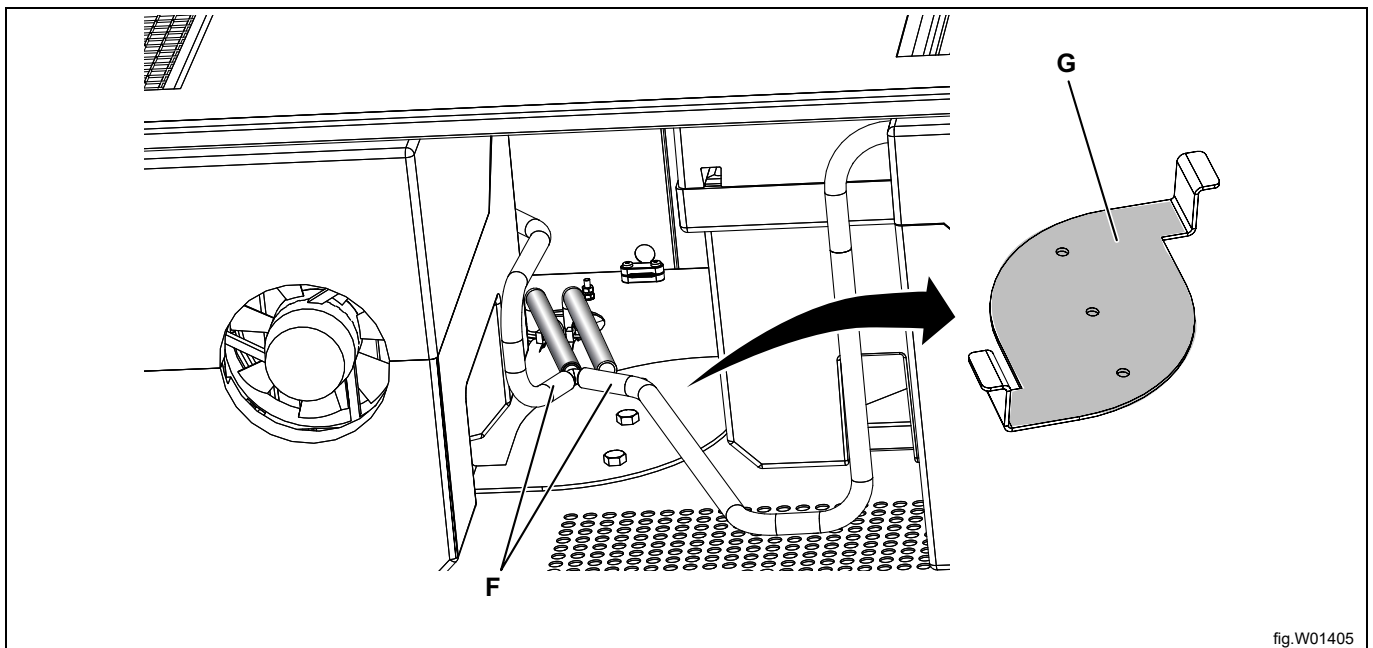

fig.W01405

7 Pozicionálás/Csatlakoztatás

A szárítószekrény csak beltéri, száraz helyen történő elhelyezésre szolgál

A szárítószekrény nem helyezhető el olyan környezetben, ahol nagy nyomású vízzel tisztítanak

7.1 Szellőztesse a helyiséget

Amikor a gép üzemel, a helyiség hőmérséklete emelkedik. Emiatt a helyiségnek kielégítő szellőzéssel kell rendelkeznie

A szellőzés méretezésekor minden hőforrást figyelembe kell venni egy helyiség esetében. Hőforrások lehetnek például: további szárítógépek, szárítószekrények, mosógépek, vasalók, radiátorok stb. A hőbevezetés tekintetében több forrás kombinációja megnövekedett szellőztetési szükségletet vezet. Más tényezők is befolyásolhatják a szükséges szellőzési áramlást, mint például az éghajlati zóna, az épület paraméterei, a helyiség mérete stb. A szükséges szellőzési igények méretezésével kapcsolatos segítségért vegye fel a kapcsolatot egy hivatalos szellőztető szakemberrel.

7.2 Vízszintes beállítás

A szárítószekrényt sík felületen, mind a négy lábán támaszkodva, vízszintesen kell elhelyezni.

A lábakat kívülről hatlapú kulccsal állítsa. Ellenőrizze, hogy az ajtók felső élei illeszkednek és egyvonalban vannak.

A állítható lábak hatszögletű fogantyúval rendelkeznek, méret: 17.

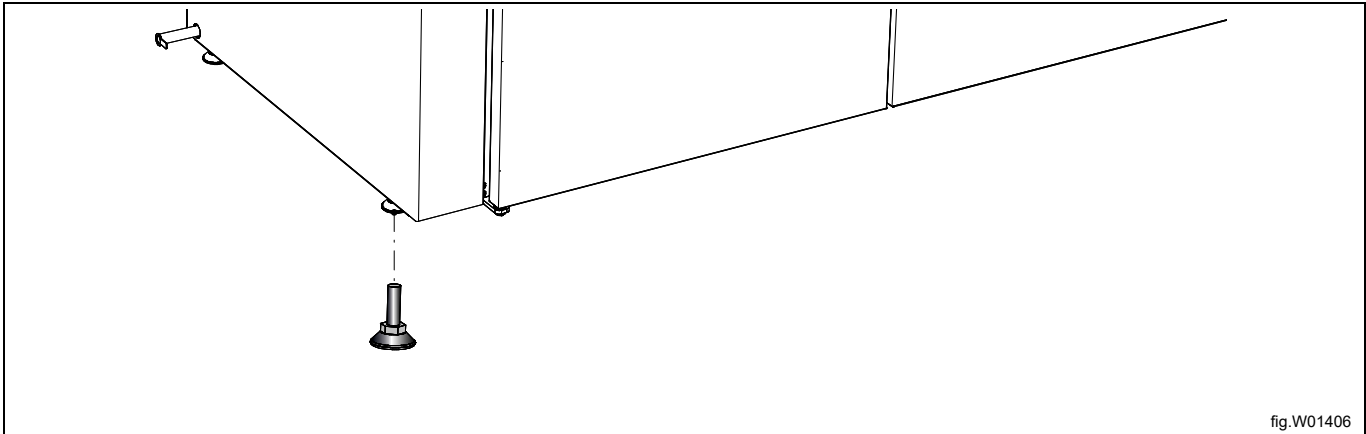

7.3 Falra rögzítés

A szekrényt a felborulás megakadályozása érdekében a falhoz kell rögzíteni.

A szerelőkészlet két szögtartóból áll, amelyek a szárítószekrény felső részére vannak szerelve az ábrának megfelelően. Használja a mellékelt csavarokat. A tartókon állíthatóságot biztosító horony található a fal felőli irányhoz.

Rögzítse a szekrényt a falhoz. A szerelőkészlet tartalmaz egy rögzítőcsavart és műanyag dübeleket.

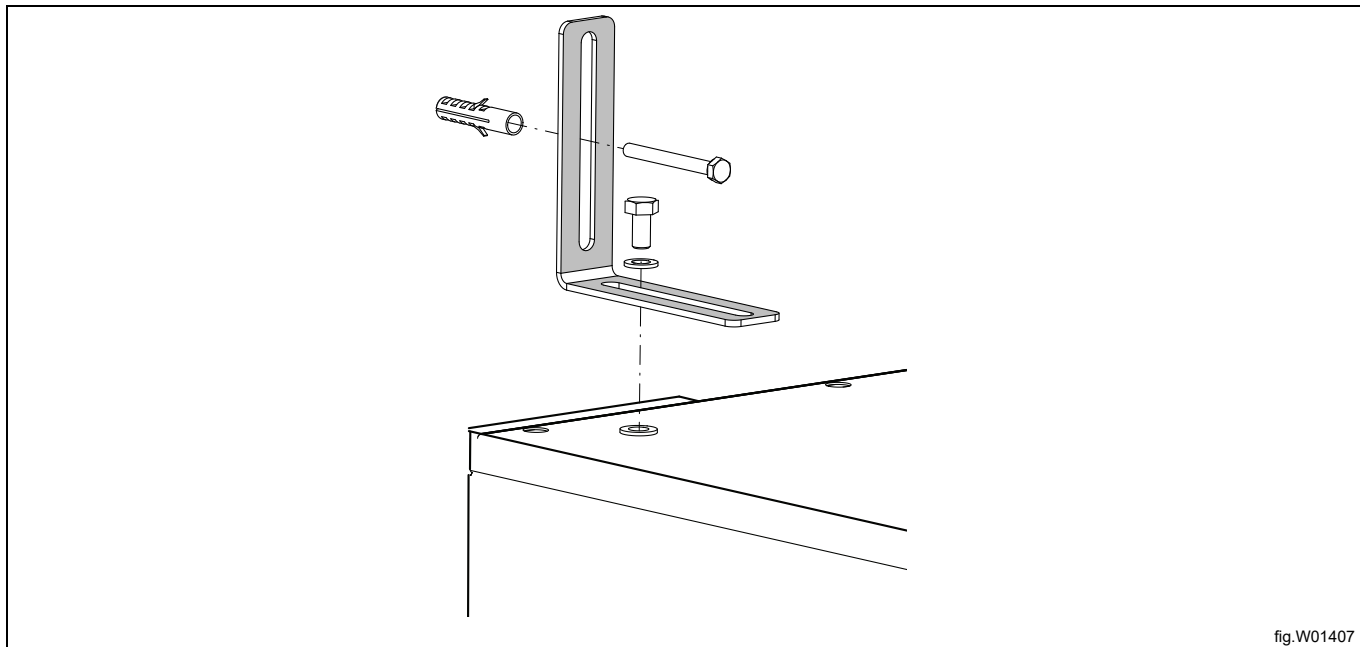

8 Csatlakoztatás a padlólefolyóhoz

A szárítószekrény előre felszerelt tömlővel érkezik a padlóösszefolyóhoz való csatlakoztatáshoz. A tömlőcsatlakozó mindkét oldalon, a szekrény alsó hátsó sarkában található.

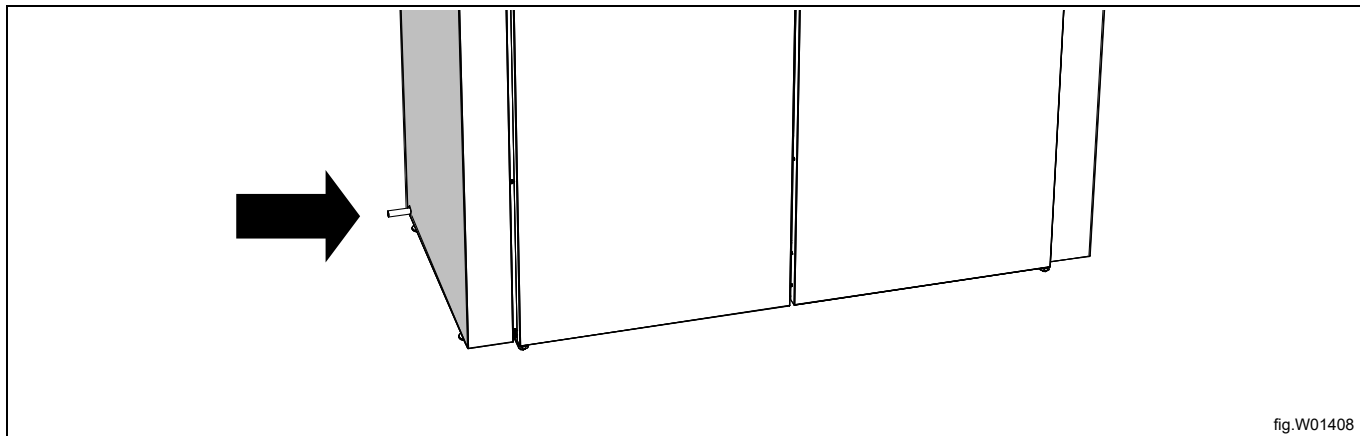

fig.W01408

- Csatlakoztasson egy új lefolyótömlőt a szekrény egyik csatlakozásához, és vezesse el a lefolyóhoz.
- Ha a padlóösszefolyó magasabban van, mint a szekrény lefolyója, ügyeljen rá, hogy a tömlő ívet képezzen lefelé a padló felé, és vízfogó (trap) alakuljon ki. Ennek elmulasztása esetén fennáll a veszélye, hogy a kondenzvíz a szivattyú nem működésekor visszafolyik a dobozba. Ez a doboz vízzel való megtelését és a szekrény leállítását okozhatja.

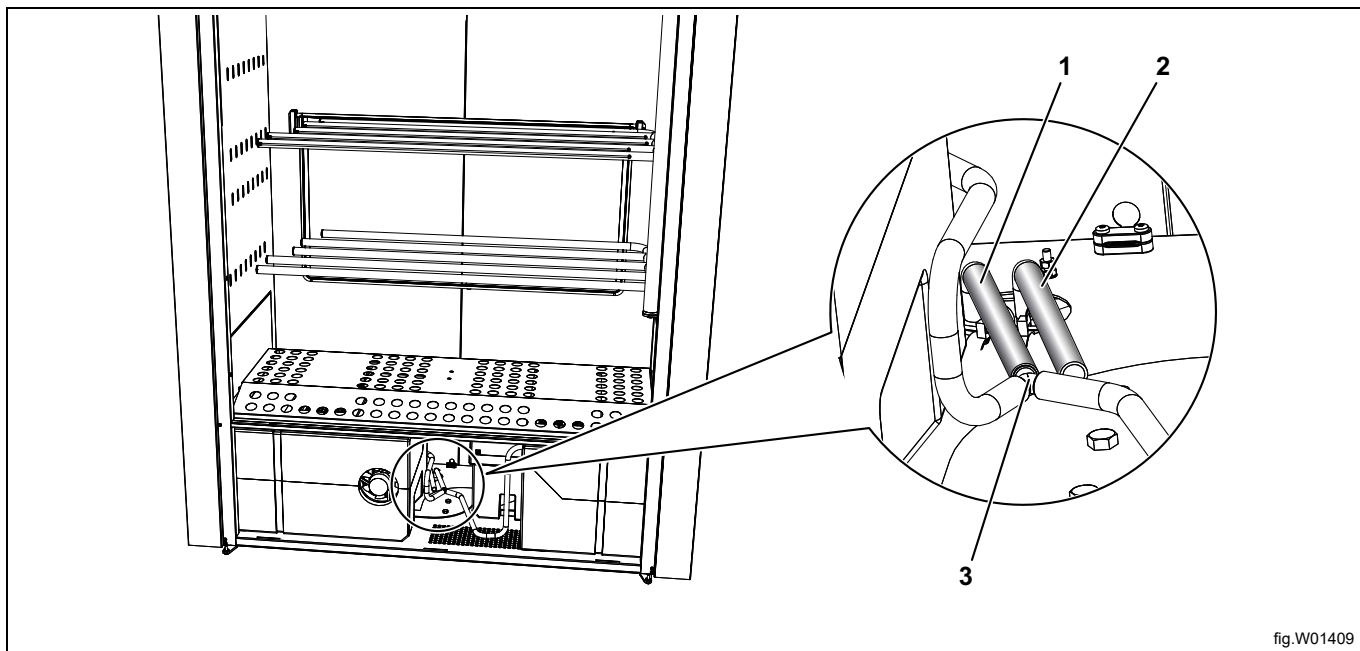

fig.W01409

1	Bal oldali lefolyótömlő
2	Jobb oldali lefolyótömlő
3	Csőcsenk

- Cserélje/ellenőrizze a lefolyóoldalt úgy, hogy a csenk lefolyótömlőt áthelyezi vagy a jobb, vagy a bal oldalra. A páratlanító egységek csövei a gyárból a bal oldali lefolyóhoz csatlakoztatva vannak leszállítva.

A tömlőt semmilyen körülmények között nem szabad úgy meghajlítani, hogy az gátolja a víz áramlását.

9 Elektromos csatlakoztatás



Az elektromos telepítést csak szakképzett személyek végezhetik.



A szárítószekrény csatlakoztatásra kész állapotban kerül leszállításra, kábellel és földelt csatlakozóval.

Elektromos csatlakozások					
Fűtési alternatíva	Hálózati feszültség	Hz	Fűtési teljesítmény kW	Összteljesítmény kW	Ajánlott biztosíték A
Hőszivattyúval működő készülékek	230 V 1~	50		2.6	13

1. Az összteljesítmény és az ajánlott olvadóbiztosíték azokban az esetekben nem függ a fűtési teljesítménytől.

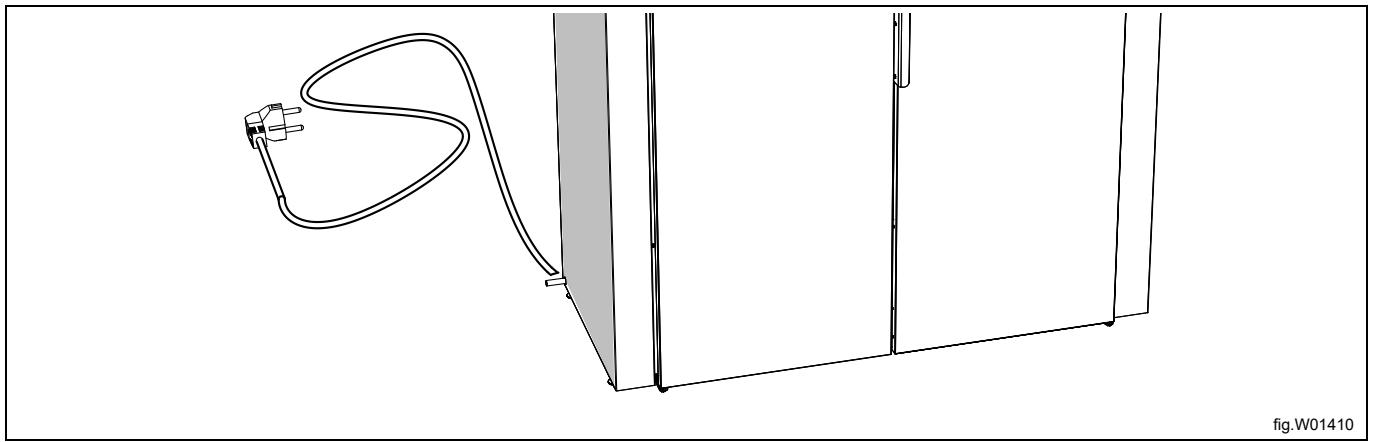

fig.W01410

A hálózati kábelhez javasoljuk **hibaáram-védőkapcsoló** felszerelését.

A villásdugót könnyen kihúzható helyen kell biztosítani a szekrény számára.

9.1 Csatlakozás külső fizetőrendszerhez

Kösse be a külső fizetőrendszer kábeleit az oszlopkapocshoz az 1-es és 2-es pozícióba "EXT SW".

A külső fizetőrendszerhez történő csatlakoztatást az alábbiak szerint aktiválja:

- Programozó mód aktiválása: Nyomja meg a STOP + NAP + PILLANGÓ gombokat. Először a Stop gombot nyomja meg, majd egyszerre a programválasztó gombokat. A kijelző felgyullad és az "ACCESS 1000" feliratot mutatja. A továbblépéshez a 1000 kód helyére 9191 kódot kell beállítani.
- A fenti után az ACCESS 1000 első számjegyénél, azaz az "1"-nél lesz. Lépjen a "9" számjegyre a programválasztó gombokkal, NAP (fel) vagy PILLANGÓ (le). Ezután lépjen a következő számjegyre, jelen esetben a "0"-ra a STOP gombbal. Növelje ezt "1"-re a NAP gombbal, majd folytassa, amíg "9191" meg nem jelenik. Miután az utolsó számjegyet beállította, nyomja meg a STOP gombot és lépjen be az **hozzáférés programozó módjába**.
- A kijelzőn megjelenik az első paraméter és a gyárilag beállított érték. A paraméter sor villog.
- Előre vagy hátra lépjen a NAP (növelés) vagy PILLANGÓ (csökkentés) gombbal, amíg a 117-es paraméter meg nem jelenik. Nyomja meg a STOP-ot a megerősítéshez.
- Állítsa be a paraméter értékét 1-re. Ez aktiválja a szekrényt hálózati használatra. A paraméterből való kilépéshez használja a Stop gombot.
- A mentéshez nyomja meg a STOP-ot.
- A programozó módból való kilépéshez nyomja meg a STOP + PILLANGÓ gombokat (először a STOP gombot).

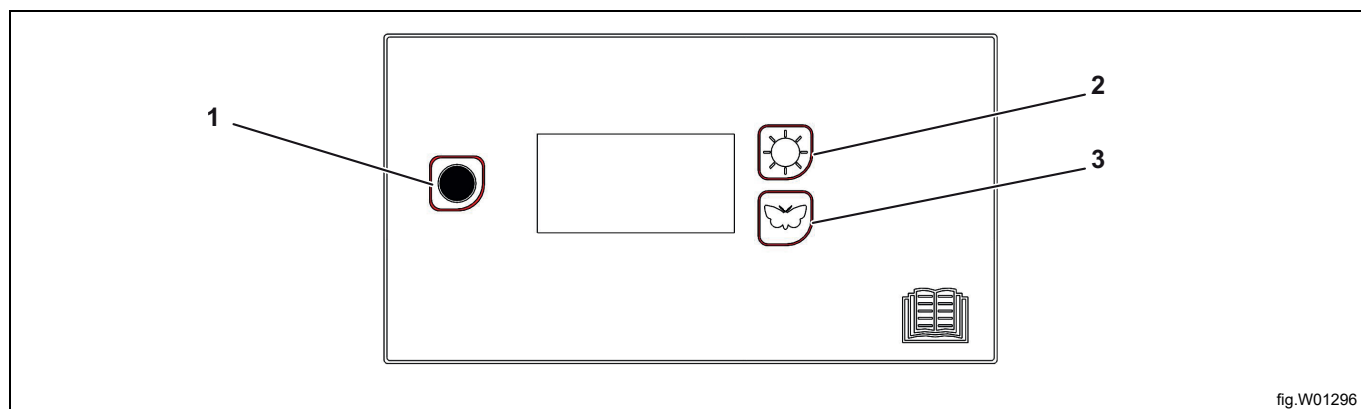

1	Stop gomb
2	Nap gomb Extra szárítás
3	Pillangó gomb Normál szárítás

9.2 Gyári beállítások visszaállítása

Az elektronika gyári beállításainak visszaállításához:

Nyomja meg a Stop gombot, majd nyomja meg mindkét programgombot. A kijelzőn a FACT DEFS jelenik meg.

9.3 Alternatív elektromos csatlakoztatás

A szárítószekrény állandóan is csatlakoztatható. Ilyen esetben minden pólusú kapcsolón keresztül kell csatlakoztatni, amelyet a szárítószekrény közvetlen közelében kell beépíteni.

A földelt konnektornak vagy a minden pólusú kapcsolónak a szárítószekrény telepítése után könnyen elérhető helyen kell lennie.

9.4 Csatlakozás foglалási rendszerhez

Ha az ingatlan rendelkezik mosókonyha-foglалási rendszerrel, a szárítószekrény ehhez csatlakoztatható.

A csatlakozás egy külső elektronikai dobozon keresztül történik, amely megrendelhető az Electrolux Professional-tól. Ez a Master egység B csatlakozójához van csatlakoztatva.

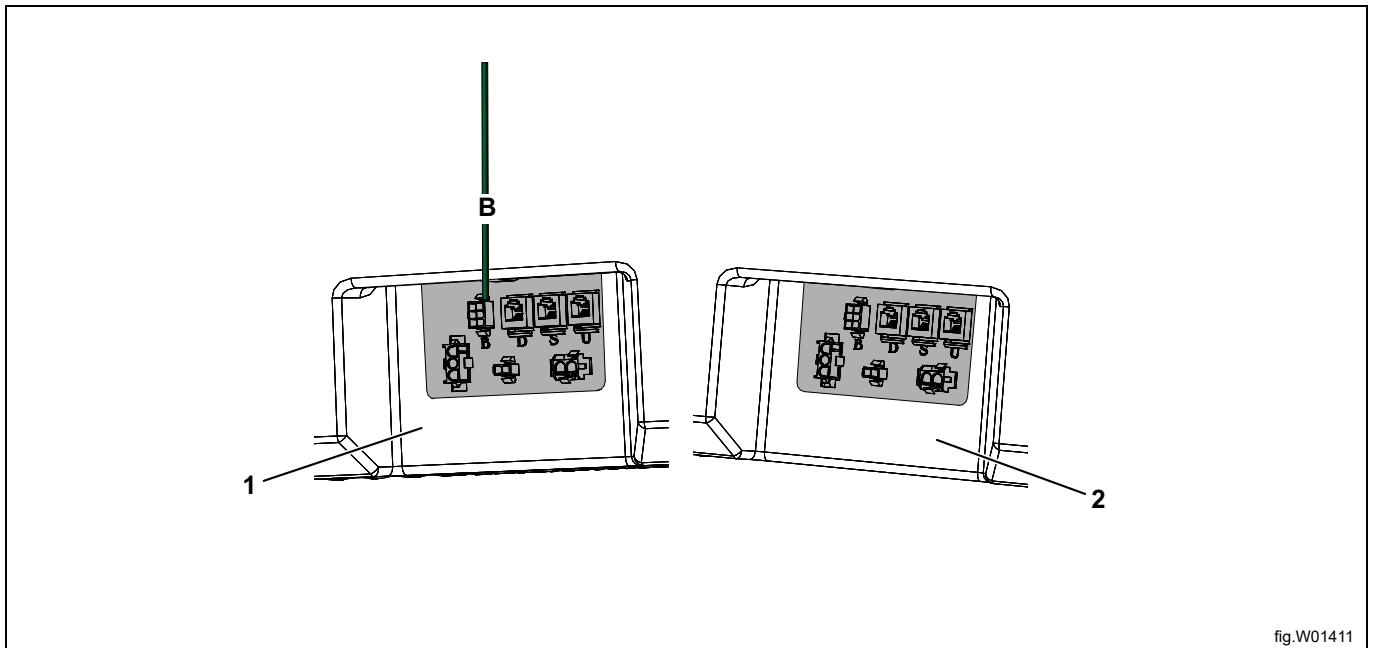

fig.VW01411

B	Master egység csatlakozó
1	MASTER
2	SLAVE

10 Nyelvi beállítás

- Programozó mód aktiválása: Nyomja meg a STOP + NAP + PILLANGÓ gombokat. Először nyomja meg a Stop gombot, majd egyszerre a programválasztó gombokat. A kijelző felvillan és megjeleníti az "ACCESS 1000" üzenetet. A továbblépéshez a 1000 kód helyett a 9191 kódot kell megadni.
- A fenti lépések után az ACCESS 1000 első számjegyénél, az "1"-nél lesz. Lépjen a "9" számjegyre a programválasztó gombokkal: NAP (fel) vagy PILLANGÓ (le). Ezután lépjen a következő számjegyre, jelen esetben a "0"-ra a STOP gombbal. Növelje ezt "1"-re a NAP gombbal, majd folytassa, amíg a "9191" meg nem jelenik. Miután beállította az utolsó számjegyet, nyomja meg a STOP gombot, és ezzel belép a **programozó módba**.
- A kijelzőn ezután megjelenik az első paraméter és a gyári beállítási érték. A paramétert tartalmazó sor villog.
- Lépjen előre vagy hátra a NAP (növelés) vagy PILLANGÓ (csökkentés) gombbal, amíg a "P 105" meg nem jelenik.
- Amikor a kijelzőn a "P105" látható, nyomja meg a STOP-ot a megerősítéshez. Az alatta lévő sor most nyelvi szimbólummal villogni fog. Minden nyelvhez egy számjegy tartozik az alábbi táblázat szerint. A készülék gyárilag "1"-re (svéd) van beállítva.
- Lépjen a kívánt nyelvre a NAP vagy PILLANGÓ gombbal.
- A mentéshez nyomja meg a STOP-ot.
- A programozó módból való kilépéshez nyomja meg a STOP + PILLANGÓ gombokat (először STOP). A kijelző újraindul és az új nyelv beállításra kerül.

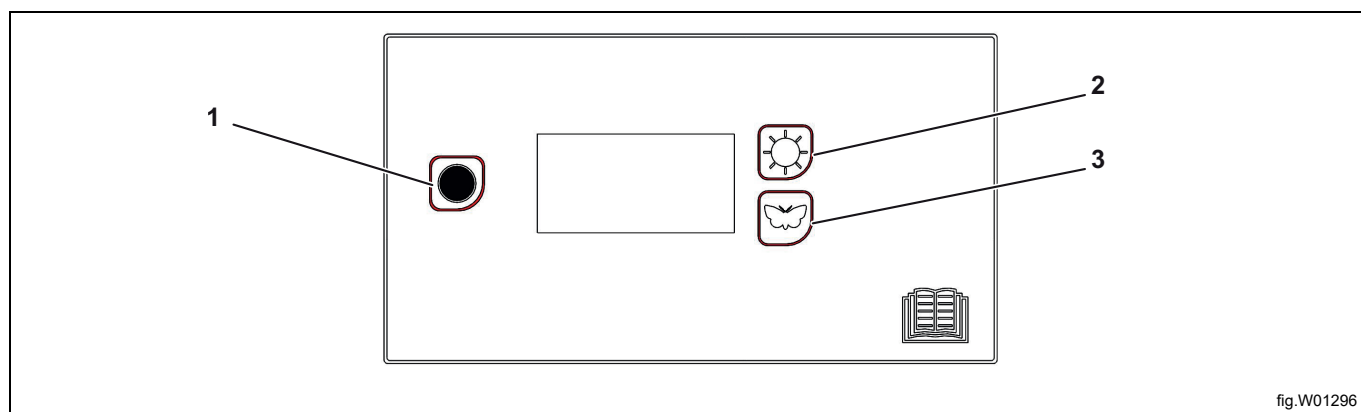

fig.W01296

1	Stop gomb
2	Nap gomb Extra szárítás
3	Pillangó gomb Normál szárítás

Nyelvi szimbólum	Kijelző nyelve
0	Angol
1	Svéd
2	Norvég
3	Dán
4	Finn ä ri
5	Orosz
6	Francia
7	Német

11 A működés ellenőrzése



Csak szakképzett személyek végezhetik.



A működés ellenőrzését a telepítés után és a készülék használata előtt kell elvégezni.

A javításokat követően a készülék ismételt használata előtt el kell végezni a működés ellenőrzését.

- Válasszon ki egy programot, és ellenőrizze, hogy a szárítószekrény fűt-e, és nincsenek-e furcsa zajok.

Használatra kész

Ha az összes teszt OK, a készülék most már használatra kész.

Forduljon a helyi szervizszervezethez vagy a szállítóhoz bármelyik teszt sikertelensége, illetve hibák vagy hiányosságok észlelése esetén.

Használjon enyhe mosogatószerrel forró vízzel a szárítószekrény belsejének és külsejének áttöréséhez. Törölje át alaposan.

12 Ártalmatlanítási információk

12.1 A készülék újrahasznosíthatósága és ártalmatlanítása

12.1.1 Újrahasznosíthatóság

Készülékeink gyártása során jelentős arányban használunk újrahasznosítható fémeket (például rozsdamentes acél, vas, alumínium, horganyzott lemez, réz stb.), amelyek a helyi újrahasznosítási rendszereken keresztül visszanyerhetők, a használat országában hatályos előírásoknak megfelelően.

A hulladékok ártalmatlanítására vonatkozó nemzeti előírások eltérőek lehetnek. A készülék ártalmatlanítását ezért az alkalmazandó jogszabályoknak és a készülék leszerelésének helye szerinti ország illetékes hatóságai által kiadott irányelveknek megfelelően kell elvégezni.

A készülék alkatrészeit az anyagi összetételüknek megfelelően (pl. fémek, olajok, zsírok, műanyagok, gumi, hűtőgázok, szigetelőlemezek és egyéb szigetelőanyagok, üveggyapot, LED-ek stb.) és a vonatkozó helyi és nemzetközi hulladékkezelési előírásoknak megfelelően kell szétválogatni és ártalmatlanítani.

A kompresszorok olajokat és hűtőközegeket tartalmazhatnak - ezek speciális hulladékok, és a helyi előírások szerint újra kell hasznosítani őket.

12.1.2 A készülék ártalmatlanítására és az alkatrészek/anyagok hasznosítására vonatkozó eljárás

Ezt a terméket életciklusa végén nem szabad egyszerűen a környezetbe kidobni; ehelyett a helyi környezetvédelmi előírásoknak megfelelően kell ártalmatlanítani, vagy lehetőleg teljes egészében elszállítani egy hivatalos újrahasznosító központba.

Minden eltávolított alkatrészt, beleértve az ajtókat és egyéb szerkezeti részeket, a készülékkel együtt kell elszállítani egy hivatalos újrahasznosító vagy bontó létesítménybe.

A bontó/újrahasznosító központ a rendelkezésére álló legkorszerűbb technológiákat és módszereket alkalmazza a termékek hatékony szétszerelése érdekében, hogy azok a lehető legjobban újrahasznosíthatók legyenek.

Ne feledje, hogy a nyomtatott áramköri lapok, az elektromos motorok vagy más, az európai uniós jogszabályokban magas kritikus nyersanyag-visszanyerési potenciállal rendelkezőnek minősített alkatrészek esetében külön kell eljárni.

Kétségek vagy kérdések esetén mindig forduljon a referencia ügyfélszolgálathoz.

A készülék ártalmatlanítása előtt gondosan ellenőrizze a készülék fizikai állapotát és konzerváltsági állapotát, ellenőrizze, hogy nem szivárognak-e ki folyadékok vagy gázok, illetve nem törtek-e el olyan alkatrészek, amelyek a kezelés és a későbbi szétszerelés során veszélyt jelenthetnek.



A terméken látható szimbólum arra utal, hogy ez a termék nem tekinthető háztartási hulladéknak, ezért ártalmatlanítását a környezetre és az emberi egészségre gyakorolt káros hatások elkerülése érdekében helyesen kell végezni. A termék újrahasznosításával kapcsolatban forduljon a helyi kereskedőhöz vagy ügynökhöz, az ügyfélszolgálathoz, vagy a hulladékok ártalmatlanításáért felelős helyi szervhez.

Figyelem!

A készülék bontásánál minden jelzést, a jelen kézikönyvet és a készülékre vonatkozó egyéb dokumentumokat meg kell semmisíteni.

12.2 A csomagolás hulladékba helyezése

A csomagolást azon ország hatályos előírásaival összhangban kell hulladékba helyezni, ahol a készüléket használják. Minden csomagolóanyag környezetbarát.

Biztonságosan megőrizhetők, újrahasznosíthatók vagy megfelelő hulladékégetőben elégethetők. Az újrahasznosítható műanyagrészek példái és jelölései a következők.

	Polietilén: <ul style="list-style-type: none">• Külső csomagolás• Útmutató tasak
	Polipropilén: <ul style="list-style-type: none">• Pántok
	Polisztirol hab: <ul style="list-style-type: none">• Sarokvédők



Electrolux Professional AB
341 80 Ljungby, Sweden
www.electroluxprofessional.com