

Instalační příručka

Sušící skříň

DC7-4HP



Electrolux
PROFESSIONAL

Obsah

Obsah

1	Bezpečnostní opatření.....	5
1.1	Obecné bezpečnostní informace.....	5
1.2	Symboly.....	5
2	Záruční podmínky a výjimky.....	6
3	Technické údaje.....	7
3.1	Kresba rozměrů.....	7
3.2	Technické údaje.....	8
4	Instalační sada.....	9
5	Instalace.....	10
5.1	Rozbalení.....	10
5.2	Pokyny pro recyklaci obalu.....	11
5.3	Umístění.....	11
5.4	Větrání místnosti.....	11
5.5	Přípevnění ke stěně.....	12
6	Obrácení dvířek.....	13
7	Kondenzace.....	16
7.1	Připojení ke kanalizaci.....	16
7.2	Znovupřipojení k nádrži na vodu.....	16
8	Elektrické připojení.....	17
9	Nastavení jazyka.....	18
10	Kontrola funkce.....	19
11	Informace o likvidaci.....	20
11.1	Recyklovatelnost a likvidace spotřebičů.....	20
11.1.1	Recyklovatelnost.....	20
11.1.2	Postup likvidace spotřebičů a zpětného získávání součástí/materiálů.....	20
11.2	Likvidace obalového materiálu.....	20

Výrobce si vyhrazuje právo na provedení změn designu a součástí.

1 Bezpečnostní opatření

VÝSTRAHA Tento spotřebič je určen pouze pro sušení textilií praných ve vodě.

ZAŘÍZENÍ NIJAK NEUPRAVUJTE.

Servisní práce smí provádět pouze autorizovaný pracovník.

Používat by se měly pouze autorizované náhradní díly.

Při provádění servisu nebo výměně dílů musí být odpojena elektřina.

Pro stacionární spotřebiče, které nejsou vybaveny prostředky pro odpojení od napájecí sítě, mají separaci kontaktů na všech pólech, jenž umožňuje úplné odpojení při přepětí kategorie III, musí být prostředky pro odpojení zabudovány do pevné elektroinstalace v souladu s pravidly elektroinstalace.

A-vážené emise hladiny akustického tlaku na pracovištích: <70 dB

Další požadavky pro následující země: AT, BE, BG, HR, CY, CZ, DK, EE, FI, FR, DE, GR, HU, IS, IE, IT, LV, LT, LU, MT, NL, NO, PL, PT, RO, SK, SI, ES, SE, CH, TR, UK:

- Příklad lze používat ve veřejných prostorách.
- Tento přístroj mohou používat děti od 8 let a starší a osoby se sníženými fyzickými, smyslovými nebo duševními schopnostmi nebo nedostatkem zkušeností a znalostí, pokud jsou pod dohledem nebo byly poučeny o bezpečném používání přístroje a porozuměly rizikům, která s ním souvisejí. Děti si se zařízením nesmějí hrát. Děti nesmějí zařízení čistit ani provádět jeho údržbu bez dohledu dospělých.

Další požadavky pro jiné země:





- Tento přístroj není určen k použití osobami (včetně dětí) se sníženými fyzickými, smyslovými nebo duševními schopnostmi nebo nedostatkem zkušeností a znalostí, pokud nejsou pod dohledem nebo jim nebyly poskytnuty pokyny týkající se používání přístroje osobou odpovědnou za jejich bezpečnost. Děti by měly být pod dohledem, aby se zajistilo, že si s přístrojem nebudou hrát.

1.1 Obecné bezpečnostní informace

Neostříkujte pračku proudem vody z hadice.

Aby se zabránilo poškození elektroniky (a jiných částí) v důsledku kondenzace vody, je třeba sušičku před prvním uvedením do chodu umístit na dobu 24 hodin v prostorách s pokojovou teplotou.

1.2 Symboly

	Varování
	Varování, horký povrch
	Před použitím zařízení si přečtěte návod k použití.
	Buďte opatrní. Sušicí skříň je těžká a může se snadno převrátit.

2 Záruční podmínky a výjimky

Pokud nákup tohoto produktu zahrnuje záruční krytí, poskytuje se záruka v souladu s místními předpisy a podle toho, jak je produkt instalován a používán pro účely, jak byly navrženy, a jak je popsáno v příslušné dokumentaci k zařízení.

Záruka bude platit v případě, že zákazník použil pouze originální náhradní díly a provedl údržbu v souladu s uživatelskou příručkou a dokumentací společnosti Electrolux Professional AB o údržbě poskytnutou v papírové nebo elektronické podobě.

Electrolux Professional AB důrazně doporučuje používat čisticí a oplachovací prostředky a prostředky pro odstraňování vodního kamene schválené společností Electrolux Professional AB, jež jsou zárukou nejlepších výsledků a dlouhodobého zachování výkonu produktu.

Záruka společnosti Electrolux Professional AB se nevztahuje na:

- náklady za servisní cesty za účelem doručení a vyzvednutí produktu;
- instalaci;
- školení o způsobu použití/provozu;
- výměnu (a/nebo dodávku) opotřebitelných dílů, pokud nejsou důsledkem vad materiálu nebo zpracování hlášených do jednoho (1) týdne od poruchy;
- opravu vnějšího zapojení;
- řešení neoprávněných oprav a jakékoli škody, selhání a neúčinnosti způsobené a/nebo vyplývající z následujících jevů:
 - nedostatečná a/nebo nestandardní kapacita elektrických systémů (proud/napětí/frekvence, včetně špiček a/nebo výpadků);
 - neadekvátní nebo přerušení přívod vody, páry, vzduchu, plynu (včetně nečistot anebo jiných látek, které nesplňují technické požadavky pro každý spotřebič);
 - instalatérské díly, součásti nebo spotřební čisticí prostředky, které nejsou schváleny výrobcem;
 - nedbalost, špatné použití, zneužití a/nebo nedodržení pokynů pro použití a péči podrobně uvedených v příslušné dokumentaci zařízení;
 - nesprávná nebo špatná: instalace, oprava, údržba (včetně neoprávněných manipulací, úprav a oprav prováděných třetími stranami, které nejsou schválenými třetími stranami) a změna bezpečnostních systémů;
 - Použití neoriginálních součástí (např. spotřebního materiálu, opotřebením nebo náhradní díly);
 - podmínky prostředí vyvolávající tepelné (např. přehřátí/zamrznutí) nebo chemické (např. koroze/oxidace) namáhání;
 - cizí předměty umístěné do zařízení nebo připojené k zařízení;
 - nehody nebo vyšší moc;
 - přeprava a manipulace, včetně škrábanců, promáčknutí, štěpků a/nebo jiného poškození povrchu produktu, pokud takové poškození nevyplývá z vad materiálu nebo zpracování a je nahlášeno do jednoho (1) týdne od dodání, pokud není dohodnuto jinak;
- produkt s původními sériovými čísly, který byly odstraněny, změněny nebo jsou nečitelné;
- výměna žárovek, filtrů nebo jakýchkoli spotřebních dílů;
- jakékoli příslušenství a software, které nebyly schváleny nebo specifikovány společností Electrolux Professional AB.

Záruka nezahrnuje činnosti plánované údržby (včetně dílů, které jsou pro ni vyžadovány) ani dodávky čisticích prostředků, pokud to není výslovně upraveno místní dohodou, s výhradou místních podmínek.

Na webu společnosti Electrolux Professional AB zkontrolujte seznam center autorizované péče o zákazníky.

3 Technické údaje

3.1 Kresba rozměrů

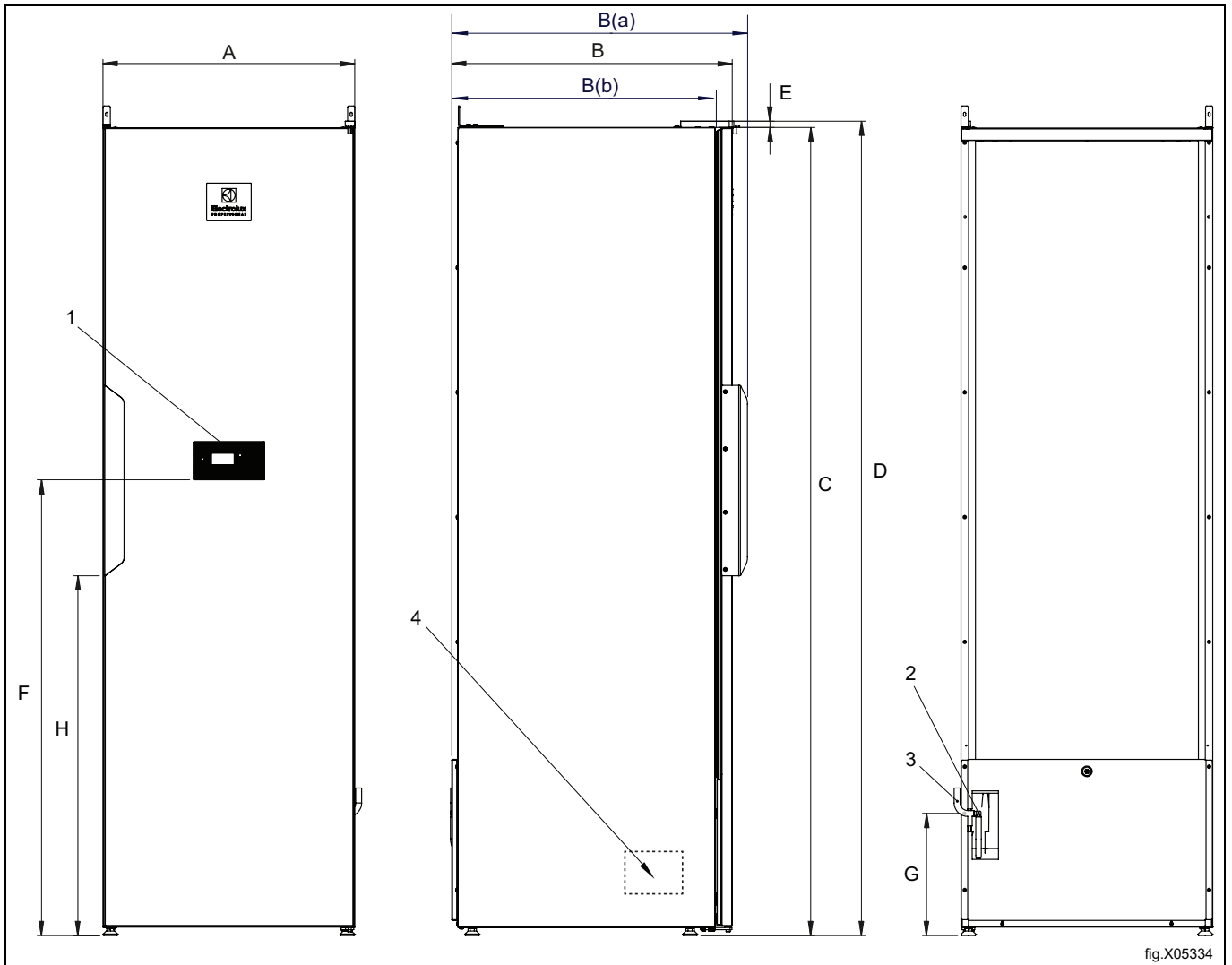

1	Ovládací panel
2	Připojovací kabel 2,5 m
3	Připojení kondenzátu, pokud je vybrána možnost odtok do podlahy
4	Kondenzační čerpadlo, tlaková výška 0,5 m

	A	B	B(a)	B(b)	C	D	E	F	G	H
mm	595	665	703	627	1911	1930	15	1077	290	850

3.2 Technické údaje

Kapacita:	4,0 kg prádla	
Odvod kapalin:	29 g/min (při jmenovité kapacitě 4 kg, náplň 100% bavlna při počátečním nasycení 50 % vysušena na 0 %).	
Elektrické připojení:	230V 1~, 50 Hz, 10 A	
Výkon:	1,10 kW	
Kapacita hlavního ventilátoru:	945 m ³ /h (volný odfuk).	
Délka zavěšení:	16 metrů	
Rozměry:	Výška	1930 mm
	Šířka	595 mm
	Hloubka	665 mm
Váha	95 kg	
Hladina hluku	45 dB(A)	
Zkouška těsnosti:	28 bar	
Průměrné tepelné vyzařování na cyklus sušení použité k posouzení potřeby ventilace*:	0,3 kW	

* Pro pomoc s dimenzováním nezbytných potřeb ventilace kontaktujte autorizovaného technika ventilace. Pro dostatečnou ventilaci je třeba vzít v úvahu všechny zdroje přivádějící teplo a všechny další parametry ovlivňující potřebu ventilace. Klimatická zóna, parametry budovy, velikost místnosti atd.

Tento výrobek obsahuje hořlavé chladivo: R290

Hermeticky uzavřené

Typ chladiva:	R290
Množství chladiva:	0,13 kg
Celkový faktor pro potenciál globálního oteplování:	0,02
Ekvivalent CO ₂ :	0,0000026 tuny

4 Instalační sada

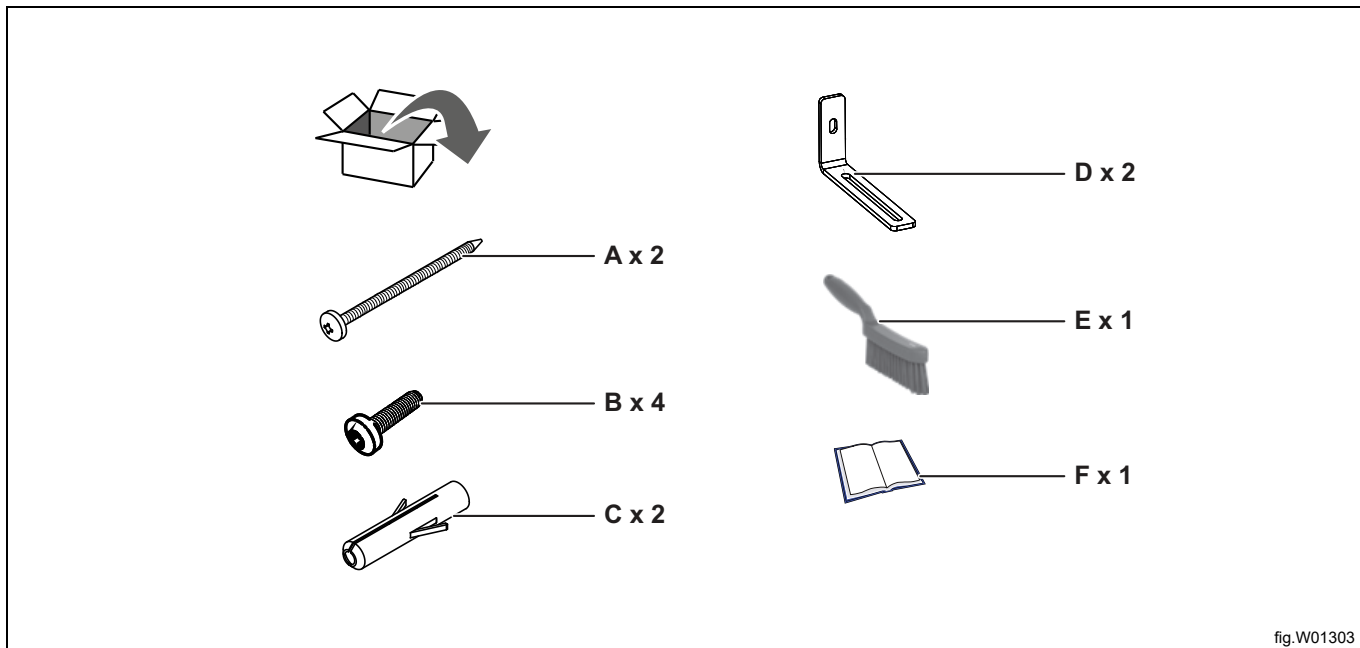

fig.W01303

A	Šroub TRX 5 x 45 pozinkovaný pro montáž na zeď
B	Šroub MRT 5 x 20 pro montážní držák
C	Hmoždinka
D	Držák pro nástěnný úchyt
E	Ruční kartáč na čištění filtru
F	Technická dokumentace

5 Instalace

Umístěte sušicí skříň do konečné polohy.

Vyrovnejte sušicí skříň s nastavitelnými nohami. Nastavte nohy z vnější strany.

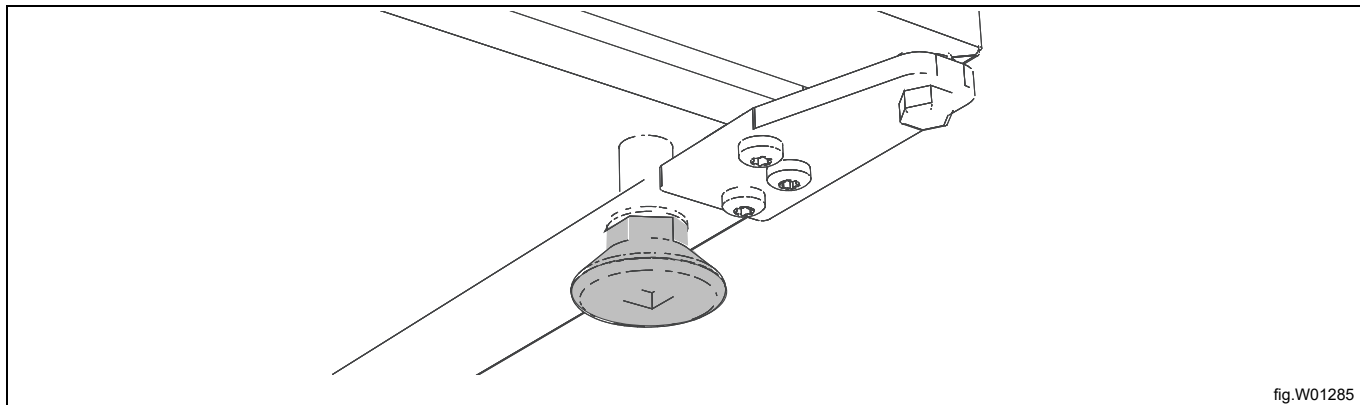

5.1 Rozbalení

Sušicí skříň rozbalte a zkontrolujte, zda nebyla při přepravě poškozena. Veškerá poškození sušicí skříňe nebo obalu musíte nahlásit do 7 dní.

5.2 Pokyny pro recyklaci obalu

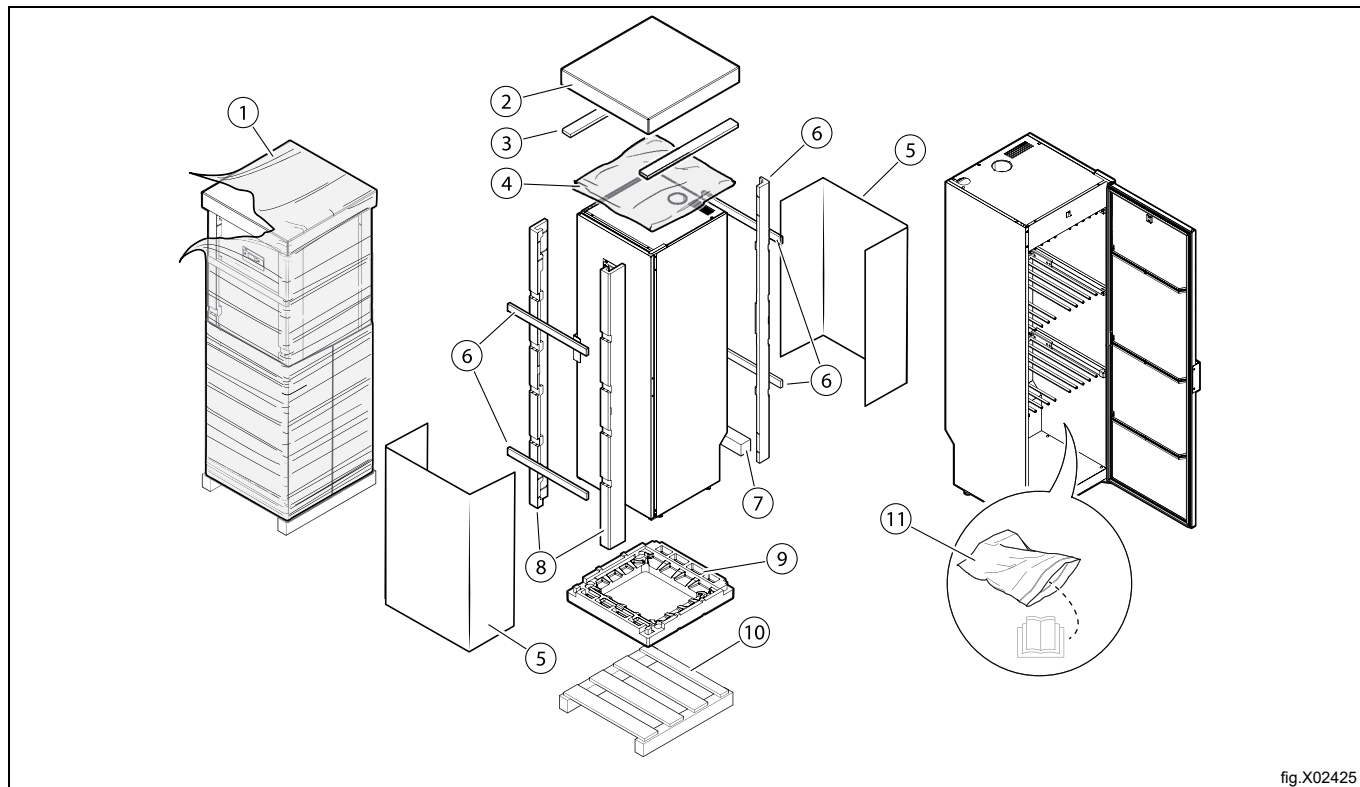

fig.X02425

Ob- rá- zek	Popis	Kód	Typ
1	Balicí fólie	LDPE 4	Plasty
2	Horní kartonový obal	PAP 20	Papír
3	Dřevěné latě	FOR 50	Dřevo
4	Ochranná fólie	LDPE 4	Plasty
5	Boční ochranný karton	PAP 20	Papír
6	Dřevěné latě	FOR 50	Dřevo
7	Podpěra	PS 6	Plasty
8	Ochrana rohů	PS 6	Plasty
9	Ochrana spodního rámu	PS 6	Plasty
10	Paleta	FOR 50	Dřevo
11	Plastový pytel	LDPE 4	Plasty

5.3 Umístění

Sušicí skříně umístěte tak, aby uživatel i servisní technik měli k dispozici dostatečně velký pracovní prostor.

5.4 Větrání místnosti

Když zařízení pracuje, teplota v místnosti přirozeně vzrůstá. Proto musí mít místnost zajištěné dostatečné větrání.

Při dimenzování ventilace je třeba vzít v úvahu všechny zdroje přivádějící teplo do stejné místnosti. Zdroje tepla mohou být například: více sušiček prádla, sušicí skříně, pračky, žehličky, radiátory atd. Kombinace několika zdrojů pro přívod tepla vede ke zvýšené potřebě proudění ventilace. Potřebné proudění ventilace mohou ovlivnit i další faktory, jako je klimatická zóna, parametry budovy, velikost místnosti atd. Pro pomoc s dimenzováním potřebných potřeb ventilace kontaktujte autorizovaného technika ventilace.

5.5 Připevnění ke stěně



Sušicí skříň musí být zajištěna ke stěně, abyste zabránili jejímu překlopení. (Sady pro upevnění jsou dodávány.)

Instalační sada obsahuje dva **úhlové držáky**, které jsou namontovány na horní části sušicí skříně, jak je znázorněno. Použijte přiložené šrouby. Držáky mají drážky pro nastavení k zdi.

Připevněte skříň ke zdi. Instalační sada obsahuje upevňovací šroub a plastové hmoždinky.

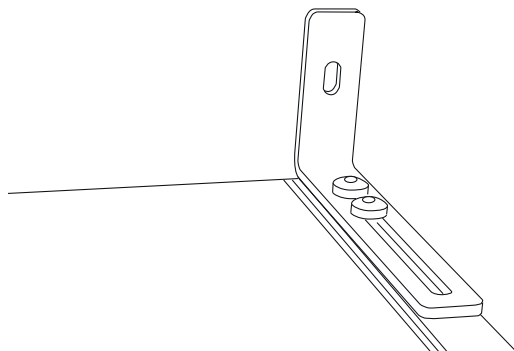

fig.W01286

6 Obrácení dvířek

Pro přeházení směru otevírání dveří je vyžadována přehazovací sada. Tu lze objednat jako náhradní díl.

Číslo dílu sady je 432731280. Skládá se z 1 pravého a 1 levého horního závěsu.

Níže uvedené pokyny popisují, jak přehodit dveře otevírané vpravo na dveře otevírané vlevo.

Před zahájením prací odpojte napájení skříně.

- Otevřete dveře a vyšroubujte čtyři šrouby (1), upevňující displej (2). Možná bude nutné dočasně odstranit věšák na rukavice, pokud překrývá šrouby.
- Odpojte displej od dveří. Dávejte pozor, abyste nepoškodili kabel.
- Odpojte kabel od displeje a odstraňte displej. Nechte kabel volně viset.
- Oddělte skříň od zdi a otočte ji tak, aby byl přístup k zadní straně.
- Vyšroubujte dva šrouby upevňující horní kryt umístěné pod slepými zátkami (3), jak je znázorněno, a odstraňte kryt.

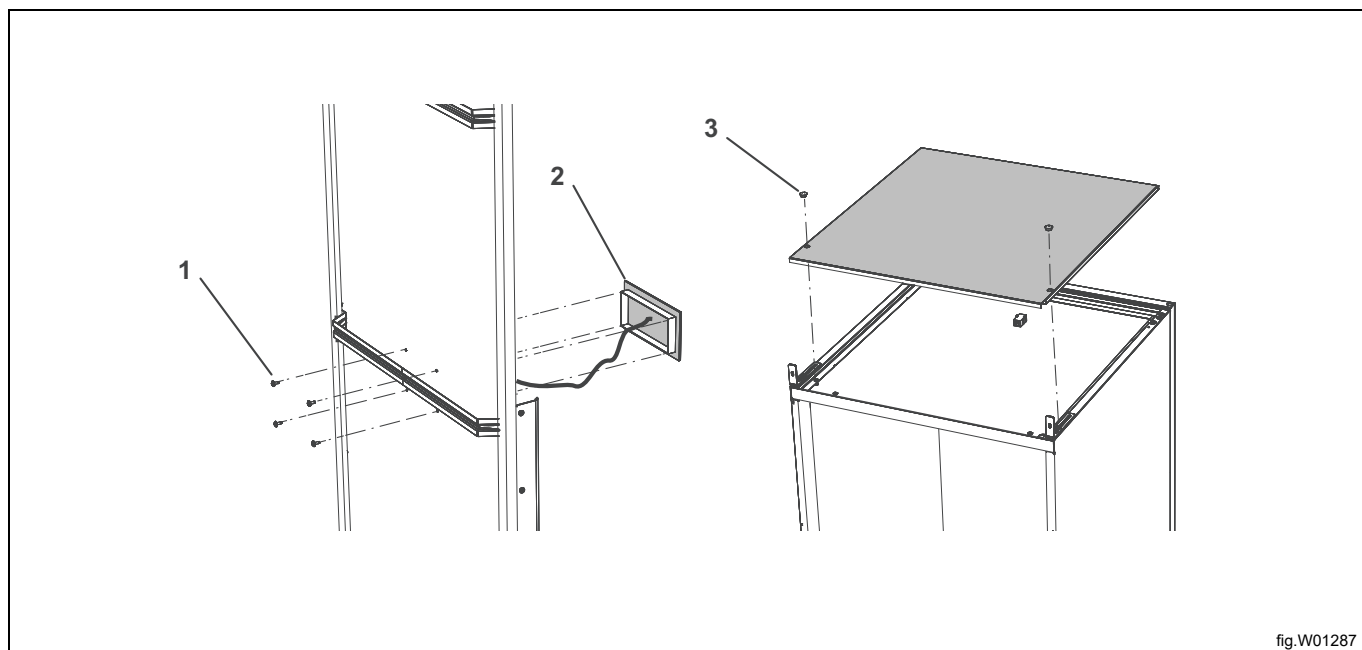

fig.W01287

- Opatrně položte skříň na záda.
- Odstraňte ochranný kryt (4) z horního závěsu (5) a uvolněte kabel dveří (6). Odstraňte závěs, který je upevněn dvěma šrouby. Opatrně vytáhněte závěs z kabelu.
- Zlikvidujte závěs.
- Závěsy mají otvor, kterým lze kabel navléknout dovnitř nebo ven.
- Opatrně vytáhněte kabel dveří spolu s plastovou vložkou. Omotání konektoru (7) páskou usnadní vytažení kabelu.
- Vyndejte nový horní závěs (8) z přehazovací sady a navlékněte kabel stejným způsobem, jako když jste sundávali starý ze závěsu.
- Provlékněte kabel dveřmi u šipky na obrázku a zatlačte plastovou vložku na místo. Nainstalujte pant a kryt přes pant.
- Znovu nainstalujte střechu, která byla odstraněna.
- Provedte vedení kabelu tak, aby vycházel do otvoru pro displej.

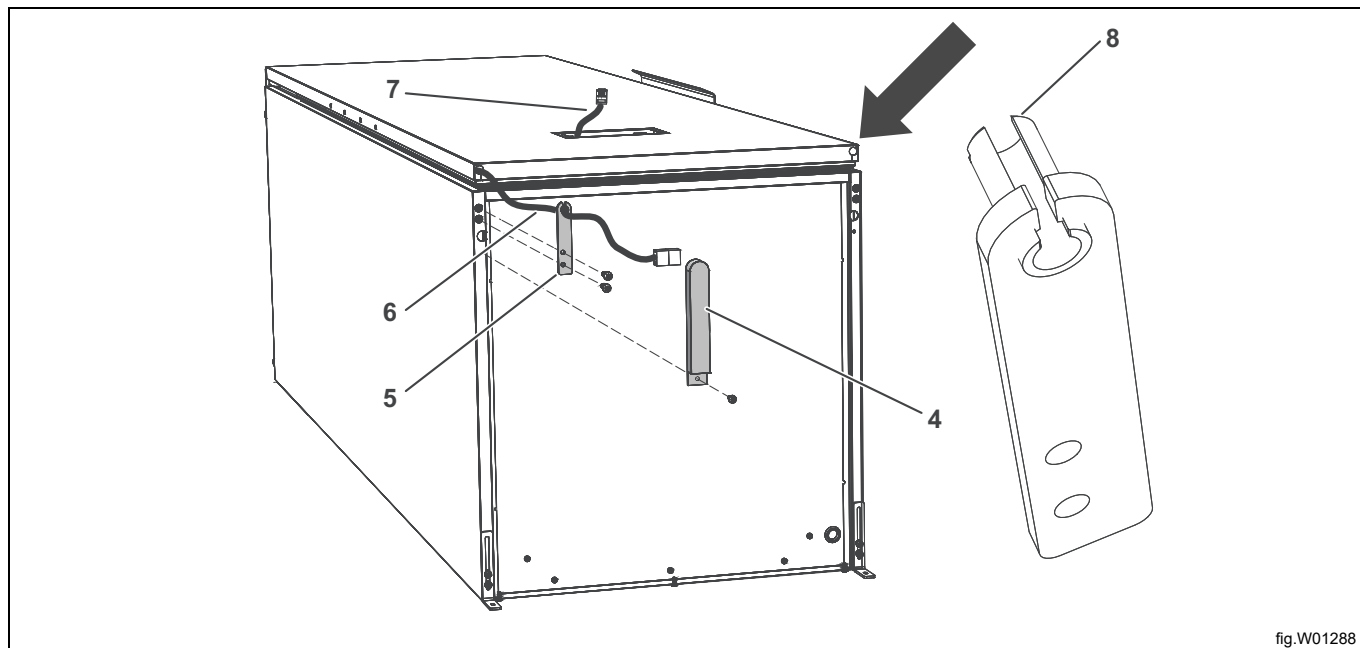
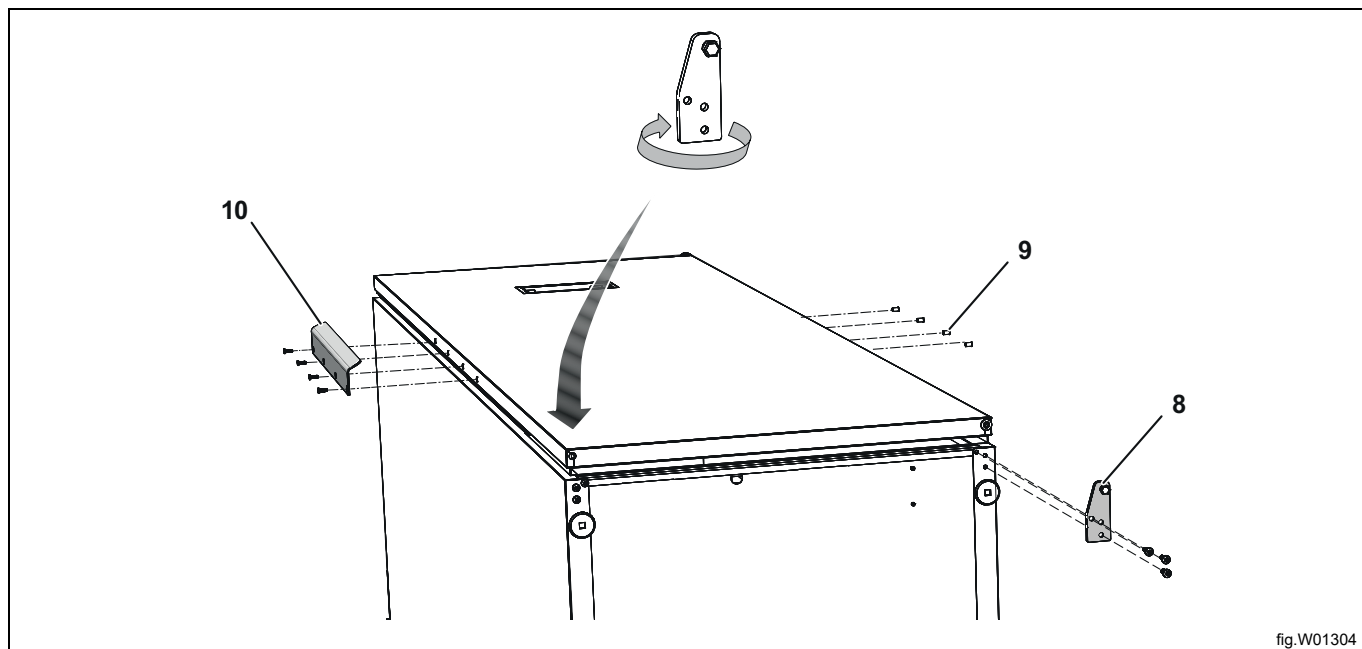

fig.W01288

- Přesuňte spodní pant (8) na druhou stranu. Pant by měl být obrácen a čep pantu odšroubován a znovu nainstalován na druhé straně pantu.

Ujistěte se, že čep pantu správně utáhnete.

- Odstraňte zaslepovací zátky (9) a dveřní kliku (10). Přesuňte tyto díly na druhou stranu.
- Zvedněte skříň.
- Najděte zástrčku kabelu dveří a znovu ji připojte v displeji. Umístěte displej a upevněte jej pomocí čtyř šroubů zevnitř dveří.
- Umístěte skříň na místo a **upevněte ji proti zdi**.



7 Kondenzace

7.1 Připojení ke kanalizaci

Sušicí skříň je dodávána s předinstalovanou hadicí pro připojení k podlahovému odpadu.

Umístěte odtokovou hadici (A) do jednoho z výřezů v desce (B), aby nedošlo k jejímu sevření.

Vede hadici odtoku k odtoku.

Pokud je podlahový odtok výše než odtok skříně, ujistěte se, že hadice vytváří oblouk dolů směrem k podlaze a tvoří vodní zámek. Pokud to neuděláte, hrozí, že kondenzát bude téct zpět do skříně, když čerpadlo neběží. To by mohlo způsobit naplnění skříně vodou a zastavení provozu skříně.

Poznámka:

Podlahový odtok nesmí být umístěn výše než 0,5 m měřeno od odtoku skříně.

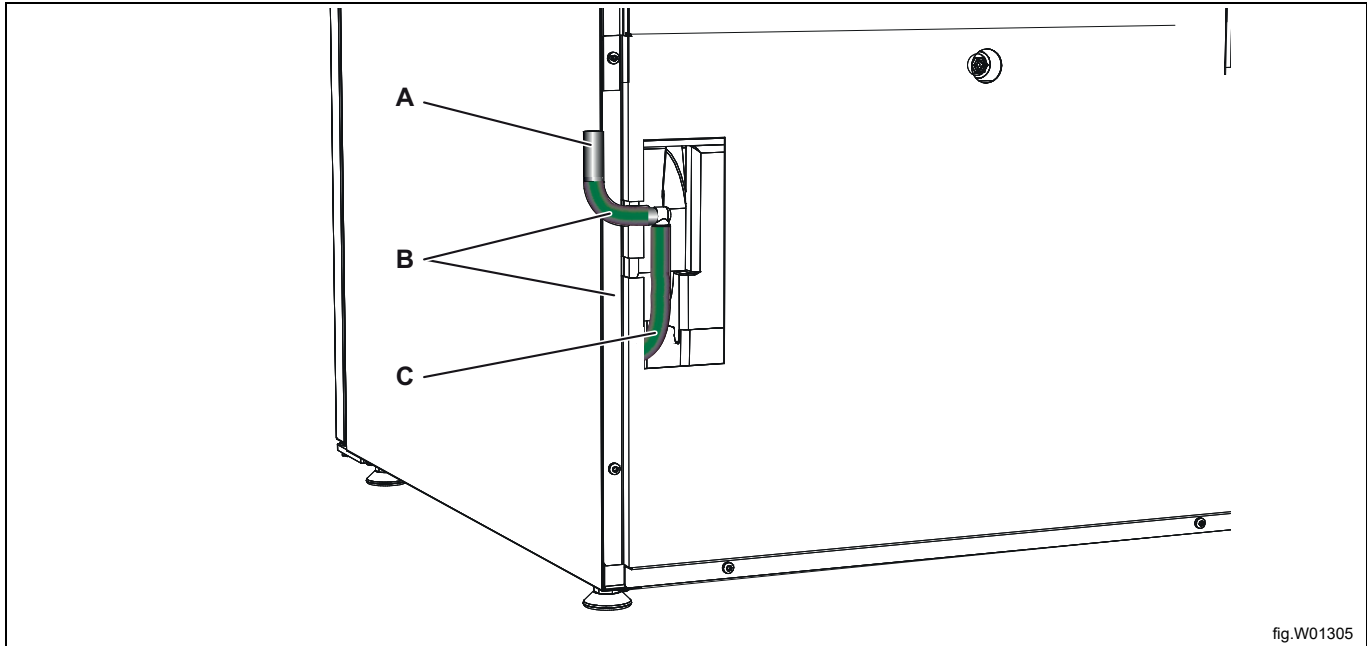

fig.W01305

A	Odtoková hadice
B	Výřez v desce pro odtokovou hadici
C	Hadice z kondenzátového čerpadla



Hadice za žádných okolností nesmí být ohnutá tak, že by byl zablokován průtok vody.

7.2 Znovupřipojení k nádrži na vodu

Pokud chcete kondenzát znovu připojit k nádrži na vodu, jednoduše opět spojte obě hadice dohromady pomocí niplu.

8 Elektrické připojení



Elektroinstalaci musí provádět pouze kvalifikovaní pracovníci.

Sušicí skříň se dodává připravená k připojení, s kabelem a uzemněnou vidlicí.

Elektrické připojení					
Způsob ohřevu	Síťové napětí	Hz	Výhřevnost kW	Celkový výkon kW	Doporučená pojistka A
Zařízení s tepelným čerpadlem	230 V 1 ~	50		1,2	10

1. Celkový výkon a doporučená pojistka nezávisí v těchto případech na výkonu topení.

Doporučujeme, aby síťový kabel byl vybaven **proudovým chráničem (FI)**.

Elektrická zásuvka musí být umístěna tak, aby skříň mohla být v případě potřeby snadno odpojena.

9 Nastavení jazyka

- Aktivujte režim programování: Stiskněte tlačítka STOP + SLUNCE + MOTÝL. Nejprve stiskněte tlačítko Stop a poté současně tlačítka volby programu. Displej se rozsvítí a zobrazí „ACCESS 1000“. Aby bylo možné pokračovat, musí kód 9191 nahradit kód 1000.
- Poté budete na první číslici „1“ v ACCESS 1000. Pomocí tlačítek volby programu SLUNCE (nahoru) nebo MOTÝL (dolů) přejděte na číslici „9“. Poté přejděte na další číslici, v tomto případě „0“, pomocí tlačítka STOP. Zvyšte hodnotu na „1“ pomocí tlačítka SLUNCE a poté pokračujte, dokud se nezobrazí „9191“. Jakmile nastavíte poslední číslici, stiskněte tlačítko STOP a **přejděte do programovacího režimu**.
- Na displeji se pak zobrazí první parametr a hodnota nastavená z výroby. Řádek s parametrem bliká.
- Přejděte o krok vpřed nebo vzad pomocí tlačítka SLUNCE (zvýšení) nebo MOTÝL (snížení), dokud se nezobrazí „P 105“.
- Jakmile se na displeji zobrazí „P105“, stiskněte tlačítko STOP pro potvrzení. Řádek níže bude nyní blikat se symbolem jazyka. Každému jazyku je přiřazen číselný symbol uvedený v následující tabulce. Jednotka je z výroby nastavena na „1“ (švédština).
- Přejděte na požadovaný jazyk pomocí tlačítka SLUNCE nebo MOTÝL.
- Stiskněte STOP pro uložení.
- Pro ukončení programovacího režimu stiskněte tlačítka STOP + MOTÝL (nejprve tlačítko STOP). Displej se restartuje a je nastaven nový jazyk.

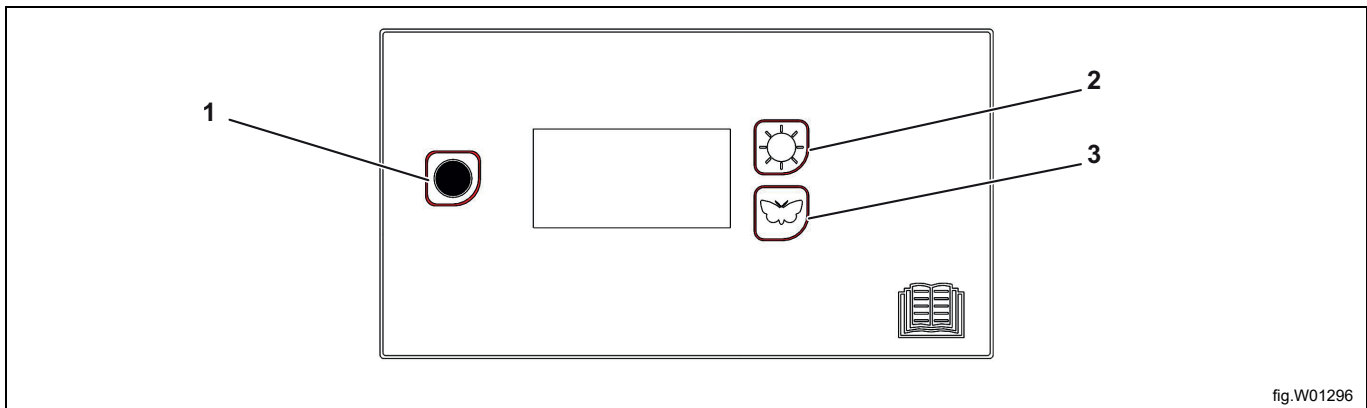

fig.W01296

1	Tlačítko Stop
2	Tlačítko Slunce Extra sušení
3	Tlačítko Motýl Normální sušení

Symbol jazyka	Jazyk displeje
0	Angličtina
1	Švédština
2	Norština
3	Dánština
4	Finština
5	Ruština
6	Francouzština
7	Němčina

10 Kontrola funkce



Tyto činnosti musí provádět pouze kvalifikovaní pracovníci.



Kontrola funkce musí být provedena po dokončení instalace a před použitím spotřebiče.

Po každé opravě musí být nejdříve provedena kontrola funkce, než lze spotřebič znovu používat.

- Zvolte jakýkoliv program a zkontrolujte, zda sušicí skříň hřeje a zda nevydává žádné neobvyklé zvuky.

Připraveno k použití

Jestliže jsou všechny zkoušky v pořádku, spotřebič je nyní připraven k použití.

Jestliže zařízení neprojde jakoukoliv zkouškou nebo pokud zjistíte nedostatky nebo závady, spojte se prosím s vaší místní servisní organizací nebo dodavatelem.

Vnitřek i vnějšek sušicí skříně otřete horkou vodou s jemným mýdlem. Důkladně otřete.

11 Informace o likvidaci

11.1 Recyklovatelnost a likvidace spotřebičů

11.1.1 Recyklovatelnost

Naše spotřebiče jsou vyrobeny z významného podílu recyklovatelných kovů (jako je nerezová ocel, železo, hliník, pozinkovaný plech, měď atd.), které lze zpětně získat prostřednictvím místních recyklačních systémů v souladu s předpisy platnými v zemi použití.

Národní předpisy týkající se likvidace odpadu se mohou lišit. Likvidace spotřebiče musí být proto provedena v souladu s platnými právními předpisy a směrnicemi vydanými příslušnými orgány v zemi, ve které je spotřebič vyřazován z provozu.

Součásti spotřebiče musí být odděleny a zlikvidovány v souladu s jejich složením materiálů (např. kovy, oleje, tuky, plasty, pryž, chladicí plyny, izolační desky a další izolační materiály, skelná vata, LED diody atd.) a v plném souladu s platnými místními a mezinárodními předpisy pro nakládání s odpady.

Kompresory mohou obsahovat oleje a chladicí kapaliny – jedná se o speciální odpad a musí být recyklovány v souladu s místními předpisy.

11.1.2 Postup likvidace spotřebičů a zpětného získávání součástí/materiálů

Tento výrobek by neměl být na konci své životnosti jednoduše zlikvidován v životním prostředí. Je nezbytné jej buď zlikvidovat v souladu s místními předpisy na ochranu životního prostředí, nebo nejlépe jej celý doručit do autorizovaného recyklačního střediska.

Všechny demontované komponenty, včetně dveří a dalších konstrukčních částí, musí být spolu se spotřebičem doručeny do autorizovaného recyklačního nebo demontážního zařízení.

Centrum pro recyklaci/demontáž použije nejmodernější technologie a metody, které má k dispozici, k efektivní demontáži produktů za účelem dosažení jejich nejlepší recyklovatelnosti.

Upozorňujeme, že je třeba se konkrétně zabývat deskami s plošnými spoji, elektromotory nebo jinými součástkami, které jsou v právních předpisech Evropské unie označeny za součástky s vysokým potenciálem pro využití kritických surovin.

V případě pochybností nebo dotazů se vždy obraťte na příslušný zákaznický servis.

Před likvidací spotřebiče pečlivě zkontrolujte jeho fyzický stav a stupeň zchovalosti, zda nedochází k úniku kapalin nebo plynů a zda neobsahuje poškozené části, které by mohly představovat nebezpečí při manipulaci a následné demontáži.



Symbol na výrobku udává, že tento výrobek nepatří do domácího odpadu, ale je nutné ho správně zlikvidovat, aby nedošlo k případným negativním důsledkům na životní prostředí a lidské zdraví. Podrobnější informace o recyklaci tohoto výrobku zjistíte u místního obchodního zástupce nebo prodejce daného výrobku, v zákaznickém oddělení nebo u příslušného místního úřadu pro likvidaci domovního odpadu.

Poznámka:

Při demontáži spotřebiče se musí zničit také jakékoli označení, tato příručka a další dokumenty týkající se spotřebiče.

11.2 Likvidace obalového materiálu

Balení musí být zlikvidováno v souladu s platnými předpisy v zemi, kde je spotřebič používán. Veškerý obalový materiál je přátelský k životnímu prostředí.

Ty lze bezpečně uchovat, recyklovat nebo spalovat ve vhodné spalovně odpadů. Recyklovatelné plastové díly jsou označeny následujícími příklady.

 PE	Polyetylen: <ul style="list-style-type: none"> • Vnější obal • Sáček s pokyny
 PP	Polypropylen: <ul style="list-style-type: none"> • Popruhy
 PS	Polystyrenová pěna: <ul style="list-style-type: none"> • Rohové chrániče



Electrolux Professional AB
341 80 Ljungby, Sweden
www.electroluxprofessional.com