

# Upute za instalaciju Ormar za sušenje

DC7-4HP\_h



**Electrolux**  
PROFESSIONAL



# Sadržaj

---

## Sadržaj

1	Sigurnosne mjere opreza .....	5
1.1	Opće sigurnosne informacije.....	5
1.2	Simboli.....	5
2	Uvjeti i iznimke od jamstva .....	6
3	Tehnički podaci .....	7
3.1	Crtež dimenzija.....	7
3.2	Tehnički podaci.....	8
4	Komplet za instalaciju .....	9
5	Postavljanje .....	10
5.1	Vađenje iz ambalaže .....	10
5.2	Upute za recikliranje ambalaže .....	11
5.3	Postavljanje.....	11
5.4	Ventilacija prostorije .....	11
5.5	Priključivanje na zid .....	12
6	Okretanje vrata .....	13
7	Kondenzacija .....	16
7.1	Povezivanje na podni odvod .....	16
7.2	Ponovno spajanje na spremnik za vodu.....	17
8	Električno povezivanje .....	18
9	Postavka jezika .....	19
10	Provjera funkcija.....	20
11	Informacije o odlaganju.....	21
11.1	Reciklabilnost i zbrinjavanje .....	21
11.1.1	Reciklabilnost.....	21
11.1.2	Postupak koji se odnosi na odlaganje aparata na otpad i prikupljanje komponente/ materijala.....	21
11.2	Odlaganje ambalaže .....	22

Proizvođač zadržava pravo izmjene dizajna i specifikacija komponenti.



## 1 Sigurnosne mjere opreza

UPOZORENJE. Ovaj uređaj je namijenjen isključivo za sušenje tekstila opranog u vodi. NEMOJTE VRŠITI IZMJENE NA OVOM UREĐAJU.

Servisiranje smije obavljati samo ovlašteno osoblje.

Smeju se koristiti samo ovlašteni rezervni dijelovi.

Pri obavljanju servisiranja ili zamjeni dijelova napajanje mora biti isključeno.

Nepokretni aparati koji nisu opremljeni sredstvima za odvajanje od mrežnog napajanja imaju odvojene kontakte na svim polovima što omogućava potpuno odvajanje unutar III. kategorije prenapona, sredstva za odvajanje moraju biti ugrađena u fiksno ožičenje u skladu s pravilima ožičenja.

A-ponderirana razina zvučnog tlaka izduvavanja na radnim mjestima: <70 dB

Dodatni zahtjevi za sljedeće zemlje: AT, BE, BG, HR, CY, CZ, DK, EE, FI, FR, DE, GR, HU, IS, IE, IT, LV, LT, LU, MT, NL, NO, PL, PT, RO, SK, SI, ES, SE, CH, TR, UK:

- Ovaj uređaj može se koristiti u javnim prostorima.
- Ovaj uređaj mogu koristiti djeca od 8 godina i starija te osobe sa smanjenim fizičkim, osjetilnim ili mentalnim sposobnostima ili nedostatkom iskustva i znanja ako su im pruženi nadzor ili upute za sigurno korištenje uređaja i razumiju povezane opasnosti. Djeca se ne smiju igrati s uređajem. Čišćenje i održavanje od strane korisnika ne smiju obavljati djeca bez nadzora.

Dodatni zahtjevi za druge države:





- Ovaj uređaj nije namijenjen za upotrebu od strane osoba (uključujući djecu) sa smanjenim fizičkim, osjetilnim ili mentalnim sposobnostima, ili bez iskustva i znanja, osim ako im nije osiguran nadzor ili upute za upotrebu uređaja od strane osobe odgovorne za njihovu sigurnost. Djeca trebaju biti nadzirana kako bi se osiguralo da se ne igraju s uređajem.

### 1.1 Opće sigurnosne informacije

Nemojte polijevati aparat vodom.

Kako bi se spriječila šteta na elektroničkim sklopovima (i drugim dijelovima) do koje može doći zbog kondenzacije, aparat se mora postaviti na sobnu temperaturu 24 sata prije prve uporabe.

### 1.2 Simboli

	Oprez
	Oprez, vruća površina
	Pročitajte upute prije upotrebe stroja.
	Pažnja. Ormar za sušenje je top-težak i može se lako prevrnuti.

## 2 Uvjeti i iznimke od jamstva

Ako kupnja ovog proizvoda uključuje pokrivanje jamstvom, jamstvo se omogućava u skladu s lokalnim propisima i podliježe instaliranju i korištenju proizvoda za navedene svrhe i to kako je opisano u odgovarajućoj dokumentaciji opreme.

Jamstvo će se moći primjenjivati samo ako je kupac koristio izvorne rezervne dijelove i ako je izvršio održavanje u skladu s dokumentacijom za korisnike i održavanje Electrolux Professional AB dostupnom u papirnatom ili elektroničkom obliku.

Electrolux Professional AB izrazito preporučuje korištenje sredstava Electrolux Professional AB odobrenih za čišćenje, ispiranje i uklanjanje kamenca kako bi se postigli optimalni rezultati i dugoročno očuvala učinkovitost proizvoda.

Jamstvo Electrolux Professional AB ne pokriva:

- putne troškove usluge dostave i preuzimanja proizvoda;
- postavljanje;
- obuku o načinu rada/rukovanja;
- zamjenu (i/ili isporuku) potrošnih dijelova osim ako do njih nije došlo zbog nedostataka u materijalima ili izradi prijavljenih u roku od jednog (1) tjedna od pojave kvara;
- ispravak vanjskog ožičenja;
- ispravak neovlaštenih popravaka, kvarova i neučinkovitog rada prouzročenih i/ili izazvanih;
  - nedovoljan/ili nepravilan kapacitet električnih sustava (struje/napona/frekvencije, uključujući i njihov nagli porast i/ili prekid rada);
  - neodgovarajući ili prekinuti dovod vode, vodene pare, zraka, plina (uključujući nečistoće i/ili svega što nije usklađeno s tehničkim zahtjevima za svaki aparat);
  - vodovodne instalacije, komponente ili potrošne proizvode za čišćenje koje proizvođač nije odobrio;
  - nemar kupca, pogrešnu upotrebu, zloupotrebu i/ili neusklađenost s uputama za upotrebu i održavanje detaljno opisanim u odgovarajućoj dokumentaciji opreme;
  - nepravilnu ili lošu: instalaciju, popravak, održavanje (uključujući neovlašteno prepravljavanje, izmjene ili popravke koje su izvršile treće osobe ili neovlaštene treće osobe) i izmjenu sigurnosnih sustava;
  - upotrebu neoriginalnih komponenti (npr.: potrošnih dijelova, dijelova podložnih habanju, ili rezervnih dijelova);
  - okolišne uvjete koji izazivaju toplinski (npr. pregrijavanje/smrzavanje) ili kemijski (npr. korozija/oksidacija) stres;
  - strana tijela smještena u proizvod ili povezana s njim;
  - nesreće ili djelovanje više sile;
  - prijevoz i rukovanje, uključujući ogrebotine, udubljenja, okrhnuća, i/ili ostala oštećenja na površinskom sloju proizvoda, osim ako je do takvih oštećenja došlo zbog nedostataka u materijalima ili izradi i ako su prijavljena u roku od jednog (1) tjedna nakon isporuke osim ako nije drukčije dogovoreno;
- proizvod čiji su originalni serijski brojevi uklonjeni, izmijenjeni ili ih nije moguće odmah utvrditi;
- zamjenu žarulja, filtara ili bilo koji od zamjenskih dijelova;
- bilo koji pribor i softver koji nije odobrilo ili navelo društvo Electrolux Professional AB.

Jamstvo ne uključuje aktivnosti redovitog održavanja (uključujući i dijelove potrebne za njih) ili nabavu sredstava za čišćenje osim ako to nije specifično pokriveno bilo kojim lokalnim ugovorom, podložno lokalnim odredbama i uvjetima.

Provjerite na mrežnom mjestu Electrolux Professional AB popis ovlaštenih korisničkih službi.

### 3 Tehnički podaci

#### 3.1 Crtež dimenzija

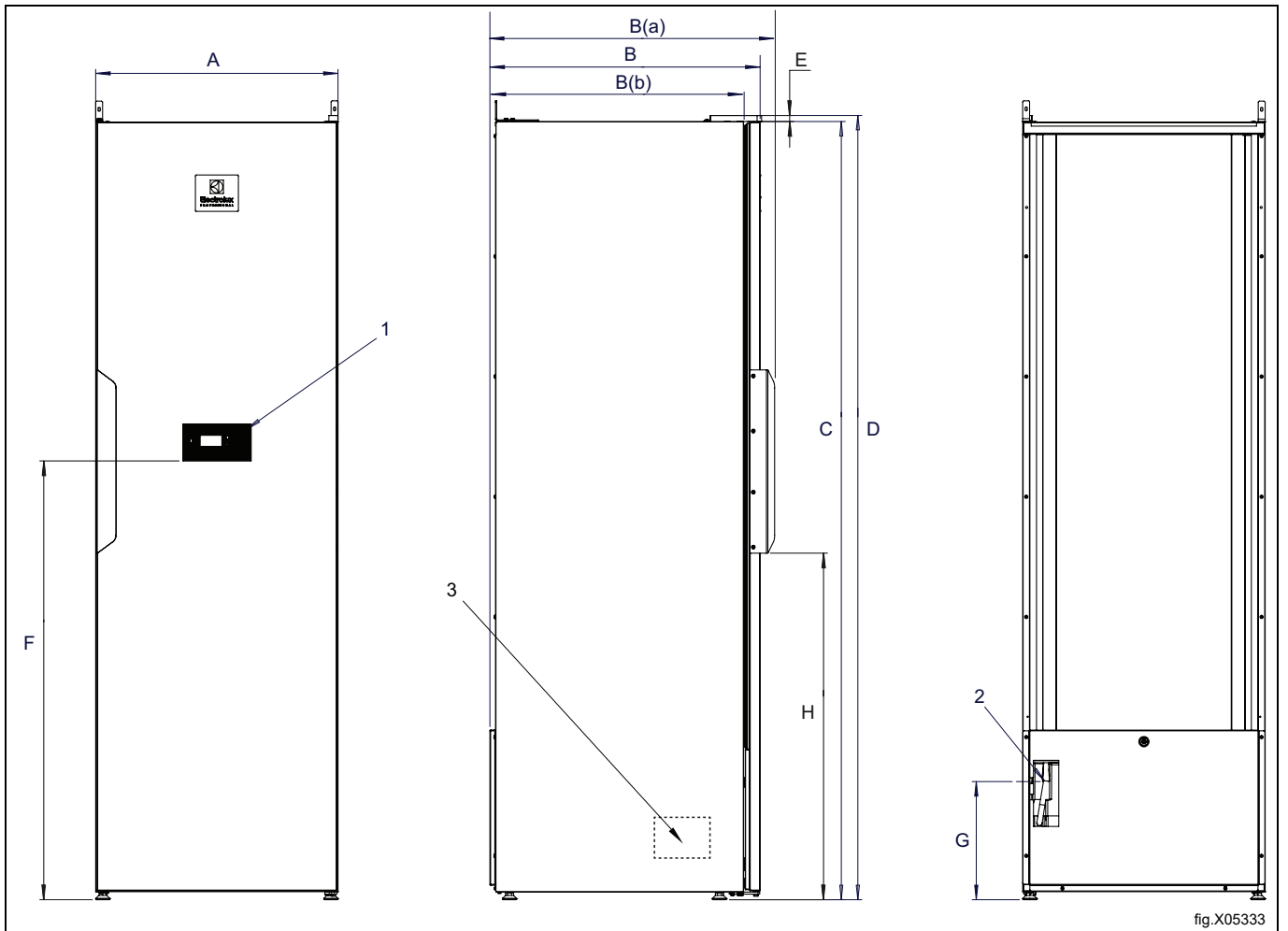

fig.X05333

1	Upravljačka ploča
2	2,5 m priključni kabel u isporuci
3	Pumpa za kondenzat, visina tlačnog stupa 0,5 m

	A	B	B(a)	B(b)	C	D	E	F	G	H
mm	595	665	703	627	1930	1925	15	1077	290	850

### 3.2 Tehnički podaci

Preporučeni kapacitet:	4,0 kg rublja	
Kapacitet odvodnje:	23 g/min (Pri ocijenjenom kapacitetu 4 kg, opterećenje od 100% pamuka pri početnoj vlažnosti 50% osušeno na 0%).	
Električno priključenje:	230V 1~, 50 Hz, 10 A	
Snaga:	1,10 kW	
Kapacitet glavnog ventilatora:	945 m <sup>3</sup> /h (slobodni protok zraka).	
Dužina za vješanje:	16 metara	
Dimenzije:	Visina	1930 mm
	Širina	595 mm
	Dubina	665 mm
Težina:	95 kg	
Razina buke:	45 dB (A)	
Test nepropusnosti:	28 bar	
Prosječna emisija topline po ciklusu sušenja korištena za procjenu potrebe ventilacije*:	0,5 kW	

\* Za pomoć s određivanjem dimenzija za potrebe ventilacije, javite se ovlaštenom tehničaru za ventilaciju. Za dovoljnu ventilaciju potrebno je uzeti u obzir sve izvore kao i sve ostale parametre koji zadovoljavaju potrebu za ventiliranjem. Klimatsku zonu, građevinske parametre, veličinu prostorije, itd.

Ovaj proizvod sadrži zapaljivi rashladni plin: R290

Hermetički zatvoreno

Vrsta rashladnog sredstva:	R290
Količina rashladnog sredstva:	0,13 kg
Ukupni faktor za potencijal globalnog zatopljenja:	0.02
Ekvivalenti CO <sub>2</sub> :	0,0000026 tona

## 4 Komplet za instalaciju

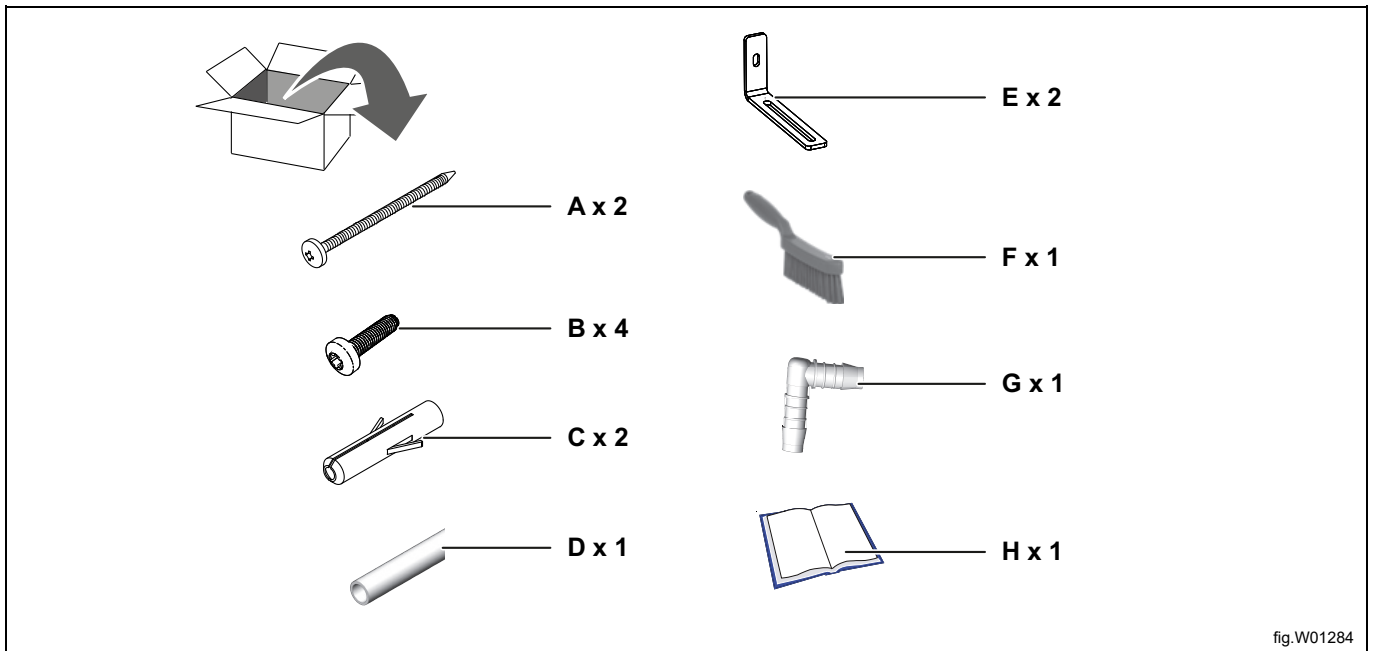

fig.W01284

A	Vijak TRX 5 x 45 pocinčan za montažu na zid
B	Vijak MRT 5 x 20 za montažni nosač
C	Tipl za zid
D	Plastična crijevo 10 x 13
E	Nosač za zidni nosač
F	Ručna četka za čišćenje filtera
G	Nipl za vodenu cijev
H	Tehnička dokumentacija

## 5 Postavljanje

Postavite ormar za sušenje na njegovo konačno mjesto.

Izravnajte ormar za sušenje pomoću podesivih nogica. Podesite nogice iz vanjske strane.

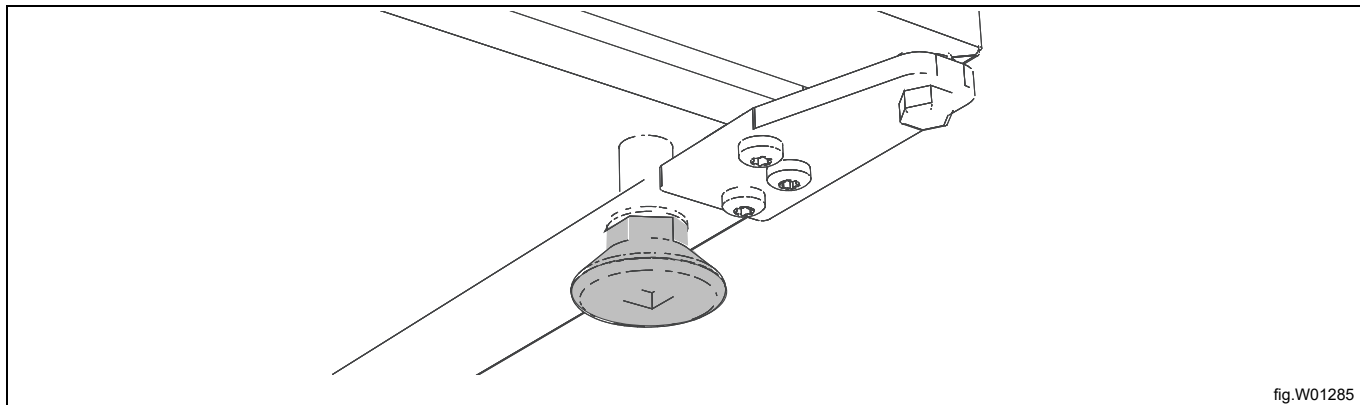

fig.W01285

### 5.1 Vađenje iz ambalaže

Raspakirajte ormar za sušenje i provjerite nije li oštećen u prijevozu. Svako oštećenje ormara za sušenje i/ili ambalaže mora se prijaviti u roku od 7 dana.

## 5.2 Upute za recikliranje ambalaže

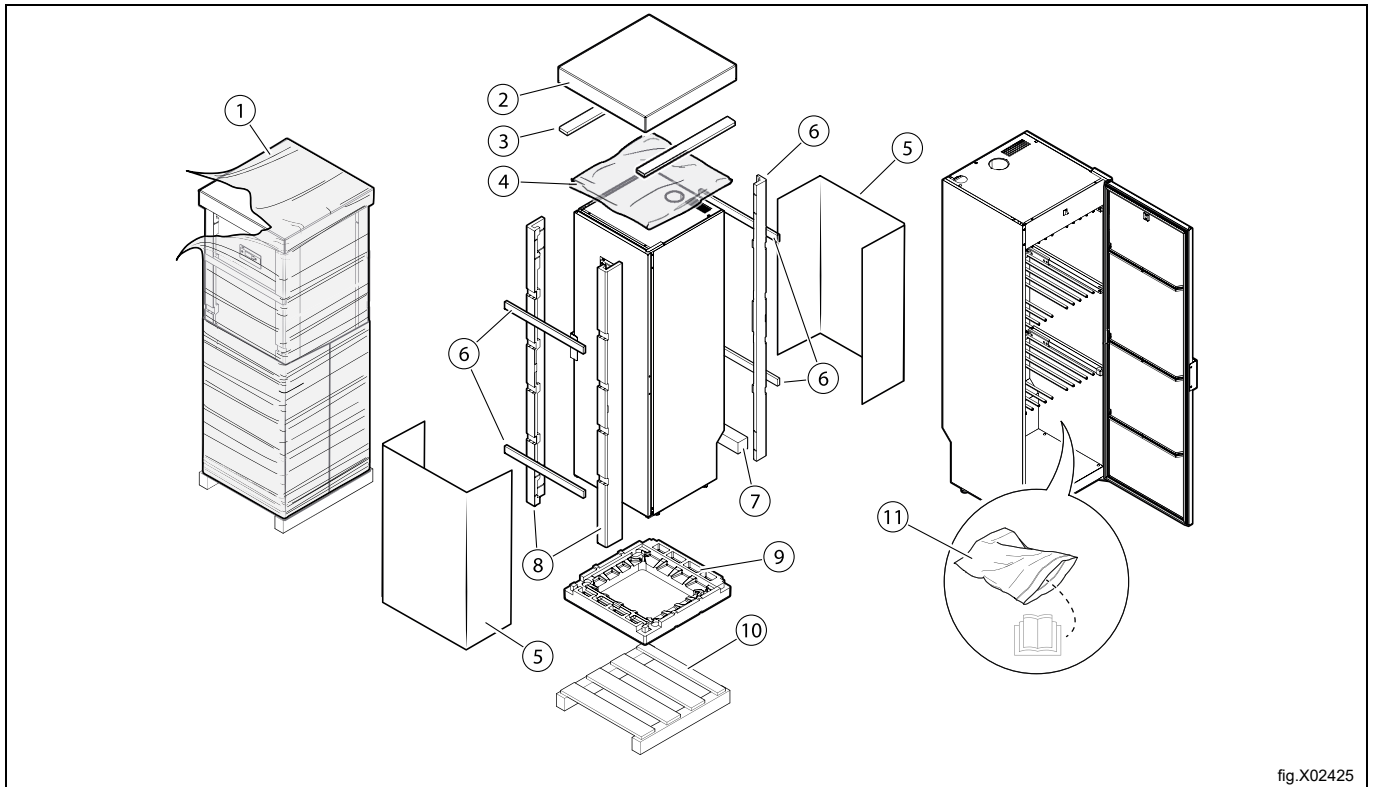

fig.X02425

Sl.	Opis	Oznaka	Tip
1	Folija za omatanje	LDPE 4	Plastika
2	Kartonska ambalaža gore	PAP 20	Papir
3	Drvene letve	FOR 50	Drvo
4	Zaštitna folija	LDPE 4	Plastika
5	Kartonska bočna zaštita	PAP 20	Papir
6	Drvene letve	FOR 50	Drvo
7	Potporna šipka	PS 6	Plastika
8	Zaštita kuta	PS 6	Plastika
9	Zaštita podvozja	PS 6	Plastika
10	Paleta	FOR 50	Drvo
11	Plastična vrećica	LDPE 4	Plastika

## 5.3 Postavljanje

Ormar za sušenje treba postaviti tako da oko njega bude dovoljno prostora za rad, kako za korisnika tako i za servisno osoblje.

## 5.4 Ventilacija prostorije

Dok aparat radi temperatura u prostoriji se povećava. Zato se prostorija mora ventilirati na zadovoljavajući način. Za određivanje dimenzija ventilacije potrebno je uzeti u obzir sve izvore koji uvode toplinu. Na primjer, izvori topline mogu biti sljedeći: više bubnjastih sušilica, ormarići za sušenje, perilice, uređaji za glačanje, radijatori, itd. Kombinacija nekoliko izvora za uvođenje topline vodi povećanoj potrebi za ventilacijskim protokom. Na potreban ventilacijski protok mogu utjecati i drugi čimbenici, kao što je klimatska zona, građevinski parametri, veličina prostorije itd. Za pomoć pri određivanju veličine nužnih potreba za ventilacijom, kontaktirajte ovlaštenog tehničara ventilacije.

## 5.5 Priključivanje na zid



Ormar za sušenje mora biti pričvršćen za zid kako bi se spriječilo prevrtanje. (Komplet za to uključen je pri isporuci.)

Komplet za ugradnju sadrži dva kutna nosača koja se montiraju na gornji dio sušilice ormarića kao što je ilustrirano. Upotrijebite priložene vijke. Nosači imaju utore za podešavanje prema zidu.

Pričvrstite ormar na zid. Komplet za ugradnju sadrži vijak za učvršćivanje i plastične čepove.

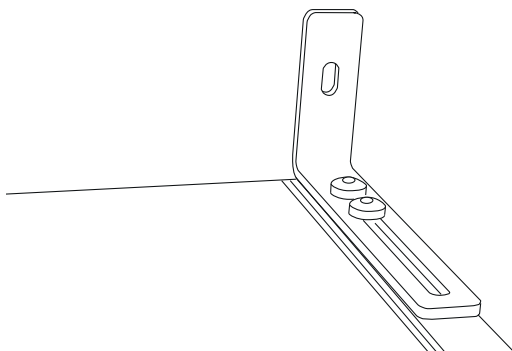

fig.W01286

## 6 Okretanje vrata

Za preobrtanje smjera otvaranja vrata potreban je komplet za preslagivanje. Može se naručiti kao rezervni dio. Broj dijela kompleta je 432731280. Sastoji se od 1 desnog i 1 lijevog gornjeg zgloba.

*Upute u nastavku opisuju kako prebaciti vrata s desnog na lijevo otvaranje.*

### Isključite napajanje ormarića prije početka radova.

- Otvorite vrata i odvijte četiri vijka (1) koji pričvršćuju zaslon (2).  
Možda ćete mora privremeno ukloniti vješalicu za rukavice ako pokriva vijke.
- Odvojite zaslon od vrata. Pazite da ne oštetite kabel.
- Isključite kabel sa zaslona i uklonite zaslon. Pustite kabel da visi dolje.
- Odvojite ormarić od zida i okrenite ga da biste imali pristup glavi.
- Odvijte dva vijka koja pričvršćuju krov smještenu pod zatamnjanim čepovima (3), kako je prikazano, i uklonite krov.

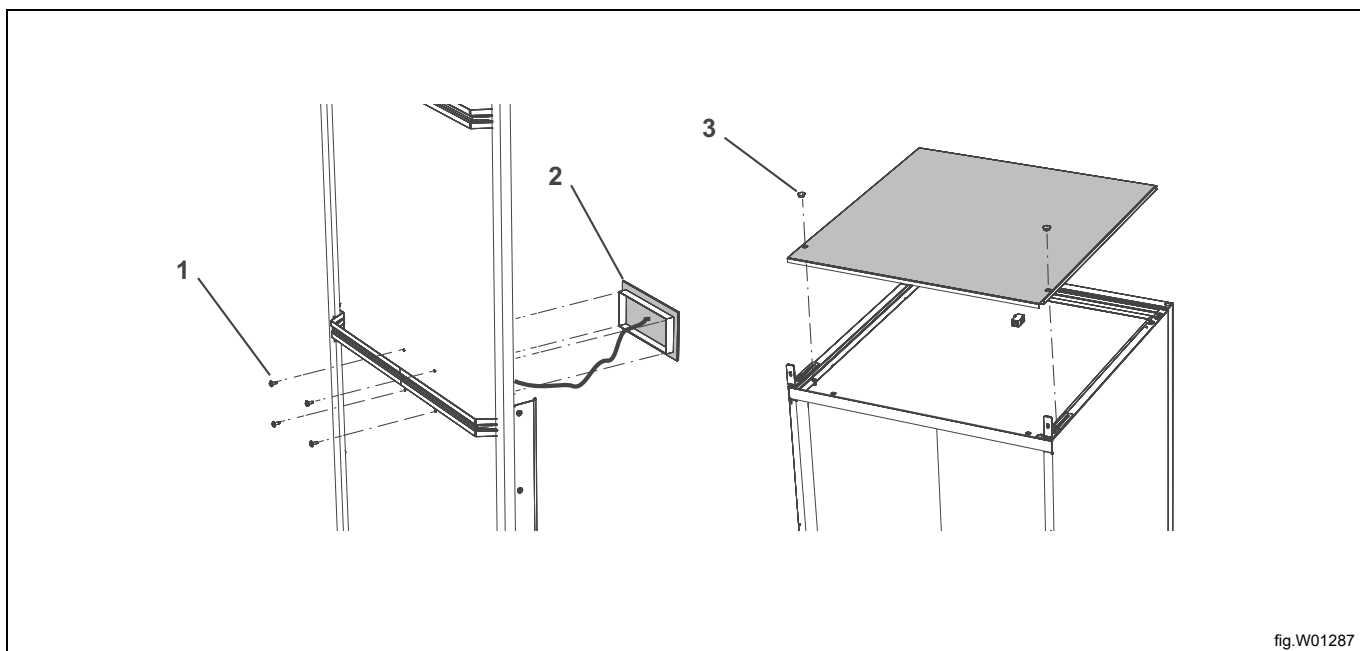

## Upute za instalaciju

- Pažljivo položite ormarić na leđa.
- Uklonite zaštitni poklopac (4) s gornjeg zgloba (5) i oslobodite kabel vrata (6). Uklonite zglob koji je pričvršćen s dva vijka. Pažljivo izvucite zglob iz kabela.
- Odbacite zglob.
- Zglobovi imaju utor kroz koji se kabel može provući unutra ili van.
- Pažljivo izvucite kabel vrata zajedno s plastičnom vodilicom. Omatanje priključne utikače (7) trakom olakšava izvlačenje kabela.
- Uzmite novi gornji zglob (8) iz kompleta za preslagivanje i provucite kabel kroz njega na isti način kao kad ste uklanjali stari s kabela.
- Provucite kabel kroz vrata kod strelice na slici i pritisnite plastičnu vodilicu na mjesto. Postavite zglob i poklopac preko zgloba.
- Vratite krov koji je bio uklonjen.
- Usmjerite kabel tako da izlazi do otvora za zaslon.

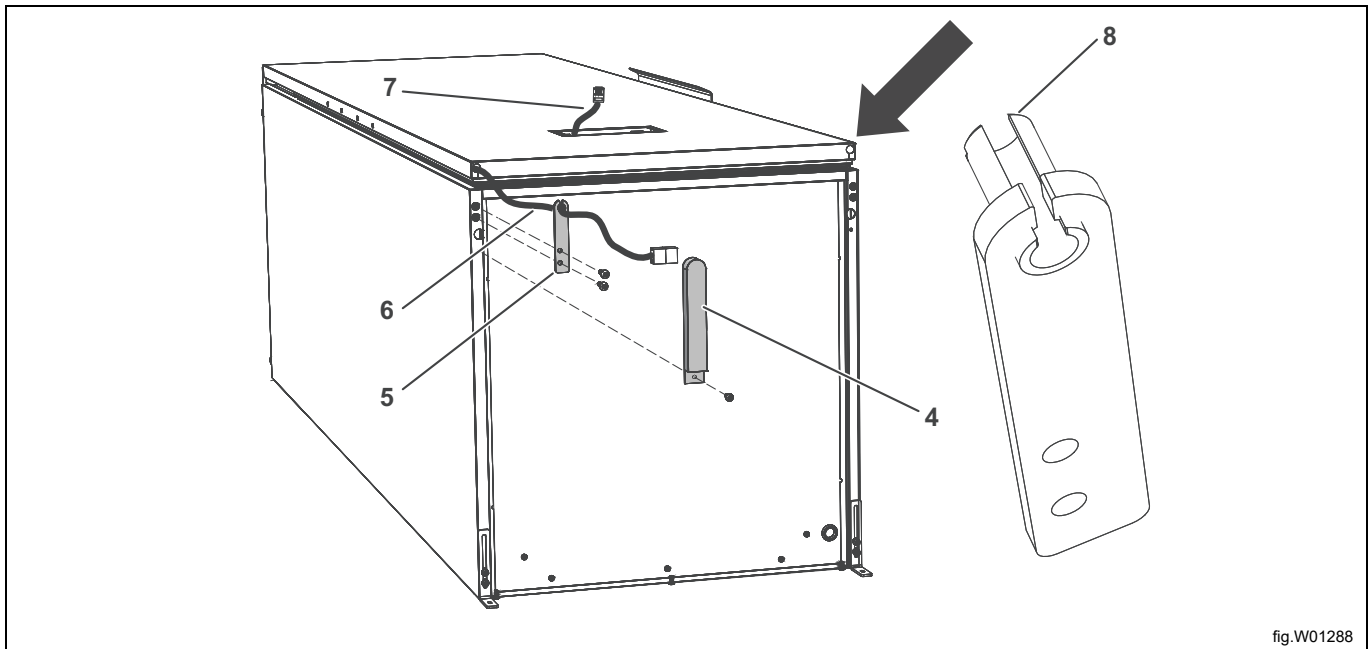
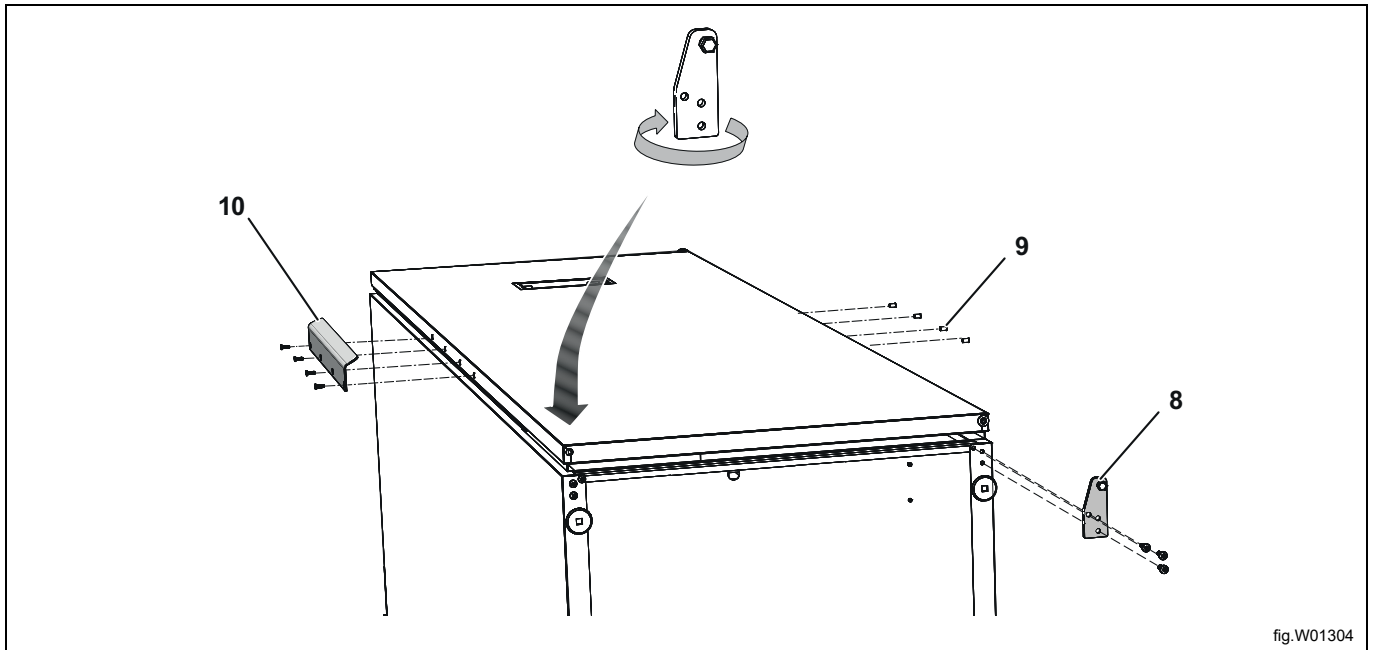

fig.W01288

- Premjestite donji zglob (8) na drugu stranu. Zglob treba biti okrenut i osovinu zgloba odvijte pa je ponovno ugradite na drugu stranu zgloba.

**Pobrinite se da pravilno zategnete tipl šarke.**

- Uklonite zatkače (9) i ručku vrata (10). Premjestite esove dijelove na drugu stranu.
- Podignite ormarić.
- Pronađite utikač kabela vrata i ponovno ga spojite u zaslon. Pozicionirajte zaslon i učvrstite ga s četiri vijka iznutra vrata.
- Postavite ormarić na mjesto i **osigurajte ga prema zidu.**



## 7 Kondenzacija

### 7.1 Povezivanje na podni odvod

Sušilica ormarić se isporučuje s crijevom za uklonjivi spremnik za vodu.

Postupite kako slijedi da biste promijenili tako da se kondenzat odvodi u podni odvod:

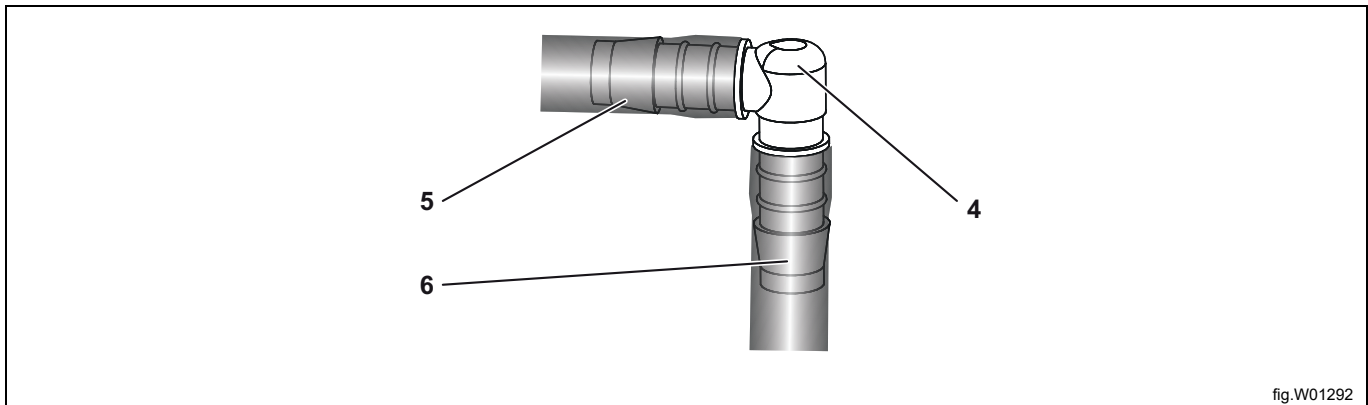
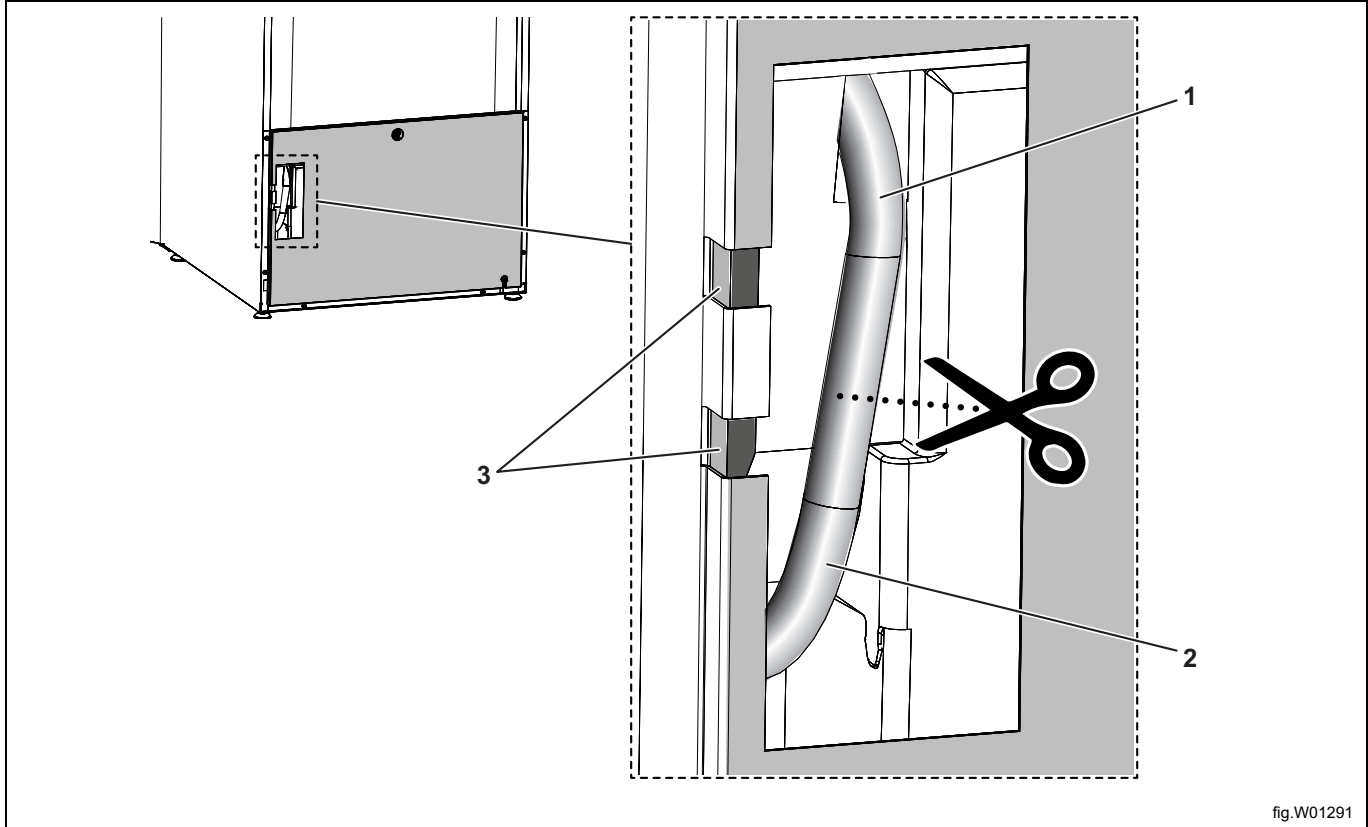

1	Crijevo za uklonjivi spremnik za vodu
2	Cijev iz pumpe za kondenzat
3	Pozicionirajte odvodno crijevo u jedan od izreza na ploči
4	Nipl
5	Novo crijevo za odvod
6	Odrežite crijevo kondenzacijske pumpe

- 
- Pažljivo izvucite gornji dio crijeva približno 2–3 cm.
  - Odrežite crijevo na sredini otvora.
  - Postavite novo odvodno crijevo s nipom iz montažnog kompleta kao što je prikazano. Namačite crijevo bez stezaljki za crijevo.
  - Pozicionirajte odvodno crijevo u jedan od izreza na ploči tako da nema opasnosti da bude prignječeno.
  - Usmjerite odvodnu cijev prema odvodu.
  - Ako je sifon odvod viši od odvoda ormarića, pazite da cijev stvori luk prema dolje prema podu i formira vodeni zatvor. Ako to ne učinite, postoji rizik da će kondenzat otjecati natrag u ormarić kada pumpa ne radi. To može uzrokovati da se ormarić napuni vodom i prestane raditi.

### **7.2 Ponovno spajanje na spremnik za vodu**

Ako želite ponovno spojiti kondenzat na spremnik za vodu, jednostavno ponovno spojite obje cijevi zajedno koristeći nipl.

## 8 Električno povezivanje



Električne instalacije smiju izvoditi samo ovlaštene osobe.

Ormar za sušenje isporučuje se spreman za priključenje, s kabelom i uzemljenom utikačem.

Električni priključci					
Alternativa s grijanjem	Glavno napajanje	Hz	Grijaća snaga kW	Ukupna snaga kW	Preporučeni osigurač A
Aparati s toplinskom crpkom	230 V 1~	50		0,9	10

1. U ovim slučajevima ukupna snaga i preporučeni osigurač ne ovise o snazi grijanja.

Preporučujemo da naponski kabel bude opremljen **prekidačem za otkrivanje kvara uzemljenja**.

Električna utičnica mora biti na mjestu koje olakšava iskopčavanje ormara ako je potrebno.

## 9 Postavka jezika

- Aktivirajte način programiranja: Pritisnite STOP + SUN + BUTTERFLY. Pritisnite prvo tipku Stop, zatim istovremeno tipke za odabir programa. Zaslون se pali i prikazuje "ACCESS 1000". Da biste mogli nastaviti, kod 9191 mora zamijeniti kod 1000.
- Nakon gore navedenog, bit ćete na prvoj znamenki "1" u ACCESS 1000. Pomaknite se do znamenke "9" pomoću tipki za odabir programa SUN (naviše) ili BUTTERFLY (nadole). Zatim prijedite na sljedeću znamenku, u ovom slučaju "0", koristeći tipku STOP. Povećajte ju na "1" pomoću tipke SUN i zatim nastavite dok se ne prikaže "9191". Nakon što postavite posljednju znamenku, pritisnite tipku STOP i **uđite u način programiranja pristupa**.
- Na zaslonu se zatim prikazuje prvi parametar i tvornički postavljena vrijednost. Redak s parametrima trepće.
- Pomaknite se naprijed ili natrag tipkom SUN (povećaj) ili BUTTERFLY (smanji) dok se ne prikaže "P 105".
- Kada zaslon pokaže "P105", pritisnite STOP za potvrdu. Donji redak sada će treptati sa simbolom jezika. Svakom jeziku pridijeljen je broj kao što je navedeno u sljedećoj tablici. Jedinica je tvornički postavljena na "1" (švedski).
- Pomaknite se do željenog jezika tipkom SUN ili BUTTERFLY.
- Pritisnite STOP za spremanje.
- Za izlaz iz načina programiranja pritisnite STOP + BUTTERFLY (prvo tipka STOP). Zaslون će se ponovno pokrenuti i novi jezik će biti postavljen.

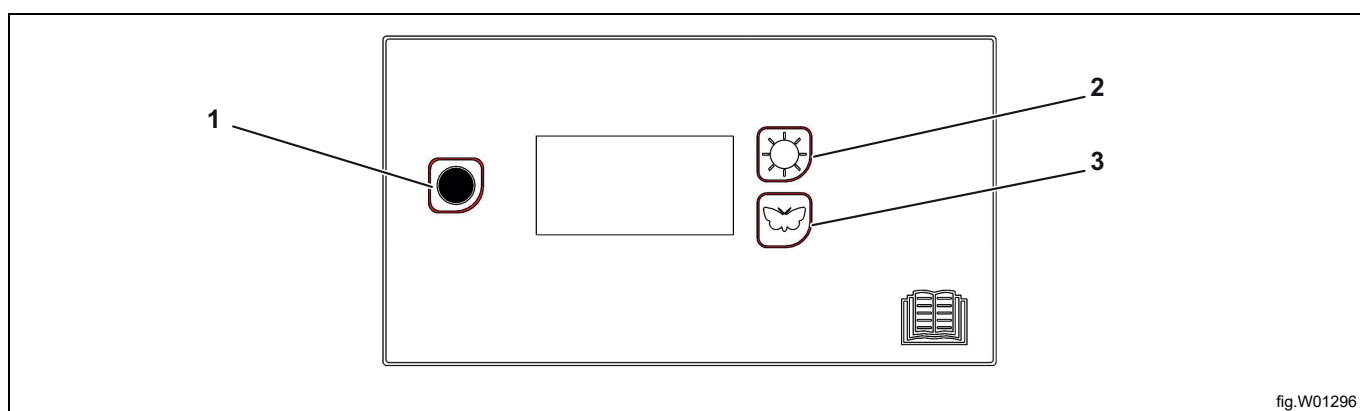

fig.W01296

1	Gumb za zaustavljanje
2	Tipka Sun Dodatno sušenje
3	Tipka Butterfly Normalno sušenje

Simbol jezika	Jezik prikaza
0	Engleski
1	Švedski
2	Norveški
3	Danski
4	Finski
5	Ruski
6	Francuski
7	Njemački

## 10 Provjera funkcija



Smeju izvoditi samo ovlaštene osobe.



Nakon završetka instalacije i prije upotrebe uređaja mora se izvršiti provjera funkcije.

Kad je obavljena popravka, mora se izvršiti provjera funkcije prije ponovne uporabe uređaja.

- Odaberite bilo koji program i provjerite zagrijava li se sušilica i nema li neobičnih zvukova.

### Spremno za uporabu

Ako su svi testovi u redu, uređaj je sada spreman za uporabu.

Ako bilo koji test ne uspije ili se otkriju nedostaci ili kvarovi, obratite se lokalnoj servisnoj organizaciji ili dobavljaču.

Koristite blagi deterdžent za posuđe i toplu vodu za brisanje unutrašnjosti i vanjštine sušilice. Temeljito obrišite.

## 11 Informacije o odlaganju

### 11.1 Reciklabilnost i zbrinjavanje

#### 11.1.1 Reciklabilnost

Naši aparati proizvedeni su uz upotrebu značajnog postotka reciklablnih materijala (kao što je nehrđajući čelik, željezo, aluminij, pocinčani lim, bakar, itd.), koji se mogu ponovno prikupiti putem lokalnih sustava za recikliranje u skladu s propisima na snazi u zemlji upotrebe.

Nacionalni propisi koji se odnose na zbrinjavanje otpada mogu se razlikovati. Zbrinjavanje aparata stoga se mora provesti u skladu s primjenjivim zakonodavstvom i direktivama koje su izdala nadležna tijela u zemlji u kojoj se aparat razgrađuje.

Komponente aparata moraju se odvojiti i zbrinuti u skladu sa sastavom njihovih materijala (npr. metala, ulja, masti, plastike, gume, rashladnih plinova, izolacijskih ploča i drugog izolacijskog materijala, staklene vune, LED dioda, itd.) i u punoj sukladnosti s primjenjivim lokalnim i međunarodnim propisima o upravljanju otpadom.

Kompresori mogu sadržavati ulja i rashladne tekućine - oni su poseban otpad i moraju se reciklirati na bazi lokalnih propisa.

#### 11.1.2 Postupak koji se odnosi na odlaganje aparata na otpad i prikupljanje komponente/materijala

Ovaj se proizvod ne smije jednostavno odložiti u okoliš na kraju njegovog životnog ciklusa; umjesto toga je imperativ da ga se zbrine u skladu s lokalnim okolišnim propisima ili, ako još bolje, da ga se cijelog dostavi u ovlaštenu centar za recikliranje.

Sve uklonjene komponente, uključujući vrata i ostale strukturne dijelove, moraju se isporučiti zajedno s aparatom u ovlaštenu pogon za recikliranje ili rastavljanje.

Centar za rastavljanje/recikliranje primijenit će najsuvremenije tehnologije i metode koje su dostupne za efektivno rastavi proizvode zbog najbolje reciklabilnosti.

Imajte na umu da štampane ploče, elektromotori i ostale komponente identificirane u zakonodavstvu Europske unije kao visoko kritične sirovine čiji se potencijal prikupljanja može specifično naglasiti.

U slučaju sumnji ili pitanja, uvijek se obratite svojoj referentnoj službi za korisničku podršku.

Prije odlaganja aparata, pažljivo pregledajte njegovo fizičko stanje i stanje očuvanosti, provjeravajući pritom potencijalna propuštanja tekućina ili plinova, kao i slomljene dijelove koji bi mogli predstavljati opasnost tijekom rukovanja i predstojećeg rastavljanja.



Simbol na proizvodu označava da se on ne smije tretirati kao otpad iz kućanstva nego se mora pravilno odložiti kako bi se spriječile sve negativne posljedice za okoliš i ljudsko zdravlje. Dodatne informacije o recikliranju ovog proizvoda možete dobiti od lokalnog distributera ili zastupnika, službe za korisničku podršku ili lokalnog tijela odgovornog za odlaganje otpada.



### Napomena!

Prilikom rastavljanja aparata, sve oznake, ovaj priručnik i ostali dokumenti koji se odnose na uređaj moraju se uništiti.

## 11.2 Odlaganje ambalaže

Odlaganje ambalaže mora biti izvršeno u skladu s propisima na snazi u državi u kojoj se koristi uređaj. Svi materijali korišteni za ambalažu kompatibilni su s okolišem.

Komponente se mogu sigurno čuvati, reciklirati ili spaliti u odgovarajućem postrojenju za spaljivanje otpada. Plastični dijelovi koji se mogu reciklirati označeni su kao sljedeći primjeri.

	Polietilen: <ul style="list-style-type: none"><li>• vanjski omotač</li><li>• vrećica s uputama</li></ul>
	Polipropilen: <ul style="list-style-type: none"><li>• trake</li></ul>
	Polistirenska pjena: <ul style="list-style-type: none"><li>• kutni štitnici</li></ul>





Electrolux Professional AB  
341 80 Ljungby, Sweden  
[www.electroluxprofessional.com](http://www.electroluxprofessional.com)