

Instructions d'installation

Séchoir rotatif

TD6-14LAC
Type N2...



Electrolux
PROFESSIONAL

Table des matières

Table des matières

1	Règles de sécurité.....	5
1.1	Consignes de sécurité supplémentaires pour séchoir rotatif chauffé au gaz.....	7
1.2	Informations générales.....	7
1.3	Utilisation commerciale uniquement.....	7
1.4	Droits d'auteur.....	7
1.5	Certification ergonomique.....	7
1.6	Symboles.....	8
2	Conditions de garantie et exclusions de la garantie.....	9
3	Caractéristiques techniques.....	10
3.1	Machines à chauffage électrique.....	10
3.1.1	Schéma.....	10
3.1.2	Caractéristiques techniques.....	11
3.2	Machines à chauffage à vapeur.....	12
3.2.1	Schéma.....	12
3.2.2	Caractéristiques techniques.....	13
3.3	Machines à chauffage au gaz.....	14
3.3.1	Schéma.....	14
3.3.2	Caractéristiques techniques.....	15
3.4	Machines avec pompe à chaleur.....	16
3.4.1	Schéma.....	16
3.4.2	Caractéristiques techniques.....	17
4	Configuration.....	18
4.1	Généralités.....	18
4.2	Déballage.....	18
4.3	Instructions pour le recyclage de l'emballage.....	20
4.4	Roulettes.....	21
4.5	Choix de l'emplacement.....	21
4.6	Installation mécanique.....	22
5	Système d'évacuation.....	23
5.1	Principe d'air.....	23
5.1.1	Machines à chauffage électrique, au gaz et à la vapeur.....	23
5.1.2	Machines avec pompe à chaleur.....	24
5.2	Air frais.....	25
5.3	Conduit d'évacuation.....	26
5.4	Conduit d'évacuation partagé.....	27
5.5	Dimensionnement de l'évacuation.....	28
5.6	Réglage du débit d'air (non valable pour les sèche-linge à tambour avec pompe à chaleur).....	28
6	Branchement électrique.....	34
6.1	Installation électrique.....	34
6.2	Raccordement de la machine avec une ferrite.....	35
6.2.1	Machines avec AFC ou DSC.....	35
6.3	Branchement monophasé.....	36
6.4	Branchement triphasé.....	37
6.5	Connexions électriques.....	38
7	Raccord de vapeur.....	39
7.1	Branchement de la vapeur.....	39
8	Raccordement gaz.....	41
8.1	Collage de l'étiquette.....	41
8.2	Généralités.....	41
8.3	Branchement du gaz.....	42
8.4	Table de pression et de réglages.....	43
8.5	Essai de fonctionnement.....	44
8.6	Instructions de conversion.....	45
8.7	Étiquette de données.....	47
9	Inversion de la porte.....	48
10	À la première mise en service.....	53
10.1	Sélection de la langue.....	53
10.2	Réglage de l'heure et de la date.....	53
10.3	Activation/désactivation de l'alerte maintenance.....	53
11	Contrôle du fonctionnement.....	54

Table des matières

12 Information sur l'évacuation	57
12.1 Recyclage et élimination de l'appareil	57
12.1.1 Recyclabilité	57
12.1.2 Procédure d'élimination de l'appareil / valorisation des composants/matériaux	57
12.2 Élimination de l'emballage	58

Le fabricant se réserve le droit de modifier sans préavis la conception et les matériaux employés.

1 Règles de sécurité

- L'entretien ne doit être effectué que par du personnel agréé.
- Utilisez uniquement des pièces détachées, des accessoires et des consommables autorisés.
- Ne pas mettre en machine du linge nettoyé à l'aide de produits chimiques industriels.
- Ne pas sécher de linge non lavé dans la machine.
- **AVERTISSEMENT** : Pour le linge souillé par des substances telles que des produits de soin capillaire, de l'huile de cuisson, de l'acétone, de l'alcool, de l'essence, du kérosène, des agents détachants, de la térébenthine, de la cire ou du décapant pour cire, le laver suffisamment pour éliminer les contaminants avant de le sécher dans le séchoir rotatif. Pour laver le linge souillé de la sorte, veiller à utiliser le détergent selon les spécifications du fabricant de détergent et à sélectionner la température la plus haute. En cas de doute, laver plusieurs fois le linge.
- Les objets tels que caoutchouc mousse (mousse de latex), bonnets de bain, textiles résistants à l'eau, articles à revêtement caoutchouc et les vêtements ou les oreillers contenant du caoutchouc mousse ne doivent pas être séchés dans la machine.
- Les adoucissants textiles ou produits similaires doivent être utilisés conformément aux consignes du fabricant.
- La dernière partie d'un cycle de séchage s'effectue sans chauffage (cycle de refroidissement) de sorte à éviter tout dommage aux objets.
- Ôter tous les objets, tels que les briquets et les allumettes, des poches.
- **AVERTISSEMENT**. Ne jamais stopper la machine avant la fin du cycle de séchage à moins que tous les objets ne soient rapidement enlevés et à moins qu'ils ne soient rapidement étendus de sorte que la chaleur soit dissipée.
- Assurer une ventilation adéquate afin d'éviter le refoulement du gaz dans la pièce pour les appareils à autre moyen de combustion, y compris les feux à ciel ouvert.
- L'évacuation d'air ne doit pas être effectuée dans un conduit utilisé pour les gaz d'échappement des appareils au gaz ou utilisant d'autres combustibles.
- La machine ne doit pas être installée derrière une porte fermant à clé, une porte battante ou une porte dont les charnières sont installées à l'inverse de celles de la machine de sorte qu'une ouverture complète de la machine est impossible.
- Si la machine dispose d'un filtre à charpie, le nettoyer régulièrement.
- Les peluches ne doivent pas s'accumuler autour de la machine.
- **NE PAS MODIFIER CET APPAREIL.**
- En cas de mesures de service ou de remplacement de pièces, l'alimentation doit être déconnectée.
- Lorsque la puissance est coupée, l'opérateur doit vérifier que la machine est déconnectée (que la fiche est débranchée et reste dans cet état) de tout point auquel il a accès. Si ce n'est pas possible, en raison de la construction ou de l'installation de la machine, une déconnexion avec un système de verrouillage dans la position isolée doit être prévue.
- Conformément aux règles d'installation des câbles : montez un interrupteur multipolaire sur la machine pour simplifier l'installation et le fonctionnement.
- Pour les appareils fixes qui ne sont pas dotés d'un moyen de déconnexion du secteur avec séparation des contacts sur tous les pôles assurant une déconnexion totale en

cas de surtension de catégorie III, prévoir le moyen de déconnexion à intégrer dans le câblage fixe, conformément aux règles relatives au câblage.

- **AVERTISSEMENT** : L'appareil ne doit être ni alimenté par un appareil de commutation externe, comme un temporisateur, ni raccordé à un circuit activé et désactivé régulièrement par l'alimentation en courant électrique.
- Si différentes tensions nominales ou différentes fréquences nominales (séparées par a /) sont spécifiées sur la plaque signalétique de la machine, les instructions de réglage de l'appareil à la tension nominale ou à la fréquence nominale requise sont précisées dans le manuel d'installation.
- Les ouvertures de la base ne doivent pas être bloquées par un tapis.
- Masse maximale de vêtements secs : 14,2 kg.
- Niveau de pression sonore d'émission pondéré A au niveau des postes de travail : 70 dB(A).
- Exigences supplémentaires pour les pays suivants : AT, BE, BG, HR, CY, CZ, DK, EE, FI, FR, DE, GR, HU, IS, IE, IT, LV, LT, LU, MT, NL, NO, PL, PT, RO, SK, SI, ES, SE, CH, TR, UK :
 - L'appareil peut être utilisé dans des lieux publics.
 - Cet appareil peut être utilisé par des enfants de 8 ans et plus et des personnes dont les capacités physiques, sensorielles et mentales sont réduites ou n'ayant aucune expérience ou connaissance de son fonctionnement, sous surveillance ou après avoir reçu des instructions d'utilisation de toute sécurité de l'appareil et à condition d'avoir compris les risques encourus. Ne pas laisser les enfants jouer avec l'appareil. Le nettoyage et la maintenance à la charge de l'utilisateur ne doivent pas être effectués par des enfants sans surveillance.
 - S'ils ne sont pas constamment surveillés, les enfants de moins de 3 ans doivent être tenus à l'écart.
- Exigences supplémentaires pour les autres pays :
 - Cet appareil n'est pas destiné à une utilisation par des personnes (y compris des enfants) dont les capacités physiques, sensorielles et mentales sont réduites, ou par des personnes n'ayant aucune expérience ou connaissance de son fonctionnement, sauf sous la surveillance ou après avoir reçu les consignes d'une personne responsable de leur sécurité. La machine n'étant pas un jouet, ne pas laisser les enfants sans surveillance.

1.1 Consignes de sécurité supplémentaires pour séchoir rotatif chauffé au gaz

- Avant l'installation, vérifier que les conditions d'évacuation locales, le type de gaz utilisé, la pression ainsi que les réglages de l'appareil sont compatibles.
- La machine ne doit pas être installée dans une pièce comportant des machines dont les agents nettoyants contiennent du perchloréthylène, du TRICHLOROÉTHYLÈNE ou des HYDRUROCHLORUROFLUORUROCARBONES.
- NOTE : À noter que le branchement et la mise en service des appareils conformes à cette norme sont soumis aux réglementations en matière d'installation en vigueur dans les pays où ces appareils sont commercialisés.
- La connexion de l'appareil doit être effectuée avec un tuyau flexible adapté à la catégorie de l'appareil en conformité avec la réglementation d'installation du pays de destination ; en cas de doute, l'installateur doit contacter le fournisseur.
- Le cas échéant, il convient d'installer l'appareil sur une matière non inflammable afin de protéger le sol, le plan de travail et/ou le mur à proximité de l'appareil.
- En présence d'odeur de gaz :
 - N'allumer aucun appareil.
 - Ne pas activer d'interrupteur électrique.
 - Ne pas utiliser de téléphone dans l'enceinte du bâtiment.
 - Évacuer la pièce, le bâtiment ou la zone.
 - Contacter la personne responsable de la machine.

1.2 Informations générales

L'appareil doit être stocké et transporté à une température comprise entre -20°C et + 70°C et un taux d'humidité résiduelle de max. 95 %.

Afin de protéger les composants électroniques (et autres) des dommages dus à la condensation, la machine devra être placée à température ambiante pendant 24 heures avant la première utilisation.

Alimentation électrique recommandée :

- Plage max. de tension nominale pour tous les pays : -15 % / +10 %.
- Plage max. de fréquence nominale pour tous les pays : ± 3 Hz.
- Creux/Coupures : 5 creux/jour (perte de tension de 100 %, d'une durée de 3-4 minutes).

Une alimentation électrique stable est vivement recommandée. Les fluctuations soumettent tous les composants électriques et électroniques à des contraintes et une charge supplémentaire.

1.3 Utilisation commerciale uniquement

La/les machines couvertes par ce manuel sont construites uniquement pour une utilisation commerciale et industrielle.

1.4 Droits d'auteur

Le présent Manuel est exclusivement destiné à être consulté par l'opérateur et ne peut être remis à des tiers sans l'autorisation d'Electrolux Professional AB.

1.5 Certification ergonomique

Le corps humain est conçu pour le mouvement et l'activité, mais il peut endurer des blessures dues à des mouvements statiques et répétitifs ou à des mauvaises postures.

Les caractéristiques ergonomiques de votre produit, celles qui peuvent influencer votre interaction physique et cognitive avec lui, ont été évaluées et certifiées.

Un produit qui présente des caractéristiques ergonomiques remplit en fait certaines exigences ergonomiques spécifiques classées en trois domaines différents : polytechnique, biomédical et psychosocial (facilité d'utilisation et satisfaction).

Des essais spécifiques ont été réalisés avec des utilisateurs réels pour chacun de ces domaines. Le produit a été déclaré conforme aux critères d'acceptabilité ergonomique exigés par les normes.







Si plusieurs machines sont gérées par le même opérateur, les mouvements répétitifs se multiplient et, par conséquent, le risque biomécanique qui y est lié augmente de manière exponentielle.

Les risques éventuels liés à la posture sont l'interaction avec l'interface utilisateur, l'écran et les boutons.

Suivez les recommandations ci-dessous pour éviter aux opérateurs de se blesser.

- Prévoyez des chariots ou paniers appropriés pour le chargement, le déchargement et le transport.
- Si plusieurs machines sont gérées par le même opérateur, organisez une rotation des tâches sur le lieu de travail.

1.6 Symboles

	Attention !
	Attention, surface chaude
	Prudence, haute tension
	Avertissement, risque d'incendie / matériaux inflammables
	Danger, risque d'écrasement
	Lisez les instructions avant d'utiliser la machine

2 Conditions de garantie et exclusions de la garantie

Si le produit acheté est couvert par une garantie, cette garantie sera conforme aux réglementations locales, sous réserve que le produit soit installé et utilisé aux fins pour lesquelles il a été conçu et selon les modalités décrites dans la documentation appropriée de l'équipement.

La garantie ne s'applique que si le client a utilisé des pièces détachées d'origine et procédé aux entretiens conformément à la documentation en matière d'utilisation et d'entretien mise à disposition sous format imprimé ou électronique par Electrolux Professional AB.

Electrolux Professional AB recommande vivement d'utiliser des détergents, produits de rinçage et détartrants agréés par Electrolux Professional AB afin d'obtenir des résultats optimum et maintenir le produit à son niveau d'efficacité maximum au fil du temps.

La garantie Electrolux Professional AB ne couvre pas :

- frais de déplacement du technicien pour livrer ou récupérer le produit ;
- installation ;
- formation à l'utilisation/au fonctionnement ;
- remplacement (et/ou fourniture) de pièces d'usure, sauf si ce remplacement résulte de vices de matériaux ou de fabrication signalés dans un délai d'une (1) semaine suivant l'identification de la défaillance ;
- correction du câblage externe ;
- correction de réparations non autorisées ou de dommages, défaillances ou dysfonctionnement provoqués et/ou résultant de ;
 - capacité insuffisante et/ou anormale des systèmes électriques (courant/tension/fréquence, y compris les pics et/ou les pannes) ;
 - inadéquation ou interruption de l'alimentation en eau, vapeur, air, gaz (y compris impuretés et/ou autres problèmes, non conformes avec les exigences techniques de chaque appareil) ;
 - pièces de plomberie, composants ou détergents non approuvés par le fabricant ;
 - négligence, utilisation abusive et/ou non-respect par le client des instructions d'utilisation et d'entretien décrites dans la documentation appropriée de l'équipement ;
 - procédures incorrectes ou insuffisantes d'installation, réparation, maintenance (y compris manipulations, modifications et réparations effectuées par des tiers ou tiers non autorisés) et modification des systèmes de sécurité ;
 - Utilisation de composants non d'origine (par exemple, pièces d'usure ou pièces détachées) ;
 - conditions ambiantes provoquant des contraintes thermiques (par exemple, surchauffe/gel) ou chimiques (par exemple, corrosion/oxydation) ;
 - insertion de corps étrangers dans le produit ou association de corps étrangers au produit ;
 - accidents ou force majeure ;
 - transport et manipulation, y compris rayures, bosses, éclats et/ou autres dégâts de la finition du produit, sauf spécifications contraires, si ces dégâts résultent de vices de matériaux ou de fabrication signalés dans un délai d'une (1) semaine suivant la livraison ;
- produit dont le numéro de série a été supprimé, modifié ou n'est plus facilement lisible ;
- remplacement d'ampoules, filtres et autres consommables ;
- accessoires et logiciel non approuvés ou spécifiés par Electrolux Professional AB.

La garantie ne couvre aucune activité de maintenance programmée (y compris les pièces nécessaires à cet effet), ni la fourniture de détergents, sauf spécifications contraires prévues par un quelconque accord local, en vertu de conditions locales.

Pour la liste des SAV agréés, consulter le site Web Electrolux Professional AB.

3 Caractéristiques techniques

3.1 Machines à chauffage électrique

3.1.1 Schéma

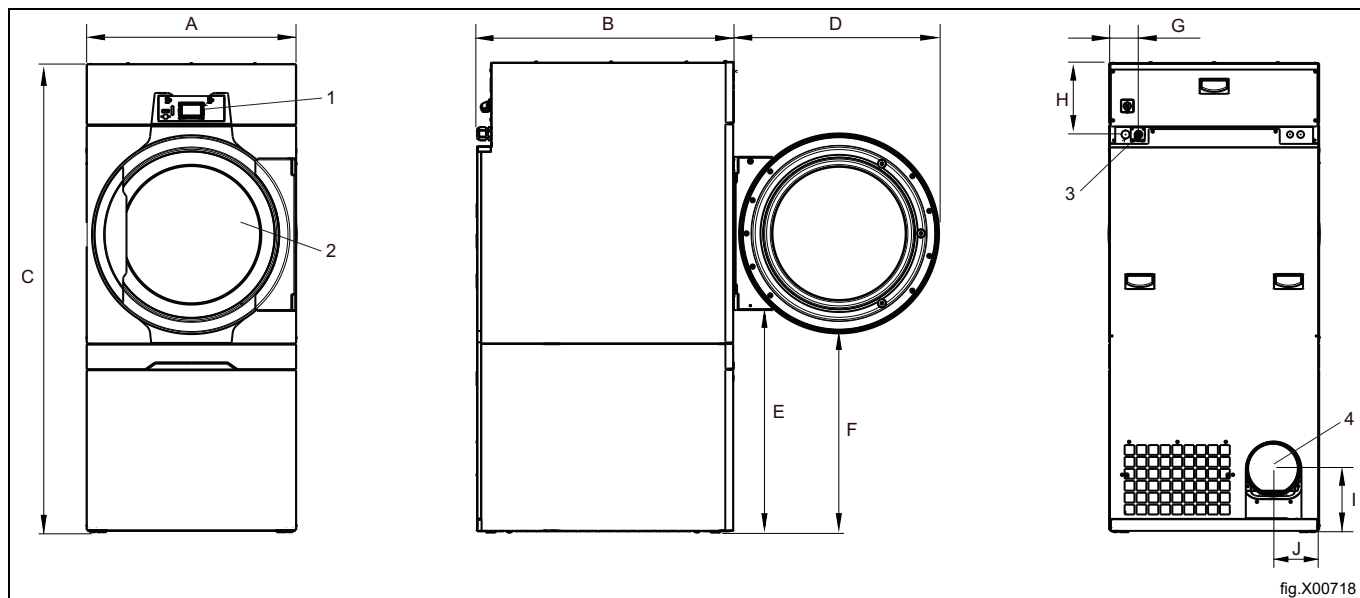

fig.X00718

1	Panneau de commande
2	Ouverture de la porte, \varnothing 580 mm
3	Branchement électrique
4	Raccordement de l'évacuation

	A	B	C	D	E	F
mm	795	965	1770	775	835	750

	G	H	I	J
mm	110	270	240	175

3.1.2 Caractéristiques techniques

Poids, net	kg	202
Volume du tambour	litres	255
Diamètre du tambour	mm	755
Profondeur du tambour	mm	595
Vitesse du tambour, charge moyenne	tr/min	43
Capacité nominale, facteur de remplissage 1:18 (charge max.)	kg	14,2
Capacité nominale, facteur de remplissage 1:22 (charge recommandée)	kg	11,6
Chauffage : Électricité	kW	6,0
	kW	9,0
	kW	13,2
	kW	13,5
Débit d'air optimal, 6,0 kW, 50 Hz / 60 Hz **	m ³ /h	250 / 250
Débit d'air optimal, 9,0 kW, 50 Hz / 60 Hz **	m ³ /h	250 / 250
Débit d'air optimal, 13,5 kW, 50 Hz / 60 Hz **	m ³ /h	460 / 460
Contre-pression statique optimale, 6,0 kW, 50 Hz / 60 Hz **	Pa	710 / 1020
Contre-pression statique maximale, 6,0 kW, 50 Hz / 60 Hz **	Pa	715 / 1030
Contre-pression statique optimale, 9,0 kW, 50 Hz / 60 Hz **	Pa	710 / 1020
Contre-pression statique maximale, 9,0 kW, 50 Hz / 60 Hz **	Pa	715 / 1030
Contre-pression statique optimale, 13,5 kW, 50 Hz / 60 Hz **	Pa	550 / 900
Contre-pression statique maximale, 13,5 kW, 50 Hz / 60 Hz **	Pa	570 / 930
Niveau de pression/puissance acoustique au séchage*	dB(A)	72/56
Émission de chaleur de la puissance installée, max.	%	15

* Niveau de puissance acoustique mesuré selon ISO 60704.

** Dans une machine froide et vide.

Connexions

Sortie d'air	∅ mm	200
--------------	------	-----

3.2 Machines à chauffage à vapeur

3.2.1 Schéma

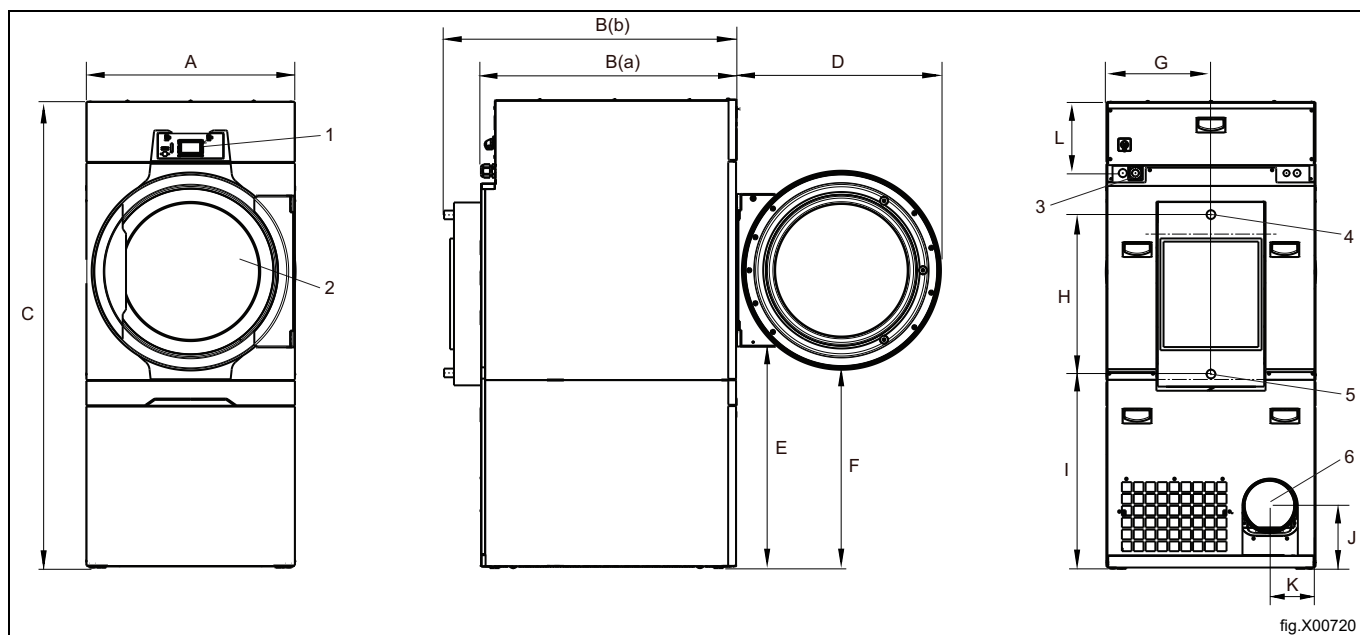

1	Panneau de commande
2	Ouverture de la porte, \varnothing 580 mm
3	Branchement électrique
4	Raccord de vapeur
5	Raccord de condensation
6	Raccordement de l'évacuation

	A	B (a)	B (b)	C	D	E
mm	790	965	1105	1770	775	835

	F	G	H	I	J	K
mm	750	395	605	740	240	175

	L
mm	110

3.2.2 Caractéristiques techniques

Poids, net	kg	210
Volume du tambour	litres	255
Diamètre du tambour	mm	755
Profondeur du tambour	mm	595
Vitesse du tambour, charge moyenne	tr/min	43
Capacité nominale, facteur de remplissage 1:18 (charge max.)	kg	14,2
Capacité nominale, facteur de remplissage 1:22 (charge recommandée)	kg	11,6
Chauffage : Vapeur à 700 kPa	kW	15,0
Pression de vapeur	kPa	100-1000
Débit d'air optimal, 50 Hz / 60 Hz **	m ³ /h	460 / 460
Contre-pression statique optimale, 50 Hz / 60 Hz **	Pa	550 / 900
Contre-pression statique maximale, 50 Hz / 60 Hz **	Pa	570 / 930
Niveau de pression/puissance acoustique au séchage*	dB(A)	72/56
Émission de chaleur de la puissance installée, max.	%	15

* Niveau de puissance acoustique mesuré selon ISO 60704.

** Dans une machine froide et vide.

Connexions

Sortie d'air	ø mm	200
Entrée/sortie de vapeur		ISO 7/1-R1

3.3 Machines à chauffage au gaz

3.3.1 Schéma

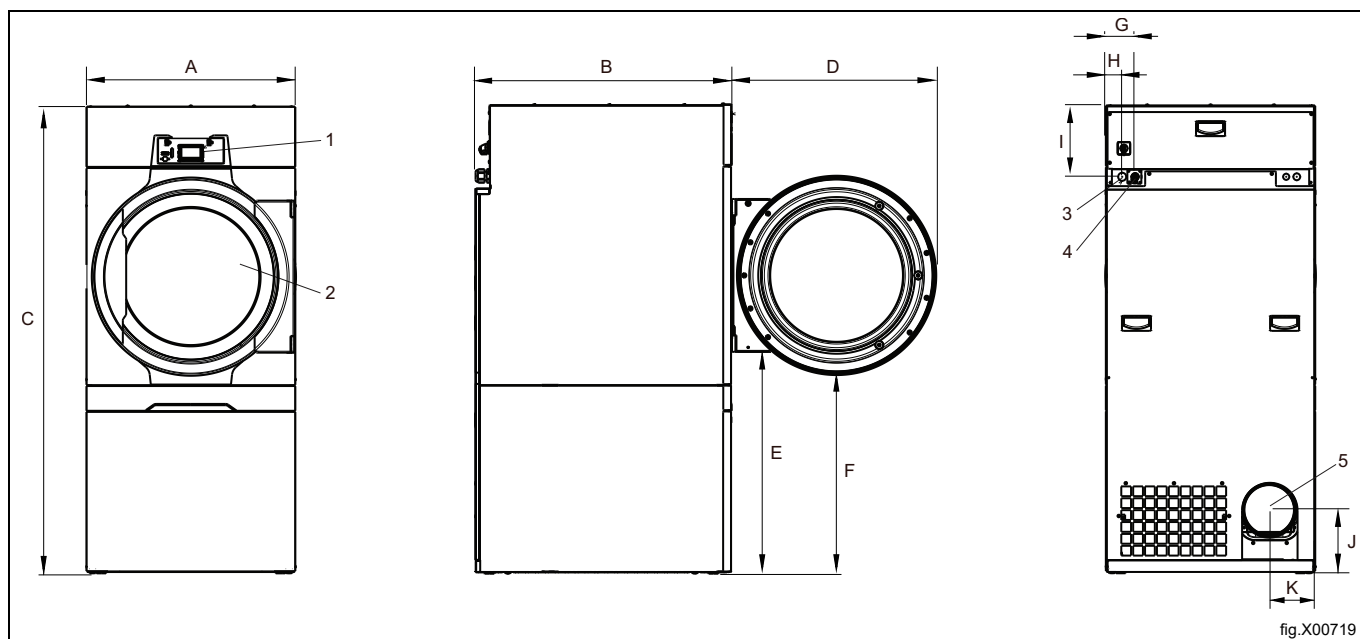

1	Panneau de commande
2	Ouverture de la porte, \varnothing 580 mm
3	Branchement électrique
4	Raccordement gaz
5	Raccordement de l'évacuation

	A	B	C	D	E	F
mm	795	965	1770	775	835	750

	G	H	I	J	K
mm	110	60	270	240	175

3.3.2 Caractéristiques techniques

Poids, net	kg	202
Volume du tambour	litres	255
Diamètre du tambour	mm	755
Profondeur du tambour	mm	595
Vitesse du tambour, charge moyenne	tr/min	43
Capacité nominale, facteur de remplissage 1:18 (charge max.)	kg	14,2
Capacité nominale, facteur de remplissage 1:22 (charge recommandée)	kg	11,6
Chauffage : Gaz	kW	13,5
Débit d'air optimal, 50 Hz / 60 Hz **	m ³ /h	460 / 460
Contre-pression statique optimale, 50 Hz / 60 Hz **	Pa	550 / 900
Contre-pression statique maximale, 50 Hz / 60 Hz **	Pa	570 / 930
Niveau de pression/puissance acoustique au séchage*	dB(A)	72/56
Émission de chaleur de la puissance installée, max.	%	15

* Niveau de puissance acoustique mesuré selon ISO 60704.

** Dans une machine froide et vide.

Note!

- **Par défaut, les appareils au gaz sont conçus pour fonctionner au gaz naturel (GNH) conformément à 2H ou 2E (G20).**
- **Par défaut, les appareils au gaz ne doivent pas être installés à plus de 610 m (2001 pieds) d'altitude.**
- **Pour fonctionner avec un autre type de gaz, une conversion du gaz doit être effectuée sur la machine.**
- **Les accessoires de conversion de gaz à moins de 610 m (2001 pieds) d'altitude sont fournis dans le sacchet d'accessoires.**
- **Pour le GPL, utiliser du gaz de qualités conformes à la norme GPA Midstream 2140-23.**

Connexions

Sortie d'air	∅ mm	200
Raccordement gaz	1/2"	ISO 7/1-R1/2

3.4 Machines avec pompe à chaleur

3.4.1 Schéma

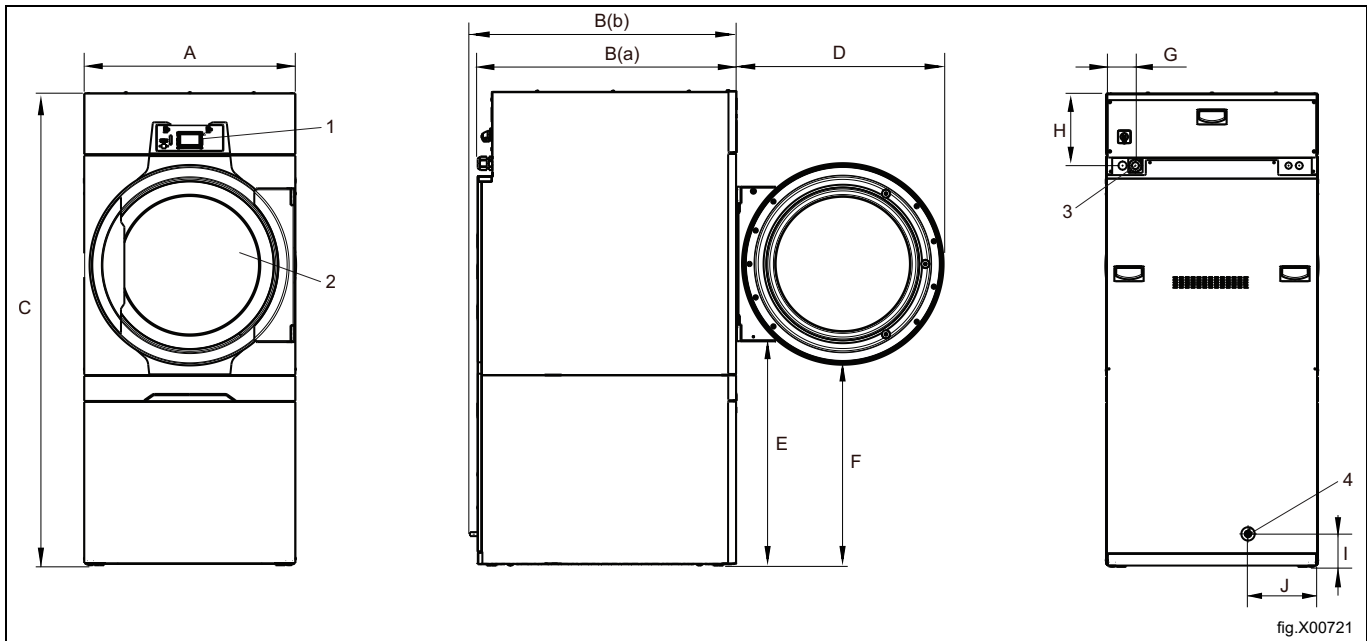

1	Panneau de commande
2	Ouverture de la porte, \varnothing 580 mm
3	Branchement électrique
4	Vidange pour eau de condensation

	A	B (a)	B (b)	C	D	E
mm	790	965	990	1770	775	835

	F	G	H	I	J
mm	750	110	270	125	260

3.4.2 Caractéristiques techniques

Poids, net	kg	253
Volume du tambour	litres	255
Diamètre du tambour	mm	755
Profondeur du tambour	mm	595
Vitesse du tambour, charge moyenne	tr/min	43
Capacité nominale, facteur de remplissage 1:18 (charge max.)	kg	14,2
Capacité nominale, facteur de remplissage 1:22 (charge recommandée)	kg	11,6
Débit d'air optimal**	m ³ /h	N/A
Contre-pression statique optimale**	Pa	N/A
Contre-pression statique maximale**	Pa	N/A
Niveau de pression/puissance acoustique au séchage*	dB(A)	72/56
Émission de chaleur moyenne par cycle de séchage, afin d'évaluer les besoins en ventilation***	kW	1,2
Température de fonctionnement ambiante	°C	+10 – +45

* Niveau de puissance acoustique mesuré selon ISO 60704.

** Dans une machine froide et vide.

*** Pour obtenir de l'aide pour le dimensionnement requis en fonction des besoins en ventilation, contacter un technicien agréé en ventilation. Pour garantir une ventilation suffisante, il convient de tenir compte de toutes les sources qui émettent de la chaleur, ainsi que de tous les autres paramètres qui affectent les besoins en ventilation. Zone climatique, paramètres de construction, taille du local, etc.

Connexions

Raccord de tuyauterie, eau condensée	∅ mm	15
--------------------------------------	------	----

Pompe à chaleur

Type d'agent réfrigérant		R134a
Quantité d'agent réfrigérant	kg	1,6

Gaz à effet de serre fluorés

Ce produit contient des gaz à effet de serre fluorés :

R134a : 1,600 kg

GWP 1430

Équivalent CO₂ 2,288 t

Fermeture hermétique

4 Configuration

4.1 Généralités

Opérations de configuration ou d'installation de cette machine :

Chauffage gaz, électrique, vapeur :

1. Déballage
2. Positionnement/mise en place, mise à niveau et/ou fixation de la machine.
3. Correction du volume d'air frais/de la taille de l'arrivée d'air, de la taille du conduit d'échappement et des branchements de(s) tuyau(x) pour montage autonome ou conduit d'évacuation partagé.
4. Branchements électriques, brancher la machine.
5. Réglages du débit d'air ou de la contre-pression statique dans une machine vide à froid pour montage autonome ou conduit d'évacuation partagé.
6. Raccordement de gaz. (Pour machine chauffée au gaz).
7. Contrôle de fonctionnement.
8. Contrôle de fonctionnement des options.

Chaque section de ce manuel d'installation contient davantage de détails.

Chauffage pompe à chaleur :

1. Déballage
2. Positionnement/mise en place, mise à niveau et/ou fixation de la machine.
3. Adapter le volume d'air frais pour compenser l'émission de chaleur de la (des) machine(s) et brancher l'évacuation (les évacuations).
4. Branchements électriques, brancher la machine.
5. Contrôle de fonctionnement.
6. Contrôle de fonctionnement des options.

Chaque section de ce manuel d'installation contient davantage de détails.

4.2 Déballage

Note!

Deux personnes minimum sont nécessaires pour déballer l'unité.

Retirez le tiroir de filtre et démontez le panneau frontal inférieur.

Démontez le panneau arrière.

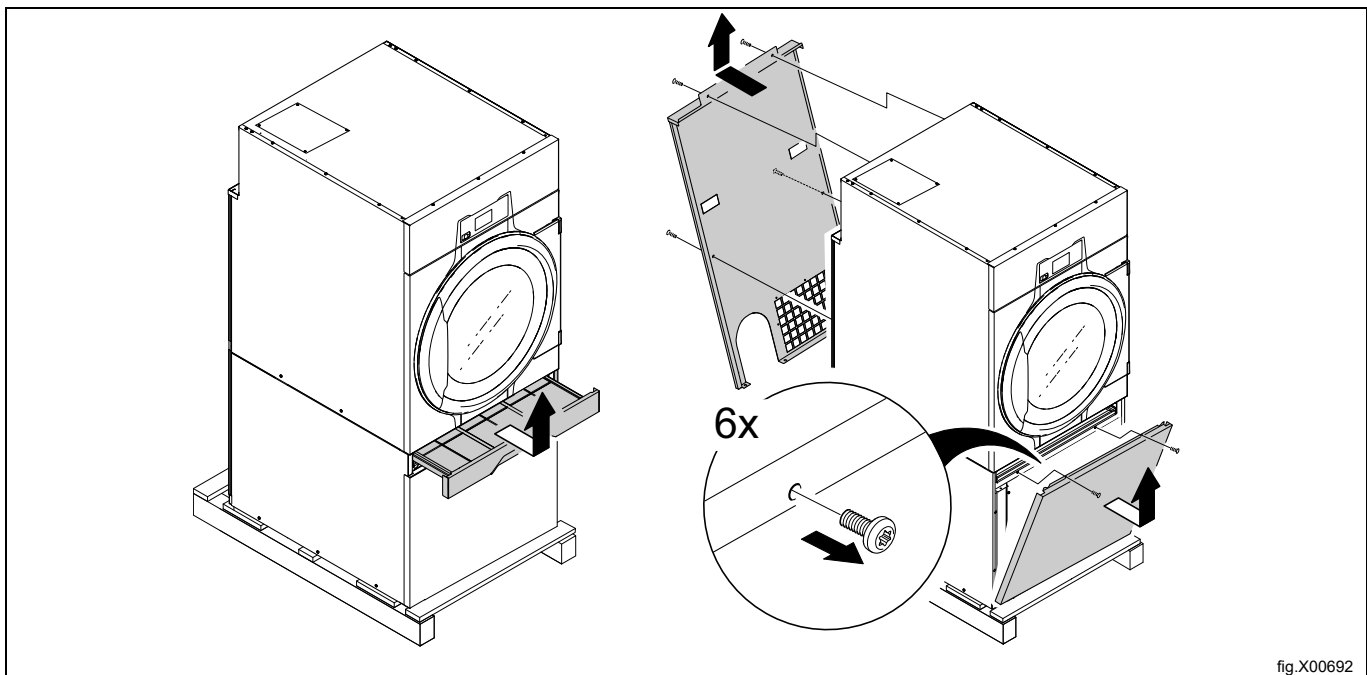

Retirez les boulons entre la machine et la palette.

Retirez la machine de la palette.

Note!

Lors du déplacement de la machine, manipulez-la avec précaution. Le tambour ne dispose pas de brides de transport.

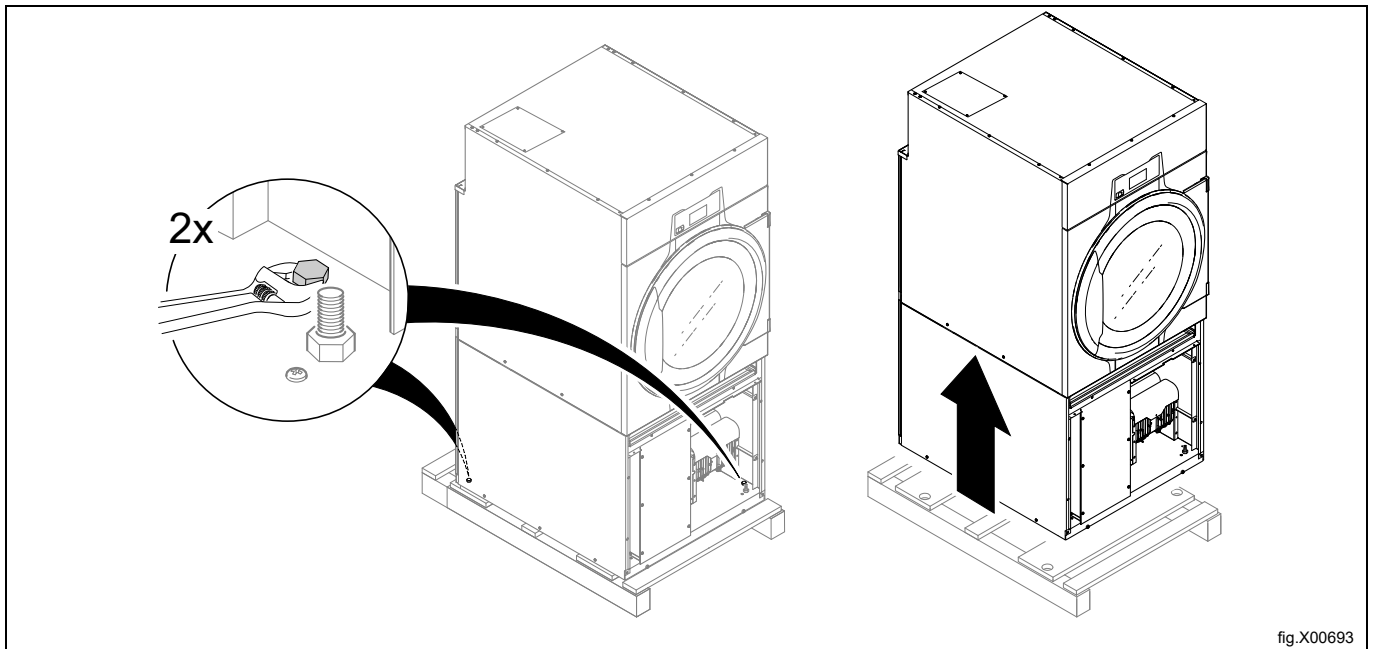

Positionner la machine dans sa position définitive, en la faisant rouler sur ses roulettes.

4.3 Instructions pour le recyclage de l'emballage

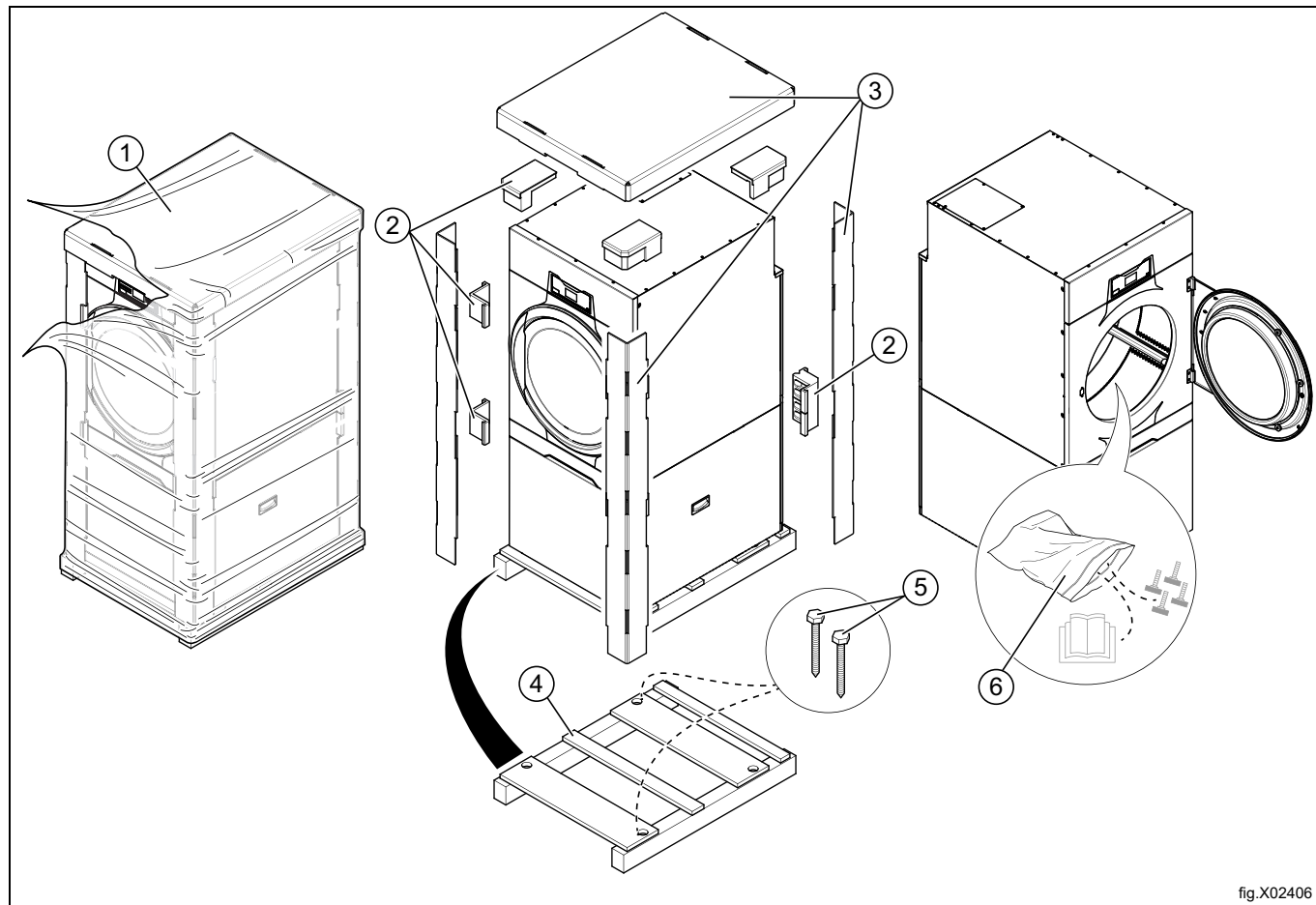

fig.X02406

Fig.	Description	Code	Type
1	Film d'emballage	LDPE 4	Plastiques
2	Protections d'angle	PS 6	Plastiques
3	Emballage en carton	PAP 20	Papier
4	Palette	FOR 50	Bois
5	Vis	FE 40	Acier
6	Sac en plastique	PET 1	Plastiques

4.4 Roulettes

Pour des raisons ergonomiques, la machine est équipée de roues.

Les roues permettent de déplacer facilement la machine sans avoir à la soulever.

Les roues ne peuvent être utilisées que tant que les pieds de la machine ne sont pas abaissés.

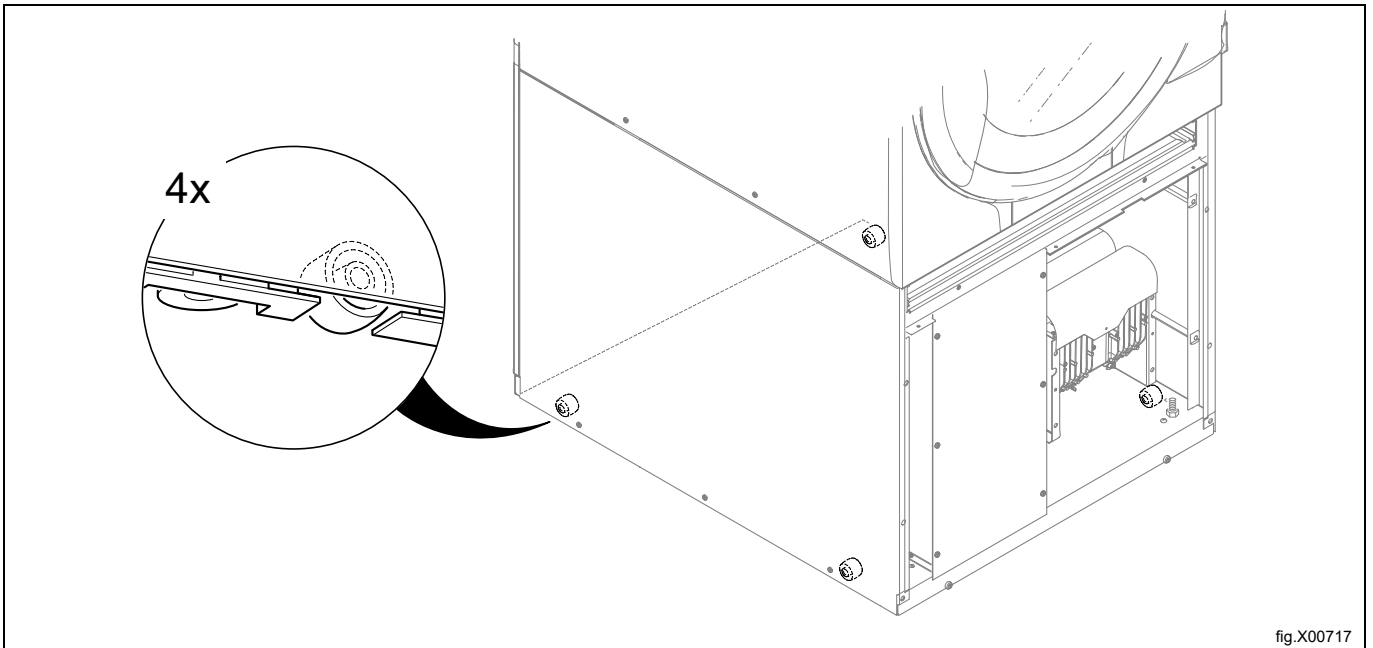

fig.X00717

4.5 Choix de l'emplacement

Le chiffre indique la distance recommandée entre les murs et/ou d'autres machines.

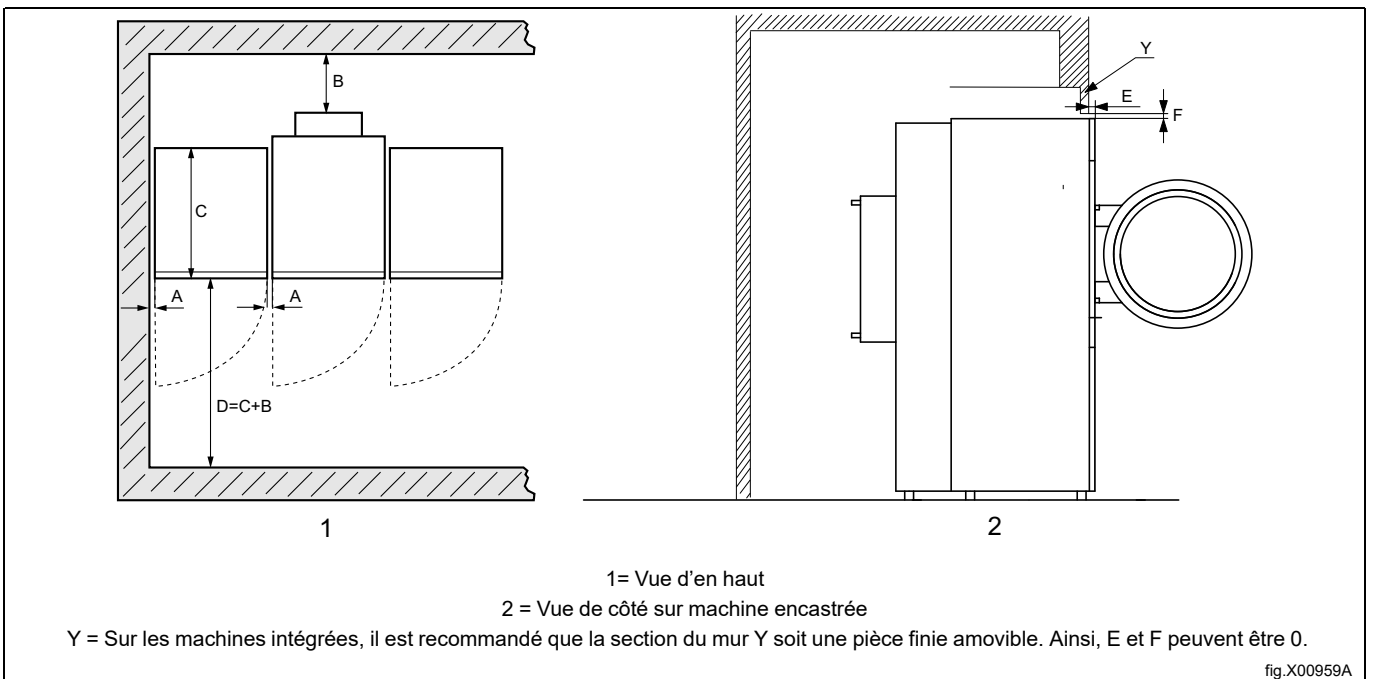

fig.X00959A

A	5-500 mm (min. 5 mm)
B	Min. 500 mm (min. 200 pouces)
C	Profondeur de machine
D	$D = C + B$ (min. 1220 mm pour pouvoir utiliser la machine)
E	Min. 40 mm
F	Min. 25,4 mm (Le soffite peut être utilisé pour obturer l'espace au-dessus de la machine. Espacement min. requis : 0 mm)

Note!

Placer la machine de façon à ce qu'elle n'encombre pas l'espace de travail des utilisateurs et du personnel chargé de l'entretien.

Le respect des consignes données facilite l'accès pour les opérations de maintenance et d'entretien.

En cas d'espace restreint, il est possible d'installer des machines sans respecter les consignes données. Si c'est le cas, à noter qu'il peut être nécessaire de débrancher et de déplacer d'autres machines pour avoir accès à la machine concernée et effectuer son entretien.

4.6 Installation mécanique

Mettez la machine à niveau grâce aux pieds. La hauteur maximum de réglage des pieds est de 15 mm.

Note!

Il est important que la machine repose de manière stable sur les quatre pieds et non pas directement sur les roues. Les roues ne doivent être utilisées que pour déplacer la machine.

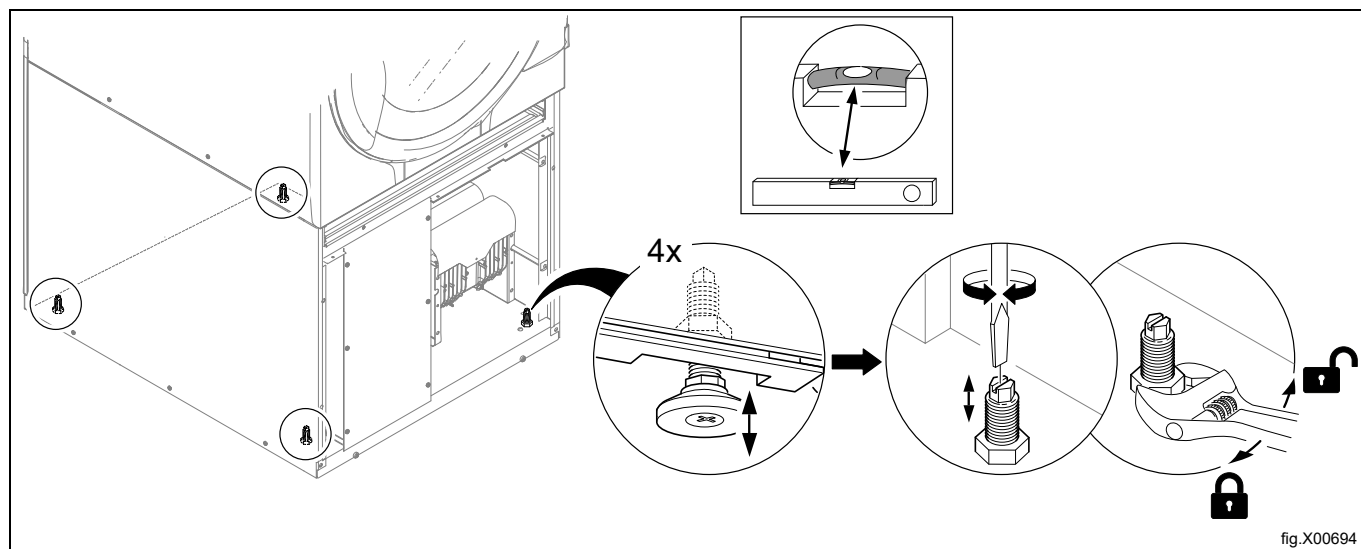

Remettez les panneaux.

5 Système d'évacuation

5.1 Principe d'air

Note!

Il est primordial que la machine dispose de suffisamment d'air frais pour obtenir les meilleurs résultats de séchage possibles.

5.1.1 Machines à chauffage électrique, au gaz et à la vapeur

Le ventilateur crée une pression basse dans la machine, aspirant l'air dans le tambour via l'unité de chauffage. L'air chauffé traverse les vêtements et les trous du tambour et est évacué à travers le filtre placé sous le tambour. L'air est ensuite évacué via le ventilateur et le système d'évacuation.

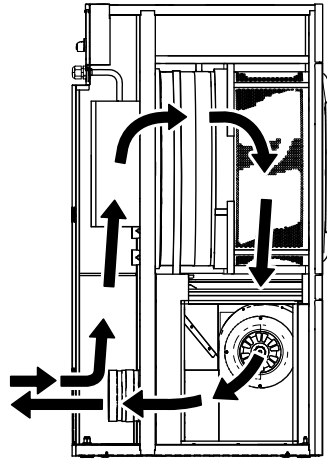

fig.X00730

5.1.2 Machines avec pompe à chaleur

Le ventilateur crée un débit d'air dans la machine, aspirant l'air dans le tambour via l'unité de chauffage. L'air chaud passe à travers les vêtements et les trous du tambour, s'écoule à travers le premier tiroir à filtre et continue à travers le deuxième filtre spécial juste au-dessous. Le filtre spécial est nécessaire dans les machines dotées d'une pompe à chaleur afin d'éviter que la pompe à chaleur ne soit obstruée par des peluches. Lorsque l'air a traversé les deux filtres, il retourne dans le tambour.

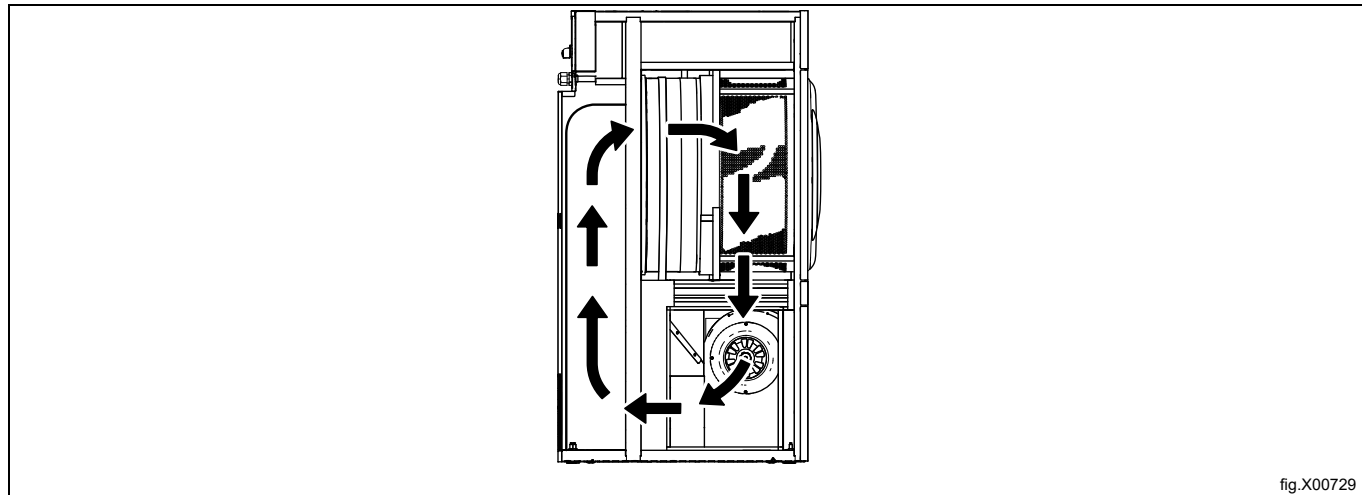

fig.X00729

Ventilation de la pièce.

Lorsque la machine est en marche, la température ambiante augmente. Pour cette raison, la pièce doit être dotée d'une ventilation suffisante.

Toutes les sources qui introduisent de la chaleur dans la même pièce doivent être prises en compte dans le dimensionnement de la ventilation. Les sources de chaleur peuvent par exemple être : d'autres sèche-linges, des cabines de séchage, des laveuses, des repasseuses, des radiateurs, etc. La combinaison de plusieurs sources d'introduction de chaleur augmente les besoins en ventilation. D'autres facteurs peuvent également influencer les besoins en ventilation, comme la zone climatique, les paramètres de construction, la taille de la pièce, etc. Pour obtenir de l'aide pour le dimensionnement requis en fonction des besoins en ventilation, contacter un technicien agréé en ventilation.

5.2 Air frais

Pour une efficacité maximale et un temps de séchage aussi court que possible, il est important de vérifier que de l'air frais extérieur pénètre dans la pièce proportionnellement au volume d'air évacué.

Pour éviter les courants d'air dans la pièce, il est préférable de placer l'arrivée d'air à l'arrière de la machine.

Mesures pour une alimentation en air appropriée :

- Il est recommandé que la zone d'ouverture de l'arrivée d'air soit cinq fois plus grande que le tuyau d'évacuation. La zone d'ouverture de l'arrivée correspond à la zone via laquelle l'air peut circuler sans résistance depuis le couvercle grillagé/à claire-voie.

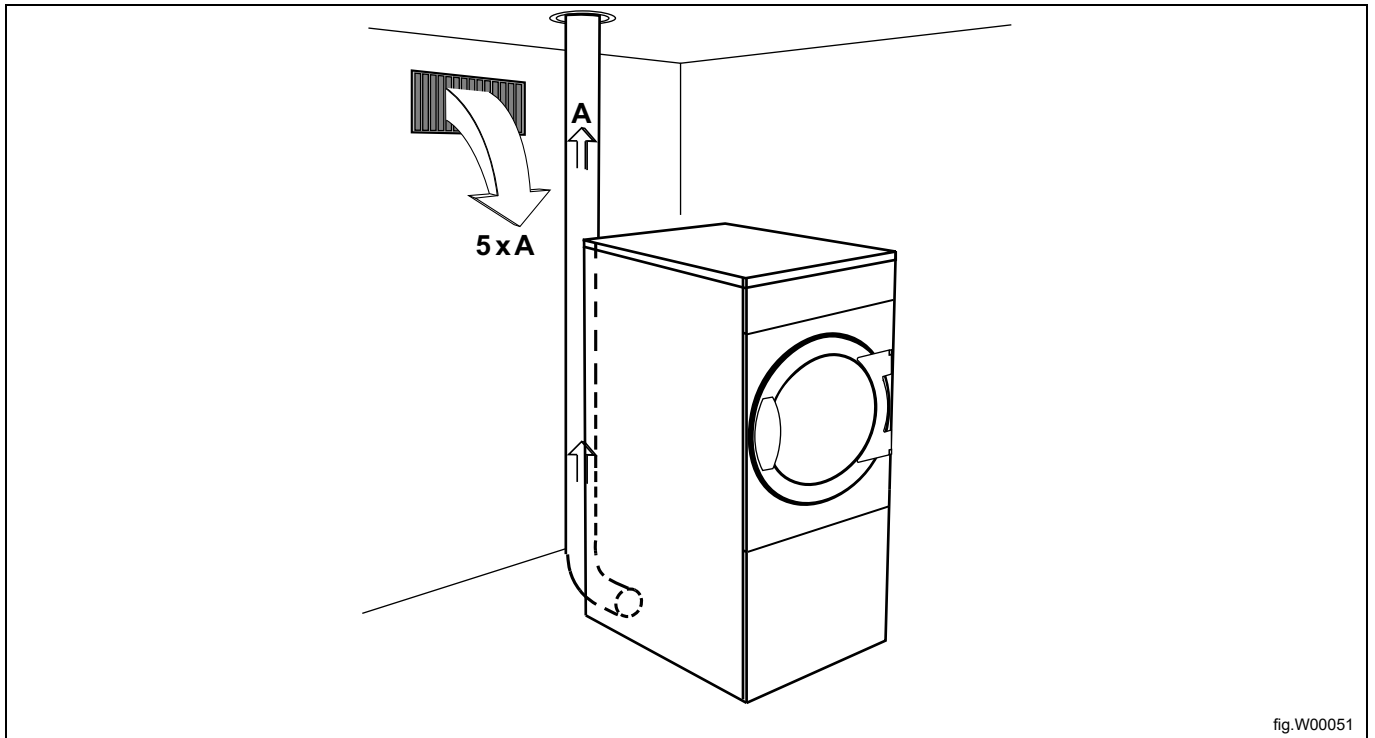

fig.W00051

Note!

Les couvercles grillagés/à claire-voie bloquent souvent la moitié de la quantité totale d'air frais de la zone de ventilation. N'oubliez pas de prendre ceci en compte.

5.3 Conduit d'évacuation

- Seul un conduit métallique rigide ou flexible doit être utilisé pour l'évacuation.
- Les conduits en plastique ne doivent pas être utilisés.
- Il est recommandé d'utiliser un conduit d'évacuation en acier galvanisé.
- Le conduit ne doit pas être assemblé à l'aide de vis ou de tout autre moyen de fixation pénétrant dans le conduit et susceptible d'attirer des peluches. Utiliser plutôt des colliers ou du silicone haute température.
- L'air d'échappement ne doit pas être évacué dans un mur, le plafond ou un espace dissimulé du bâtiment.
- Le conduit d'évacuation doit déboucher à l'extérieur du bâtiment, la condensation pouvant entraîner des dommages liés au gel dans l'enceinte du bâtiment.
- Le conduit d'évacuation doit déboucher sur l'extérieur.
- Le conduit d'évacuation doit être placé de sorte à être protégé de l'extérieur, par exemple contre les impacts et l'infiltration d'eau.
- À l'intérieur, le conduit d'évacuation doit être lisse (faible résistance de l'air).
- Le conduit d'évacuation ne doit pas être trop coudé.

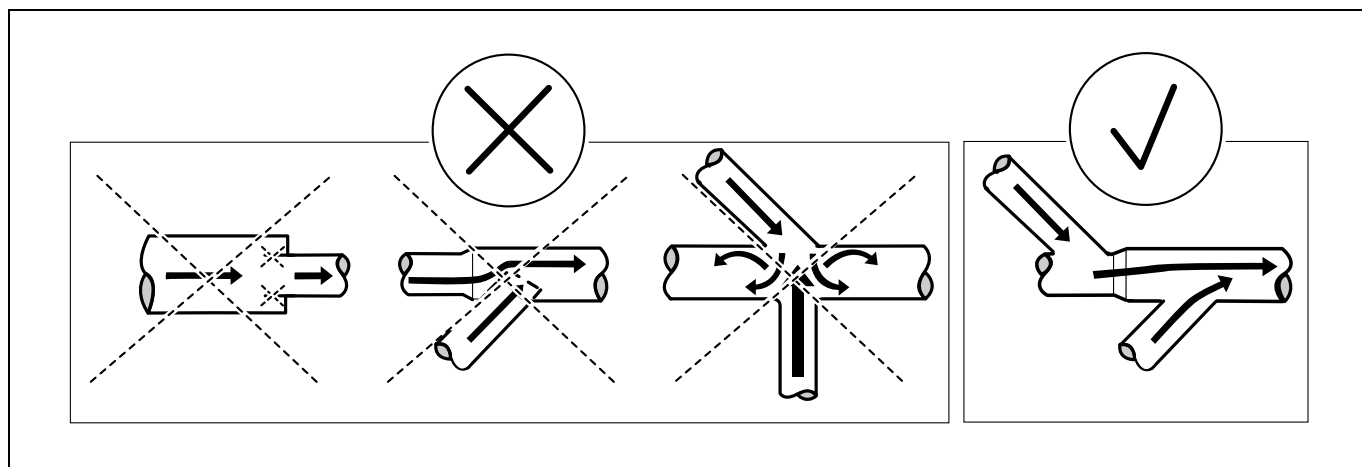

5.4 Conduit d'évacuation partagé



Il est conseillé de relier chaque machine à un conduit d'évacuation séparé.



Lorsque plusieurs machines doivent utiliser le même conduit d'évacuation, la taille de celui-ci doit s'accroître après chaque machine. Le tableau définit la progression d'augmentation du diamètre recommandée.

Si plusieurs machines sont installées sur le même conduit d'évacuation, il est recommandé d'adapter le débit d'air des machines lorsque toutes les machines ont démarré et fonctionnent sur un programme sans chaleur. (Non valide pour les machines équipées de l'AFC (adaptive fan control).)

Il est à noter que des conduits inutilement longs peuvent créer des problèmes de tirage.

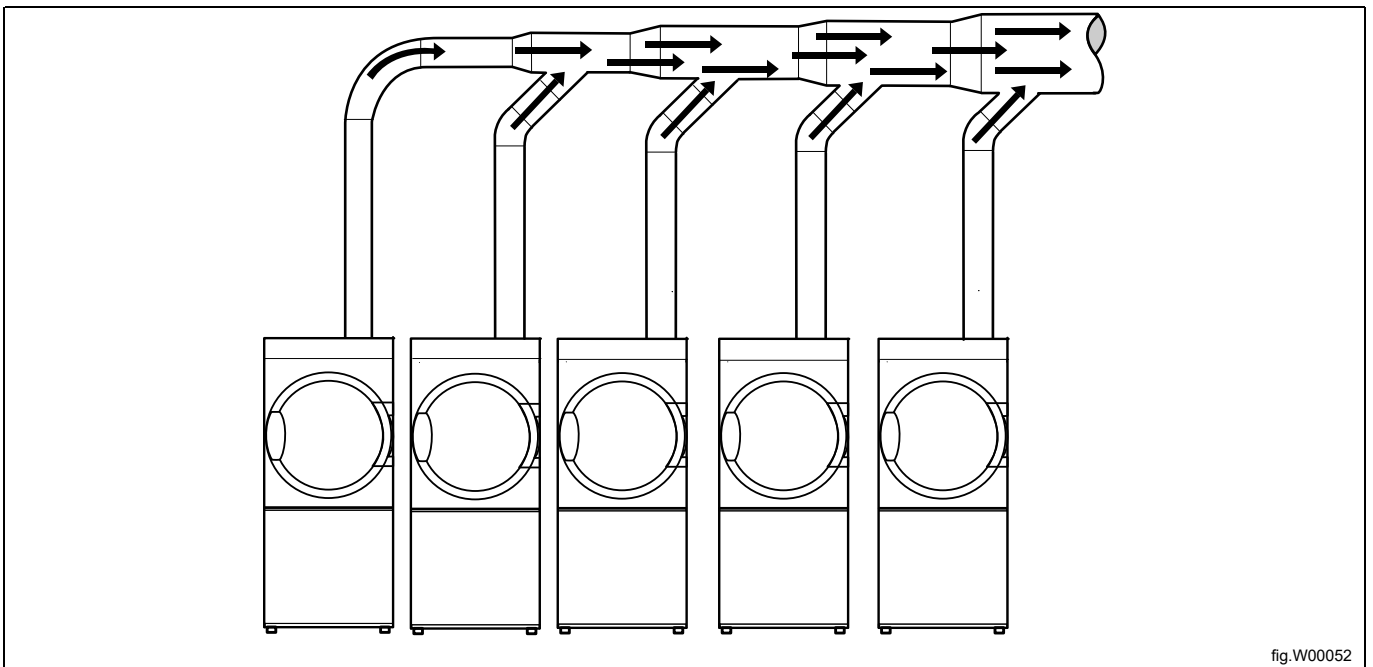

fig.W00052

Nombre de machines		1	2	3	4	5	6	7	8	9	10
Conduit d'évacuation	ø mm	200	315	400	400	500	500	630	630	630	800
Surface recommandée de l'arrivée d'air frais	m ²	0,16	0,39	0,63	0,63	0,98	0,98	1,56	1,56	1,56	2,51
Surface minimum de l'arrivée d'air frais	m ²	0,117	0,234	0,351	0,468	0,585	0,702	0,819	0,936	1,053	1,17



Le diamètre du conduit d'évacuation ne doit pas être réduit.



5.5 Dimensionnement de l'évacuation

Il est important que la machine dispose d'un volume d'air approprié par rapport à la puissance de chaque machine. Un débit d'air inférieur ou supérieur allonge la durée de séchage ou abaisse la performance de la machine.

Si le conduit d'évacuation est trop long ou si la ventilation n'est pas correctement conçue, il est recommandé de nettoyer les conduits d'évacuation régulièrement. Les conduits plus longs doivent généralement être nettoyés plus fréquemment. Si la contre-pression du conduit d'évacuation est trop élevée, il est recommandé d'installer un ventilateur d'évacuation.

Les tuyaux d'évacuation doivent être courts de sorte que la machine puisse fonctionner de manière optimale.

Tous les couvercles doivent être installés de sorte que la machine puisse fonctionner de manière optimale.

Le conduit d'évacuation doit être conçu de manière à ce que la contre-pression statique mesurée dans l'orifice du capteur NTC ne dépasse pas la contre-pression statique maximale admissible spécifiée dans les « Caractéristiques techniques ».

5.6 Réglage du débit d'air (non valable pour les sèche-linge à tambour avec pompe à chaleur)



L'ajustement du débit d'air ne doit être effectué que par du personnel agréé.

Il est important que la machine dispose d'un débit d'air approprié par rapport à son apport calorifique. Si le débit d'air est inférieur au minimum, la machine sera forcée de couper le chauffage, ce qui allongera la durée de séchage.

Un débit d'air supérieur est inutile et risque de refroidir la pièce et de générer des bruits dans les tuyauteries et l'écoulement. Dans des cas extrêmes, il peut même allonger le temps de séchage.

La machine est pré-réglée pour un débit d'air optimum avec une longueur de tuyau équivalant à 15 m. (Pour les réglages par défaut d'usine, vérifier l'étiquette accrochée au registre.) Pour les systèmes de tuyauteries qui dévient de la longueur de tuyau pré-réglée, il faut régler la machine conformément aux instructions suivantes.

- Retirez le tiroir de filtre et démontez le panneau avant.
- Démontez le panneau arrière.

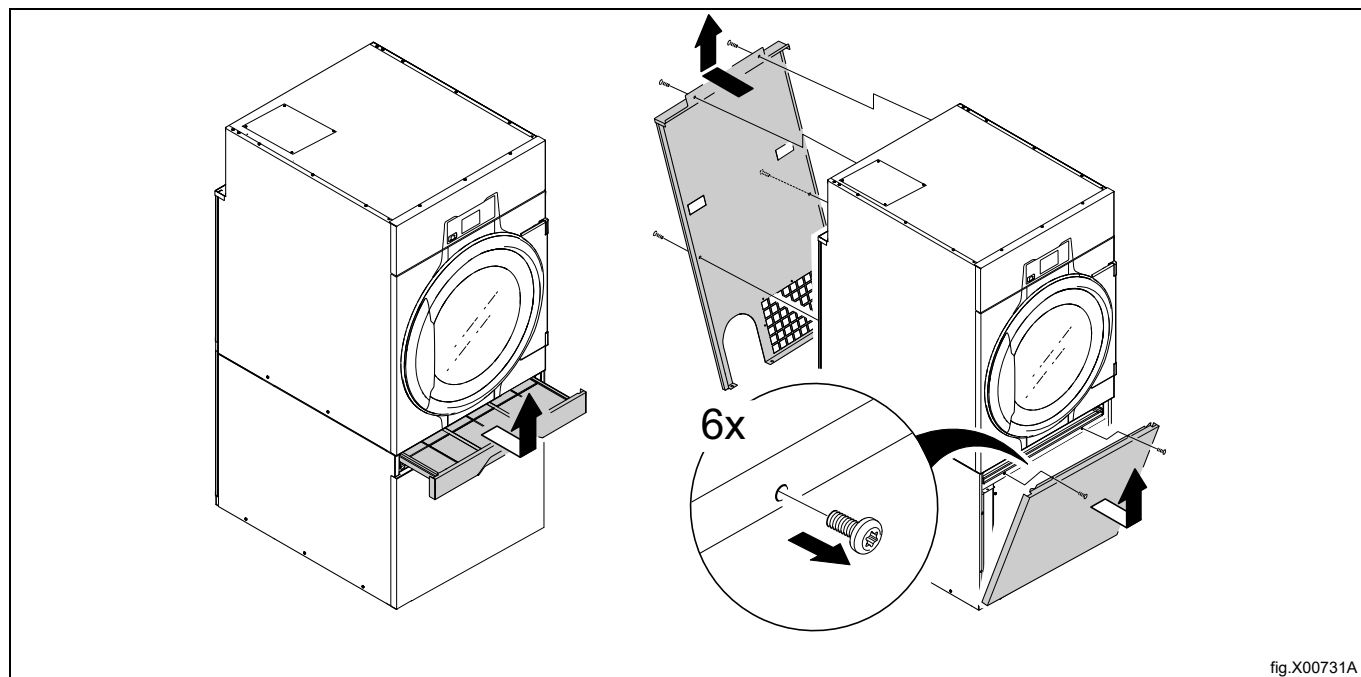
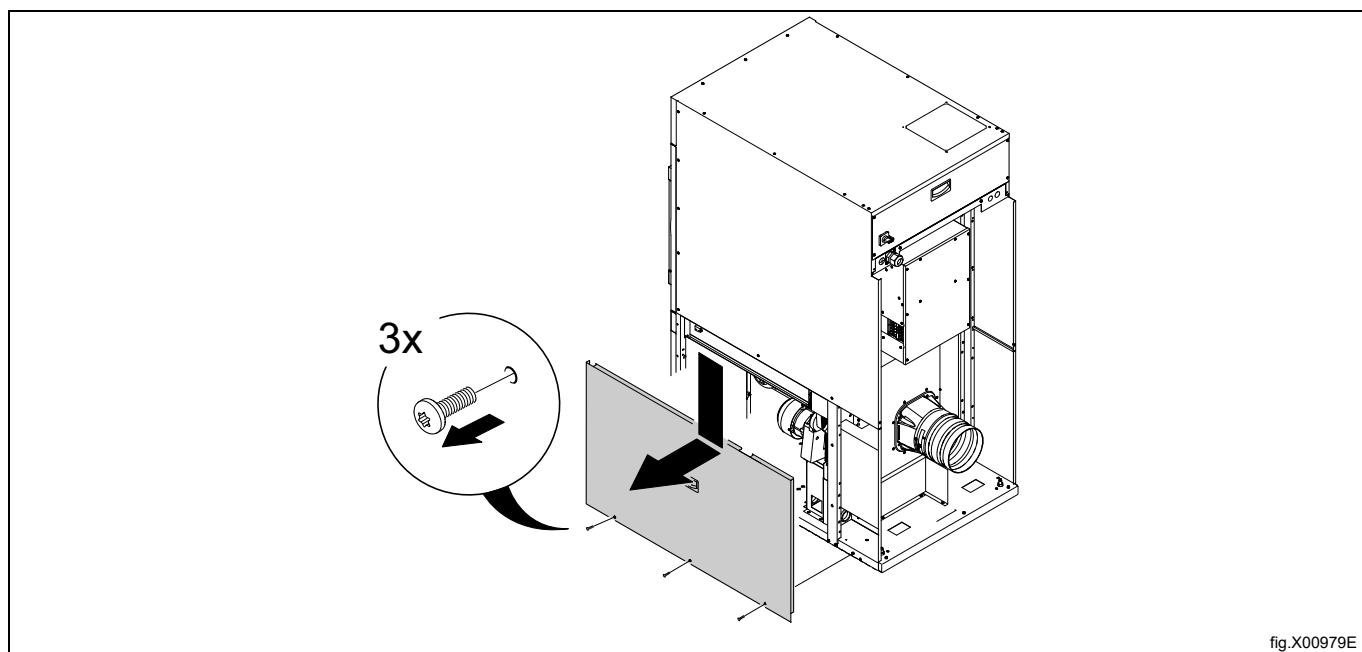
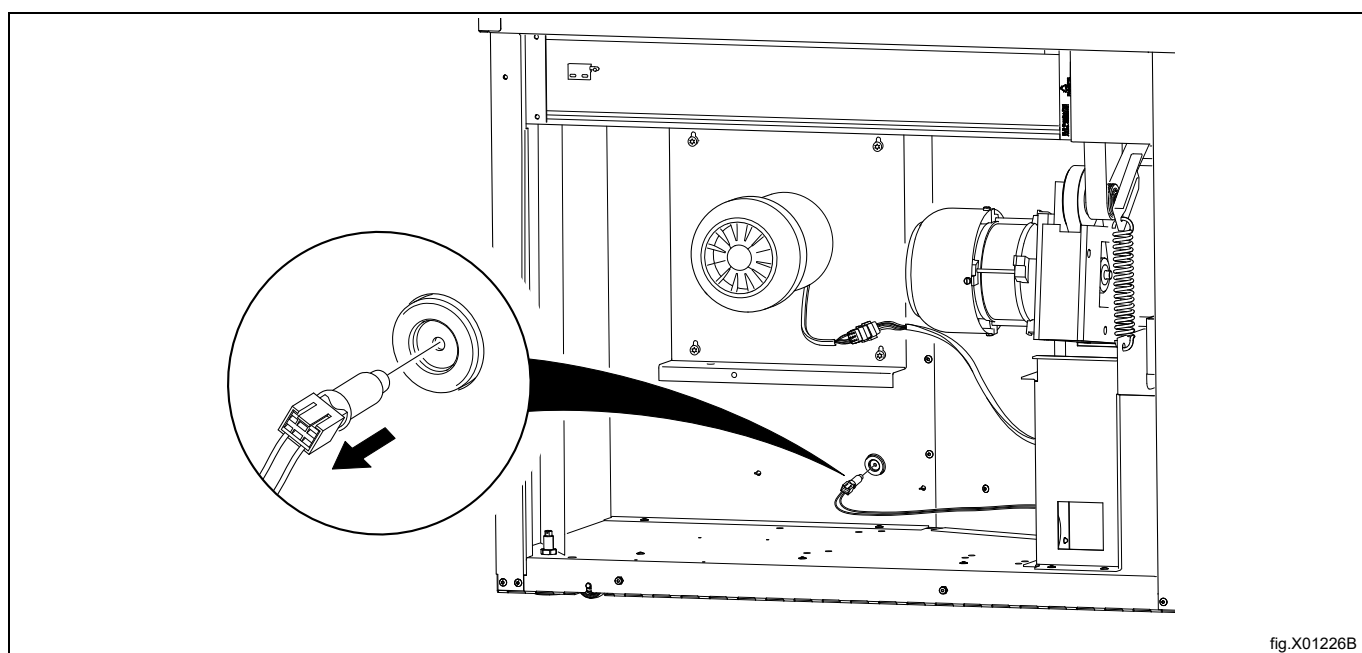

fig.X00731A

- Démontez le panneau latéral inférieur.



- Débrancher le capteur NTC.



Introduire l'instrument de mesure (manomètre) dans l'orifice (A). Vérifier que le raccord est bien étanche, pour éviter l'infiltration d'air. Faire passer le tube à l'arrière de la machine, à travers l'interstice à droite du moteur du tambour.

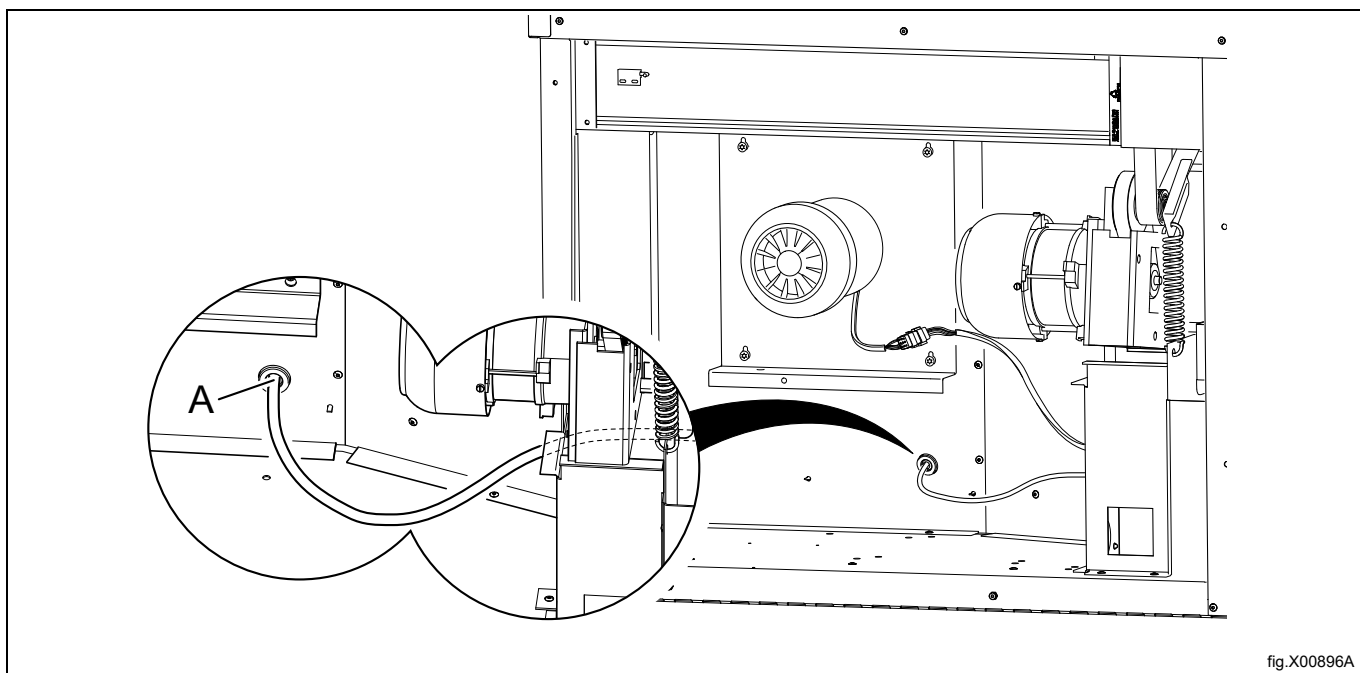

- Desserrer l'écrou à oreille du registre (B).
- Pour procéder à la mesure, lancer la machine avec un programme sans chaleur et tambour vide.
- En ouvrant et en fermant le registre (B), la pression descend ou monte dans l'orifice (A) et, de ce fait, le débit diminue ou augmente.

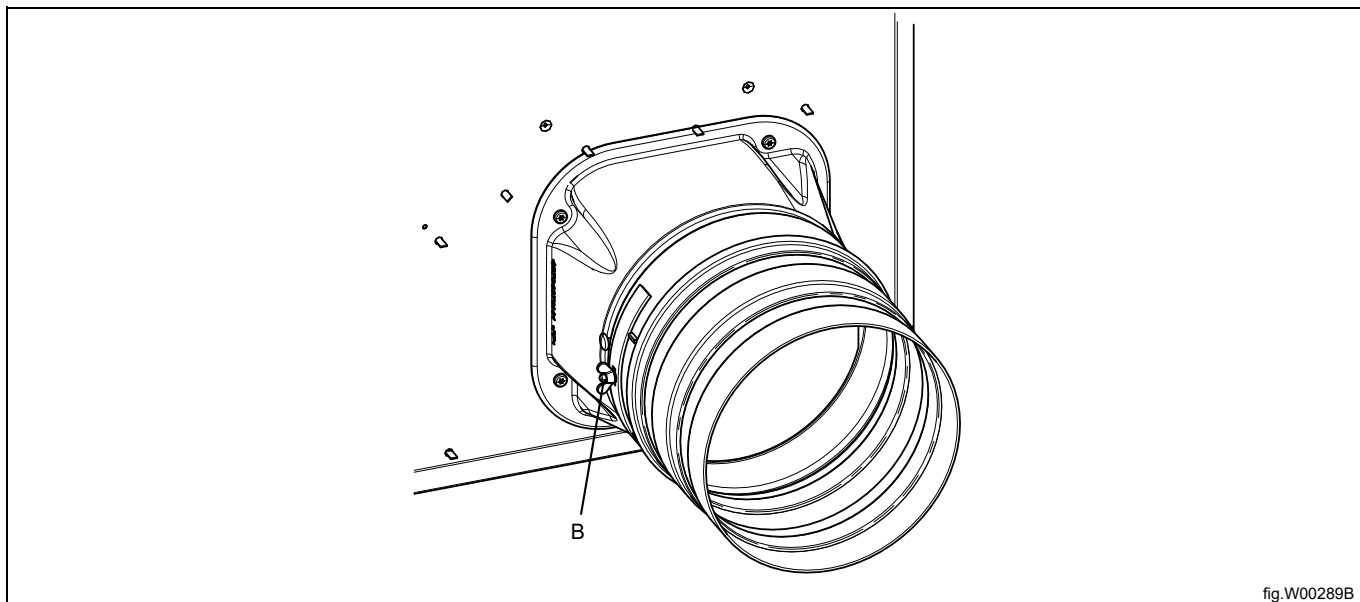

Pour obtenir les performances de séchage optimales, la contre-pression statique mesurée doit correspondre à la valeur reprise dans le tableau suivant.

Chauffage	Effet	Hz	Contre-pression statique optimale — mesurée en position A (Pa) dans une machine froide et vide	Résultat : Débit d'air optimal en machine froide et vide (m ³ /h)
Électrique	6,0 kW	50	710	250
Électrique	6,0 kW	60	1020	250
Électrique	9,0 kW	50	710	250
Électrique	9,0 kW	60	1020	250
Électrique	13,5 kW	50	550	460
Électrique	13,5 kW	60	900	460
Gaz	13,5 kW	50	550	460
Gaz	13,5 kW	60	900	460
Vapeur	15,0 kW	50	550	460
Vapeur	15,0 kW	60	900	460

Diagramme avec courbe de baisse de pression

La zone grise (A) illustre la zone de travail optimale.

A	Zone de travail
B	Débit d'air optimum, machine vide à froid
C	Contre-pression statique, Pa
D	Débit d'air, m ³ /h

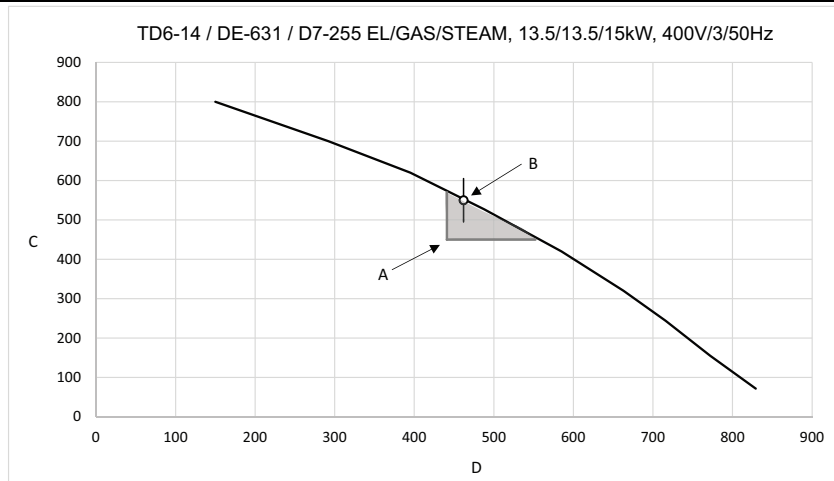

fig.X01545

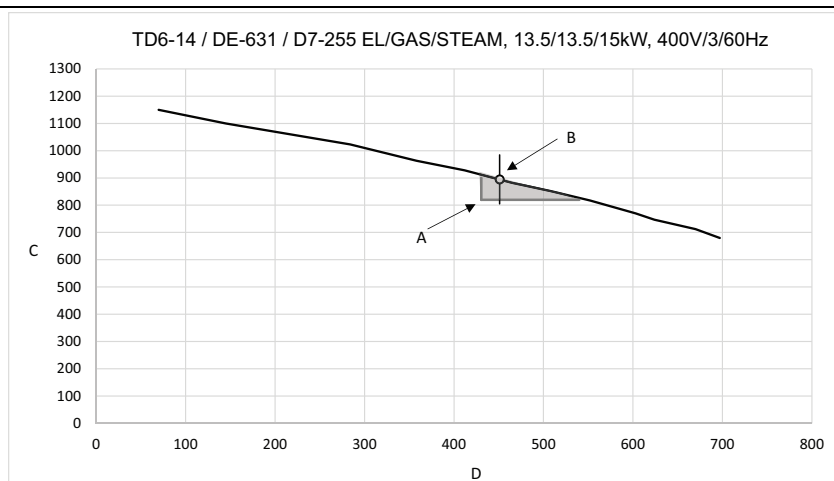

fig.X01546

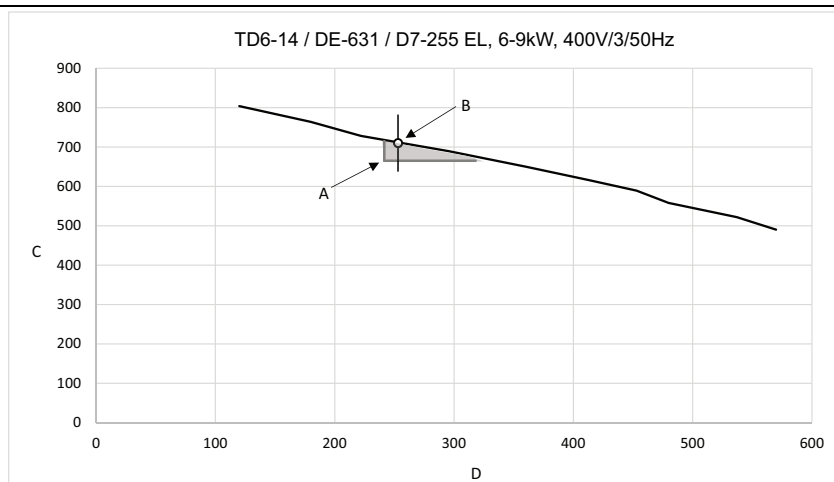

fig.X01547

Méthode de mesure alternative

L'ajustement du débit d'air ne doit être effectué que par du personnel agréé.



Utiliser un manomètre à tube U fabriqué maison, un flexible (\varnothing extérieur maximum de 10 mm et \varnothing extérieur minimum de 5 mm), avec de l'eau. Introduire une extrémité du flexible dans l'orifice (A) (après avoir retiré le capteur NTC), maintenir le flexible comme illustré, de manière à ce que l'eau soit de niveau.

Démarrer la machine et mesurer la différence de niveau d'eau entre les deux parties du tuyau.

1 mm = 10 Pa.

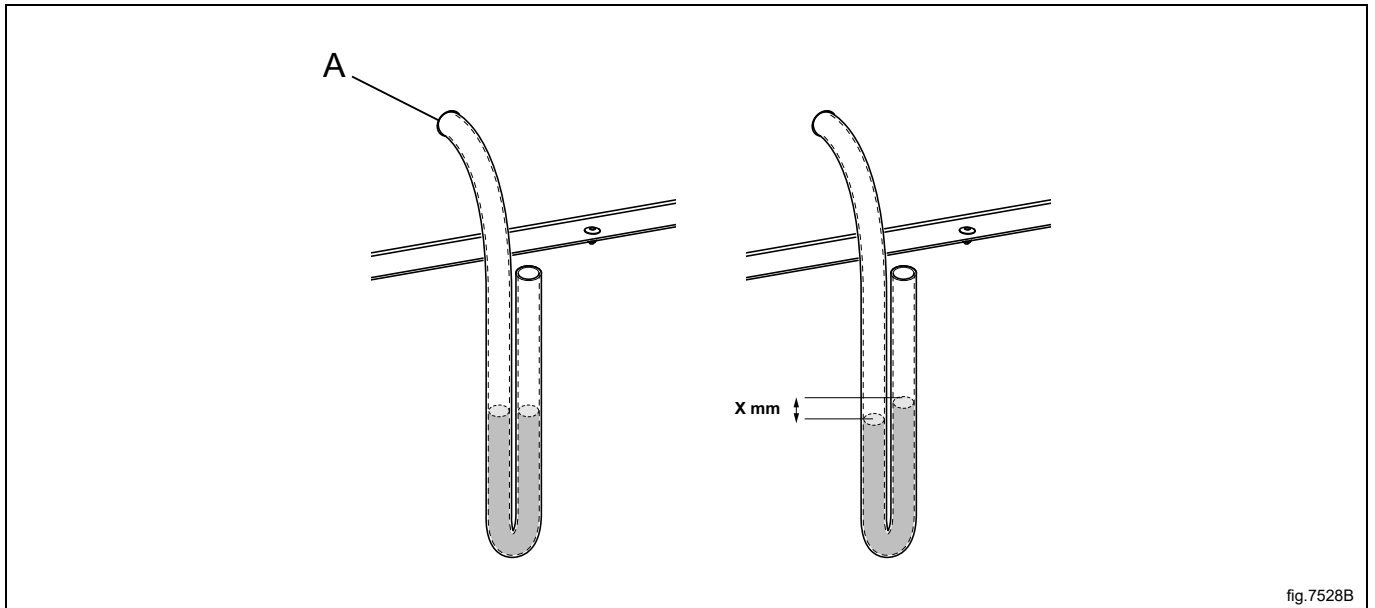

fig.7528B

Note!

Une fois le débit d'air réglé, remonter le capteur NTC dans l'orifice (A) et bloquer le registre (B) dans sa nouvelle position à l'aide de l'écrou à ailettes.

Remonter le panneau frontal et introduire le tiroir du filtre.

6 Branchement électrique

6.1 Installation électrique



L'installation électrique ne doit être réalisée que par du personnel qualifié.



Les machines dotées de moteurs à contrôle de fréquence peuvent être incompatibles avec certains types de disjoncteur de courant de fuite à la terre. Il est important de comprendre que les machines sont conçues pour fournir un niveau de sécurité élevé, aussi les éléments d'équipements externes tels que des disjoncteurs à courant de fuite ne sont pas obligatoires, mais ils sont recommandés. Si l'on souhaite tout de même connecter la machine à un disjoncteur à courant de fuite à la terre, noter ce qui suit :

- contactez un installateur agréé et qualifié pour vous assurer que le type de court-circuit et les dimensions choisis seront corrects ;
- pour une fiabilité optimale, ne connectez qu'une seule machine par court-circuit de courant à la terre ;
- il est important que le fil de terre soit connecté correctement.

Lorsque la machine n'est pas équipée d'un commutateur à plusieurs polarités, il convient d'en installer un au préalable.

Conformément aux règles d'installation des câbles : montez un interrupteur multipolaire sur la machine pour simplifier l'installation et le fonctionnement.

Le câble de raccordement doit former une légère courbe.

6.2 Raccordement de la machine avec une ferrite

6.2.1 Machines avec AFC ou DSC

Pour obtenir le niveau approprié de CEM, il est obligatoire d'utiliser la ferrite fournie avec les machines équipées de l'AFC (adaptive fan control) ou du DSC (drum speed control). (À noter que ceci est valide uniquement pour ces machines.)

Avant le branchement à la machine, enrouler le conducteur de terre de protection (PE) à travers la ferrite.

Préparer le câble d'alimentation en commençant par vérifier que le conducteur de terre de protection (PE) est plus long que les autres fils, conformément au tableau.

Taille du fil	L	x nombre de passages
AWG14 ou 2,5 mm ²	280 mm	x 5
AWG12 ou 4 mm ²	280 mm	x 5
AWG10 ou 6 mm ²	300 mm	x 5
AWG8 ou 10 mm ²	330 mm	x 5
AWG6 ou 16 mm ²	400 mm	x 5
AWG4 ou 25 mm ²	490 mm	x 5

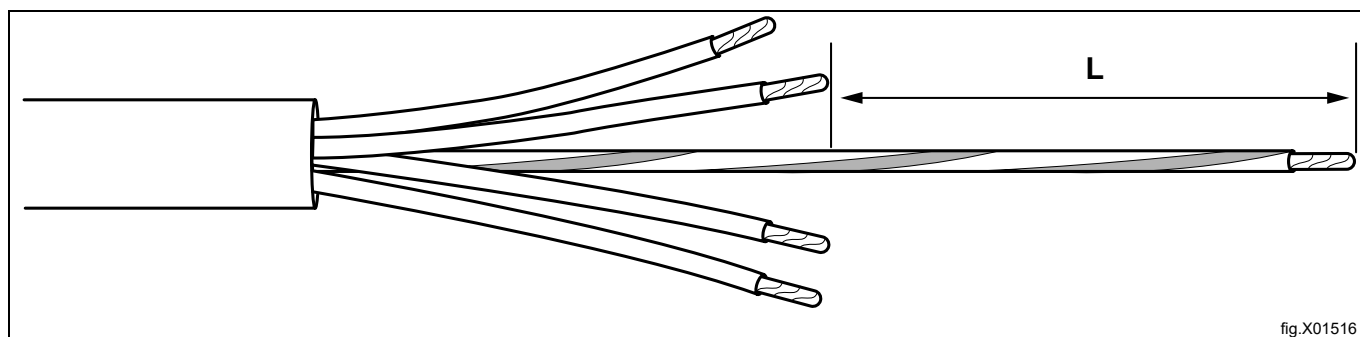

fig.X01516

Dès que le câble d'alimentation a été préparé selon le tableau, enrouler le conducteur de terre de protection (PE) à travers la ferrite puis raccorder tous les fils selon les options de raccordement suivantes.

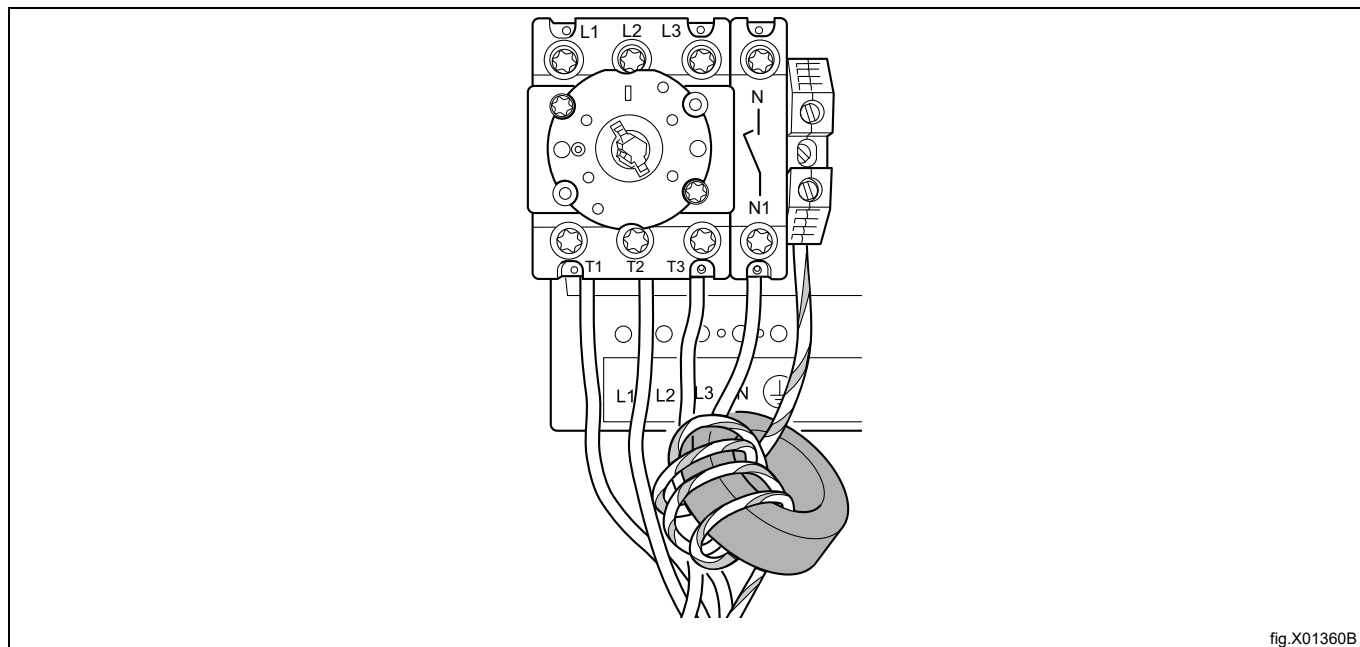
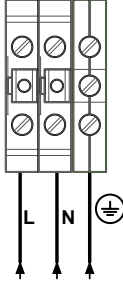
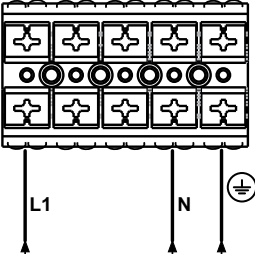
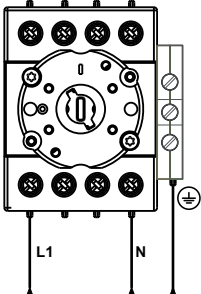

fig.X01360B

6.3 Branchement monophasé

Ôter le couvercle de l'alimentation. Connectez le fil de terre et les autres câbles comme indiqué.

1NAC	
1NAC	
1NAC	

Lorsque l'installation est terminée, remettre le couvercle et vérifier :

- que le tambour est vide ;
- que la machine fonctionne en raccordant la machine à l'alimentation et en lançant un programme avec chauffage.

6.4 Branchement triphasé

Démontez le couvercle de l'alimentation électrique. Connectez le fil de terre et les autres câbles comme indiqué.

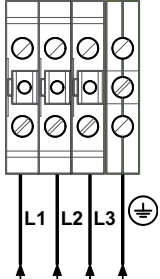
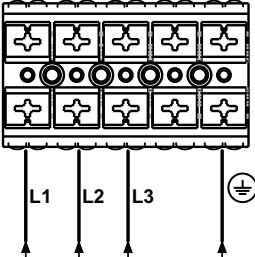
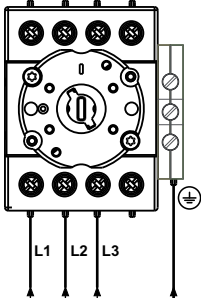
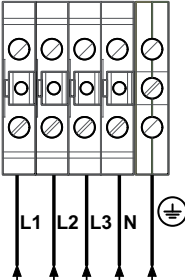
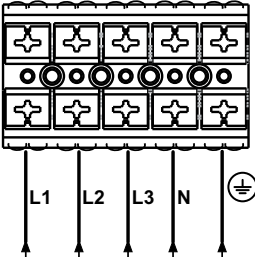
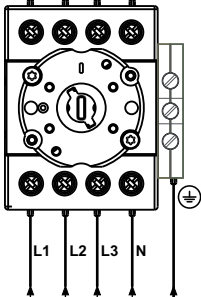
3AC	 <p>Diagram of a terminal block with four columns. The first three columns have two terminals each, and the fourth column has one terminal. Labels L1, L2, L3, and a ground symbol are shown below the columns with arrows pointing to the bottom terminals.</p>
3AC	 <p>Diagram of a terminal block with two rows of four terminals. Labels L1, L2, L3, and a ground symbol are shown below with arrows pointing to the bottom terminals.</p>
3AC	 <p>Diagram of a terminal block with a central circular terminal and two rows of four terminals. Labels L1, L2, L3, and a ground symbol are shown below with arrows pointing to the bottom terminals.</p>
3NAC	 <p>Diagram of a terminal block with four columns. The first three columns have two terminals each, and the fourth column has two terminals. Labels L1, L2, L3, N, and a ground symbol are shown below the columns with arrows pointing to the bottom terminals.</p>
3NAC	 <p>Diagram of a terminal block with two rows of four terminals. Labels L1, L2, L3, N, and a ground symbol are shown below with arrows pointing to the bottom terminals.</p>
3NAC	 <p>Diagram of a terminal block with a central circular terminal and two rows of four terminals. Labels L1, L2, L3, N, and a ground symbol are shown below with arrows pointing to the bottom terminals.</p>

Lorsque l'installation est terminée, remettre le couvercle et vérifier :

- que le tambour est vide ;
- que la machine fonctionne en raccordant la machine à l'alimentation et en lançant un programme avec chauffage.

6.5 Connexions électriques

Solution de chauffage	Tension du secteur	Hz	Puissance de chauffage kW	Puissance totale kW	Fusible recommandé A
Machines à chauffage électrique	220-240V 1~	50/60	6,0	7,0	32
	220-230V 3~	50/60	9,0/13,5	10,0/14,5	32/50
	240V 3~	50/60	9,0/13,5	10,0/14,5	25/32
	380-415V 3N~	50/60	9,0/13,5	10,0/14,5	16/25
	440V 3~	50/60	9,0/13,5	10,0/14,5	16/20
	480V 3~	60	9,0/13,5	10,0/14,5	16/20
	115V 3~	60	13,2	14,3	80
Machines à chauffage au gaz et à la vapeur	220-240V 1~	50/60	*	1,0	10
	220-240V 3~	50/60	*	1,0	10
	380-415V 3N~	50/60	*	1,0	10
	440V 3~	50/60	*	1,0	10
	480V 3~	60	*	1,0	10

* Dans ces cas, la puissance totale et le fusible recommandé ne dépendent pas de la puissance de chauffage.

7 Raccord de vapeur

7.1 Branchement de la vapeur



Le tuyau de vapeur doit être isolé et ne doit pas être mis sous pression.



Entrée de vapeur

- Le branchement du tuyau doit se trouver à l'extrémité supérieure du principal tuyau de vapeur pour éviter toute condensation au niveau de la vapeur.
- Le branchement du tuyau doit être incliné et son extrémité doit se trouver plus haut que le raccord d'entrée (5).
- Installez un robinet à tournant (A) et une crépine (B) au niveau du tuyau de branchement.
- Si les tuyaux de branchement sont trop éloignés du tuyau principal, il est conseillé d'installer un purgeur de vapeur (F) afin de maintenir la qualité de la vapeur.

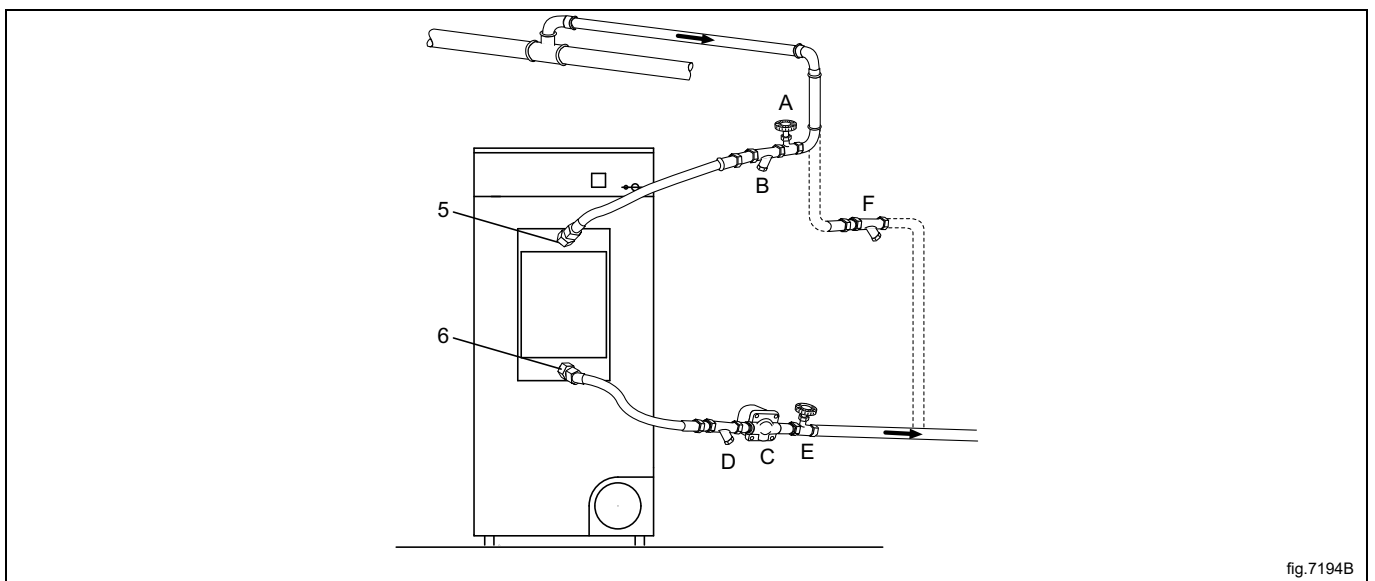

Attachez les tuyaux à pression aux raccords d'entrée et de sortie des machines. Il est important que les raccords d'entrée et de sortie soient maintenus pour éviter qu'ils ne se déforment.

Les tuyaux à pression ne doivent pas pendre.

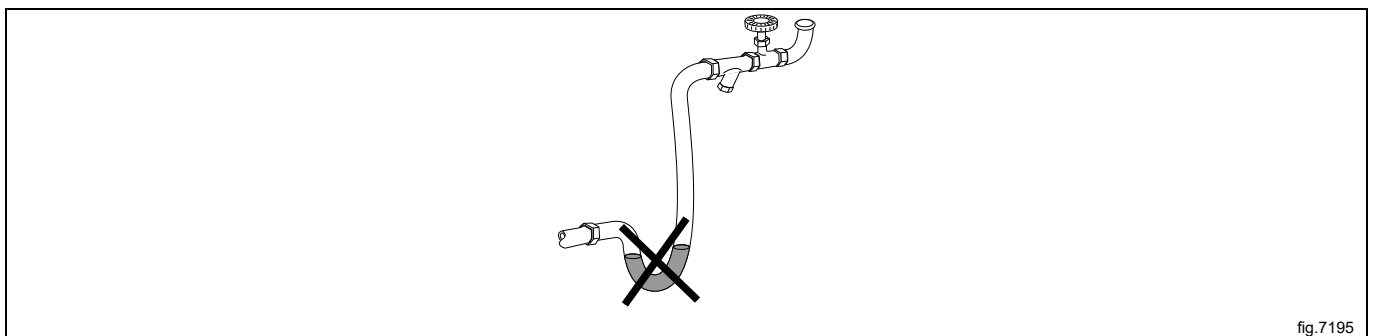

Retour des condensats

Il est important que le branchement du tuyau d'eau condensée soit incliné après le principal tuyau de condensation et qu'il soit placé plus bas que le raccord de sortie (6).

- Installez une crépine (D) dans la conduite de retour.
- Installez un distributeur d'eau mécanique (C) après le collecteur de saletés (D).
- Montez un robinet à tournant (E).
- Installez des tuyaux à pression entre les branchements de tuyau et la machine. Remarque : les tuyaux ne sont pas fournis.

Isolation des tuyaux

Tous les tuyaux doivent être isolés afin de réduire les risques d'échaudure. L'isolation réduit également les pertes de chaleur dans la pièce.

Une fois prêt :

- Testez l'étanchéité du système.
- Nettoyez les collecteurs de saletés.

8 Raccordement gaz

8.1 Collage de l'étiquette

Avant d'installer la machine, collez l'étiquette « Lire le mode d'emploi » à un endroit approprié à l'intérieur de la porte et sur le panneau avant.

L'étiquette doit comporter le bon code de pays ; choisissez la bonne étiquette dans le kit de gaz.

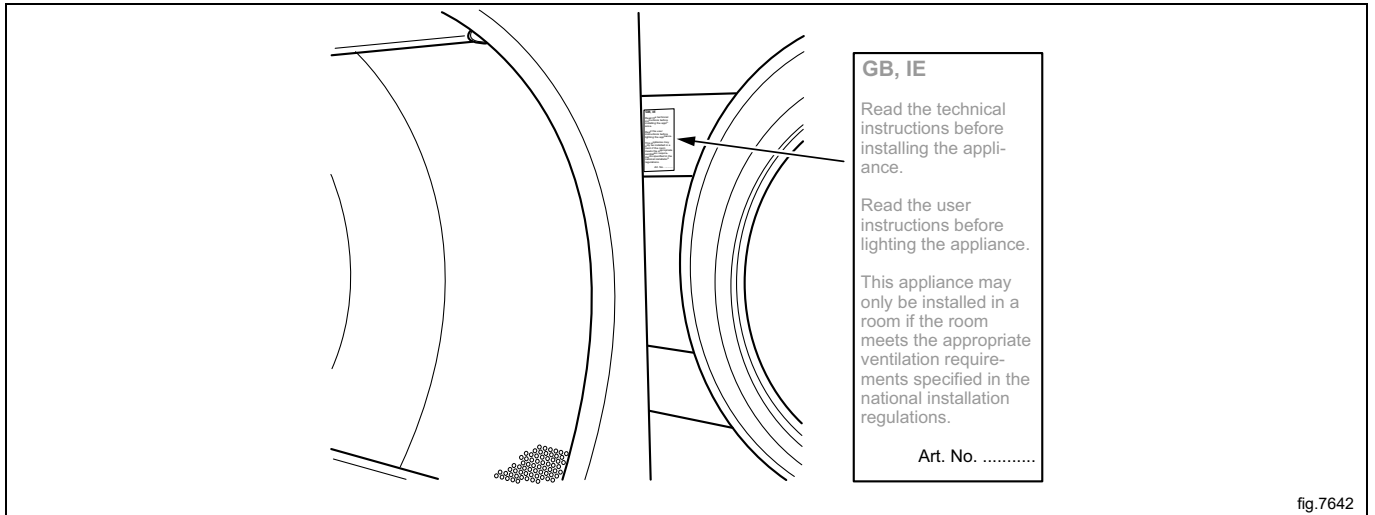

8.2 Généralités



Doit être effectué par du personnel qualifié



Installez un robinet d'arrêt en amont de la machine.

Les paramètres usine de la pression de l'injecteur correspondent aux données de combustible indiquées sur l'étiquette.

Vérifiez que la pression de l'injecteur et les données de combustible correspondent aux données indiquées dans le tableau relatif au gaz ci-après. Si tel n'est pas le cas, contactez votre fournisseur.

Purgez le système de tuyauterie avant de raccorder la machine.

Note!

Une fois le raccordement effectué, vérifiez tous les joints. Il ne doit y avoir aucune fuite.

8.3 Branchement du gaz

Note!

- Par défaut, les appareils au gaz sont conçus pour fonctionner au gaz naturel (GNH) conformément à 2H ou 2E (G20).
- Par défaut, les appareils au gaz ne doivent pas être installés à plus de 610 m (2001 pieds) d'altitude.
- Pour fonctionner avec un autre type de gaz, une conversion du gaz doit être effectuée sur la machine.
- Les accessoires de conversion de gaz à moins de 610 m (2001 pieds) d'altitude sont fournis dans le sachet d'accessoires.
- Pour le GPL, utiliser du gaz de qualités conformes à la norme GPA Midstream 2140-23.

L'étiquette de données indique la taille de l'injecteur et la pression de l'injecteur dans les pays qui utilisent cette qualité de gaz :

AL	Albanie	IE	Irlande
AT	Autriche	IS	Islande
BE	Belgique	FR	Italie
BG	Bulgarie	LT	Lituanie
CH	Suisse	LU	Luxembourg
CY	Chypre	LV	Lettonie
CZ	République Tchèque	MK	République de Macédoine
DE	Allemagne	MT	Malte
DK	Danemark	NL	Pays-Bas
EE	Estonie	NON	Norvège
ES	Espagne	PL	Pologne
FI	Finlande	PT	Portugal
FR	France	RO	Roumanie
FR	Royaume-Uni	SE	Suède
GR	Grèce	SI	Slovénie
HR	Croatie	SK	Slovaquie
HU	Hongrie	TR	Turquie

Vérifier le type de gaz disponible dans le pays d'utilisation et vérifier l'altitude à l'endroit où la machine est installée. Il existe plusieurs types de gaz du même type, mais la machine doit être équipée de différents types d'injecteur en fonction du type de gaz.

Pour les pays non européens, vérifiez la chaleur de combustion du gaz et comparez-la avec celle indiquée sur l'étiquette.

8.4 Table de pression et de réglages

Gaz de pétrole liquéfié (GPL)	Catégorie de gaz	Pression d'entrée (mbar)	Pression d'injecteur (mbar)	Taille d'injecteur (ø mm)	Plaque de réduction/étranglement d'air (mm)	Numéro d'étiquette	Disponible dans les pays suivants
Mélanges BP conformes à la norme GPA Midstream 2140-23	3+	28-30 / 37	Pas de régulation	1,80	Par défaut	490375663	BE, CH, CY, CZ, ES, FR, GB, GR, IE, IT, LT, LU, LV, PT, SK, SI
Butane commercial conforme à la norme GPA Midstream 2140-23	3B/P	30, 37, 50	28	1,80	Par défaut	490375664	BE, CY, DK, EE, FI, FR, GB, HU, IT, LT, NL, NO, SE, SI, SK, RO, HR, TR, BG, IS, LU, MT, PL, AT, CH, DE, SK
Propane HD-5 conforme à la norme GPA Midstream 2140-23	3P	30, 37, 50	28	1,90	Par défaut	490375665	FI, NL, RO, BE, CH, CZ, IE, IT, ES, FR, GR, GB, HR, LT, NL, PL, PT, SI, SK, AT, CH, DE, NL, LU, SK

Gaz naturel	Catégorie de gaz	Pression d'entrée (mbar)	Pression d'injecteur (mbar)	Taille d'injecteur (ø mm)	Plaque de réduction/étranglement d'air (mm)	Numéro d'étiquette	Disponible dans les pays suivants
	2H, 2E	20	8	3,30	Par défaut	Par défaut	AT, BG, CZ, DK, EE, FI, GR, HR, HU, IS, IE, IT, LV, LT, NO, PT, RO, SK, SI, ES, SE, CH, TR, GB, DE, PL, LU
	2E+	20 / 25	Sans régulation	2,60	490618501	490375661	BE, FR
	2E (G20)	20	8	3,30	Par défaut	490375662	NL
	2L (G25)	25	12				
	2(43.46-45.3 MJ/m ³ (0 °C)) (G25.3)	25	12				
	2LL	20	12	3,30	Par défaut	490375662	DE

Note!

- Par défaut, les appareils au gaz sont conçus pour fonctionner au gaz naturel (GNH) conformément à 2H ou 2E (G20).
- Par défaut, les appareils au gaz ne doivent pas être installés à plus de 610 m (2001 pieds) d'altitude.
- Pour fonctionner avec un autre type de gaz, une conversion du gaz doit être effectuée sur la machine.
- Les accessoires de conversion de gaz à moins de 610 m (2001 pieds) d'altitude sont fournis dans le sachet d'accessoires.
- Pour le GPL, utiliser du gaz de qualités conformes à la norme GPA Midstream 2140-23.

8.5 Essai de fonctionnement

Note!

Avant de procéder à un test de fonctionnement de la machine, vérifier que le débit d'air/la contre-pression statique a été réglé(e) selon les instructions de la section « Système d'évacuation ». Régler au besoin le débit d'air.

- Desserrer la vis de la tige de mesure (2) de 1/4 de tour, brancher un manomètre à la tige de mesure et vérifier que le branchement est étanche pour empêcher toute fuite d'air.
- Connectez l'alimentation de la machine et sélectionnez un programme chaud.
- Démarrez la machine.
- Vérifier que la pression de l'injecteur est correcte pour le type de gaz, voir « Tableau des pressions et des réglages ».
- Si la pression de l'injecteur doit être réglée :
 - Démontez la vis du capot (3).
 - Tourner la vis (4). Sens horaire : pour augmenter la pression de l'injecteur.
 - Tourner la vis (4). Sens anti-horaire : pour diminuer la pression de l'injecteur.
- Vérifier que le gaz brûle de manière uniforme. La flamme doit être de préférence bleue.

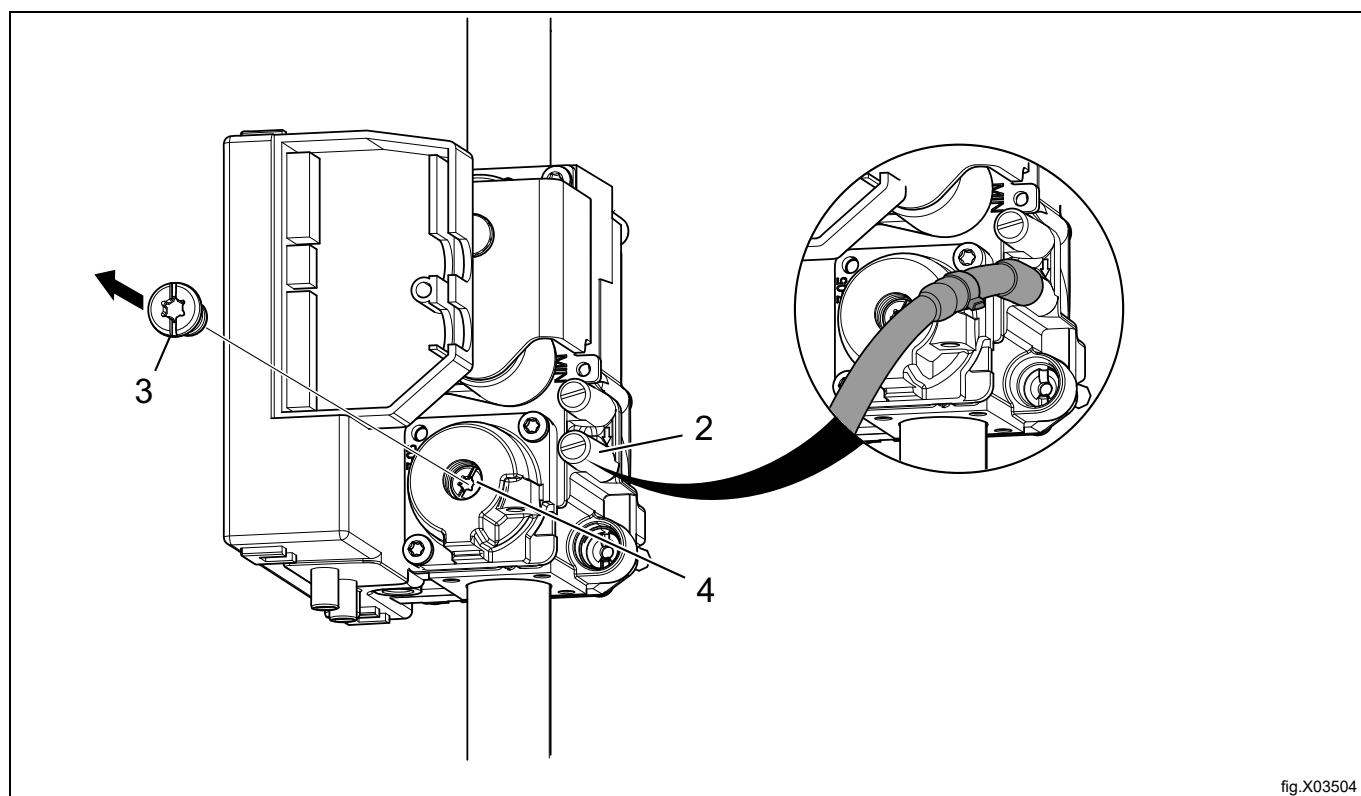

fig.X03504

- Remonter la vis du capot (3).
- Après avoir terminé le réglage, déposer le manomètre et serrer la vis (2).

Note!

Une fois le raccordement effectué, vérifiez tous les joints. Il ne doit y avoir aucune fuite.

8.6 Instructions de conversion

- Débranchez l'alimentation électrique de la machine.
- Enlevez le panneau arrière.
- Démontez la plaque d'étranglement d'air (1).
- Démontez l'injecteur (2) et montez le nouvel injecteur fourni.
- Remontez la plaque d'étranglement d'air.

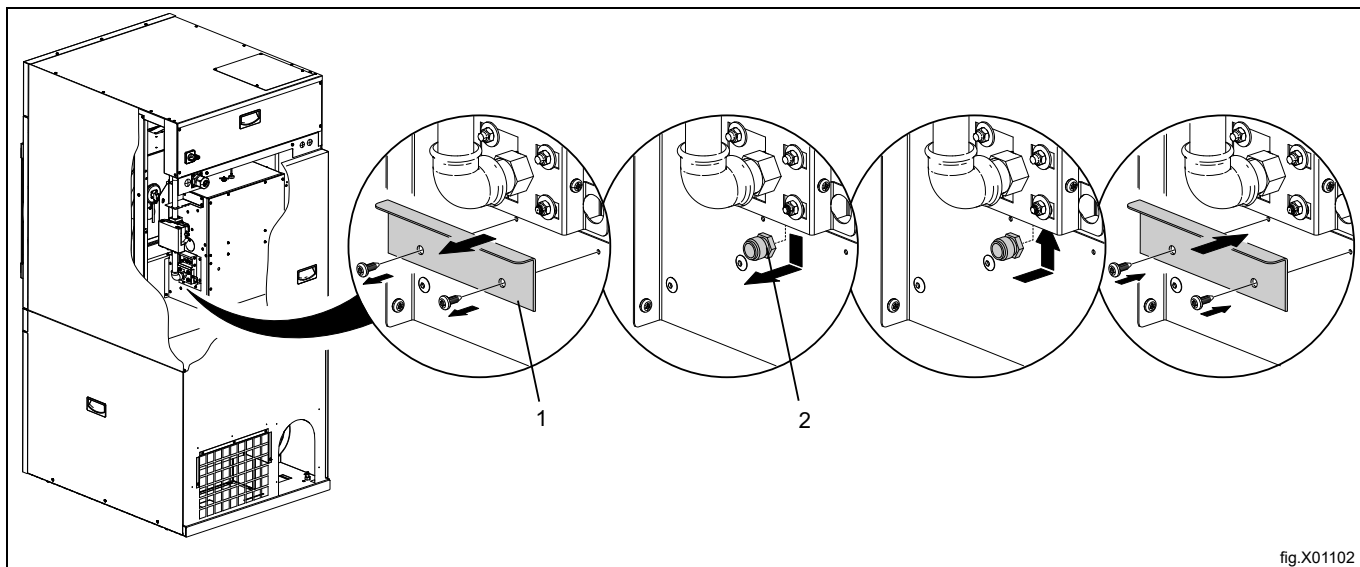

fig.X01102

- Desserrer la vis de la tige de mesure (2) de 1/4 de tour, brancher un manomètre à la tige de mesure et vérifier que le branchement est étanche pour empêcher toute fuite d'air.
- Vérifier que le débit d'air/la contre-pression statique a été réglé(e) selon les instructions de la section « Système d'évacuation ». Régler au besoin le débit d'air.
- Connectez l'alimentation de la machine et sélectionnez un programme chaud.
- Démarrez la machine.
- Vérifier que la pression de l'injecteur est correcte pour le type de gaz, voir « Tableau des pressions et des réglages ».
- Si la pression de l'injecteur doit être réglée :
 - Démontez la vis du capot (3).
 - Tourner la vis (4). Sens horaire : pour augmenter la pression de l'injecteur.
 - Tourner la vis (4). Sens anti-horaire : pour diminuer la pression de l'injecteur.

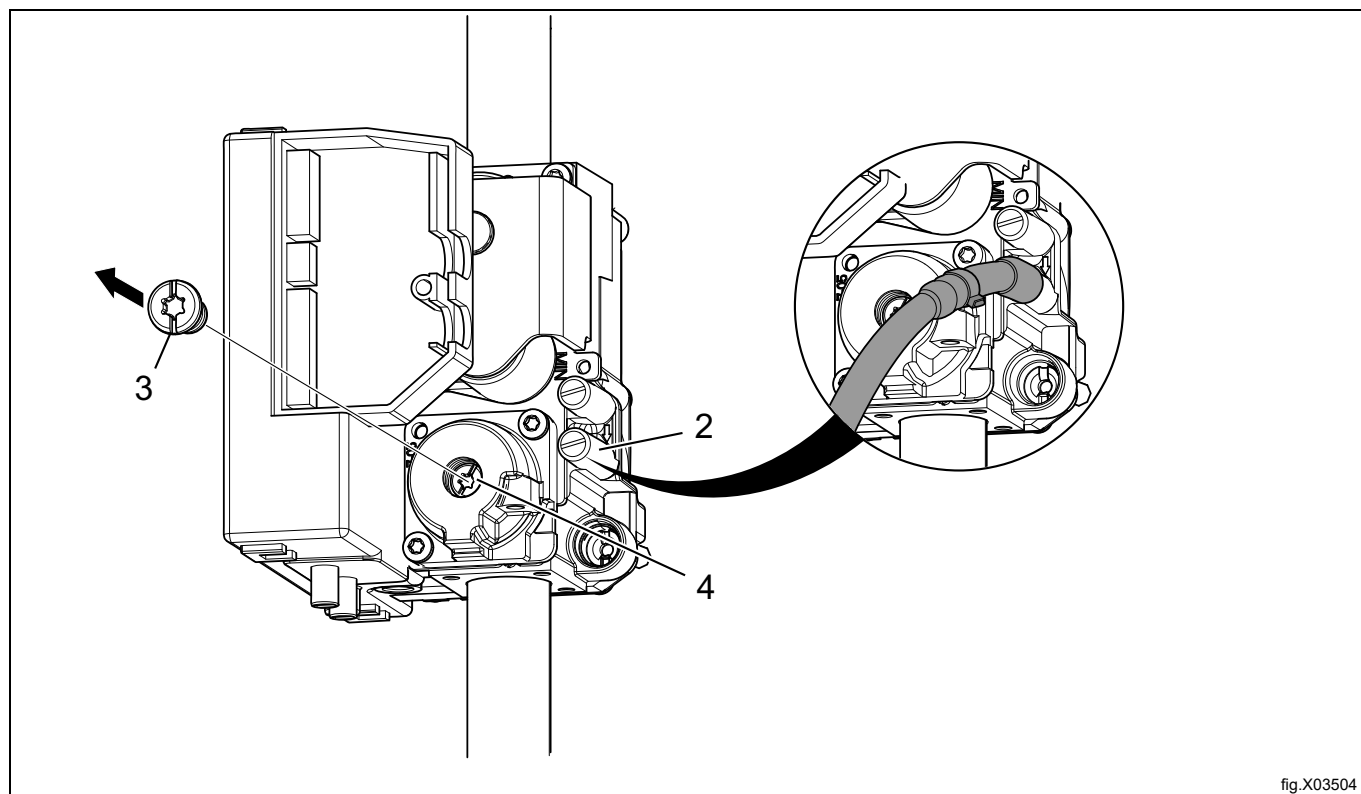

fig.X03504

- Vérifiez que la flamme du gaz est régulière.
- Installez la vis d'obturation (3).
- Après avoir terminé le réglage, déposer le manomètre et serrer la vis (2).
- Remonter le panneau arrière.
- Coller l'étiquette du gaz correct sur la plaque signalétique, voir la section « Étiquette des données ».

Note!

Une fois le raccordement effectué, vérifiez tous les joints. Il ne doit y avoir aucune fuite.

8.7 Étiquette de données

Lorsque la machine doit être convertie à un autre type de gaz, l'étiquette de données à l'arrière de la machine doit être mise à jour afin que les données soient correctes.

Placez l'étiquette des données fournie avec le kit de conversion sur l'étiquette des données, comme indiqué ci-dessous. S'il y a plusieurs étiquettes de données, sélectionnez l'étiquette avec le code de pays et le type de gaz corrects.

WXXXXX
 Product no.: 9868XXXXXX
 Serial no.: 09XXX / 99XXXXX
 OC: 09XXXXXX Date: 10XX
 Program: 432XXXXXX, 5XXX
 Type: WN3...WN3XXXX
 Wiring diag: 432XXXXXXXXX

WXXXXX
 Product no.: 9868XXXXXX
 Serial no.: 09XXX / 99XXXXX
 OC number: 09XXXXXX Date(YMM): 10XX
 Capacity: X kg
 Type/Model: WN3...WN3XXXX
 Voltage: 380 - 400V 3N ~ 50Hz
 Rated Input: 1,6kW
 10A

ΣQn(Hs) 13.5 KW PIN NO. 2575DM30487
 AT,BG,CZ,DK,EE,FI,GR,HR,HU,IS,IE,IT,LV,
 LT,NO,PT,RO,SK,SI,ES,SE,CH,TR : I2H (20MBAR)
 DE,PL,LU : I2E (20/25MBAR)
 GB : I2H (20MBAR) PIN NO. 359BQ491
 MANIF. PRESS.: 8 MBAR INJECTOR:Ø 3.30 MM
 NATURAL GAS : G20
 (INLET PRESS.: 20-25 MBAR, CAL. VAL. 37780 KJ/M3)

For safety reasons use only genuine spare parts.
 Made in Sweden
 Electrolux Professional AB
 341 80 Ljungby, Sweden

WXXXXX
 Product no.: 9868XXXXXX
 Serial no.: 09XXX / 99XXXXX
 OC: 09XXXXXX Date: 10XX
 Program: 432XXXXXX, 5XXX
 Type: WN3...WN3XXXX
 Wiring diag: 432XXXXXXXXX

ΣQn(Hs) 13.5 KW PIN NO. 2575DM30487
 BE,CH,CY,CZ,ES,FR,GR,IE,IT,
 LT,LU,LV,PT,SK,SI : I3+ (28-30/37MBAR)
 GB : I3+ (28-30/37MBAR) PIN NO. 359BQ491
 MANIF. PRESS.: 28-30/37MBAR INJECTOR:Ø 1.80 MM
 LPG GAS: G30/G31
 (INLET PRESS.: 28-30/37 MBAR, CAL. VAL. 125810/95650 KJ/M3)

fig.X02292

9 Inversion de la porte

Débrancher l'alimentation électrique de la machine.

Démontez les charnières et retirez la porte. Retirez d'abord la charnière du haut.

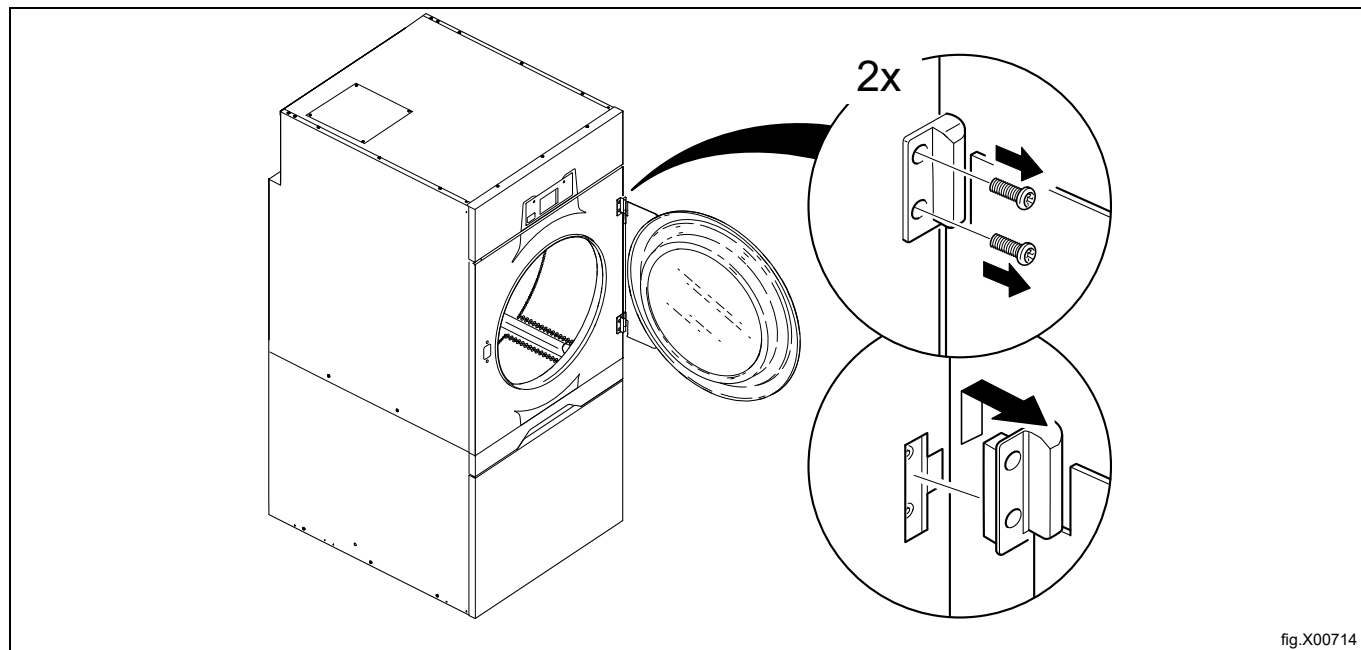

Démonter le panneau avant supérieur et le placer soigneusement dans l'espace au-dessus du panneau avant (avec la façade orientée vers le haut). Veiller à ne pas endommager les câbles. (Il est également possible de débrancher les câbles et de placer le panneau avant supérieur à un autre endroit).

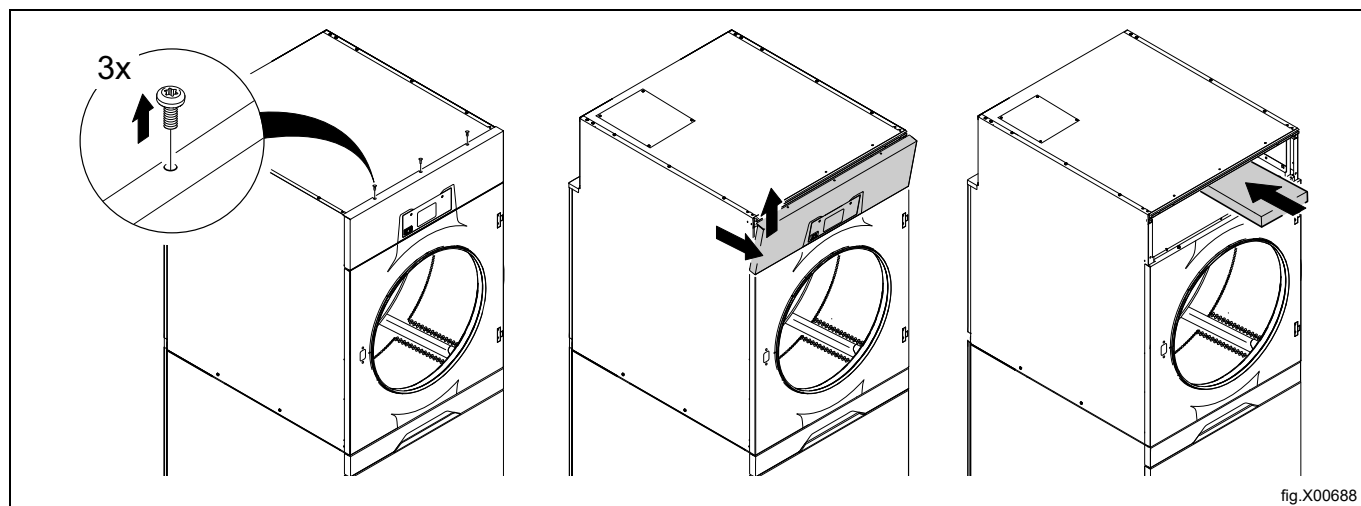

- Retirez le tiroir de filtre de la machine.
- Retirez les vis de l'aimant du commutateur de porte.
- Enlever le panneau avant.
- Débrancher le câble du contacteur de porte.

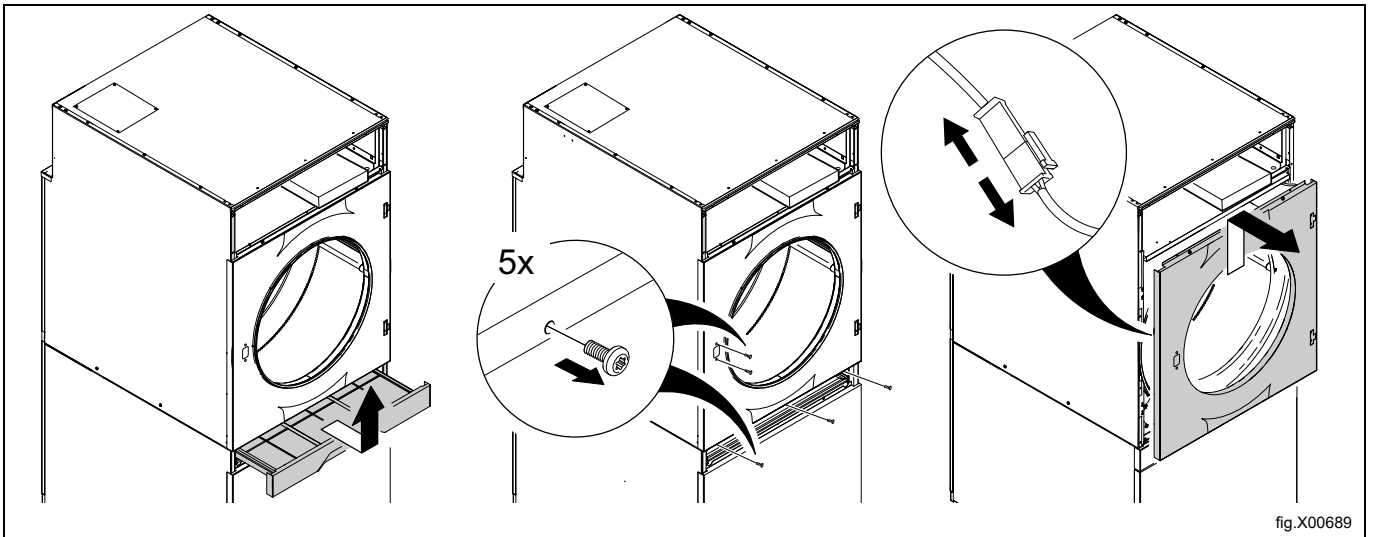

fig.X00689

- Retirez la vis supérieure, le couvercle et la vis inférieure du côté droit.
- Retirez les vis du côté gauche pour libérer la bride du capteur magnétique qui maintient le câble du contacteur de porte. Faites passer le câble du contacteur de porte à travers le trou pour le libérer.

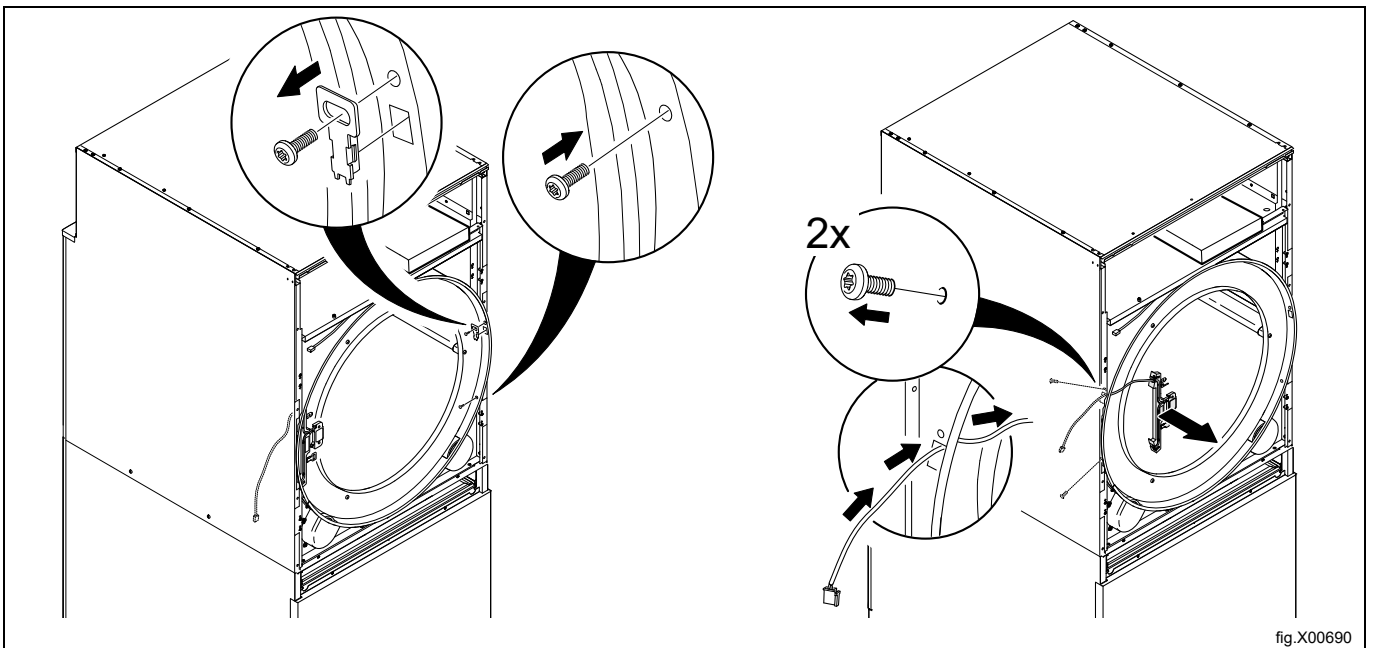
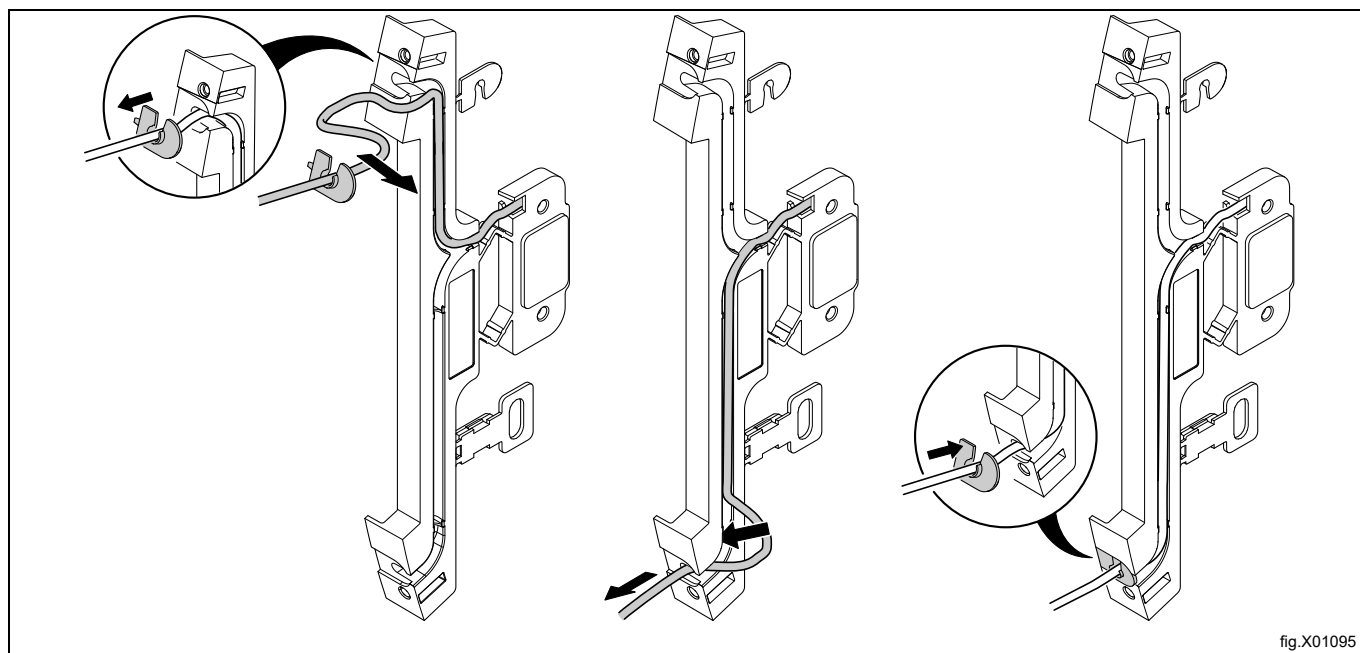

fig.X00690

Sur la bride du capteur magnétique, extrayez le câble du contacteur de porte et déplacez-le de haut en bas, comme illustré. Vérifiez que le câble et la pièce d'extrémité sont bien en place.



Mettez la bride du capteur magnétique à l'envers et montez-la sur le côté droit. Faites passer le câble du contacteur de porte à travers le trou et branchez-le.

Fixez la bride du capteur magnétique à l'aide des vis sur le côté droit.

Remontez le couvercle et fixez les vis supérieure et inférieure du côté gauche.

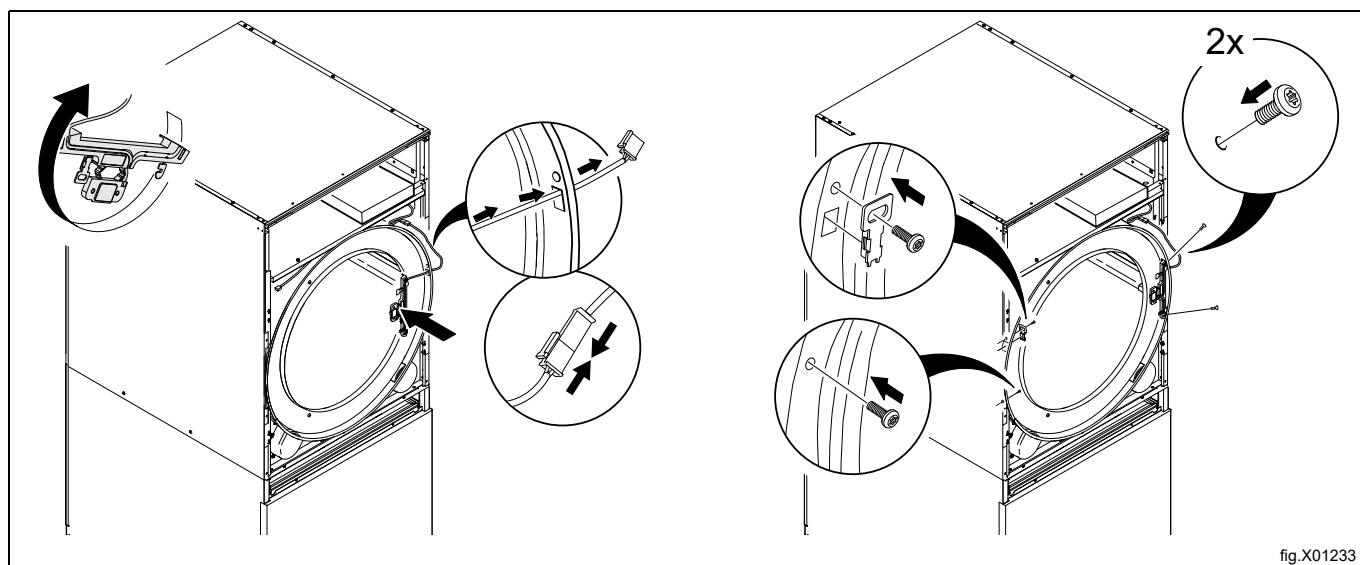

Mettez le panneau avant à l'envers et remontez-le sur la machine.
Fixer les vis de l'aimant du commutateur de porte.



S'assurer que le câble du contacteur de porte n'est pas endommagé lors du remontage du panneau avant.

Insérez le tiroir de filtre.

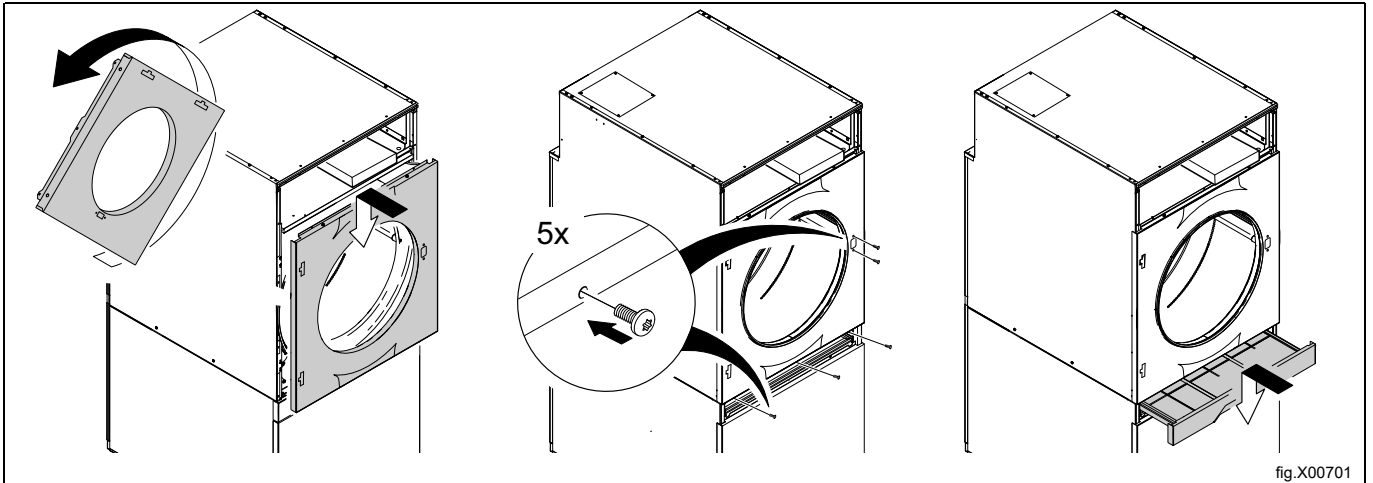

fig.X00701

Remontez le panneau avant supérieur.

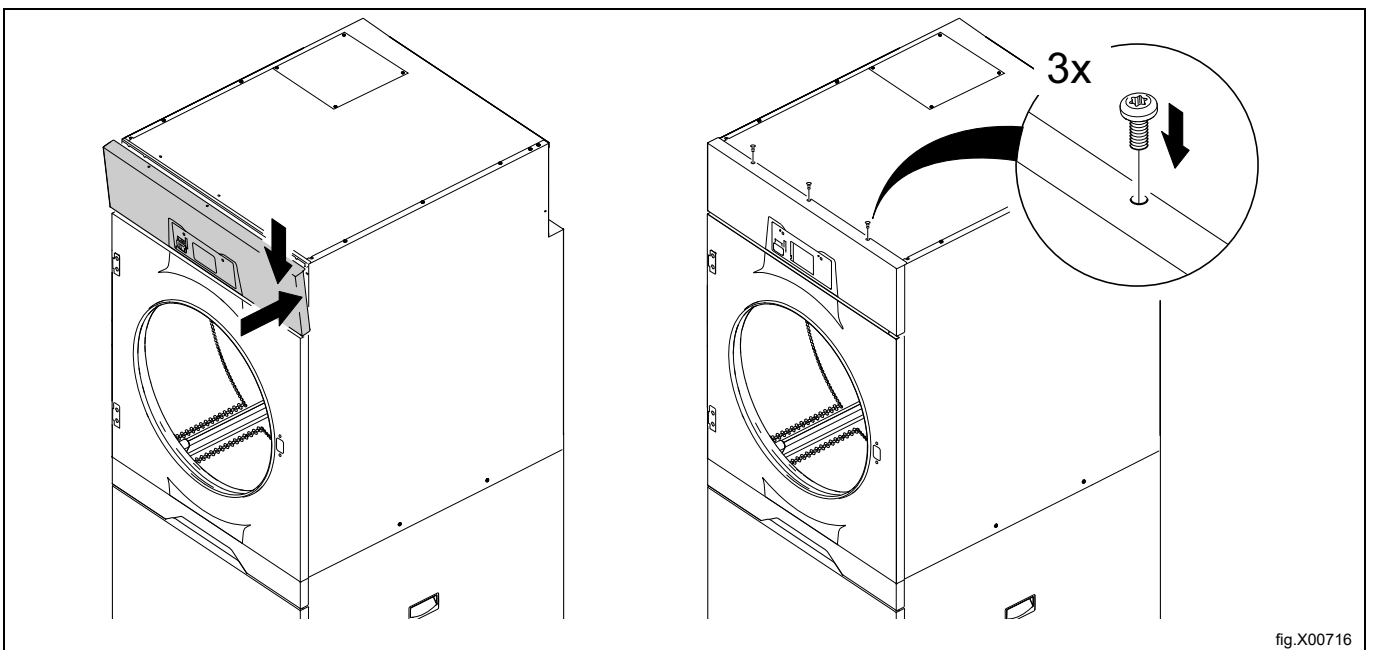
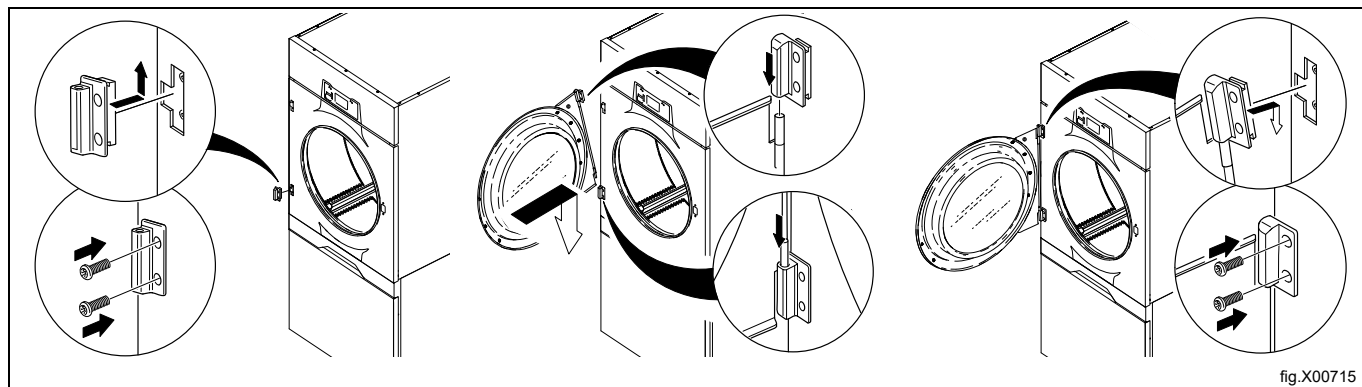

fig.X00716

Remontez la charnière inférieure en premier.

Positionnez la porte sur la charnière inférieure.

Placez la charnière supérieure sur la porte, puis fixez-la alors qu'elle est sur la porte.



Brancher l'alimentation électrique de la machine.

Tester le bon fonctionnement de la machine.

10 À la première mise en service

Lorsque l'installation est terminée et la machine mise sous tension pour la première fois, vous devez effectuer les réglages suivants. Quand un réglage est terminé, vous passez automatiquement au suivant. Suivez les instructions à l'écran.

- Sélection de la langue
- Réglage de l'heure et de la date
- Activation/désactivation de l'alerte maintenance

10.1 Sélection de la langue

Sélectionnez la langue à partir de la liste sur l'écran. Naviguez à l'aide des flèches vers le haut et le bas. Ce sera la langue utilisée pour tous les messages affichés, les noms des programmes, etc.

10.2 Réglage de l'heure et de la date

Sélectionnez OUI et appuyez sur ►|| pour accéder au menu HEURE/DATE.

Activez le menu REGLAGE HEURE et réglez l'heure correcte.

Sauvegardez les réglages.

Activez le menu REGLAGE DATE et réglez la date correcte. Commencez par régler l'année.

- Définissez l'année. Quittez pour continuer avec une pression longue sur ►|| .
- Définissez le mois. Quittez pour continuer avec une pression longue sur ►|| .
- Définissez le jour. Quittez avec une pression longue sur ►|| , puis enregistrez avec une pression longue sur ►|| .

Quittez le menu quand vous avez terminé.

10.3 Activation/désactivation de l'alerte maintenance

Définissez si la machine doit envoyer une alerte maintenance ou non avec OUI ou NON.

Quittez et sauvegardez les réglages.

11 Contrôle du fonctionnement



Doit être effectué par du personnel qualifié



Les contrôles de fonctionnement suivants doivent être effectués lorsque :

- L'installation est terminée et avant de pouvoir utiliser la machine pour la première fois.
- Après chaque réparation.

Vérifiez l'arrêt automatique de la machine

- Démarrez un programme et vérifiez que la machine s'arrête si la porte est ouverte ou si le tiroir de filtre est extrait.
- Si la machine ne s'arrête pas, l'un des microcontacts ne fonctionne pas correctement.

Vérifiez le sens de rotation du moteur du ventilateur (uniquement si les machines sont dotées d'une alimentation triphasée)

- Retirez le tiroir de filtre et démontez le panneau frontal inférieur.
- Insérez le tiroir de filtre.

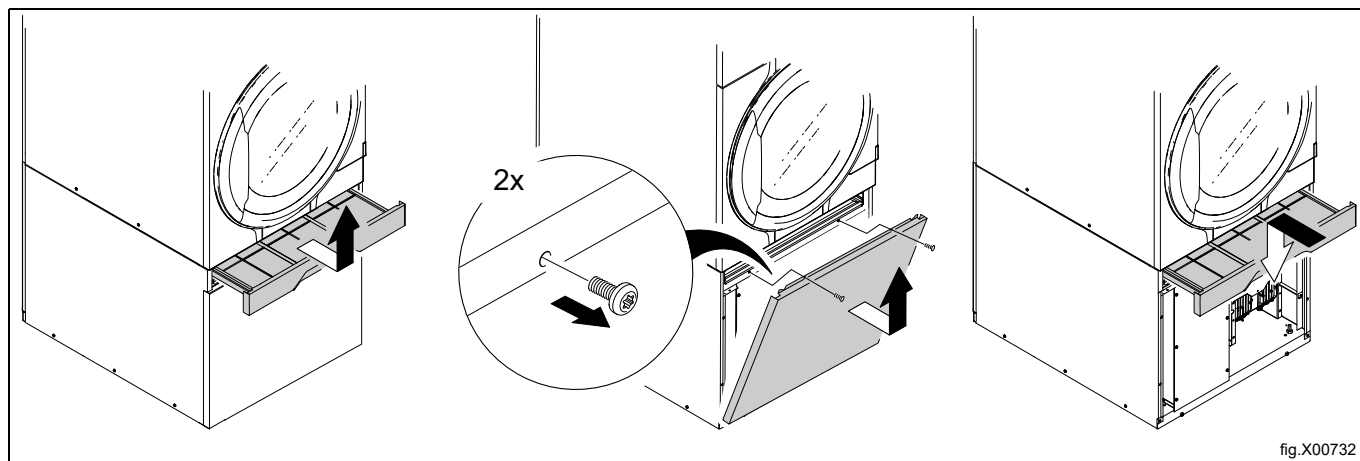

fig.X00732

Si la machine est dotée d'un régulateur de vitesse du tambour, il faudra également démonter le panneau de couvercle du moteur de ventilateur.

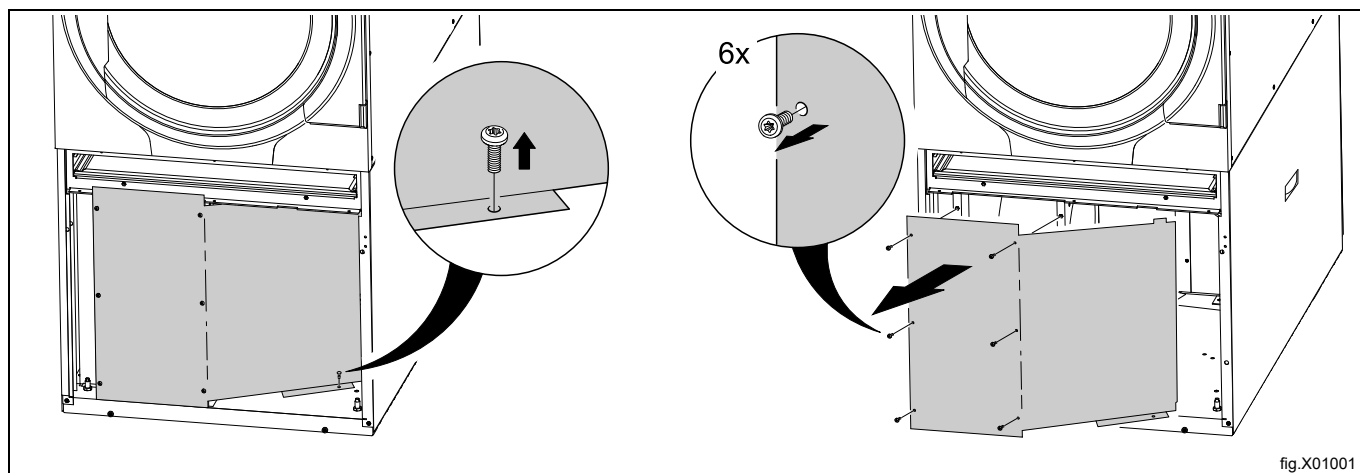

fig.X01001

- Démarrez un programme et vérifiez que le sens de rotation du moteur du ventilateur est correct. Il doit tourner dans le sens anti-horaire.

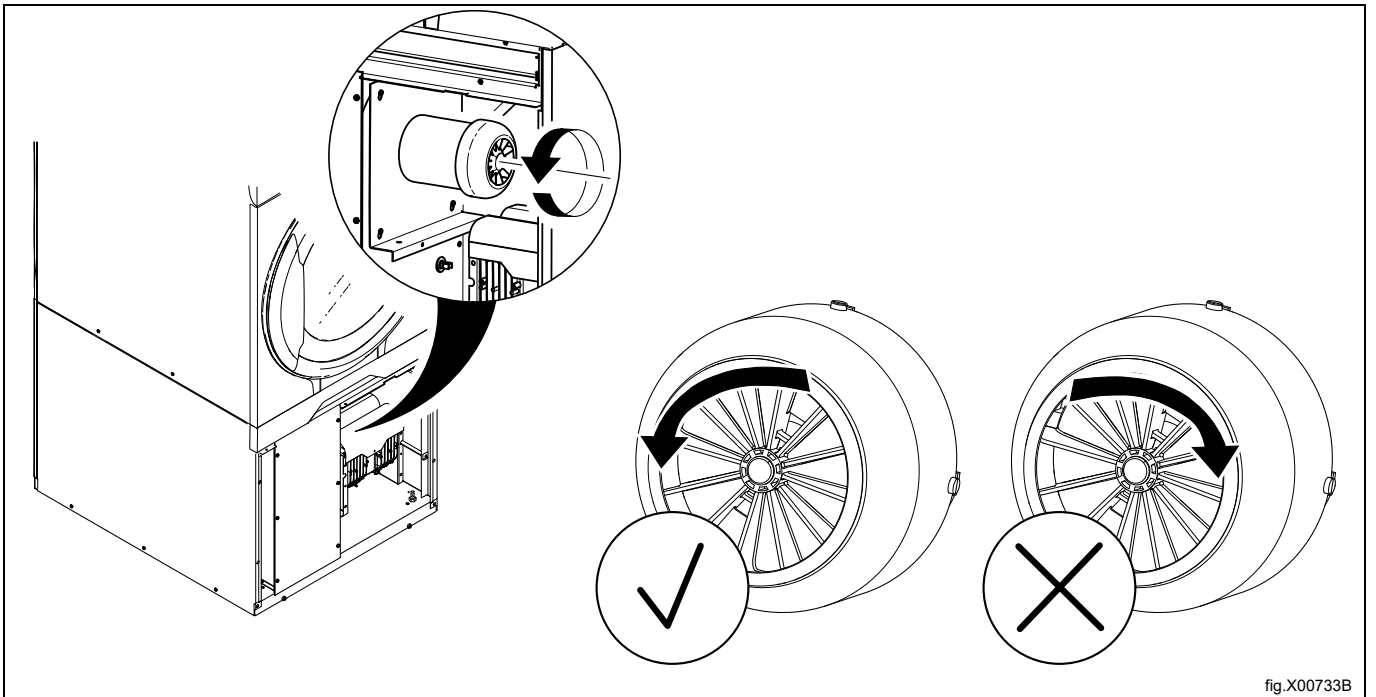

fig.X00733B

Si le sens du moteur du ventilateur n'est pas correct, déplacez deux des trois phases vers la gauche au niveau de la borne de connexion.

Note!

Si le sens du moteur du ventilateur est incorrect, un code d'erreur signale un faible débit d'air.

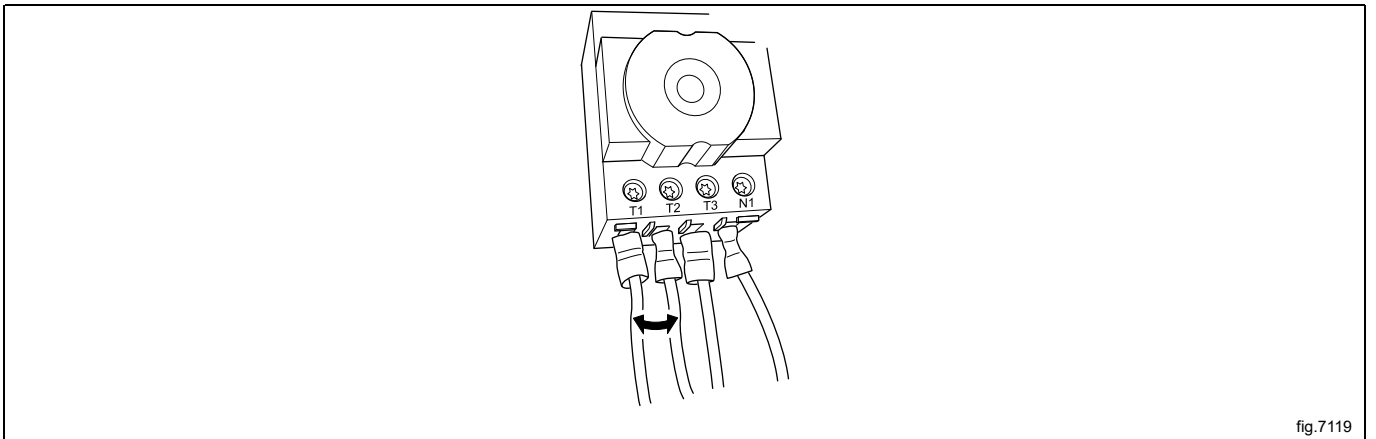
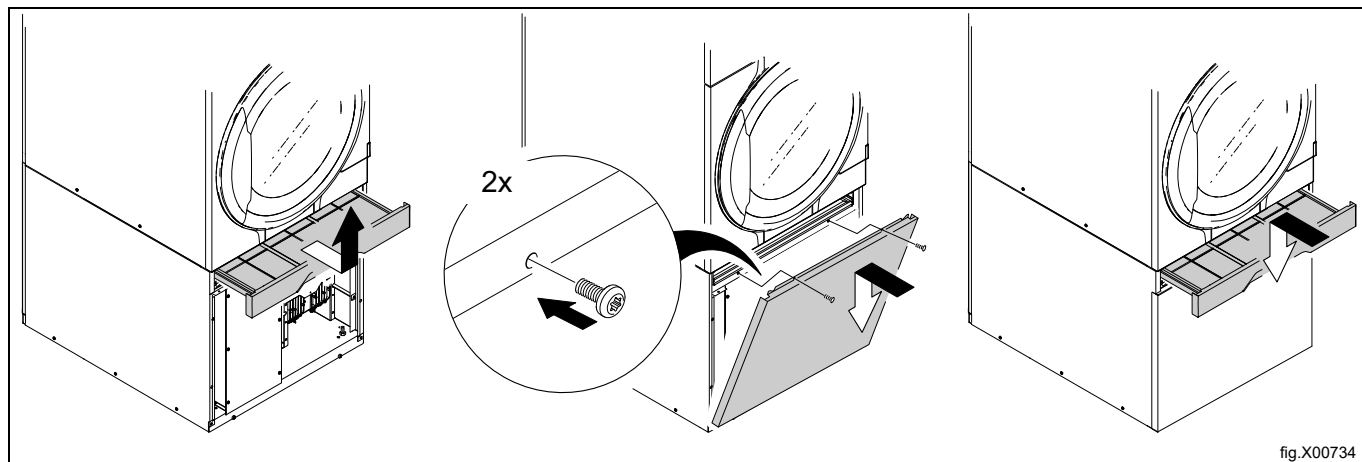

fig.7119

- Retirer le tiroir de filtre et remonter les panneaux.
- Insérez le tiroir de filtre.



Contrôler la chaleur

- Démarrez un programme avec de la chaleur et laissez la machine tourner avec un tambour vide pendant environ cinq minutes.
- Ouvrez la porte et contrôlez la présence de chaleur dans le tambour.

Pendant un cycle de séchage, la case carrée dans le coin inférieur droit cochée indique que l'unité de chauffage est activée / ON. L'unité de chauffage peut être de type au gaz, électrique, à la vapeur ou à pompe à chaleur.

Si la case carrée n'est pas cochée, cela ne signifie pas pour autant que l'unité de chauffage est en panne. La case surveille seulement l'état de l'unité de chauffage et indique si elle est activée / ON ou désactivée / OFF.

- A = Active / ON
- B = Inactive / OFF

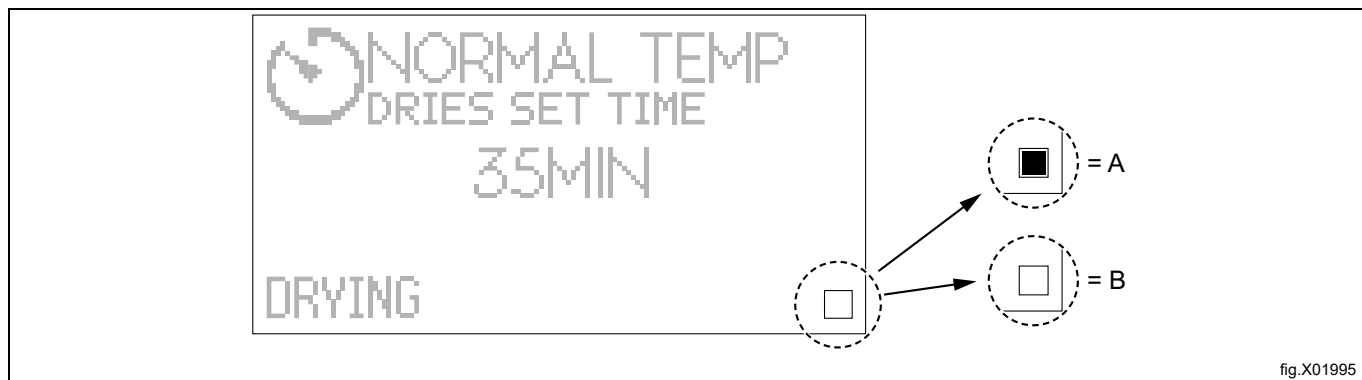

Prêt pour utilisation

Si tous les tests sont concluants, la machine est prête à être utilisée.

Si certains tests ne sont pas concluants, que des défaillances ou des erreurs ont été détectées, contactez votre centre d'entretien/distributeur local.

Avant de s'en aller, l'installateur doit donner à l'utilisateur les instructions d'utilisation de l'appareil.

12 Information sur l'évacuation

12.1 Recyclage et élimination de l'appareil

12.1.1 Recyclabilité

Nos appareils sont réalisés avec un taux élevé de matériaux recyclables (comme de l'acier inox, du fer, de l'aluminium, de la tôle zinguée, du cuivre, etc.) qui peuvent être valorisés par des systèmes de recyclage locaux, conformément aux réglementations en vigueur dans le pays d'utilisation.

Les réglementations en matière d'élimination des déchets peuvent varier d'un pays à l'autre. Par conséquent, les appareils doivent être éliminés conformément à la législation et aux directives émises par les autorités compétentes dans le pays où l'appareil est mis hors service.

Les composants de l'appareil doivent être séparés et éliminés en fonction de leur matière (par exemple, métaux, huiles, graisses, plastiques, caoutchouc, laine de verre, gaz frigorigènes, plaques isolantes et autres matériaux isolants, laine de verre, LED, etc.), conformément aux réglementations locales et internationales en vigueur en matière de gestion des déchets.

Les compresseurs peuvent contenir des huiles et des fluides réfrigérants qui sont considérés comme déchets spéciaux et doivent être recyclés selon les réglementations locales.

12.1.2 Procédure d'élimination de l'appareil / valorisation des composants/matériaux

Ce produit ne peut en aucun cas être éliminé simplement dans l'environnement à la fin de son cycle de vie ; il est impératif soit de l'éliminer conformément aux réglementations environnementales locales soit, de préférence, de le ramener entier dans un centre de recyclage agréé.

Tous les composants déposés, y compris les portes et autres parties structurelles, doivent être confiés avec l'appareil à un centre de démontage et de recyclage agréé.

Le centre de démontage/recyclage emploiera toutes les technologies et méthodes de pointe afin de démonter efficacement les produits pour les valoriser au maximum.

Il est à noter que les cartes à circuits imprimés, les moteurs électriques et autres composants identifiés dans la législation de l'Union européenne comme matières premières critiques à haut potentiel de valorisation doivent être traités séparément.

En cas de doutes ou de questions, toujours se référer au SAV de référence.

Avant d'éliminer l'appareil, vérifiez soigneusement son état physique et son état de préservation, en vérifiant la présence potentielle de fuites de liquides ou de gaz, ainsi que de pièces cassées susceptibles de présenter un risque pendant la manipulation et le démontage ultérieur.



Le symbole figurant sur le produit indique que ce produit ne doit pas être traité comme déchet ménager, mais doit être éliminé conformément aux réglementations en vigueur, afin d'éviter tout impact négatif sur l'environnement et la santé humaine. Pour plus d'informations sur le recyclage de ce produit, contacter l'agent ou le revendeur local, le SAV ou l'organisme local compétent pour l'élimination des déchets.



Note!

Au moment du démontage de l'appareil, les marquages, le présent Manuel et les autres documents relatifs à l'appareil devront être détruits.

12.2 Élimination de l'emballage

Les emballages doivent être mis au rebut conformément aux réglementations en vigueur dans le pays d'utilisation de l'appareil. Tous les matériaux utilisés pour l'emballage sont compatibles avec l'environnement.

Ces composants peuvent être conservés, recyclés ou incinérés dans une usine d'incinération des déchets. Les pièces en plastique recyclables sont marquées comme dans les exemples suivants.

 PE	Polyéthylène : <ul style="list-style-type: none">• Emballage extérieur• Sachet contenant les instructions
 PP	Polypropylène : <ul style="list-style-type: none">• Sangles
 PS	Mousse polystyrène : <ul style="list-style-type: none">• Protections des arêtes



Electrolux Professional AB
341 80 Ljungby, Sweden
www.electroluxprofessional.com