

# Instruções de instalação

## Secador de roupa

**TD6–16**  
**Compass Pro**  
Tipo N2...



**Electrolux**  
PROFESSIONAL



# Índice

## Índice

1	Segurança	5
1.1	Precauções de segurança adicionais para secador aquecido a gás	7
1.2	Informações gerais de segurança	7
1.3	Apenas utilização comercial	7
1.4	Direitos de autor	7
1.5	Símbolos	8
2	Termos de garantia e exclusões	9
3	Dados técnicos	10
3.1	Esquema	10
3.2	Dados técnicos	11
3.3	Ligações	11
4	Configuração	12
4.1	Informações gerais	12
4.2	Remoção da embalagem	12
4.3	Instruções de reciclagem para embalagem	13
4.4	Posicionamento	14
4.5	Instalação mecânica	14
4.5.1	Fixação da máquina	15
5	Sistema de evacuação	16
5.1	Princípio do ar	16
5.2	Ar fresco	17
5.3	Tubo de saída de ar	18
5.4	Tubo de saída de ar partilhado	19
5.5	Dimensionamento da saída de ar	19
5.6	Ajustar o secador	20
6	Ligação de vapor	22
6.1	Ligar o vapor	22
6.2	Calorificador de vapor	23
7	Ligação de gás	25
7.1	Fixar a etiqueta	25
7.2	Informações gerais	25
7.3	Instalação do gás	26
7.4	Tabela de pressão e ajuste	27
7.5	Execução do teste	28
7.6	Instruções de conversão	29
7.7	Etiqueta de características	30
8	Ligação elétrica	31
8.1	Instalação eléctrica	31
8.2	Ligação monofásica	31
8.3	Ligação trifásica	32
8.4	Ligações eléctricas	33
8.5	Funções para cartões I/O	34
8.5.1	Pagamento central (2J)	34
8.5.2	Pagamento central (2J)	35
8.5.3	Contador de moedas externo/Pagamento central (2K)	36
8.5.4	Redução do preço (2K)	37
8.6	Opção	37
8.6.1	Ligação externa 100 mA	37
9	Inversão da porta	38
10	No primeira vez que for ligada	43
10.1	Selecionar idioma	43
10.2	Configurar a data e a hora	43
10.3	Ativar/desativar o alarme de serviço	43
11	Verificação de função	44
12	Instruções para a eliminação	46
12.1	Reciclagem e eliminação de aparelhos	46
12.1.1	Reciclabilidade	46
12.1.2	Procedimento de eliminação de aparelhos e recuperação de componentes/ materiais	46
12.2	Eliminação da embalagem	47

# Índice

---

O fabricante reserva-se o direito de fazer modificações na concepção do aparelho bem como nas especificações dos materiais.

## 1 Segurança

- A manutenção deve ser efectuada apenas por pessoal autorizado.
- Apenas serão usados acessórios, peças de substituição e consumíveis autorizados.
- A máquina não deve ser utilizada se foram utilizados químicos industriais para limpeza.
- Não seque peças na máquina que não tenham sido lavadas.
- AVISO: Os artigos que tenham sido sujos com substâncias como produtos para o cabelo, óleos alimentares, acetona, álcool, gasolina, querosene, tira-nódoas, terebintina, ceras e removedores de cera devem ser limpos o suficiente para remover o contaminante antes de serem secos na máquina. Quando lavar este tipo de artigos sujos, certifique-se de que utiliza o detergente especificado pelo fabricante do detergente e selecione a temperatura mais elevada adequada. Em caso de dúvida, lave as peças várias vezes.
- Peças como borracha esponjosa (esponja de látex), toucas, tecidos impermeáveis, artigos forrados a borracha e panos ou almofadas com bases em borracha esponjosa não devem ser secos na máquina.
- Amaciadores ou produtos semelhantes devem ser utilizados como especificado pelas instruções do amaciador.
- A parte final de um ciclo de secagem ocorre sem calor (ciclo de arrefecimento) para assegurar que as peças são deixadas a uma temperatura que garante que não serão danificadas.
- Retire todos os objectos, tais como isqueiros e fósforos, dos bolsos.
- AVISO. Nunca pare a máquina antes do fim do ciclo de secagem, excepto se todas as peças forem rapidamente removidas e espalhadas de forma a que o calor se dissipe.
- Tem que ser fornecida uma ventilação adequada para evitar o refluxo de gases na divisão para aparelhos que queimam outros combustíveis, incluindo chamas desprotegidas.
- O ar de escape não deve ser descarregado para um tubo utilizado para libertar fumos provenientes de aparelhos que queimam gás ou outros combustíveis.
- A máquina não deve ser instalada atrás de uma porta que pode ser trancada, de uma porta deslizante ou de uma porta com uma dobradiça no lado contrário da máquina, de tal modo a limitar a abertura total da porta.
- Se a máquina tiver um filtro de algodão, este deve ser limpo com frequência.
- Não deve permitir a acumulação de algodão à volta da máquina.
- NÃO MODIFIQUE ESTE APARELHO.
- Quando efectuar a manutenção ou substituição das peças, a alimentação eléctrica deve estar desligada.
- Quando a alimentação estiver desligada, o operador terá de confirmar que a máquina está desligada (a ficha está e permanece retirada da tomada) de qualquer ponto a que tenha acesso. Se isso não for possível, devido à construção ou instalação da máquina, será fornecida uma desconexão com um sistema de bloqueio na posição isolada.
- De acordo com as regras de cablagem: instale um interruptor multipolar antes da máquina para facilitar as operações de instalação e assistência.
- AVISO: O aparelho não deve ser alimentado através de um dispositivo de comutação externo, tal como um temporizador, ou ligado a um circuito que é habitualmente ligado e desligado através de um utilitário.

- Se na chapa de características da máquina forem apresentadas tensões nominais diferentes ou frequências nominais diferentes (separadas por uma /), no manual de instalação são fornecidas instruções para ajustar o aparelho à tensão nominal ou à frequência nominal desejadas.
- Aparelhos estacionários não equipados com meios de desligação da rede de alimentação com separação de contacto em todos os pólos de forma a permitir que seja completamente desligado em situações de sobreintensidade de corrente de categoria III; é necessário incorporar meios de desligação na cablagem fixa de acordo com os regulamentos de ligações eléctricas.
- As aberturas na base, não devem ser obstruídas por um tapete.
- Massa máxima de tecido seco: 16,1 kg.
- Nível de pressão sonora das emissões ponderadas em A em estações de trabalho: 70 dB(A).
- Requisitos adicionais para os seguintes países: AT, BE, BG, HR, CY, CZ, DK, EE, FI, FR, DE, GR, HU, IS, IE, IT, LV, LT, LU, MT, NL, NO, PL, PT, RO, SK, SI, ES, SE, CH, TR, UK:
  - O aparelho pode ser utilizado em áreas públicas.
  - Este aparelho pode ser utilizado por crianças a partir de 8 anos com capacidades físicas, sensoriais ou mentais reduzidas, com falta de experiência e de conhecimento, se estiverem sob supervisão ou após receberem instruções referentes à utilização do aparelho no modo seguro e entendendo os perigos inerentes. As crianças não devem brincar com o aparelho. A limpeza e manutenção do utilizador não devem ser realizadas por crianças sem supervisão.
  - As crianças com menos de 3 anos não se devem aproximar a menos que estejam a ser continuamente supervisionadas.
- Requisitos adicionais para outros países:
  - Este aparelho não deve ser utilizado por pessoas (incluindo crianças) com capacidades físicas, sensoriais ou mentais reduzidas, com falta de experiência e de conhecimento, excepto quando sob supervisão ou após receberem instruções referentes à utilização do aparelho de alguém responsável pela sua segurança. As crianças devem ser vigiadas, de modo a assegurar que não brincam com o aparelho.

## 1.1 Precauções de segurança adicionais para secador aquecido a gás

- Antes da instalação, verifique se as condições de distribuição do local, natureza do gás e pressão são compatíveis com o ajuste do aparelho.
- A máquina não deve ser instalada em locais onde estejam instaladas máquinas de lavar usando percloroetileno, TRICLOROETILENO ou HIDROCARBONETOS contendo CLORO E FLÚOR como agentes de limpeza.
- NOTA! Salienta-se que a ligação e entrada em serviço de aparelhos em conformidade com esta norma estão sujeitas ao cumprimento das normas de instalação nos países em que estes aparelhos são comercializados.
- Devem indicar que a ligação ao aparelho deve ser realizada com uma mangueira flexível adequada para a categoria do aparelho, em conformidade com a regulamentação nacional de instalação do país de destino e, em caso de dúvida, o instalador deve contactar o fornecedor.
- O aparelho deve ser instalado sobre materiais não-inflamáveis para o pavimento, o tampo e/ou a parede próximo do aparelho.
- Se sentir cheiro a gás:
  - Não ligue nenhum eletrodoméstico
  - Não utilize interruptores elétricos
  - Não utilize nenhum telefone no edifício
  - Evacue a sala, o edifício ou a área
  - Contacte a pessoa responsável pela máquina

## 1.2 Informações gerais de segurança

Para evitar danos nos componentes electrónicos (e outras peças) que poderão ocorrer em resultado da condensação, a máquina deve ser mantida à temperatura ambiente durante 24 horas antes de ser utilizada pela primeira vez.







## 1.3 Apenas utilização comercial

A(s) máquina(s) abrangidas(s) por este manual é(são) produzida(s) apenas para utilização industrial e comercial.

## 1.4 Direitos de autor

O presente manual destina-se exclusivamente à consulta por parte do operador, podendo ser entregue a terceiros apenas com a autorização por escrito da Electrolux Professional AB:

## 1.5 Símbolos

	Atenção
	Atenção, superfície quente
	Cuidado, alta tensão
	Atenção, risco de incêndio/material inflamável
	Perigo, risco de esmagamento
	Leia as instruções antes de utilizar a máquina

## 2 Termos de garantia e exclusões

Se a compra deste produto incluir cobertura de garantia, a garantia é fornecida em linha com normas locais e sujeitas ao produto instalado e usado para as finalidades para que foi concebido, como descrito na respetiva documentação do equipamento.

A garantia será aplicável caso o cliente tenha usado apenas peças sobresselentes genuínas e tiver efetuado a manutenção de acordo com a documentação de uso e manutenção Electrolux Professional AB disponibilizada em papel ou formato eletrónico.

Electrolux Professional AB recomenda veementemente a utilização de agentes de limpeza, enxaguamento e descalcificação Electrolux Professional AB aprovados para obter ótimos resultados e manter a eficiência do produto ao longo do tempo.

A garantia Electrolux Professional AB não cobre:

- custo das deslocações de serviço para entregar e recolher o produto;
- instalação;
- formação sobre como usar/operar;
- substituição (e/ou fornecimento) de peças de desgaste, a menos que resultante de defeitos de materiais ou mão de obra comunicados no prazo de uma (1) semana após a avaria;
- correção de ligação externa;
- correção de reparações não autorizadas, bem como quaisquer danos, avarias e ineficiências provocadas por e/ou resultantes de:
  - capacidade insuficiente e/ou anormal dos sistemas elétricos (corrente/tensão/frequência, incluindo picos de tensão e/ou apagões);
  - abastecimento de água, vapor, ar, gás inadequado ou interrompido (incluindo impurezas e/ou outros que não estejam em conformidade com os requisitos técnicos para cada aparelho);
  - peças de canalização, componentes ou produtos de limpeza de consumíveis não aprovados pelo fabricante;
  - negligência, utilização incorreta, abuso e/ou não conformidade com as instruções de utilização e manutenção especificadas na respetiva documentação do equipamento;
  - imprópria ou incorreta: instalação, reparação, manutenção (incluindo manipulação, modificações e reparações efetuadas por terceiros não autorizados) e modificação de sistemas de segurança;
  - Utilização de componentes não originais (por ex.: consumíveis, desgaste ou peças sobresselentes);
  - condições ambientais que provoquem stress térmico (por ex. sobreaquecimento/congelação) ou químico (por ex. corrosão/oxidação);
  - objetos estranhos colocados no ou ligados ao produto;
  - acidentes de força maior;
  - transporte e manuseamento, incluindo riscos, amolgadelas, lascas, e/ou outros danos no acabamento do produto, a menos que estes danos resultem de defeitos de materiais ou mão de obra e sejam comunicados no espaço de uma (1) semana após a entrega, salvo acordo em contrário;
- produto com números de série originais que tenham sido removidos, alterados ou não possam ser facilmente determinados;
- substituição de lâmpadas, filtros ou quaisquer outras peças consumíveis;
- quaisquer acessórios e softwares não aprovados ou especificados pela Electrolux Professional AB.

A garantia não inclui atividades de manutenção previstas (incluindo as peças ou o fornecimento de agentes de limpeza, a menos que especificamente abrangidas em qualquer acordo local, sujeito a termos e condições locais.

Consulte a lista dos centros de assistência autorizados no website Electrolux Professional AB.

### 3 Dados técnicos

#### 3.1 Esquema

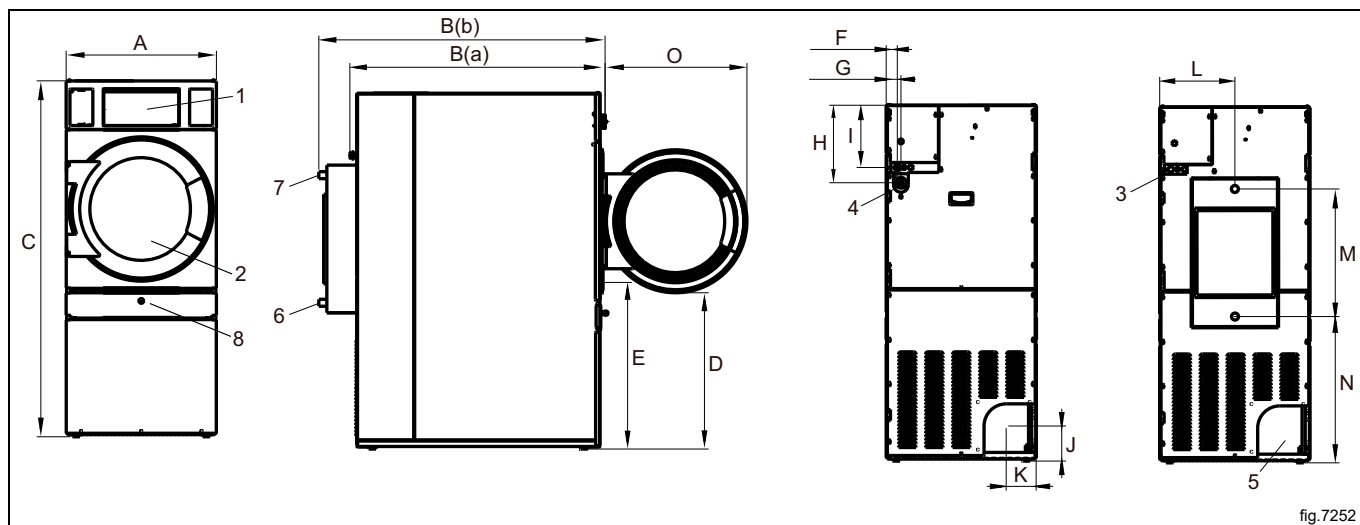

fig.7252

1	Painel de funcionamento
2	Abertura da porta, $\varnothing$ 580 mm
3	Ligação eléctrica
4	Ligação de gás
5	Ligação do escape
6	Vapor: dentro
7	Vapor: fora

	A	B(a)	B(b)	C	D	E
mm	715	1210	1360	1690	740	790

	F	G	H	I	J	K
mm	55	70	365	295	165	140

	L	M	N	O
mm	355	605	695	675

### 3.2 Dados técnicos

Peso, líquido	kg	189
Volume do tambor	litros	290
Diâmetro do tambor	mm	680
Profundidade do tambor	mm	770
Velocidade do tambor, carga média	rpm	47
Capacidade nominal, factor de enchimento 1:18 (Carga máx.)	kg	16,1
Capacidade nominal, factor de enchimento 1:22 (Carga recomendada)	kg	13,2
Aquecimento: Electricidade	kW	18
	kW	13,5
Aquecimento: Gás	kW	21
Aquecimento: Vapor a 600–700 kPa	kW	23
Pressão do vapor	kPa	100-1000
Fluxo de ar máximo, electricidade 50 Hz / 60 Hz	m <sup>3</sup> /h	550 / 550
Fluxo de ar máximo, gás 50 Hz / 60 Hz	m <sup>3</sup> /h	610 / 610
Fluxo de ar máximo, vapor 50 Hz / 60 Hz	m <sup>3</sup> /h	690 / 690
Contrapressão estática máxima, electricidade 50 Hz / 60 Hz	Pa	400 / 700
Contrapressão estática máxima, gás 50 Hz / 60 Hz	Pa	400 / 700
Contrapressão estática máxima, vapor 50 Hz / 60 Hz	Pa	600 / 1100
Nível de potência/pressão sonora na secagem*	dB(A)	69/53
Emissão de calor da potência instalada, máx	%	15

\* Níveis de potência sonora medidos em conformidade com ISO 60704.

#### Nota:

- Os aparelhos a gás predefinidos foram concebidos para funcionar com gás natural (GNH) de acordo com 2H ou 2E (G20)..
- O aparelho a gás predefinido não deve ser instalado a uma altitude superior a 610 m (2001 pés).
- Para funcionar com outro tipo de gás é necessário proceder à conversão de gás na máquina.
- Os acessórios de conversão de gás para outros gases a altitudes não superiores a 610 m (2001 pés) encontram-se no saco de acessórios.
- Para o GPL, utilize qualidades de gás de acordo com a norma 2140-23 GPA Midstream.

### 3.3 Ligações

Saída de ar	∅ mm	200
Entrada/saída de vapor	1"	ISO 7/1–R1
Ligação de gás	1/2"	ISO 7/1–R1/2

## 4 Configuração

### 4.1 Informações gerais

O fluxo de trabalho principal para configurar ou instalar esta máquina é o seguinte:

1. Remoção da embalagem
2. Posicionamento/localização, nivelamento e/ou fixação da máquina.
3. Correção das dimensões da admissão de ar/ar fresco, dimensões da conduta de saída de ar e ligações da(s) conduta(s) tendo em consideração uma máquina independente ou partilha de conduta de saída de ar.
4. Ligações elétricas, ligue a alimentação à máquina.
5. Ajustes do fluxo de ar ou da contrapressão estática numa máquina vazia e fria tendo em consideração uma máquina independente ou partilha de conduta de saída de ar.
6. Ligação de gás. (Para máquina aquecida a gás).
7. Verificação de funcionamento.
8. Verificação das funções opcionais.

Para mais informações, consulte cada parte deste manual de instalação.

### 4.2 Remoção da embalagem

**Nota:**

**Recomenda-se que a desembalagem seja realizada por duas pessoas.**

Retire os parafusos existentes entre a máquina e a paleta. Existem dois parafusos na parte dianteira da máquina e dois na parte posterior da máquina. Retire o painel dianteiro inferior e retire os dois parafusos na parte dianteira da máquina. Retire o painel posterior inferior e retire os dois parafusos na parte posterior da máquina.

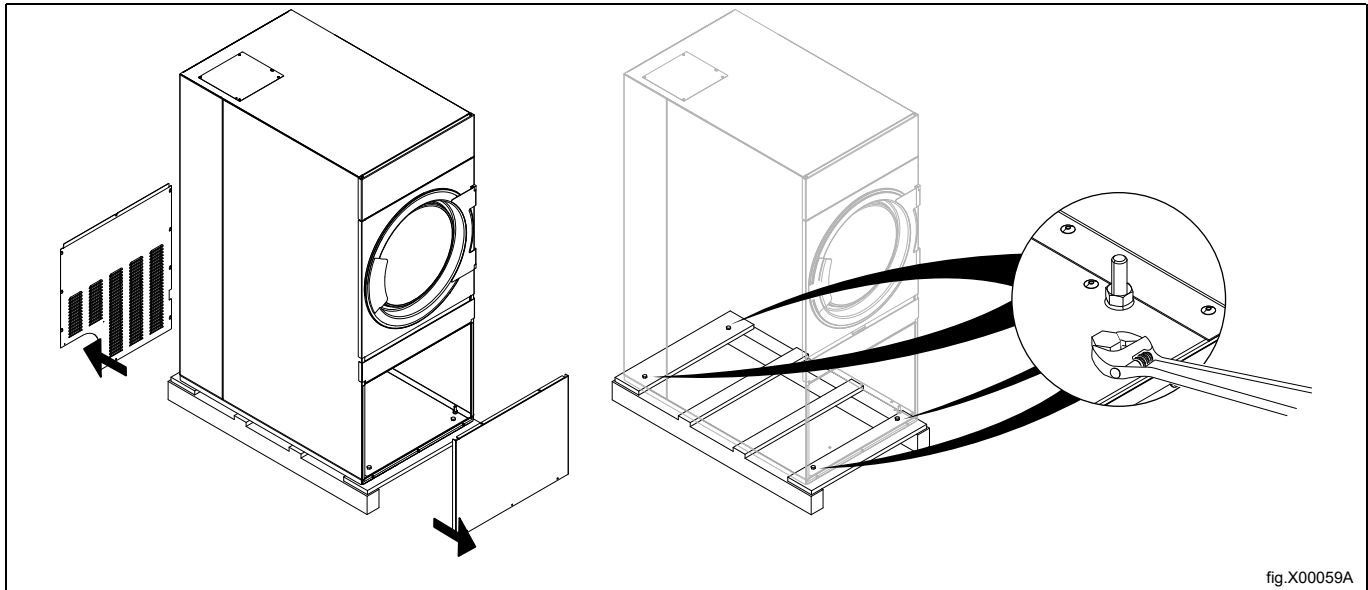

Retire a máquina da paleta.

**Nota:**

**Ao mover a máquina, manuseie-a com cuidado. O tambor não possui braçadeiras de transporte.**

Coloque a máquina na sua posição final.

4.3 Instruções de reciclagem para embalagem

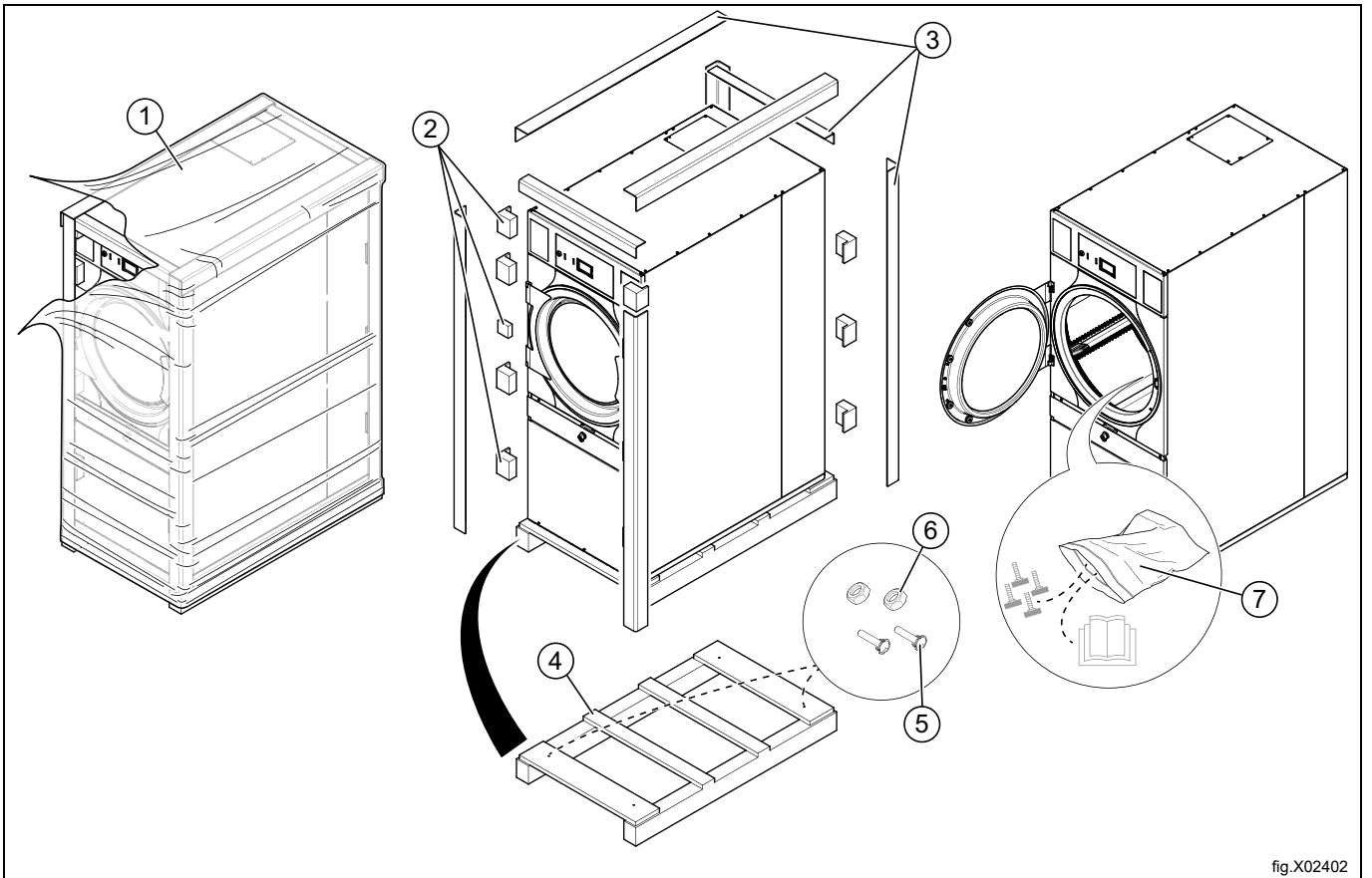
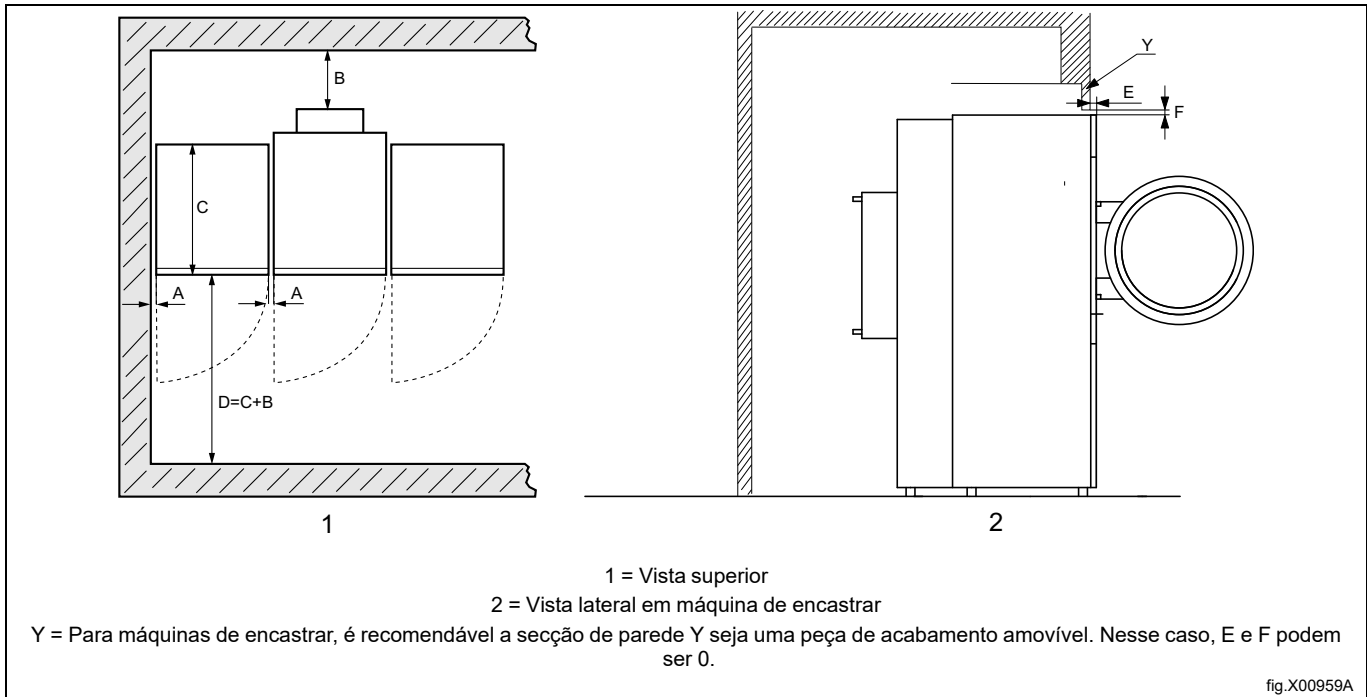

fig.X02402

Fig.	Descrição	Código	Tipo
1	Película de embalagem	LDPE 4	Plástico
2	Cantoneira	PS 6	Plástico
3	Embalagem de cartão	PAP 20	Papel
4	Palete	FOR 50	Madeira
5	Parafuso	FE 40	Aço
6	Porca	FE 40	Aço
7	Saco de plástico	PET 1	Plástico

#### 4.4 Posicionamento

A figura mostra a distância recomendada até às paredes e/ou outras máquinas.



A	5–500 mm (Mín. 5 mm)
B	500 mm (Mín. 200 mm)
C	Profundidade da máquina
D	$D = C + B$ (Mín. 1220 mm para poder usar a máquina)
E	Mín. 20 mm
F	Mín. 25.4 mm (A cornija suspensa pode ser usada para fechar a folga sobre a máquina. Folga mín. necessária: 0 mm)

#### Nota:

**A máquina deve ser colocada de forma que haja espaço suficiente para trabalhar, tanto para o utilizador como para o pessoal de serviço.**

O respeito pelas recomendações fornecidas irá permitir um acesso fácil para manutenção e operações de serviço. No caso de limitações de espaço, é possível instalar máquinas que não respeitem as recomendações fornecidas. Neste caso, tenha em consideração que pode ser necessário desligar e deslocar outras máquinas para poder alcançar e realizar operações de assistência na máquina afetada.

#### 4.5 Instalação mecânica

Nivele a máquina com os pés da mesma. O ajuste da altura máxima dos pés é de 15 mm.

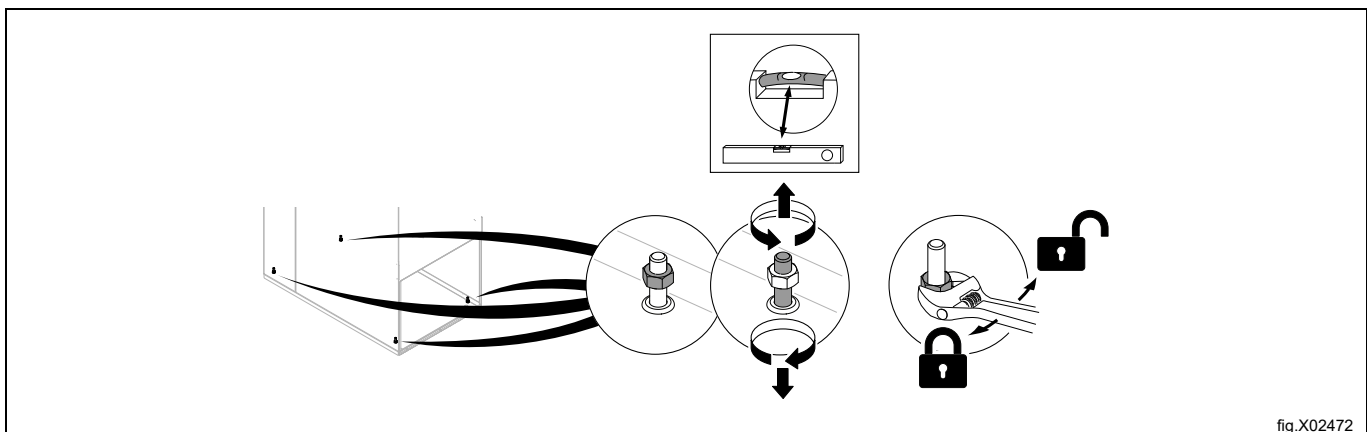

Volte a instalar os painéis.

#### 4.5.1 Fixação da máquina

Para garantir a estabilidade da máquina, é importante apertar a máquina na fundação.

Aperte os quatro encaixes (A) na fundação utilizando quatro parafusos de fixação x M10 (B). Caso os quatro encaixes não tenham sido fornecidos, encomende o kit N.º 487193544.

Aperte a máquina nos encaixes.

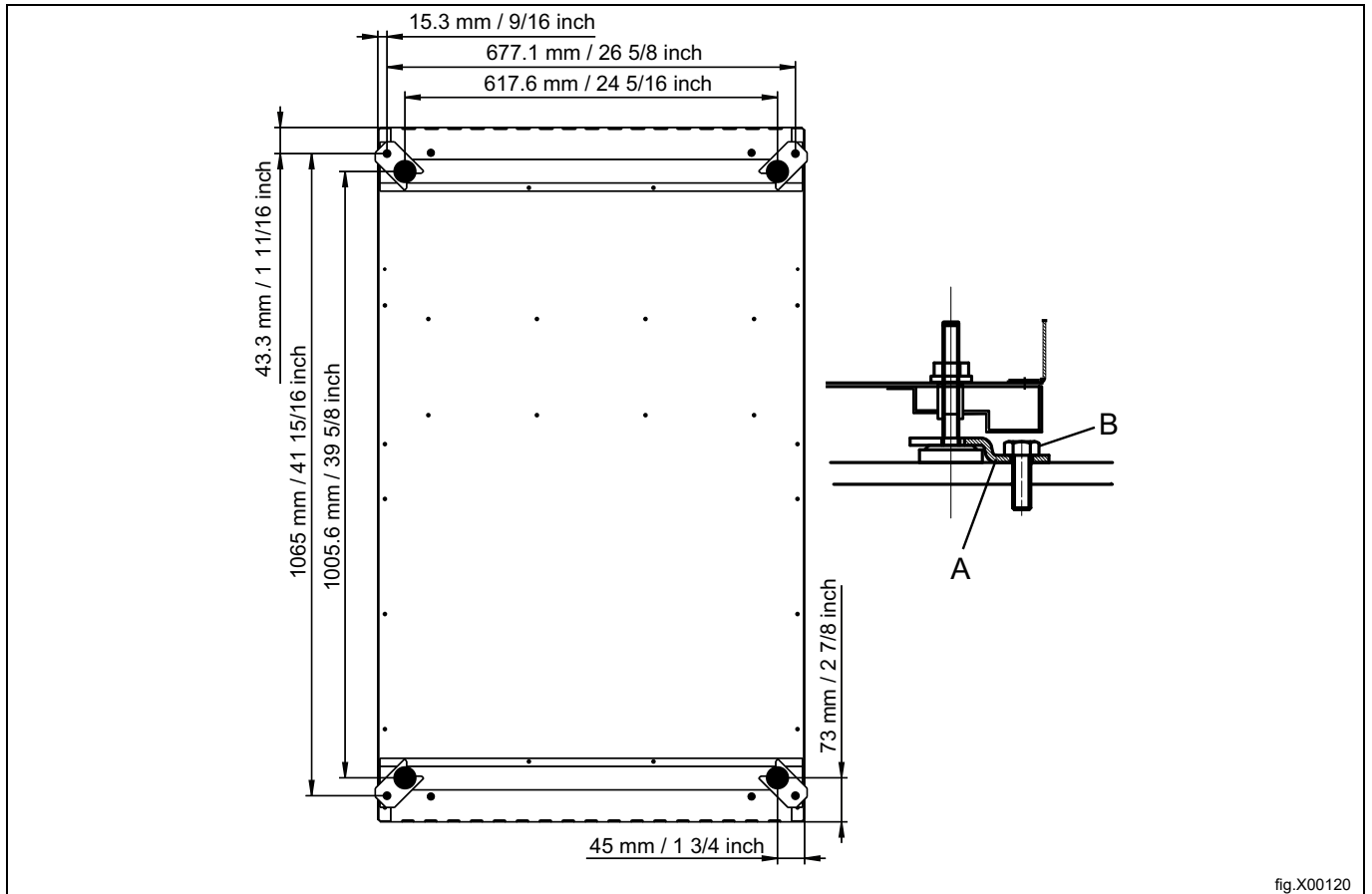

fig.X00120

## 5 Sistema de evacuação

### 5.1 Princípio do ar

A ventoinha cria uma baixa pressão na máquina, puxando o ar para dentro do tambor através da unidade de aquecimento.

O ar aquecido passa através da roupa e dos orifícios do tambor.

O ar flui então para fora através de um filtro de algodão posicionado abaixo do tambor. Depois, o ar é evacuado através da ventoinha e do sistema de exaustão.

A dimensão para evacuação de ar (A) é de 200 mm.

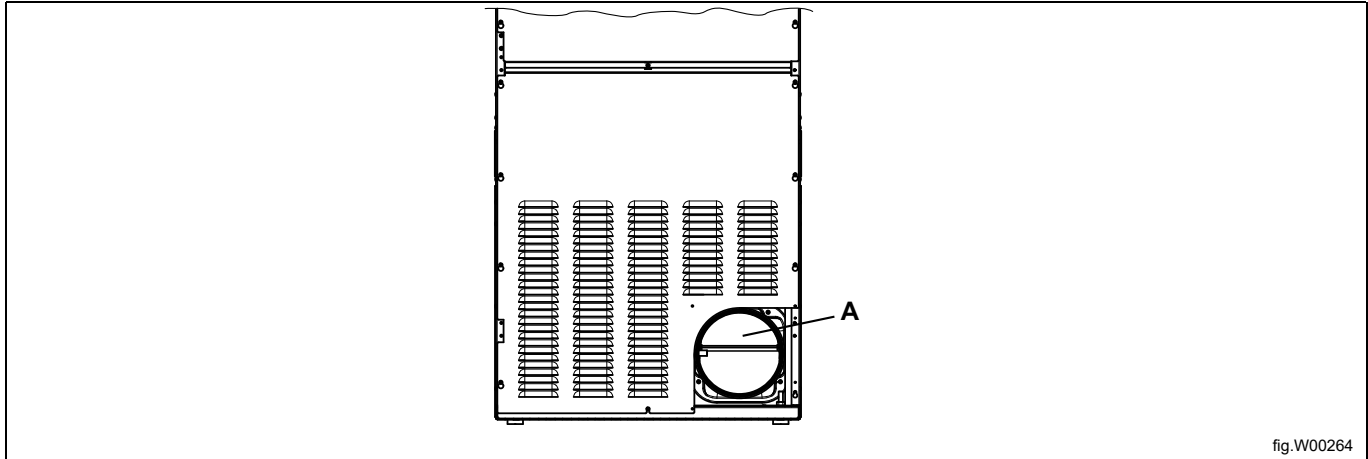

#### Nota:

É muito importante que a máquina possua ar fresco suficiente para conseguir o melhor resultado de secagem.

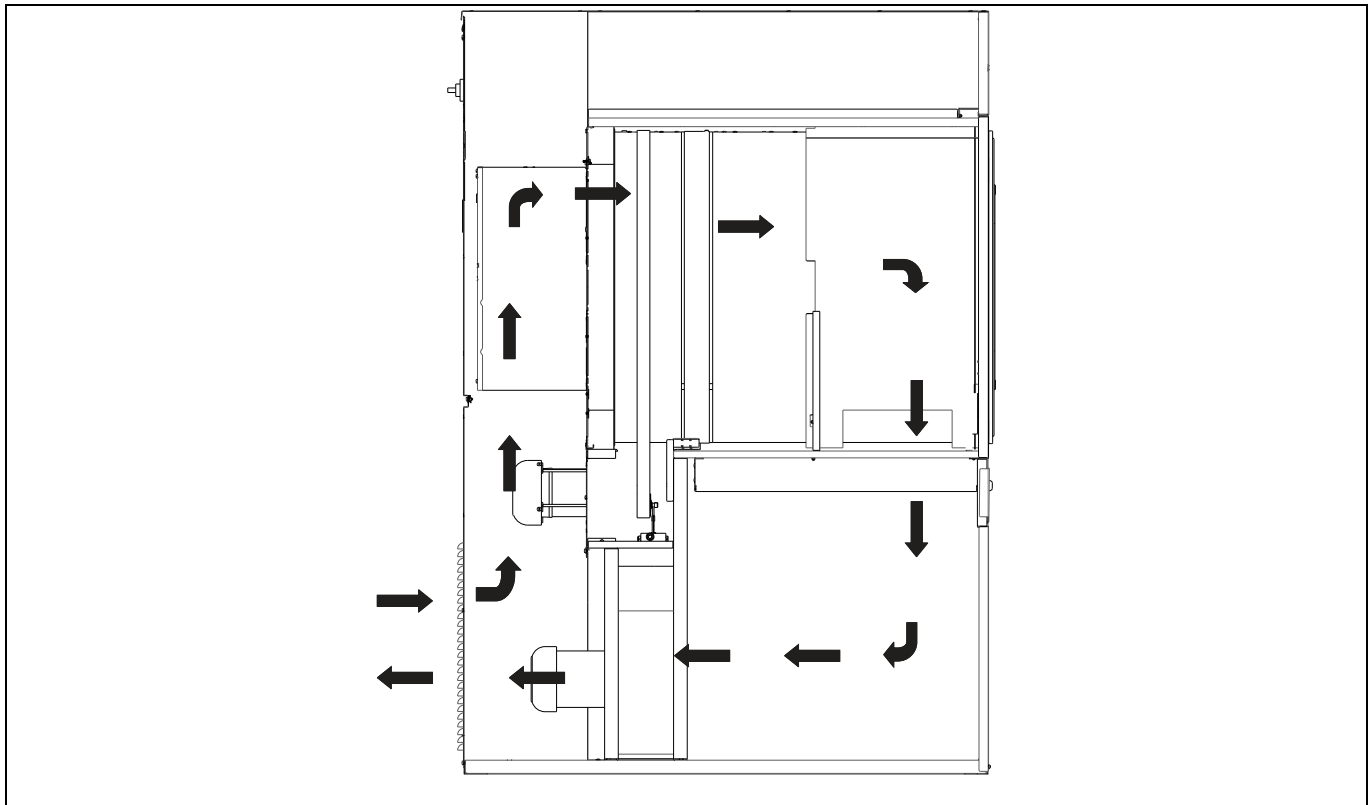

## 5.2 Ar fresco

Para uma eficiência máxima e para o tempo de secagem mais curto possível, é importante assegurar que entra o mesmo volume de ar fresco do exterior na sala do que o que sai para fora da mesma.

Para evitar falhas de ventilação na sala, é importante posicionar a entrada de ar atrás da máquina.

Disposições para um abastecimento de ar adequado:

- Recomenda-se que a área da abertura de entrada de ar seja cinco vezes o tamanho da área do tubo de saída de ar. A área da abertura de entrada é a área através da qual o ar pode fluir sem resistência da cobertura das grades/lamelas.

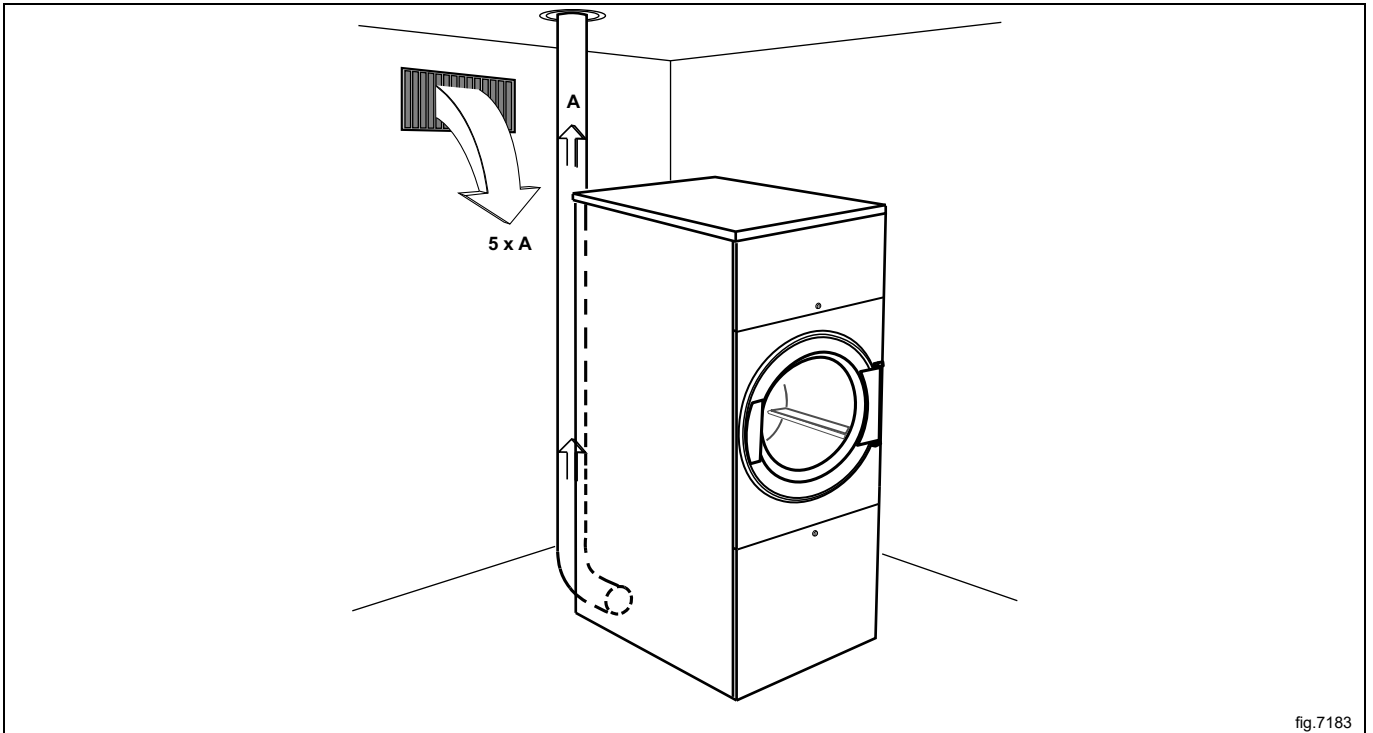

fig.7183

### Nota:

As coberturas das grades/lamelas bloqueiam frequentemente metade da área total de ventilação de ar fresco. Lembre-se de levar isto em consideração.

### 5.3 Tubo de saída de ar

- Para a saída do ar, deve utilizar-se apenas tubo metálico rígido ou flexível.
- Tubos de plástico não são recomendados.
- O material recomendado para a exaustão é aço galvanizado.
- A conduta não deve ser montada com parafusos ou outros meios de fixação que possam penetrar na mesma e causar a acumulação de algodão, em vez disso, use, por exemplo, braçadeiras e silicone para altas temperaturas.
- A saída do ar não deve ficar voltada para uma parede, um tecto ou um espaço fechado num edifício.
- O tubo de saída de ar deve ficar afastado do edifício dado que a condensação pode causar danos provocados pelo frio no edifício.
- O tubo de saída de ar deve conduzir ao exterior.
- A conduta de escape deve ser colocada de modo a estar protegida no exterior contra, por exemplo, impactos ou entrada de água.
- O tubo de saída de ar deve ser suave no interior (resistência de ar baixa).
- O tubo de saída de ar deve ter dobras suaves.

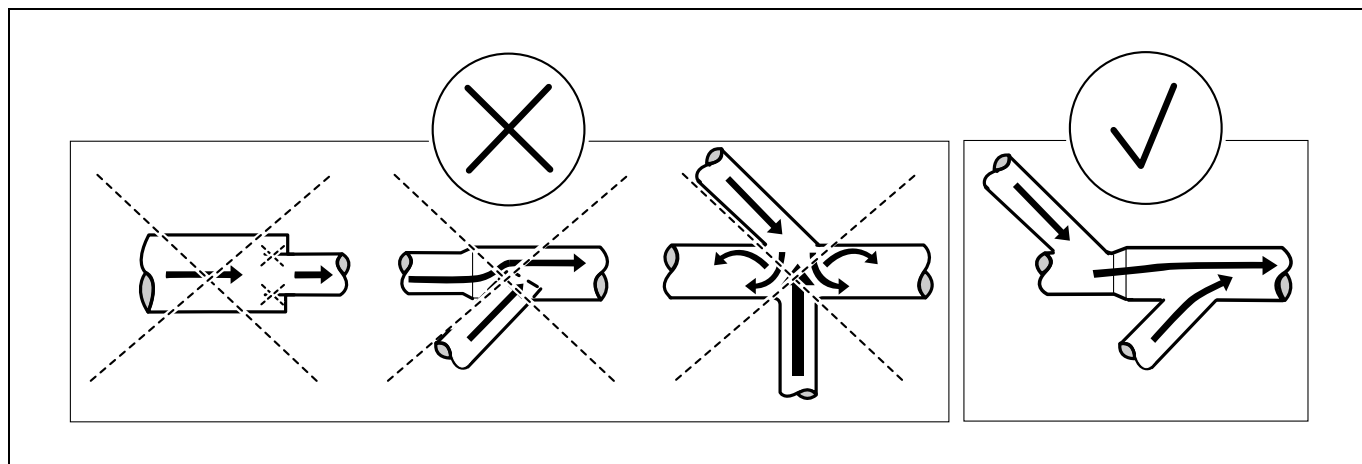

### 5.4 Tubo de saída de ar partilhado



Recomenda-se que cada máquina esteja ligada a um tubo de saída de ar separado.



No caso de várias máquinas utilizarem o mesmo tubo de saída de ar, o tubo de saída de ar deve aumentar após cada máquina. A progressão recomendada do aumento do diâmetro está indicada na tabela.

Se várias máquinas estiverem instaladas no mesmo tubo de escape, é recomendável ajustar o fluxo de ar nas máquinas quando todas estiverem ligadas e a correr um programa sem calor.

Considere que tubos desnecessariamente grandes criam problemas com a corrente de ar.

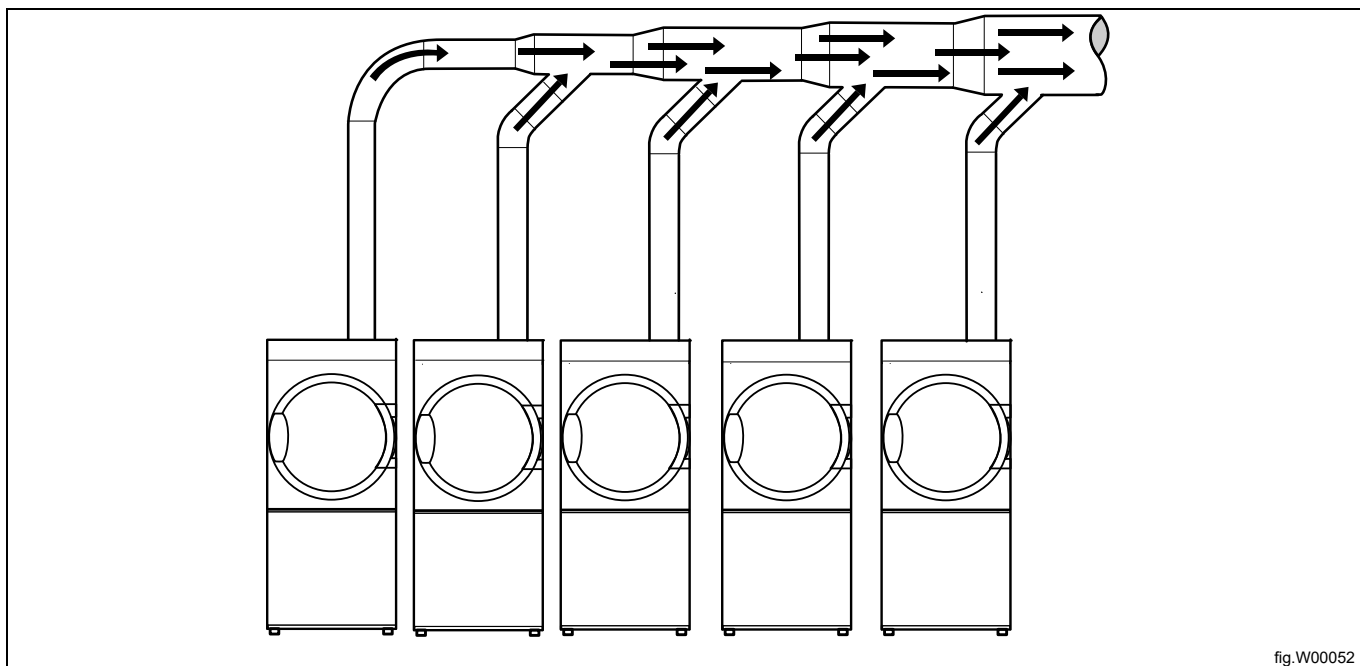

fig.W00052

Número de máquinas		1	2	3	4	5	6	7	8	9	10
Tubo de saída de ar	∅ mm	200	315	400	400	500	500	630	630	630	800
Área recomendada de entrada de ar fresco	m <sup>2</sup>	0,16	0,39	0,63	0,63	0,98	0,98	1,56	1,56	1,56	2,51
Área mínima de entrada de ar fresco	m <sup>2</sup>	0,03	0,06	0,09	0,12	0,15	0,18	0,21	0,24	0,27	0,3



O diâmetro do tubo de saída de ar não deve ser reduzido.



### 5.5 Dimensionamento da saída de ar

É importante que a máquina tenha o volume de ar correcto relativamente à alimentação de cada máquina.

Se o fluxo de ar for inferior ou superior, o período de secagem será maior.

A máquina foi concebida para trabalhar com contrapressão estática máxima de acordo com a tabela na secção de dados técnicos.

O tubo de saída de ar tem de ser concebido de modo que a contrapressão estática medida a 1 m da saída de escape não exceda a contrapressão máxima permitida indicada nas especificações técnicas.

Se o tubo de saída for mais longo ou se a ventilação não estiver devidamente concebida, recomendamos a limpeza periódica dos tubos de saída. Normalmente, os tubos mais longos necessitam de uma limpeza mais frequente.

Todos os painéis de cobertura devem ser instalados de modo que a máquina trabalhe da melhor forma.

## 5.6 Ajustar o secador



O ajuste do fluxo de ar apenas deve ser efetuado por pessoal autorizado.

O secador está pré-ajustado para um fluxo de ar óptimo com tubos de até 15 m de comprimento. Para tubos mais longos será necessário ajustar o secador de acordo com as seguintes instruções.

Para obter informações sobre a definição padrão de fábrica, consulte a etiqueta anexa ao amortecedor.

Ajuste o secador, desmontando o painel posterior inferior, e meça a pressão no alojamento da ventoinha.

Desmonte o painel posterior inferior.

A partir do número da máquina 4512020301-; desmonte também a tampa posicionada sobre o sensor de aquecimento.

Desmonte o sensor de aquecimento (sensor NTC) (A) e insira o dispositivo de medição. Certifique-se de que a ligação está bem apertada, para evitar fugas de ar.

Solte os parafusos no amortecedor e abra o amortecedor (B) o máximo possível.

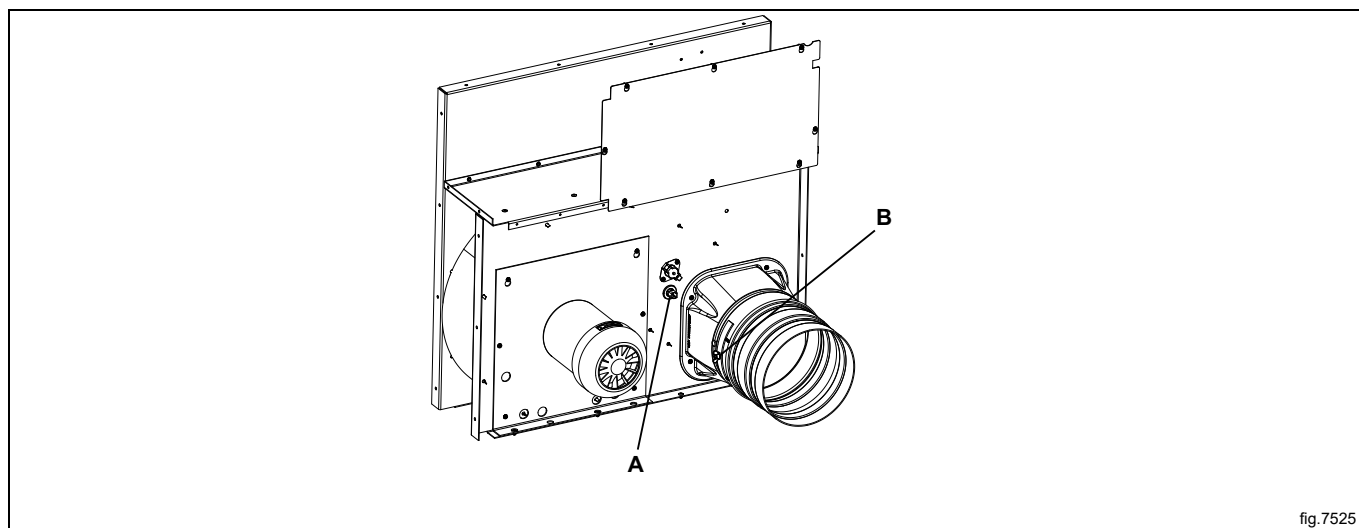

fig.7525

Faça a medição com um instrumento de medição de pressão (manómetro) com um tambor vazio e um programa sem calor.

Ao abrir ou fechar o amortecedor (B), a pressão no sensor de aquecimento (sensor NTC) (A) é reduzida ou aumentada.

Os desempenhos ideais de secagem são obtidos quando a pressão estática medida corresponde ao valor listado na seguinte tabela.

Nome do modelo	Aquecimento / Frequência	Pressão estática na posição do sensor NTC (Pa)	Fluxo de ar nominal resultante, máquina vazia e fria (m <sup>3</sup> /h)
TD6-16	Eletricidade / 50 Hz	400	550
TD6-16	Eletricidade / 60 Hz	850	550
TD6-16	Gás / 50 Hz	400	610
TD6-16	Gás / 60 Hz	850	610
TD6-16	Vapor / 50 Hz	600	690
TD6-16	Vapor / 60 Hz	1100	690

## Método de ajuste alternativo



O ajuste do fluxo de ar apenas deve ser efetuado por pessoal autorizado.



Utilize um manômetro de tubo em U feito em casa e uma mangueira (máx.  $\varnothing$  10 mm) com água. Insira uma extremidade da mangueira no orifício e segure a mangueira de acordo com a imagem, para que a água fique nivelada.

Ligue a máquina e meça a diferença entre o nível da água nas duas extremidades da mangueira.

1 mm = 10 Pa.

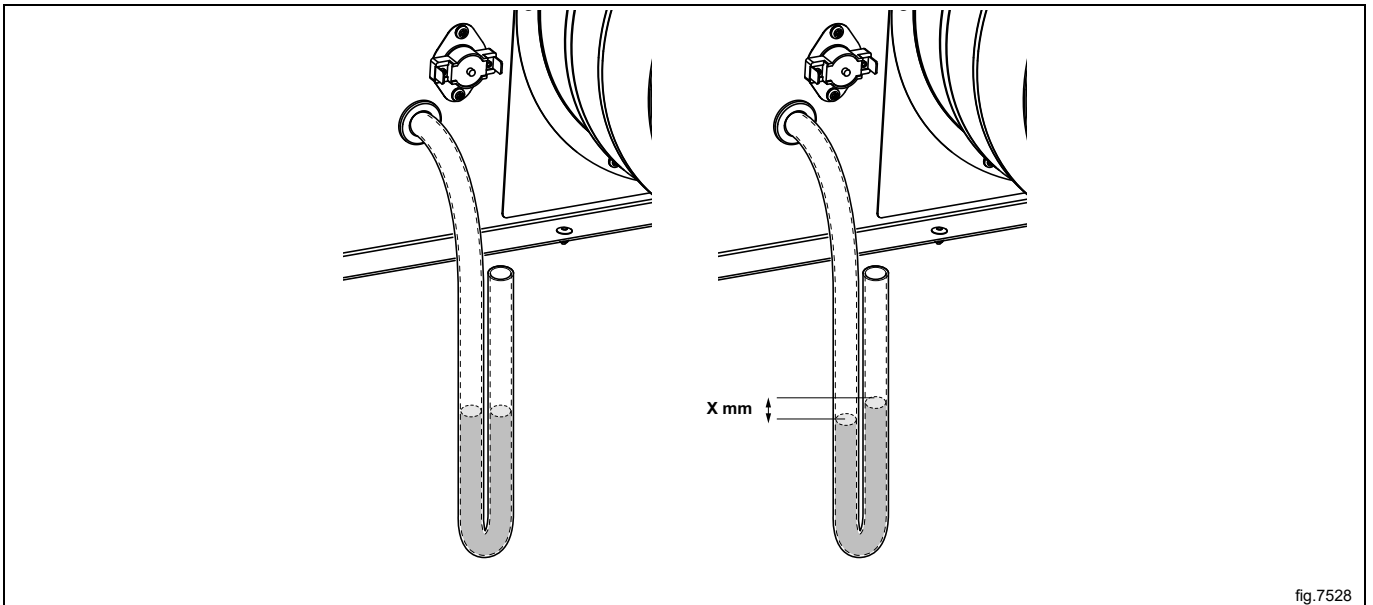

fig.7528

Quando o secador estiver ajustado, volte a instalar o sensor de aquecimento (sensor NTC) (A) e prenda o amortecedor (B) na nova posição com os parafusos.

A partir do número da máquina 4512020301-; volte a montar a tampa posicionada sobre o sensor de aquecimento.

Volte a instalar o painel posterior inferior.

## 6 Ligação de vapor

### 6.1 Ligar o vapor



O tubo do vapor deve ser cortado e não deve estar sob pressão.



#### Entrada de vapor

- Os tubos de derivação devem estar localizados na parte superior do tubo do vapor principal para evitar a condensação do vapor.
- O tubo de derivação deve apresentar uma inclinação descendente e deve terminar a uma altura acima do ramo de ligação de entrada (5).
- Instale uma válvula rotativa (A) e um filtro (B) no tubo de derivação.
- Se os tubos de derivação estiverem demasiado afastados do tubo principal, para manter a qualidade do vapor, é recomendável instalar um coletor de vapor (F).

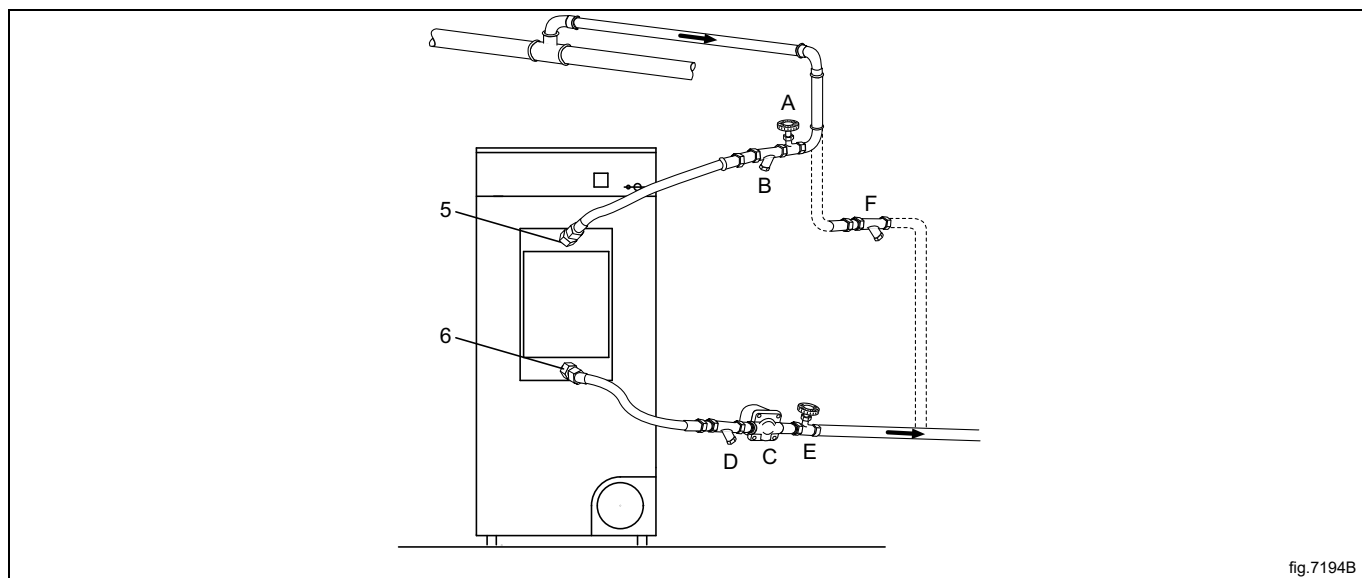

fig.7194B

Prenda as mangueiras de pressão à entrada das máquinas e aos ramos de ligação de saída. É importante apoiar os ramos de ligação de entrada e de saída a fim de evitar a deformação.

As mangueiras de pressão não devem ficar penduradas.

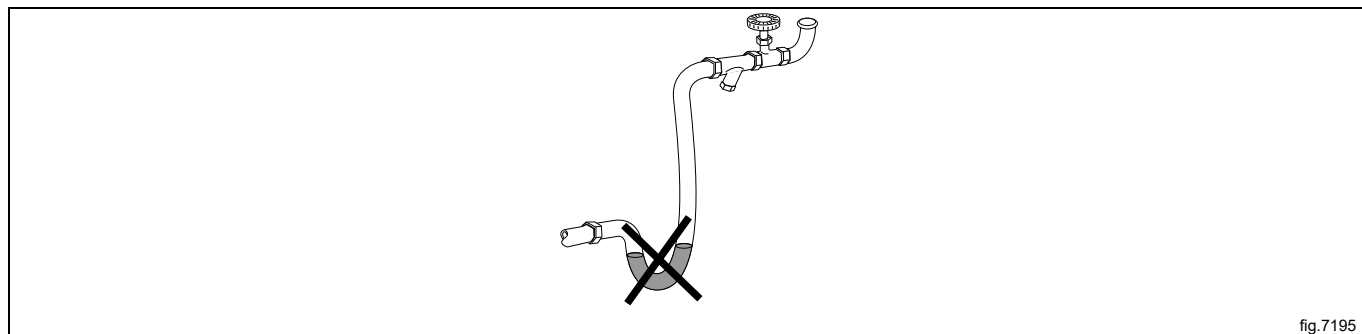

fig.7195

## Retorno de condensação

É importante que o tubo de derivação para água condensada ao regressar ao tubo de condensação principal apresente uma inclinação descendente e esteja abaixo do ramo de ligação de saída (6).

- Instale um filtro (D) no tubo de retorno.
- Instale um descarregador de água mecânico (C) após o coletor de sujidade (D).
- Monte uma válvula rotativa (E).
- Instale mangueras de pressão entre os tubos de derivação e a máquina. As mangueras não são fornecidas.

## Isolamento do tubo

Todos os tubos devem ser isolados de forma a minimizar o risco de queimaduras. Além disso, o isolamento reduz a perda de calor para a área envolvente.

## Quando concluído

- Efectue um teste de fugas no sistema.
- Limpe os colectores de sujidade.

## 6.2 Calorificador de vapor

### Instale o calorificador de vapor

Desembale o calorificador de vapor.

Desmonte o painel posterior da máquina.

Desmonte a calha de suporte da máquina (A). Observe a orientação da calha de suporte para instalá-la novamente da mesma forma.

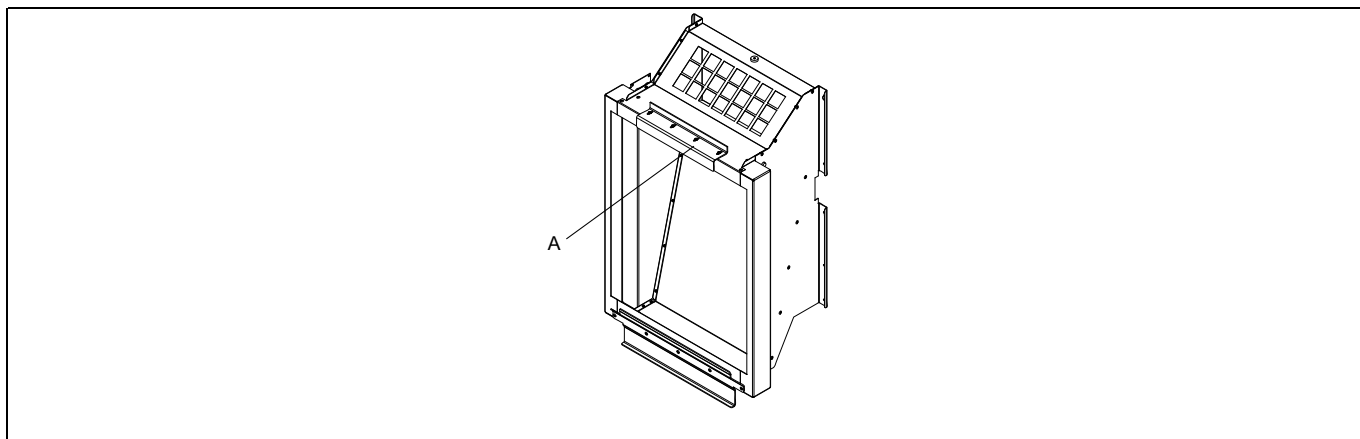

Pendure o calorificador na calha de suporte inferior na máquina.

Mantenha o calorificador na direcção da máquina e volte a colocar a calha de suporte. Certifique-se de que segura o calorificador.

Aperte o calorificador na calha de suporte com os parafusos.

**Nota:**

**Não poderá existir espaço entre a máquina e o calorificador.**

Instale o painel posterior.

Prenda as mangueiras de pressão à entrada das máquinas e aos ramos de ligação de saída. É importante apoiar os ramos de ligação de entrada e de saída a fim de evitar a deformação.

As mangueiras de pressão não devem ficar penduradas.

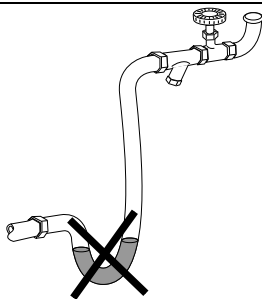

fig.7195

**Quando concluído**

- Efectue um teste de fugas no sistema.
- Limpe os colectores de sujidade.
- Efectue uma verificação de função.

## 7 Ligação de gás

### 7.1 Fixar a etiqueta

Antes de instalar a máquina, fixe a etiqueta "Leia as instruções do utilizador" no interior da porta, num local adequado, e no painel dianteiro.

A etiqueta tem de ter o código do país correcto, escolha a etiqueta correcta no kit do gás.

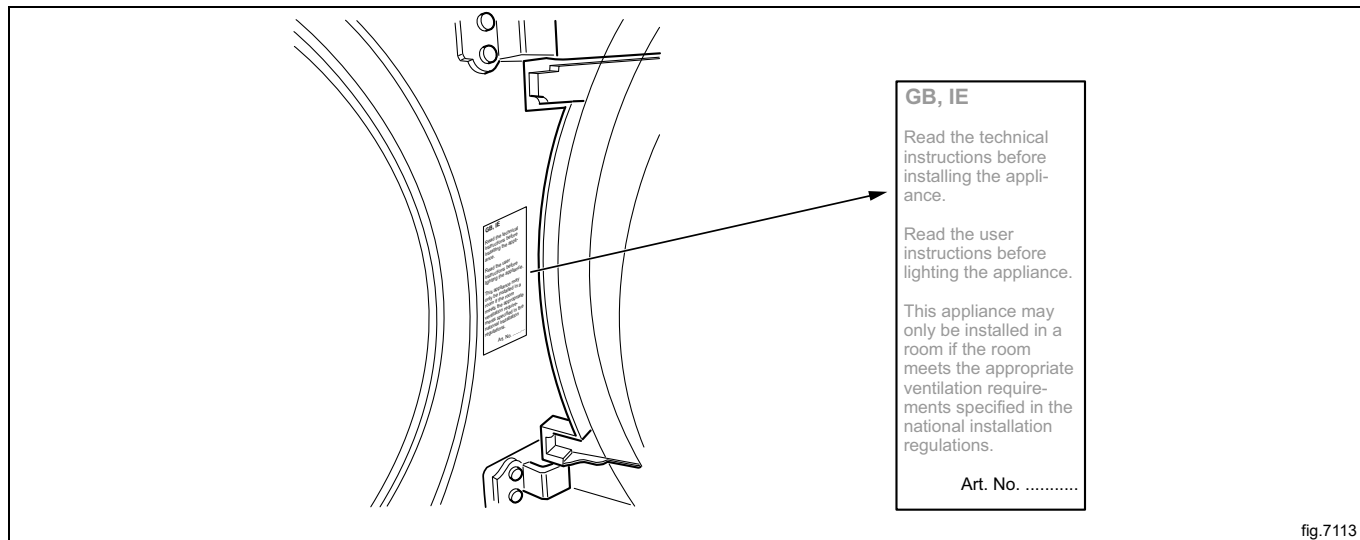

### 7.2 Informações gerais



Deve ser executada apenas por pessoal qualificado.



Coloque uma válvula de corte a montante da máquina.

A definição de fábrica da pressão do bocal corresponde ao valor de combustível apresentado na etiqueta de características.

Verifique se a pressão do bocal e o valor de combustível correspondem aos valores nas tabelas de gás nas páginas seguintes. Caso contrário, contacte o fornecedor.

Purgue o sistema do tubo antes de ligar a máquina.

**Nota:**

**Após a ligação, é necessário verificar todas as juntas. Não poderão existir fugas.**

### 7.3 Instalação do gás

#### Nota:

- Os aparelhos a gás predefinidos foram concebidos para funcionar com gás natural (GNH) de acordo com 2H ou 2E (G20)..
- O aparelho a gás predefinido não deve ser instalado a uma altitude superior a 610 m (2001 pés).
- Para funcionar com outro tipo de gás é necessário proceder à conversão de gás na máquina.
- Os acessórios de conversão de gás para outros gases a altitudes não superiores a 610 m (2001 pés) encontram-se no saco de acessórios.
- Para o GPL, utilize qualidades de gás de acordo com a norma 2140-23 GPA Midstream.

A etiqueta de características apresenta a dimensão e a pressão do injetor e os países que utilizam esta qualidade de gás:

AL	Albânia	IE	Irlanda
AT	Áustria	IS	Islândia
BE	Bélgica	IT	Itália
BG	Bulgária	LT	Lituânia
CH	Suíça	LU	Luxemburgo
CY	Chipre	LV	Letónia
CZ	República Checa	MK	República da Macedónia
DE	Alemanha	MT	Malta
DK	Dinamarca	NL	Holanda
EE	Estónia	NO	Noruega
ES	Espanha	PL	Polónia
FI	Finlândia	PT	Portugal
FR	França	RO	Roménia
GB	Reino Unido	SE	Suécia
GR	Grécia	SI	Eslovénia
HR	Croácia	SK	Eslováquia
HU	Hungria	TR	Turquia

Deve verificar o tipo de gás que está disponível nas suas instalações e verificar a elevada altitude da localização da máquina.

Existem vários tipos de gás do mesmo género mas as máquinas deverão estar equipadas com diferentes tipos de bocais, dependendo do tipo de gás.

Relativamente aos países não europeus, verifique o valor de calor do gás e compare-o com o valor de calor do gás indicado na etiqueta fornecida.

### 7.4 Tabela de pressão e ajuste

Gás de petróleo liquefeito (LPG)	Categoria de gás	Pressão de entrada (mbar)	Pressão do bocal (mbar)	Dimensão do bocal (∅ mm)	Placa de restrição/redução de ar (mm)	Número de etiqueta	Poderá estar disponível nos seguintes países
Misturas BP de acordo com a norma GPA Midstream 2140-23	3+	28-30 / 37	Sem regulação	2,30	Predefinição 487230035	490375643	BE, CH, CY, CZ, ES, FR, GB, GR, IE, IT, LT, LU, LV, PT, SK, SI
Butano comercial de acordo com a norma 2140-23 GPA Midstream	3B/P	30, 37, 50	28	2,30	Predefinição 487230035	490375644	BE, CY, DK, EE, FI, FR, GB, HU, IT, LT, NL, NO, SE, SI, SK, RO, HR, TR, BG, IS, LU, MT, PL, AT, CH, DE, SK
Propano HD-5 de acordo com a norma GPA Midstream 2140-23	3P	30, 37, 50	28	2,40	Predefinição 487230035	490375645	FI, NL, RO, BE, CH, CZ, IE, IT, ES, FR, GR, GB, HR, LT, NL, PL, PT, SI, SK, AT, CH, DE, NL, LU, SK

Gás natural	Categoria de gás	Pressão de entrada (mbar)	Pressão do bocal (mbar)	Dimensão do bocal (∅ mm)	Placa de restrição/redução de ar (mm)	Número de etiqueta	Poderá estar disponível nos seguintes países
	2H, 2E	20	8	4,00	Predefinição 487230035	Predefinição	AT, BG, CZ, DK, EE, FI, GR, HR, HU, IS, IE, IT, LV, LT, NO, PT, RO, SK, SI, ES, SE, CH, TR, GB, DE, PL, LU
	2E+	20 / 25	Sem regulação	3,30	Predefinição 487230035	490375641	BE, FR
	2E (G20)	20	8	4,00	Predefinição 487230035	490375642	NL
	2L (G25)	25	12				
	2(43.46-45.3 MJ/m <sup>3</sup> (0 °C)) (G25.3)	25	12				
	2LL (G25)	20	12	4,00	Predefinição 487230035	490375642	DE

**Nota:**

- Os aparelhos a gás predefinidos foram concebidos para funcionar com gás natural (GNH) de acordo com 2H ou 2E (G20)..
- O aparelho a gás predefinido não deve ser instalado a uma altitude superior a 610 m (2001 pés).
- Para funcionar com outro tipo de gás é necessário proceder à conversão de gás na máquina.
- Os acessórios de conversão de gás para outros gases a altitudes não superiores a 610 m (2001 pés) encontram-se no saco de acessórios.
- Para o GPL, utilize qualidades de gás de acordo com a norma 2140-23 GPA Midstream.

## 7.5 Execução do teste

### Nota:

Antes de testar a máquina, certifique-se de que o fluxo de ar/contra-pressão estática foi ajustado/a de acordo com a secção "Sistema de evacuação". Ajuste do fluxo de ar, se necessário.

- Desaperte o parafuso de ramal de medição(2) 1/4 de volta; ligue um manómetro ao ramal de medição e certifique-se de que a ligação está bem apertada, para evitar fugas de ar.
- Ligue a alimentação eléctrica da máquina e seleccione um programa com calor.
- Inicie a máquina.
- Certifique-se de que a pressão do bico está correta de acordo com o tipo de gás, consulte a "Tabela de pressão e ajuste".
- Se a pressão do bico tiver de ser ajustada:
  - Desmonte o parafuso de cobertura (3).
  - Rode o parafuso (4). No sentido dos ponteiros do relógio: aumentar a pressão do bico.
  - Rode o parafuso (4). No sentido contrário ao dos ponteiros do relógio: diminuir a pressão do bico.
- Certifique-se de que o gás está a arder de forma regular. A chama azul no queimador é preferível.

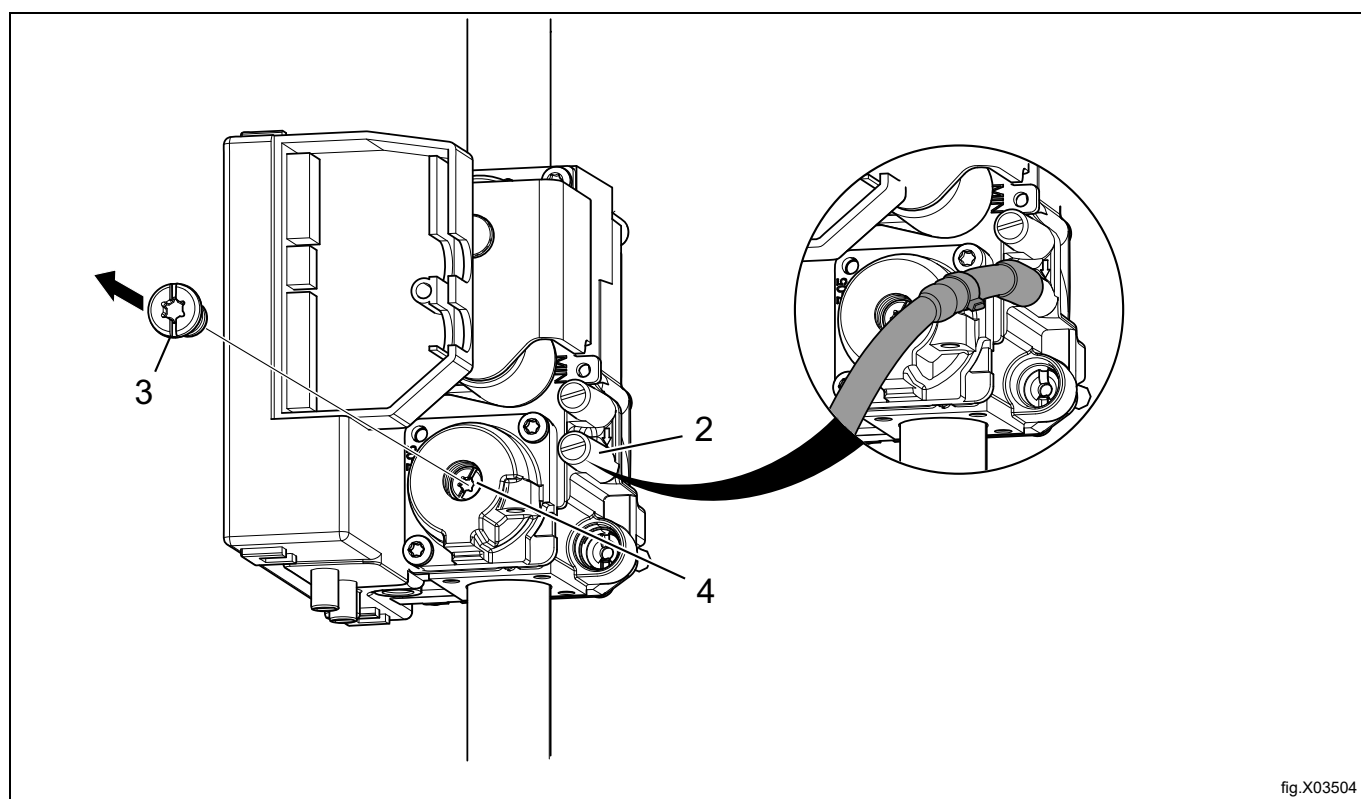

- Volte a montar o parafuso de cobertura (3).
- Retire o manómetro e aperte o parafuso (2) quando os ajustes estiverem efetuados.

### Nota:

Após a ligação, é necessário verificar todas as juntas. Não poderão existir fugas.

## 7.6 Instruções de conversão

- Desligue a alimentação eléctrica da máquina.
- Desmonte o painel posterior.
- Desmonte a placa de restrição de ar (1).
- Desmonte o bico (2) e monte o novo bico fornecido.
- Volte a montar a placa de restrição de ar.

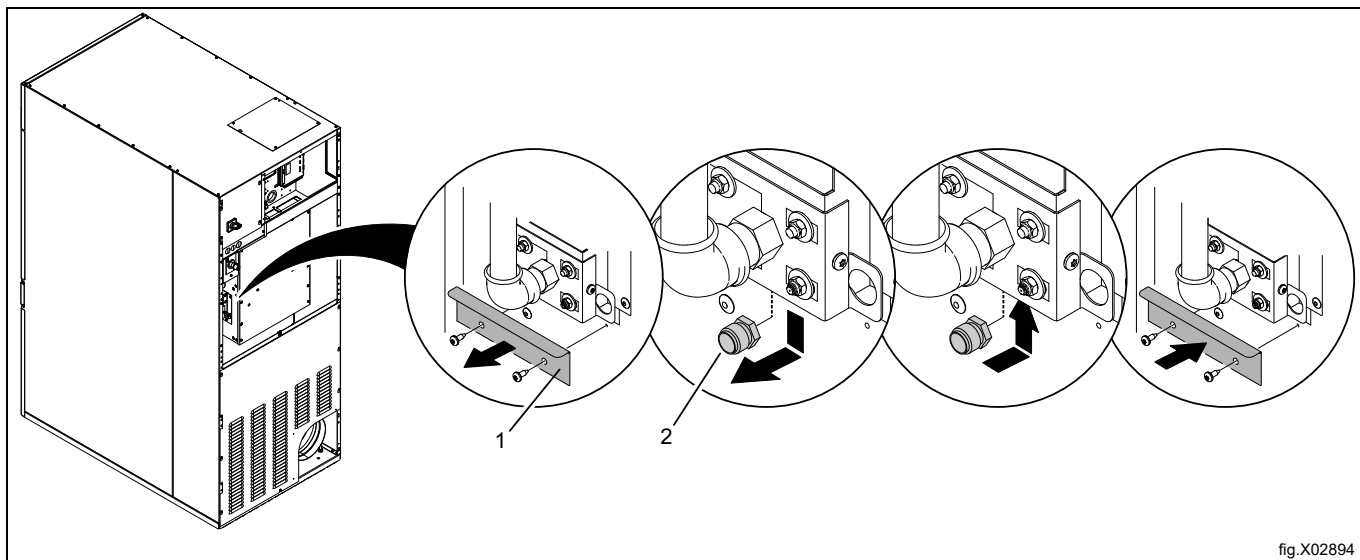

fig.X02894

- Desaperte o parafuso do ramo de medição (2) 1/4 de volta; ligue um manómetro ao ramo de medição.
- Ligue a alimentação eléctrica da máquina e seleccione um programa com calor.
- Inicie a máquina.
- Regule a pressão do bocal correcta de acordo com a tabela no parafuso de regulação (4) por baixo do parafuso de cobertura (3).

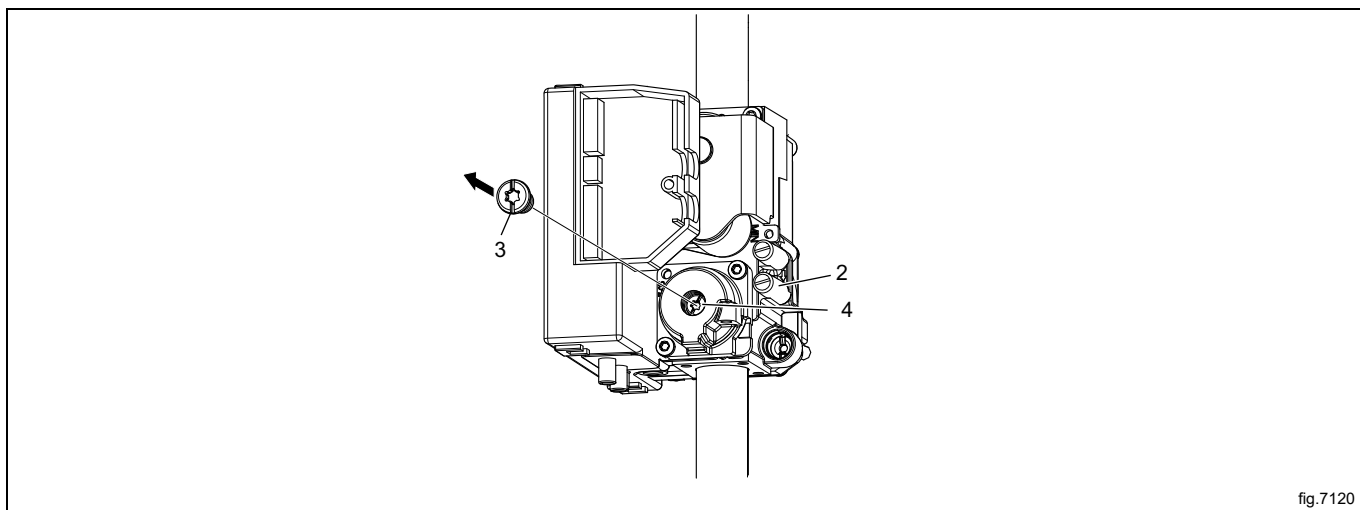

fig.7120

- Verifique se a chama do gás arde de forma regular.
- Coloque o parafuso de cobertura (3).
- Aperte o parafuso (2) quando os ajustes estiverem feitos.
- Volte a instalar o painel posterior inferior.

### Nota:

Após a ligação, é necessário verificar todas as juntas. Não poderão existir fugas.

## 7.7 Etiqueta de características

Se for preciso converter a máquina para outro tipo de gás, deve actualizar-se a etiqueta de características na parte de trás da máquina para que os dados estejam correctos.

Coloque a etiqueta de características incluída no kit de conversão por cima da etiqueta de características, conforme abaixo exibido. Se existir mais do que uma etiqueta de características, seleccione a etiqueta com o tipo de gás e com o código do país correctos.

WXXXXX  
Product no.: 9868XXXXXX  
Serial no.: 09XXX / 99XXXXX  
OC: 09XXXXXX Date: 10XX  
Program: 432XXXXXX, 5XXX  
Type: WN3...WN3XXXX  
Wiring diag: 432XXXXXXXXX

WXXXXX  
Product no.: 9868XXXXXX  
Serial no.: 09XXX / 99XXXXX  
OC number: 09XXXXXX Date(YMMM): 10XX  
Capacity: X kg  
Type/Model: WN3...WN3XXXX  
Voltage: 380-400V 3N ~ 50Hz  
Rated Input: 1,6kW  
10A

∑Qn(Hs) 21 KW PIN NO. 2575DM30487  
BE, CH, CY, CZ, ES, FR, GR, IE, IT,  
LT, LU, LV, PT, SK, SI : I3+ (28-30/37MBAR)  
GB : I3+ (28-30/37MBAR) PIN NO. 359BQ491  
MANIF. PRESS.: 28-30/37MBAR INJECTOR: Ø 2.30 MM  
LPG GAS: G30/G31  
(INLET PRESS.: 28-30/37 MBAR, CAL. VAL. 125810/95650 KJ/M3)

∑Qn(Hs) 21 KW PIN NO. 2575DM30487  
AT, BG, CZ, DK, EE, FI, GR, HR, HU, IS, IE, IT, LV,  
LT, NO, PT, RO, SK, SI, ES, SE, CH, TR : I2H (20MBAR)  
DE, PL, LU : I2E (20/25MBAR)  
GB : I2H (20MBAR) PIN NO. 359BQ491  
MANIF. PRESS.: 8 MBAR INJECTOR: Ø 4.00 MM  
NATURAL GAS : G20  
(INLET PRESS.: 20-25 MBAR, CAL. VAL. 37780 KJ/M3)

**For safety reasons use only genuine spare parts.**

**Made in Sweden**  
Electrolux Professional AB  
341 80 Ljungby, Sweden

WXXXXX  
Product no.: 9868XXXXXX  
Serial no.: 09XXX / 99XXXXX  
OC: 09XXXXXX Date: 10XX  
Program: 432XXXXXX, 5XXX  
Type: WN3...WN3XXXX  
Wiring diag: 432XXXXXXXXX

fig.X02295

## 8 Ligação eléctrica

### 8.1 Instalação eléctrica



A instalação eléctrica deve ser executada apenas por pessoal qualificado.



Máquinas com motores controlados por frequência podem ser incompatíveis com certos tipos de disjuntores de fuga de terra. É importante saber se as máquinas foram concebidas para proporcionar um nível elevado de segurança pessoal, pelo que dispositivos como disjuntores de fuga de terra não são necessários mas recomendados. Se ainda pretender conectar a sua máquina através de um disjuntor de fuga de terra, lembre-se do seguinte:

- contacte uma empresa de instalação autorizada e qualificada para se certificar de que escolheu o tipo adequado de disjuntor e que o dimensionamento está correcto
- para a máxima fiabilidade, ligue apenas uma máquina por cada disjuntor de fuga de terra
- é importante que o condutor de terra fique convenientemente ligado.

Nos casos em que a máquina não está equipada com um interruptor omni polar, será necessário instalar um previamente.

De acordo com as regras de cablagem: instale um interruptor multipolar antes da máquina para facilitar as operações de instalação e assistência.

O cabo de ligação deve pender numa curva suave.

### 8.2 Ligação monofásica

Desmonte o painel de cobertura da unidade de alimentação. Ligue o condutor de terra e outros fios, tal como indicado.

<p>1NAC</p>	
<p>1AC</p>	
<p>1AC</p>	

Quando a instalação estiver concluída, volte a instalar o painel de cobertura e verifique:

- se o tambor está vazio.
- se a máquina funciona, ligando a alimentação eléctrica da máquina, e inicie um programa com calor.

### 8.3 Ligação trifásica

Desmonte o painel de cobertura da unidade de alimentação. Ligue o condutor de terra e outros fios, tal como indicado.

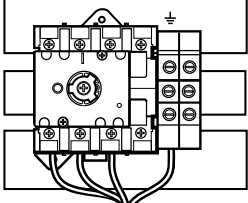
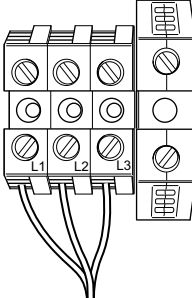
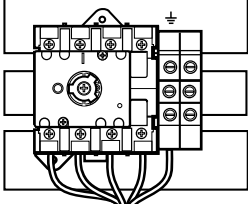
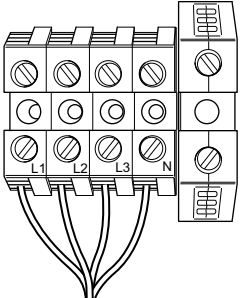
3AC	
3AC	
3NAC	
3NAC	

Quando a instalação estiver concluída, volte a instalar o painel de cobertura e verifique:

- se o tambor está vazio.
- se a máquina funciona, ligando a alimentação eléctrica da máquina, e inicie um programa com calor.

## 8.4 Ligações eléctricas

Ligações eléctricas					
Alternativa de aquecimento	Tensão da rede	Hz	Potência de aquecimento kW	Potência total kW	Fusível recomendado A
Aquecido eletricamente	220-240V 1/1N~	50/60	9,0/13,5	9,8/14,3	50/63
	220-230V 3~	50/60	13,5/18,0	14,3/18,8	50/50
	240V 3~	50/60	13,5/18,0	14,3/18,8	35/50
	380-400V 3N/3~	50/60	13,5/18,0	14,3/18,8	25/32
	415V 3N/3~	50/60	13,5/18,0	14,3/18,8	20/32
	440V 3~	60	13,5/18,0	14,3/18,8	20/25
	480V 3~	60	13,5/18,0	14,3/18,8	20/25
Aquecido a gás/a vapor	220-480V 1/1N/3/3N~	50/60		0,8	10

1. A potência total e o fusível recomendado não dependem da potência de aquecimento nestes casos.

### 8.5 Funções para cartões I/O

O esquema eléctrico pode ser um dos seguintes:

#### 8.5.1 Pagamento central (2J)

Para iniciar a máquina a partir de um sistema de pagamento central, o sistema de pagamento deve transmitir um impulso de arranque de 300 a 3000 ms (500 ms é o recomendado) com uma pausa mínima de 300 ms (500 ms é o recomendado) entre dois impulsos. O impulso de arranque pode ser 230 V ou 24 V. Para receber um sinal de feedback assim que a máquina tiver iniciado, devem estar ligados 230 V ou 24 V à ligação 19. O sinal de feedback na ligação 18 permanece activo (elevado) durante todo o programa.

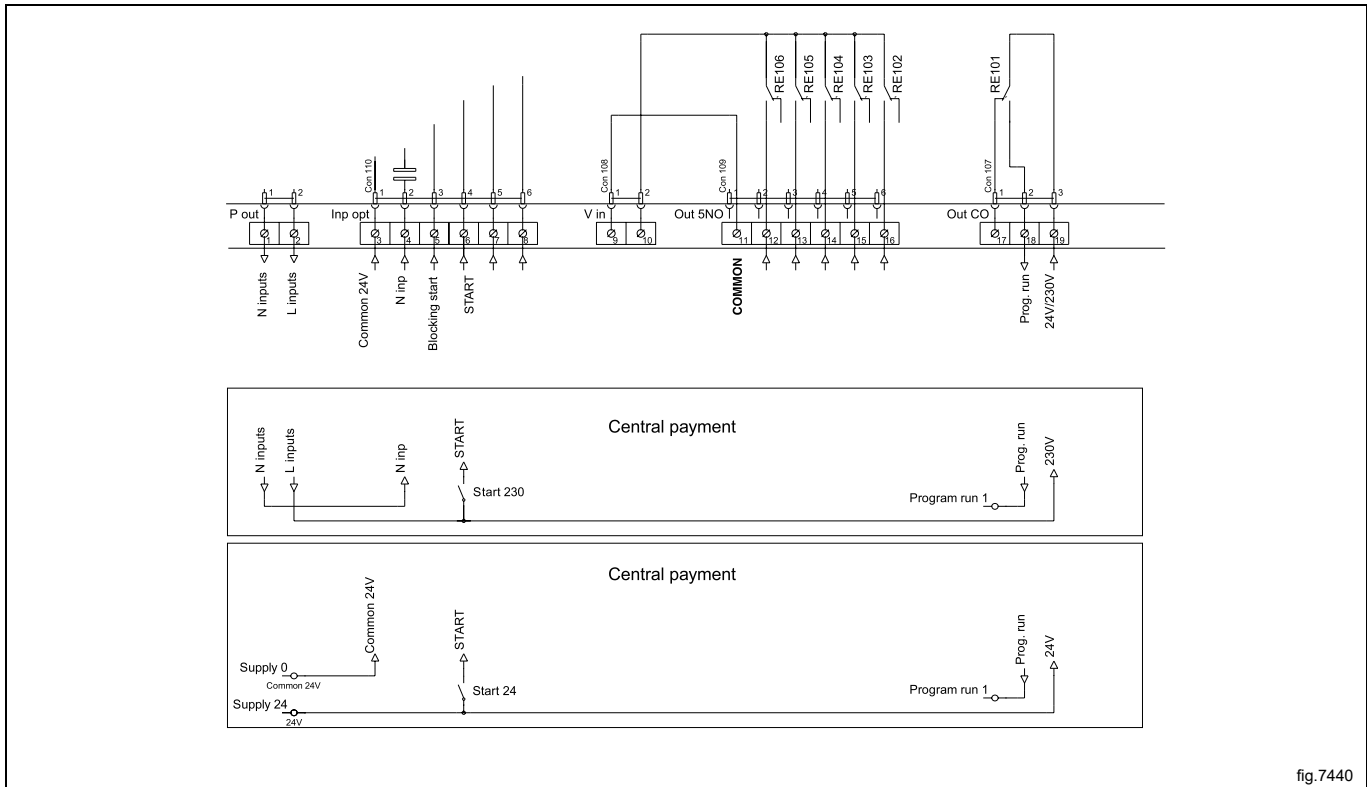

fig.7440

### 8.5.2 Pagamento central (2J)

O sistema de pagamento central ou o sistema de reserva devem transmitir um sinal activo (elevado) para a máquina quando for concedida permissão para iniciar a máquina. O sinal deve permanecer activo (alto) durante a secagem. Quando o sinal ficar inactivo (baixo), a máquina cancelará o programa em pausa e passará para arrefecimento. O sinal pode ser de 230 V ou 24 V. Para receber um sinal de feedback assim que a máquina tiver iniciado, devem estar ligados 230 V ou 24 V à ligação 19. O sinal de feedback permanece activo (elevado) durante todo o programa.

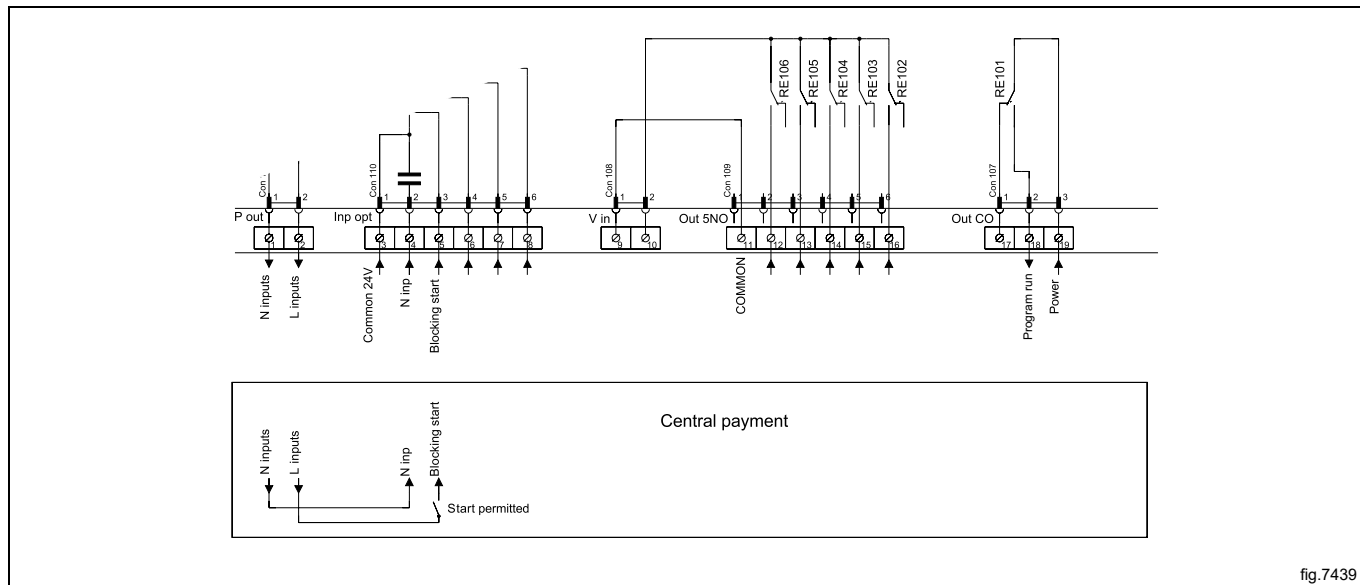

fig.7439

### 8.5.3 Contador de moedas externo/Pagamento central (2K)

O sinal recebido a partir dos contadores de moedas externos deve ser por impulsos entre 300 a 3000 ms (500 ms é o recomendado) com uma pausa mínima de 300 ms (500 ms é o recomendado) entre dois impulsos.

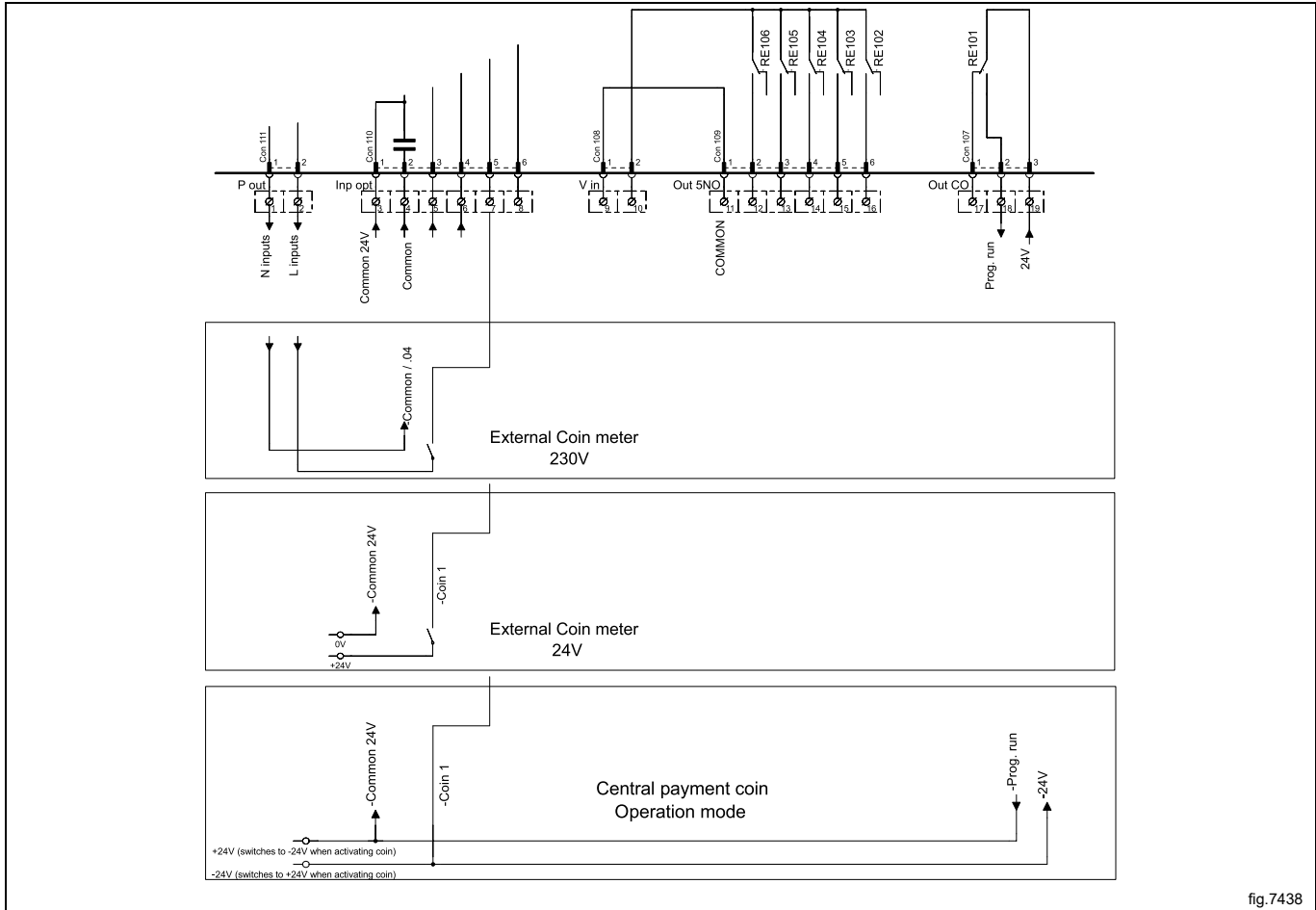

fig.7438

### 8.5.4 Redução do preço (2K)

Ao manter um sinal (elevado) activado na ligação 5 ("Preço vermelho"), o preço do programa pode ser reduzido. Esta função possui várias utilizações, incluindo o fornecimento de reduções durante um período específico do dia. Enquanto o sinal permanecer activo (elevado), o preço do programa é reduzido (ou o tempo é aumentado nos programas correspondentes) na percentagem introduzida no menu de programação do preço.

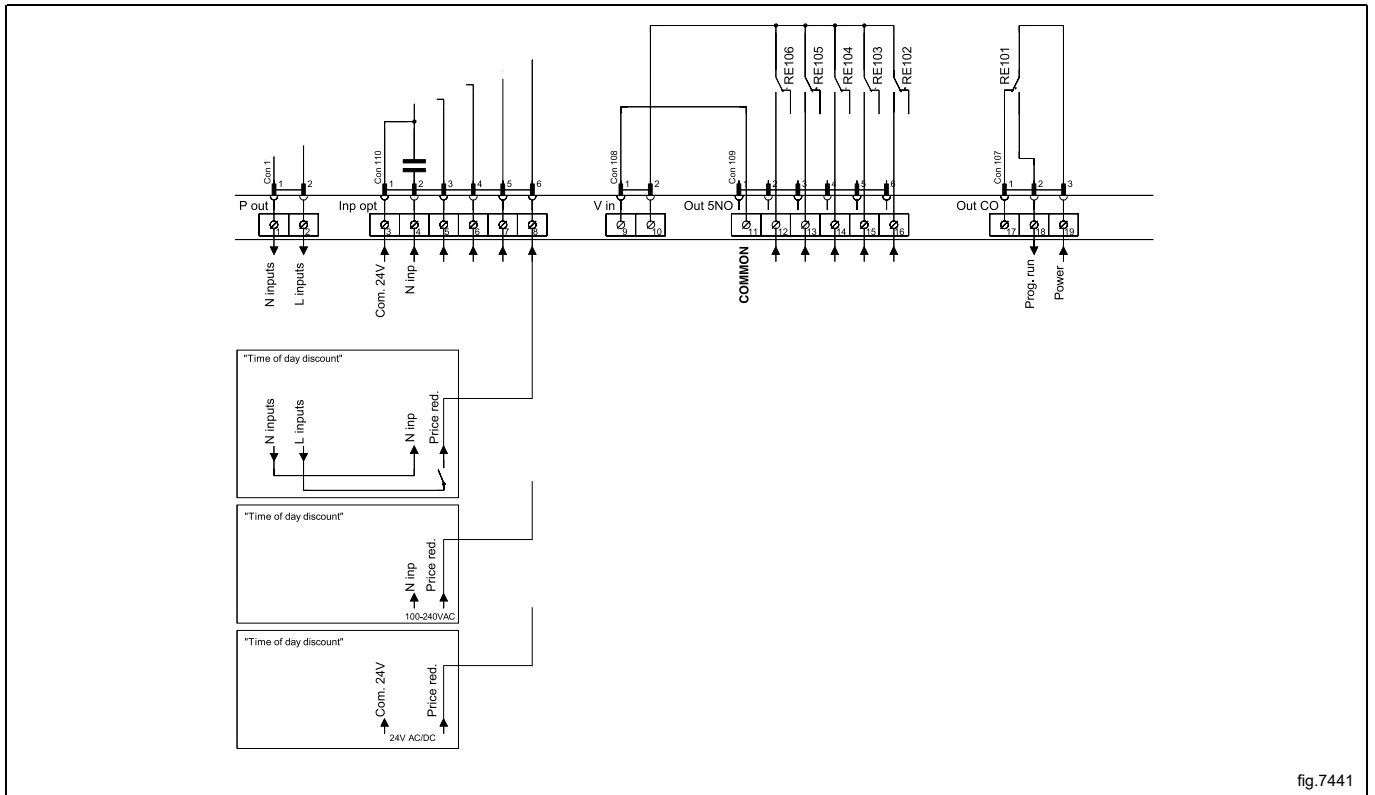

fig.7441

## 8.6 Opção

### 8.6.1 Ligação externa 100 mA

A consola de ligação possui um terminal de ligação especial.

Esta ligação pode ser utilizada como controlo externo de uma ventoinha.

O terminal para controlo externo está equipado com 220–240 V máx. 100 mA e destina-se apenas ao funcionamento de um interruptor de contacto.

Ligação máx. 100 mA.

A ligação à massa não deve ser utilizada para ligar a placa externa à terra.

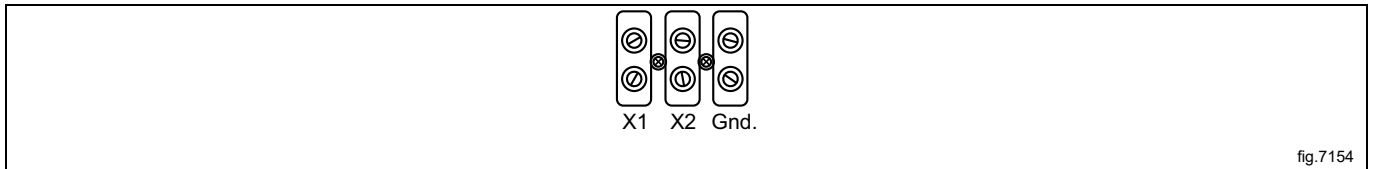

fig.7154

## 9 Inversão da porta

Desligue a alimentação eléctrica da máquina.

Desmonte as dobradiças e retire a porta.

- Retire a dobradiça superior em primeiro lugar.
- Segure devidamente na porta ao mesmo tempo que retira a dobradiça superior. Isto para evitar que a dobradiça inferior fique dobrada pela carga da porta, o que pode fazer com que a dobradiça inferior se parta no futuro.
- Retire a porta levantando-a verticalmente da dobradiça inferior. (Não incline a porta ao mesmo tempo que a levanta).
- Retire a dobradiça inferior.

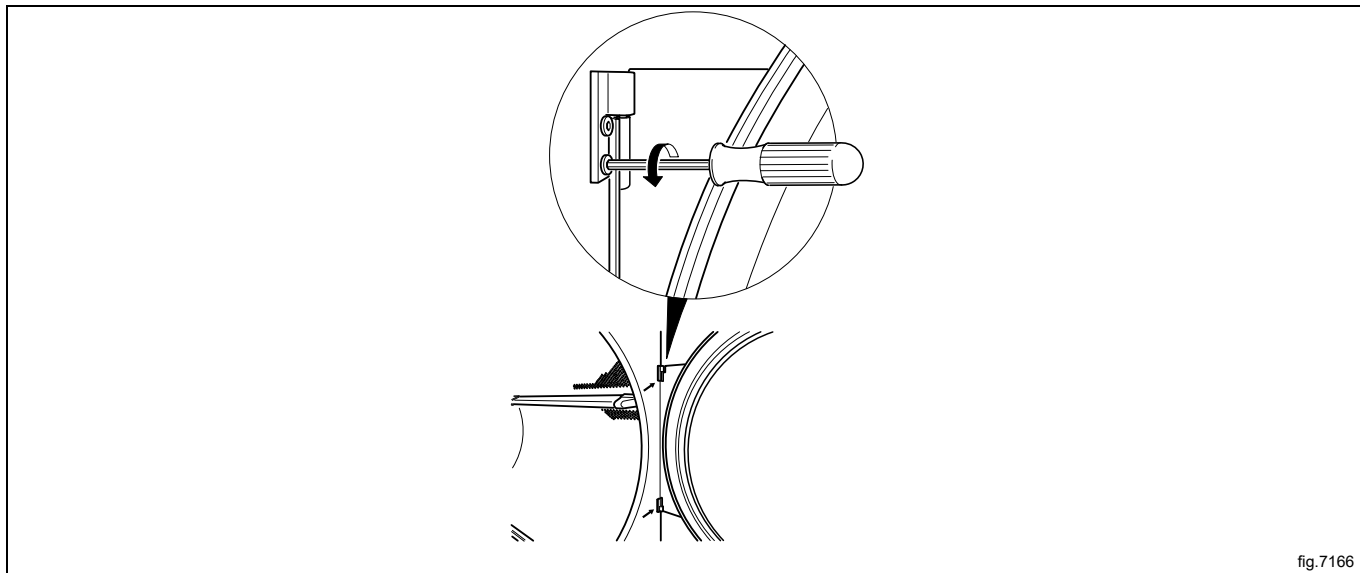

fig.7166

Retire os parafusos do painel dianteiro e solte cuidadosamente o painel. Empurre o cabo do interruptor da porta para baixo através do orifício para aceder ao cabo e, em seguida, desligue o cabo. Retire o painel.

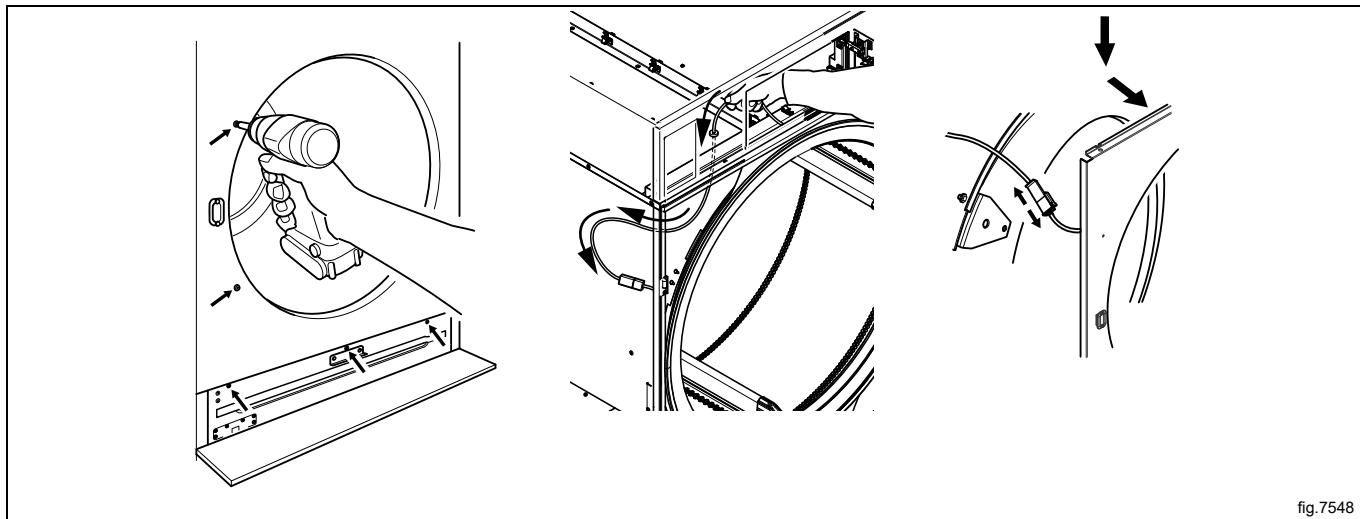
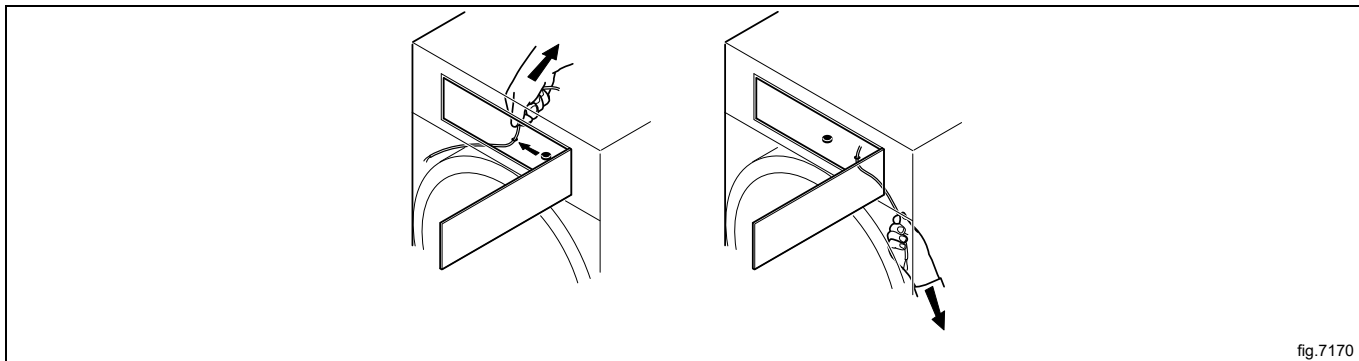

fig.7548

Desloque o cabo do interruptor da porta para o lado oposto.

**Nota:**

A ficha de plástico DEVE ser colocada no orifício onde estava anteriormente o cabo do interruptor de porta.



Solte os parafusos e desloque os dois suportes para o lado oposto.

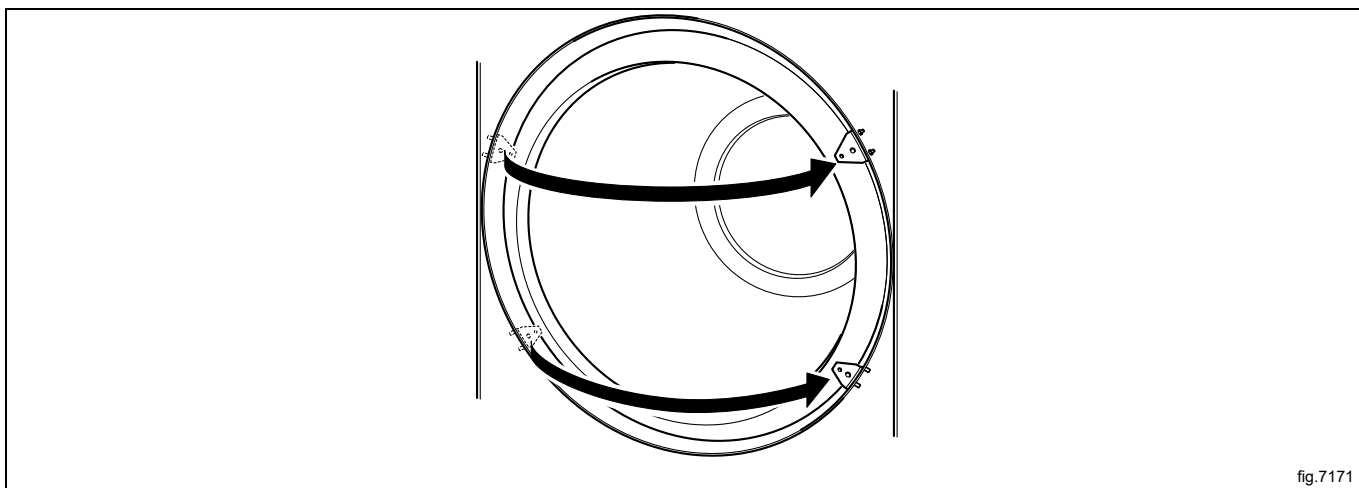

Desloque o interruptor de porta no painel dianteiro.

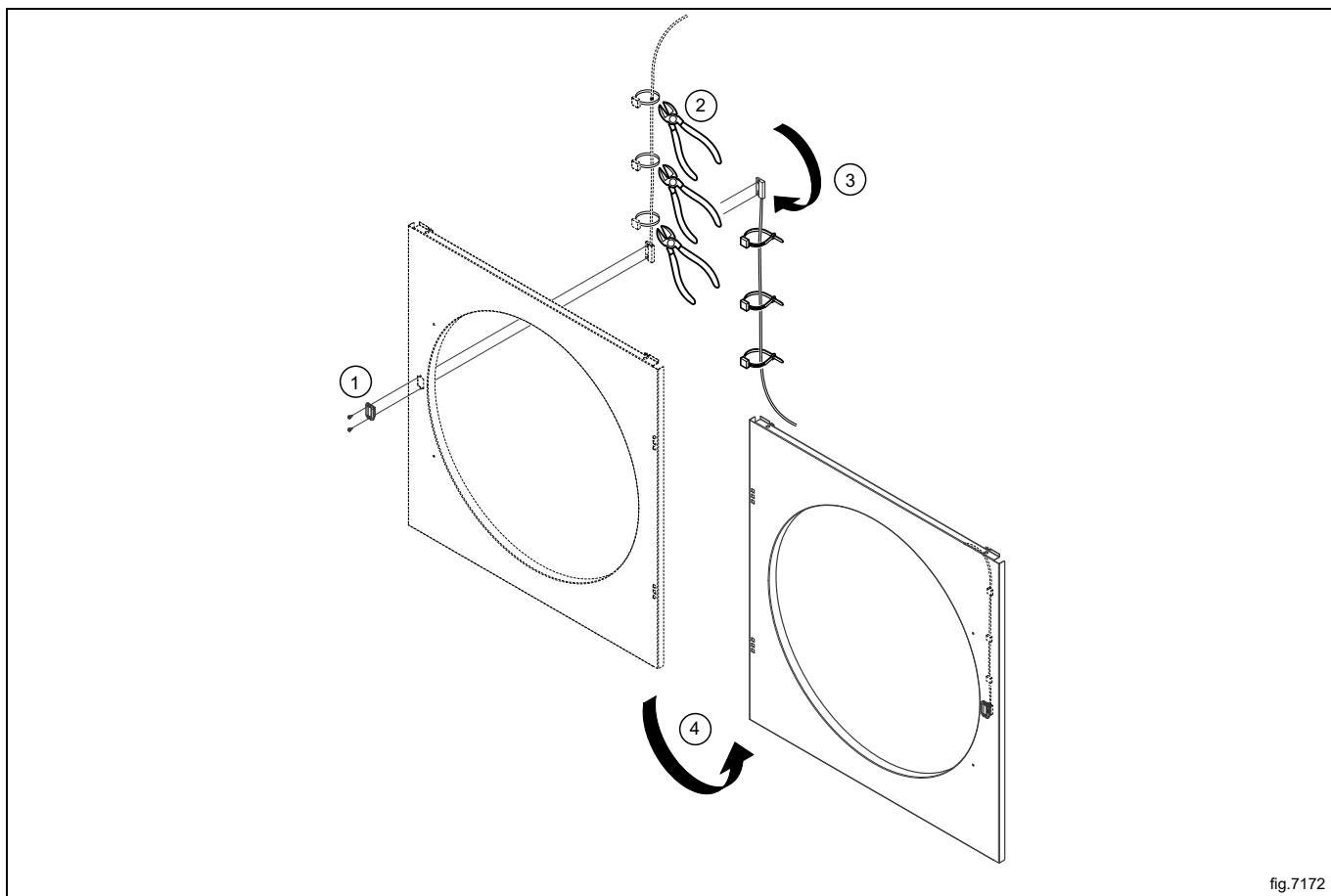

Desloque os quatro grampos metálicos do lado oposto.

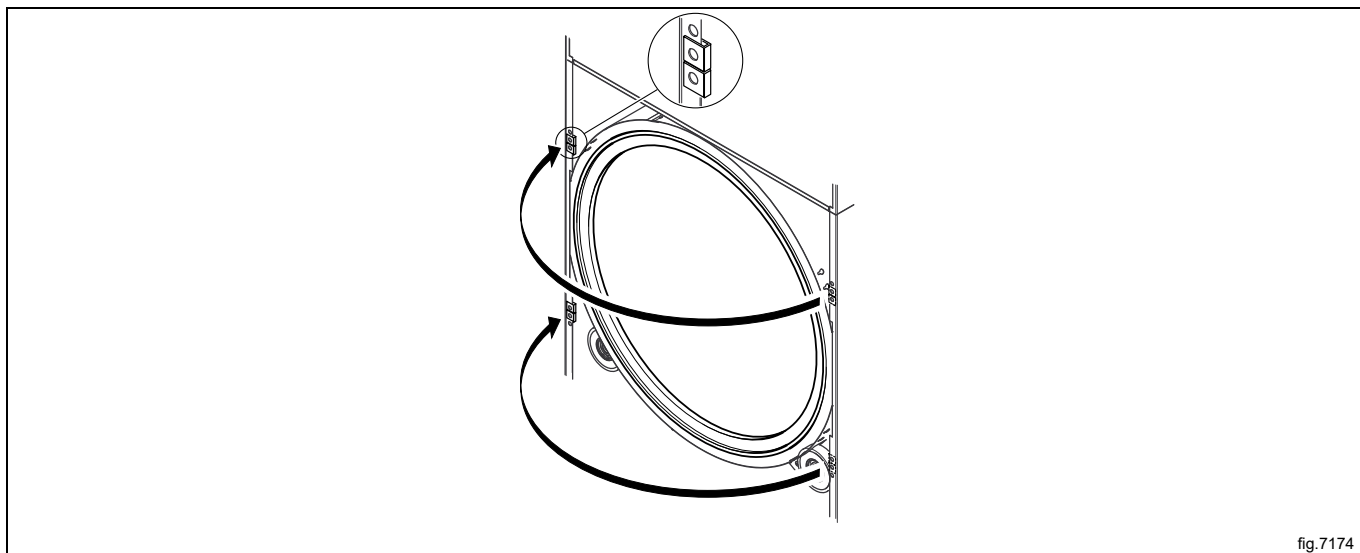

Ligue o cabo do interruptor da porta e empurre o cabo para dentro, por cima do tambor, e empurre-o para cima.

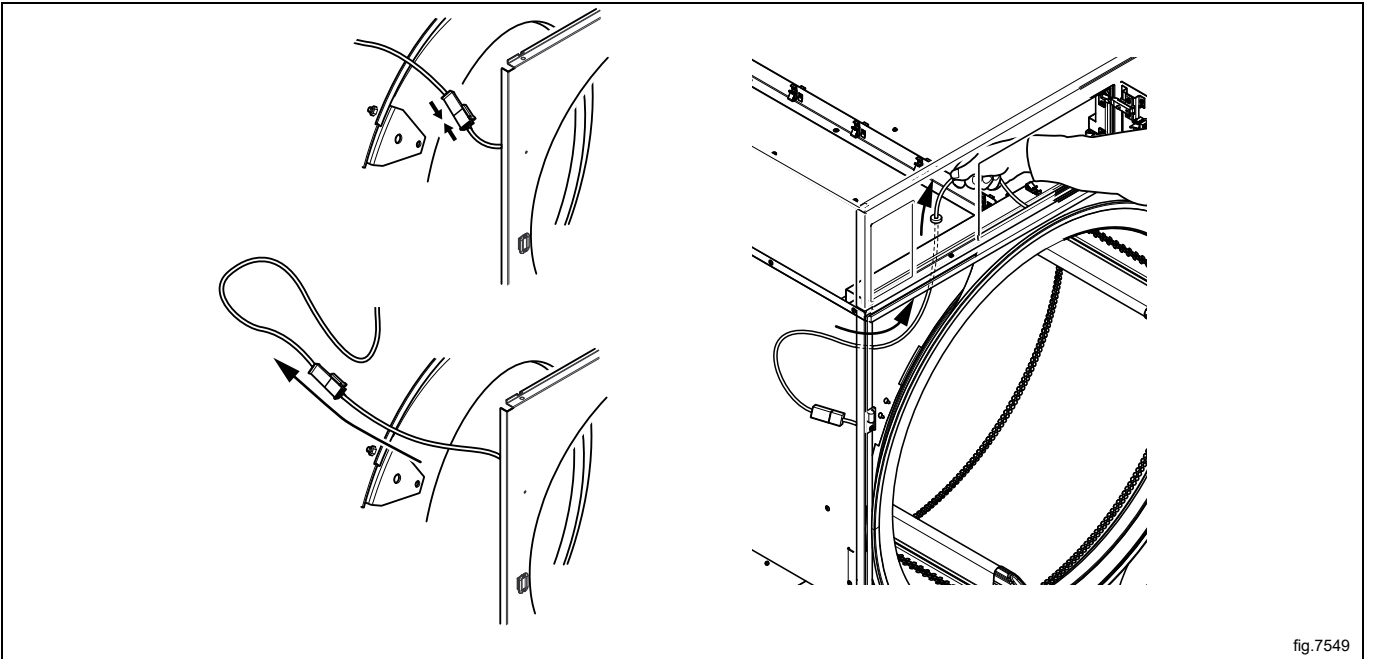

fig.7549

Volte a instalar o painel frontal.



Certifique-se de que o cabo do interruptor da porta não fica danificado ao voltar a instalar o painel frontal.



Volte a montar a porta do lado oposto.

- Primeiro, volte a instalar a dobradiça inferior.
- Certifique-se de que não existe folga entre a dobradiça e o painel dianteiro.
- Aperte os parafusos da dobradiça com o binário de aperto 1.85-2.15 Nm / 1.36-1.58 lbf.ft.

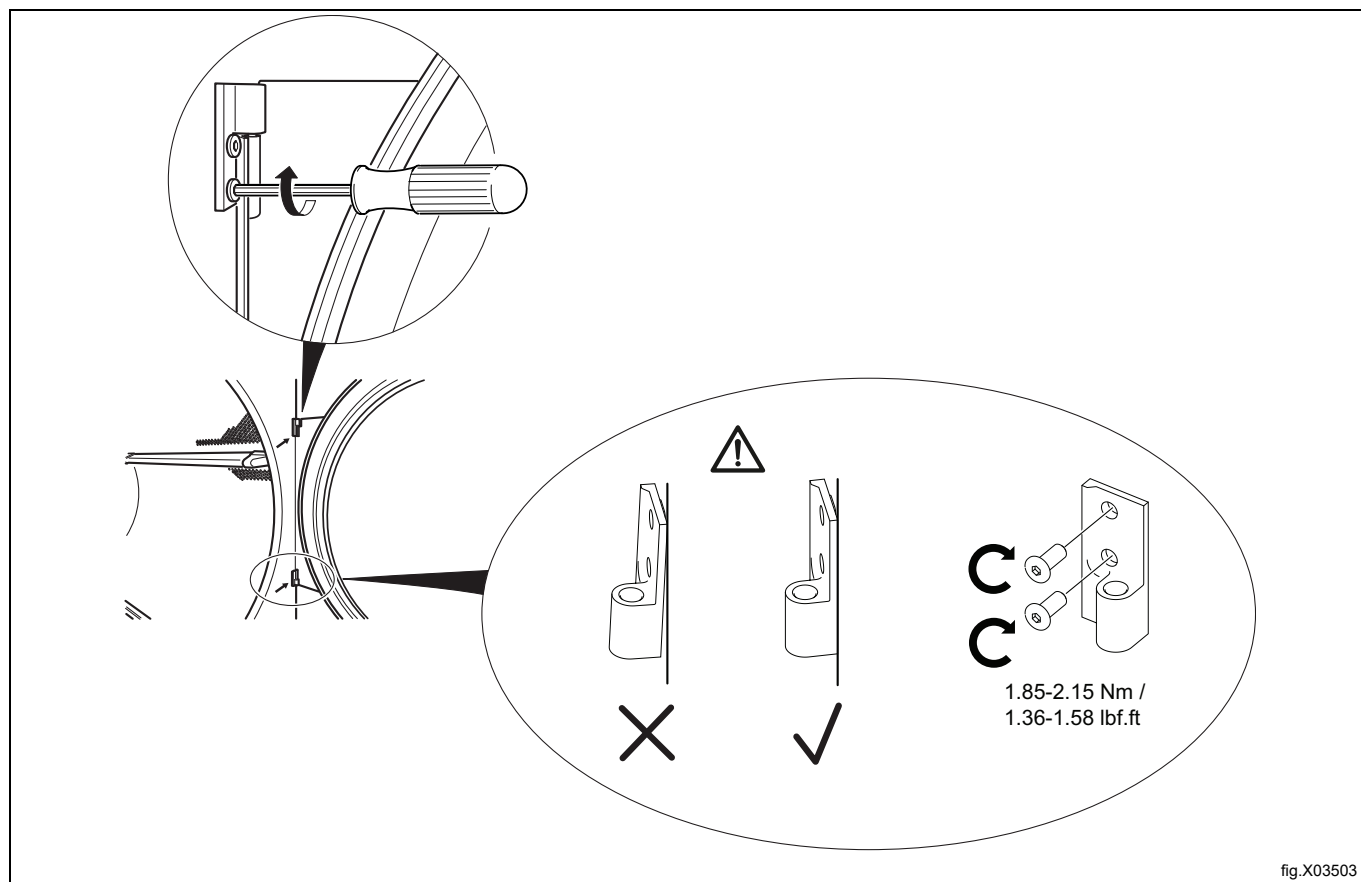

fig.X03503

- Volte a montar a porta na posição vertical para a dobradiça inferior. (Não incline a porta ao mesmo tempo que a insere no pino da porta).
- Volte a montar a dobradiça superior. (Segure devidamente na porta ao mesmo tempo que monta a dobradiça superior. Isto para evitar que a dobradiça inferior fique dobrada pela carga da porta, o que pode fazer com que a dobradiça inferior se parta no futuro).

Ligue a alimentação eléctrica da máquina.

Teste o funcionamento da máquina.

## 10 No primeira vez que for ligada

Quando a instalação estiver concluída e a alimentação for ligada pela primeira vez, será forçado a realizar as seguintes definições. Quando uma definição estiver concluída irá automaticamente entrar na próxima. Siga as instruções apresentadas no visor.

- Selecionar idioma
- Configurar a data e a hora
- Ativar/Descativar o alarme de serviço

### 10.1 Selecionar idioma

Selecione o idioma a partir da lista apresentada no visor. Percorra a lista clicando nas setas, para cima e para baixo. Este será o idioma que a mensagens, nomes de programas, etc. serão apresentados.

### 10.2 Configurar a data e a hora

Selecione **SIM** e pressione ►|| para chegar ao menu **TEMPO/DATA**.

Ative o menu **CONFIGURAR TEMPO** e coloque a hora correta.

Guarde as definições.

Ative o menu **CONFIGURAR DATA** e coloque a data correta. Comece por definir o ano.

- Defina o ano. Saia para continuar com uma pressão longa em ►||.
- Defina o mês. Saia para continuar com uma pressão longa em ►||.
- Defina o dia. Saia com uma pressão longa em ►|| e depois guarde com uma pressão longa em ►||.

Saia do menu quando concluído.

### 10.3 Ativar/desativar o alarme de serviço

Defina se a máquina deve emitir ou não um alarme de serviço com **SIM** ou **NÃO**.

Saia e guarde as definições.

## 11 Verificação de função



Deve ser executada apenas por pessoal qualificado.



Deve ser efectuada uma verificação de função após a conclusão da instalação e antes de a máquina estar pronta a ser usada.

Sempre que tiver sido feita uma reparação, deve ser efectuada uma verificação de função antes que a máquina possa ser efectuada novamente.

### Verifique a paragem automática da máquina

- Inicie a máquina.
- Verifique se os interruptores micro estão a funcionar correctamente:  
A máquina deve parar se a porta for aberta.

### Verifique a direcção da rotação (apenas em máquinas com alimentação trifásica)

- Desmonte o painel posterior inferior da máquina.
- Verifique se a direcção da roda da ventoinha está correcta.

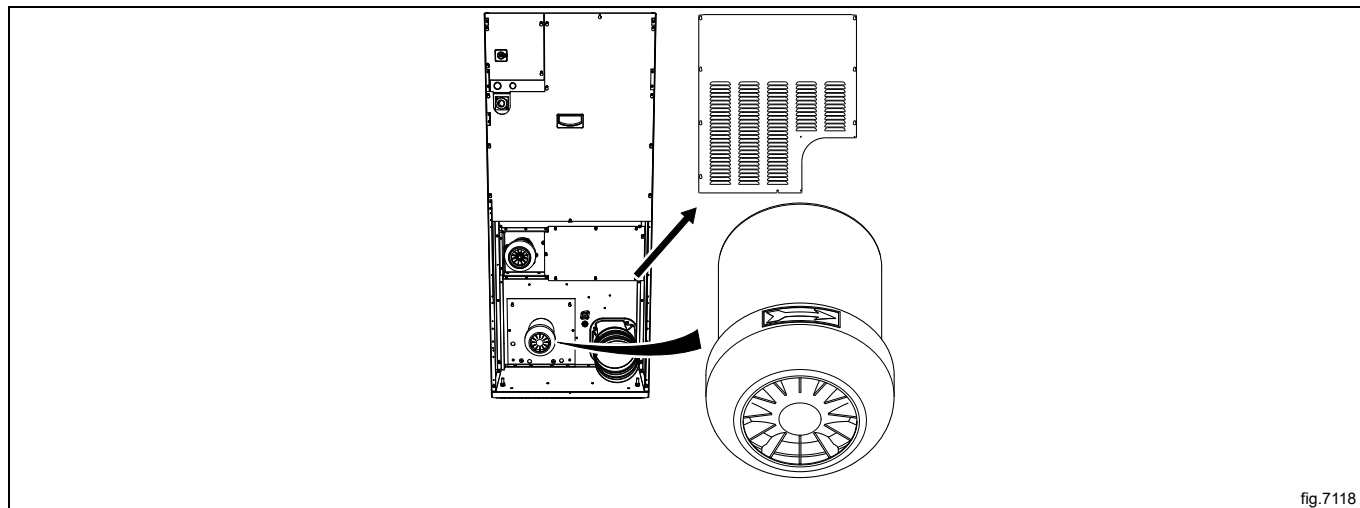

fig.7118

Se a direcção estiver errada, troque duas das três fases para a esquerda no terminal de ligação.

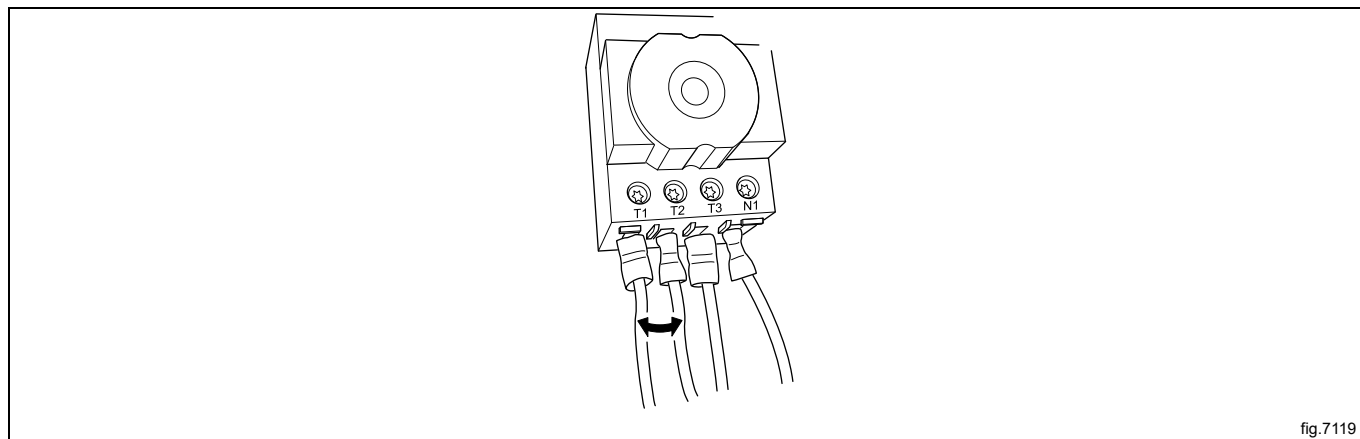

fig.7119

### Verifique o calor

- Deixe a máquina funcionar durante cinco minutos num programa que requer calor.
- Verifique se o aquecimento funciona abrindo a porta e verificando com a mão se há calor no tambor.

**Pronta a usar**

Se todos os testes estiverem OK, a máquina está agora pronta a usar.

Se alguns dos testes detectarem problemas, deficiências ou erros, contacte a sua empresa de assistência ou o seu fornecedor local.

O instalador deve instruir o utilizador sobre o modo de operação do aparelho ao terminar o serviço.

## 12 Instruções para a eliminação

### 12.1 Reciclagem e eliminação de aparelhos

#### 12.1.1 Reciclabilidade

Os nossos aparelhos são fabricados com uma percentagem significativa de metais recicláveis (tais como o aço inoxidável, o ferro, o alumínio, a chapa galvanizada, o cobre, etc.), que podem ser recuperados através dos sistemas de reciclagem locais, em conformidade com a regulamentação em vigor no país de utilização.

Os regulamentos nacionais relativos à eliminação de resíduos podem variar. A eliminação do aparelho deve, portanto, ser efetuada em conformidade com a legislação aplicável e com as diretivas emitidas pelas autoridades competentes do país onde o aparelho é desativado.

Os componentes do aparelho devem ser separados e eliminados de acordo com a sua composição material (por ex., metais, óleos, gorduras, plásticos, borracha, gases refrigerantes, placas isolantes e outros materiais isolantes, lâ de vidro, LED, etc.) e em total conformidade com os regulamentos locais e internacionais aplicáveis em matéria de gestão de resíduos.

Os compressores podem conter óleos e fluidos refrigerantes - são resíduos especiais e têm de ser reciclados de acordo com os regulamentos locais.

#### 12.1.2 Procedimento de eliminação de aparelhos e recuperação de componentes/ /materiais

Este produto não deve ser simplesmente eliminado no meio ambiente no final do seu ciclo de vida; é imperativo, em vez disso, eliminá-lo de acordo com os regulamentos ambientais locais ou, de preferência, entregá-lo inteiro num centro de reciclagem autorizado.

Todos os componentes removidos, incluindo portas e outras partes estruturais, devem ser entregues juntamente com o aparelho a um centro de reciclagem ou desmantelamento autorizado.

O centro de desmantelamento/reciclagem aplicará as tecnologias e os métodos mais avançados de que dispõe para desmontar eficazmente os produtos com vista à sua melhor reciclagem.

Note-se que as placas de circuitos impressos, os motores elétricos ou outros componentes identificados na legislação da União Europeia como tendo um elevado potencial de valorização de matérias-primas críticas devem ser objeto de tratamento específico.

Em caso de dúvidas ou perguntas, contacte sempre o serviço de apoio ao cliente de referência.

Antes de eliminar o aparelho, inspecione cuidadosamente o seu estado físico e de conservação, verificando se existem fugas de líquidos ou gases, bem como peças partidas que possam constituir um perigo durante o seu manuseamento e posterior desmontagem.



O símbolo no produto indica que este não deve ser tratado como lixo doméstico mas sim corretamente eliminado, de modo a evitar quaisquer consequências negativas para o ambiente e a saúde humana. Para mais informações sobre a reciclagem deste produto, contacte o revendedor ou agente local, o serviço de Apoio ao Cliente ou o responsável pela eliminação de resíduos.

#### Nota:

Quando o aparelho for desmantelado, qualquer marcação, o presente manual e outros documentos do aparelho devem ser destruídos.

## 12.2 Eliminação da embalagem

O tratamento das embalagens deve ser feito em conformidade com as normas vigentes no país de utilização do aparelho. Todos os materiais utilizados para a embalagem são compatíveis com o meio ambiente.

Os componentes podem ser armazenados, reciclados ou queimados em segurança numa central de incineração de resíduos adequada. As peças de plástico recicláveis estão marcadas como os exemplos seguintes.

 <p>PE</p>	<p>Polietileno:</p> <ul style="list-style-type: none"> <li>• Embalagem exterior</li> <li>• Saco de instruções</li> </ul>
 <p>PP</p>	<p>Polipropileno:</p> <ul style="list-style-type: none"> <li>• Fitas</li> </ul>
 <p>PS</p>	<p>Espuma de poliestireno:</p> <ul style="list-style-type: none"> <li>• Cantoneiras de proteção</li> </ul>







Electrolux Professional AB  
341 80 Ljungby, Sweden  
[www.electroluxprofessional.com](http://www.electroluxprofessional.com)