

Telepítési útmutató

Szárítógép

TD6–6 LAB

Típus: N1130..



Electrolux
PROFESSIONAL

Tartalom

Tartalom

1	Biztonsági óvintézkedések.....	5
1.1	Általános biztonsági információk.....	6
1.2	Kizárólag kereskedelmi használatra.....	6
1.3	Copyright.....	6
1.4	Szimbólumok.....	7
2	Jótállási feltételek és kizárások.....	8
3	Műszaki adatok.....	9
3.1	Rajz.....	9
3.2	Műszaki adatok.....	10
3.3	Csatlakozások.....	10
4	Felállítás.....	11
4.1	Kicsomagolás.....	11
4.2	Újrahasznosítási utasítások a csomagoláshoz.....	12
4.3	Elhelyezés.....	13
4.4	Gépészeti telepítés.....	14
5	Ürítési rendszer.....	15
5.1	Levegő elv.....	15
5.2	Friss levegő.....	15
5.3	A levegőcsappantyú kalibrálása.....	16
5.4	Szellőzővezeték.....	17
5.5	Közös szellőzővezeték.....	18
5.6	A szellőzés méretezése.....	18
6	Elektromos csatlakoztatás.....	19
6.1	Elektromos telepítés.....	19
6.2	Egyfázisú csatlakozás.....	19
6.3	Háromfázisú csatlakozás.....	20
6.4	Elektromos csatlakozások.....	21
7	Az ajtónyitás megfordítása.....	22
8	Első bekapcsolás.....	24
8.1	A nyelv kiválasztása.....	24
8.2	Az idő és dátum beállítása.....	24
9	A működés ellenőrzése.....	25
10	Ártalmatlanítási információk.....	26
10.1	A készülék újrahasznosíthatósága és ártalmatlanítása.....	26
10.1.1	Újrahasznosíthatóság.....	26
10.1.2A	A készülék ártalmatlanítására és az alkatrészek/anyagok hasznosítására vonatkozó eljárás.....	26
10.2	A csomagolás hulladékba helyezése.....	27

A gyártó fenntartja a jogot, hogy módosítsa a tervet és az alkatrészekre vonatkozó előírásokat.

1 Biztonsági óvintézkedések

- A szervizelést csak felhatalmazott személyek végezhetik.
- Kizárólag engedélyezett alkatrészek, tartozékok és fogyóeszközök használhatók.
- Ne használja a gépet, ha a tisztítás ipari vegyszerek alkalmazásával történt.
- Ne szárítson mosatlan ruhadarabokat a gépben.
- **FIGYELMEZTETÉS:** Az olyan anyagokkal szennyezett darabokat, mint hajápolószer-ek, étolaj, aceton, alkohol, benzin, kerozin, folteltávolítók, terpentín, viaszok és viaszeltávolítók, a szárítás előtt kellően meg kell tisztítani a szennyeződések eltávolítása érdekében. Az ilyen szennyezett darabok mosásakor ügyeljen arra, hogy a mosószer gyártója által megadott mosószereket használja, és válassza a legmagasabb megfelelő hőmérsékletet. Ha kétségei vannak, mossa ki a darabokat többször.
- Olyan darabokat, mint habzivacs, (latexhab) zuhanysapkák, vízálló textíliák, gumírozott ruhadarabok vagy habzivacs darabokkal kitömött párnák, tilos a gépben szárítani.
- A textilöblítőket vagy hasonló készítményeket az azokhoz mellékelt gyártói utasításoknak megfelelően kell használni.
- A gépi szárítási ciklus utolsó része fűtés nélkül történik (hűtési ciklus) annak biztosítása érdekében, hogy a ruhadarabok olyan hőmérsékleten maradjanak, amely mellett biztosan nem fognak károsodni.
- Távolítson el a zsebekből minden tárgyat pl. öngyújtót és gyufát.
- **FIGYELMEZTETÉS.** Soha ne állítsa le a szárítógépet a szárítási ciklus befejeződése előtt, hacsak nem tudja az összes darabot gyorsan kiszedni és kitergetni, hogy a hő eltávozzon.
- Gondoskodjon megfelelő szellőzésről, hogy elkerülje az egyéb tüzelőanyagokat égető készülékekből (beleértve a nyílt tüzet is) származó füstgázok helyiségbe való visszaáramlását.
- A készülékből kilépő levegőt ne vezesse olyan szellőzőbe, amely gázt vagy egyéb tüzelőanyagokat égető készülékekből származó füstgázok elvezetésére szolgál.
- A készüléket ne helyezze üzembe zárható ajtó, tolóajtó vagy olyan ajtó mögött, amelynél a készülékkel ellentétes oldalon található a zsanér, és emiatt a készülék ajtaja nem nyitható ki teljesen.
- Tisztítsa ki rendszeresen a szőszfogót, ha van a gépen.
- Ne engedje a szősz felgyűlését a gép körül.
- **NE MÓDOSÍTSA A KÉSZÜLÉKET.**
- Szervizelés vagy alkatrészek cseréje esetén az áramellátást ki kell kapcsolni.
- Az áramellátás kikapcsolása után a kezelő az általa elérhető minden ponton ellenőrizze a gép hálózati leválasztását (a hálózati csatlakozódugó kihúzását). Ha a gép konstrukciója vagy telepítése miatt ez nem lehetséges, külön helyen kialakított reteszelt hálózati leválasztásról kell gondoskodni.
- A telepítés és szervizelés megkönnyítéséhez a huzalozási szabályoknak megfelelően szereljen fel egy többpólusú kapcsolót a gép előtt.
- **FIGYELMEZTETÉS:** A készüléket tápellátását tilos külső kapcsolóberendezésen, például egy időzítőn keresztül biztosítani, illetve tilos olyan áramkörhöz csatlakoztatni, amelyet rendszeresen kapcsol be és ki egy segédprogram.
- Ha különböző névleges feszültségek vagy különböző névleges frekvenciák (/ jellel elválasztva) vannak feltüntetve a gép adattábláján, a készüléknek a szükséges névleges

feszültségen vagy névleges frekvencián üzemelésre történő beállítására vonatkozó utasításokat a telepítési kézikönyv adja meg.

- Azon helyhez kötött készülékek, amelyek nincsenek felszerelve az elektromos hálózatról való leválasztásra szolgáló eszközzel, minden póluson érintkezőleválasztással rendelkeznek, amely a III. túlfeszültségi kategória esetén teljes leválasztást biztosít, a leválasztó eszközöket a vezetékvezési szabályoknak megfelelően be kell építeni a rögzített vezetékbe.
- Az alsó nyílásokat ne zárja el a gép alatti szőnyeg.
- Száraz ruha maximális mennyiség: 6 kg.
- A-hangnyomásszint a munkahelyeken: 70 dB(A).
- További követelmények a következő országok esetén; AT, BE, BG, HR, CY, CZ, DK, EE, FI, FR, DE, GR, HU, IS, IE, IT, LV, LT, LU, MT, NL, NO, PL, PT, RO, SK, SI, ES, SE, CH, TR, UK:
 - A készülék nyilvános helyeken használható.
 - A készüléket 8 év feletti gyermekek és csökkent fizikai, érzékelési vagy mentális képességű, illetve megfelelő tapasztalatok vagy ismeretek híján lévő személyek csak felügyelettel, vagy a készülék biztonságos használatára vonatkozó megfelelő tájékoztatás esetén használhatják. Ne hagyja, hogy gyermekek játsszanak a készülékkel. Gyermekek felügyelet nélkül nem végezhetnek tisztítási vagy karbantartási tevékenységet a készüléken.
 - A 3 évesnél fiatalabb gyermekeket távol kell tartani, kivéve, ha folyamatosan felügyelik őket.
- További követelmények más országok esetén:
 - A készüléket csökkent fizikai, érzékelési vagy mentális képességű, illetve megfelelő tapasztalatok vagy ismeretek híján lévő személyek (beleértve a gyermekeket is) nem használhatják, hacsak a biztonságukért felelős személy nem biztosít számukra felügyeletet vagy útmutatást a készülék használatára vonatkozóan. Mindig biztosítani kell a gyermekek felügyeletét annak érdekében, hogy ne játsszanak a készülékkel.

1.1 Általános biztonsági információk

Az elektronika (és más alkatrészek) páralecsapódás miatti esetleges sérülésének elkerülése érdekében a gépet az első használat előtt 24 órán keresztül szobahőmérsékleten kell tartani.





1.2 Kizárólag kereskedelmi használatra

A kézikönyvben ismertetett gép/gépek kizárólag kereskedelmi és ipari használatra vannak tervezve.

1.3 Copyright

Ez a kézikönyv kizárólag a kezelő által történő tanulmányozásra szolgál, és csak a Electrolux Professional AB vállalat engedélyével adható át harmadik felek részére.

1.4 Szimbólumok

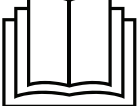
	Vigyázat
	Vigyázat, forró felület
	Vigyázat, nagyfeszültség
	Vigyázat, tűzveszély / gyúlékony anyag
	Veszély, zúzódásos sérülés veszélye
	A gép használata előtt olvassa el az útmutatót

2 Jótállási feltételek és kizárások

Ha a termék vásárlására jótállás vonatkozik, a jótállás nyújtása a helyi törvényekkel összhangban, valamint a telepített és a rendeltetési célnak megfelelően használt termékhez igazodva történik, mégpedig a berendezésre vonatkozó dokumentációban leírt módon.

A jótállás akkor érvényes, ha az ügyfél kizárólag eredeti alkatrészeket használ, és az Electrolux Professional AB papíron és elektronikus formában rendelkezésre bocsátott felhasználói és karbantartási kézikönyvének megfelelően végzi a karbantartásokat.

Az Electrolux Professional AB azt javasolja, hogy az optimális eredmények és a termék hatékonyságának hosszú időn keresztül megtartása érdekében az Electrolux Professional AB által jóváhagyott tisztító, öblítő és vízkőmentesítő szereket használjanak.

Az Electrolux Professional AB jótállása nem terjed ki a következőkre:

- a termék leszállításával és felvételével kapcsolatos szervizutak költsége;
- az üzembe helyezés;
- a használat/üzemeltetés betanítása;
- a kopó alkatrészek cseréje (és/vagy ellátására), hacsak a kopás nem olyan anyaghibából vagy kivitelezési hibából ered, amelyet a meghibásodástól számított egy (1) héten belül bejelentenek;
- a külső huzalozás javítása;
- a nem engedélyezett javítások, valamint az ezekből eredő és/vagy ezekkel okozott károk, hibák vagy hibás működések helyrehozása;
 - az elektromos rendszerek elégtelen és/vagy rendellenes kapacitása (áramerősség/feszültség/frekvencia, ezen belül az áramcsúcsok és/vagy kihagyások);
 - elégtelen vagy megszakított víz-, gőz-, levegő-, gázellátás (beleértve a szennyeződések és/vagy más tényezőket, amelyek nem felelnek meg az adott készülék műszaki követelményeinek);
 - a gyártó jóváhagyásával nem rendelkező vízvezeték szerelési alkatrészek, elemek vagy tisztítószer jellegű fogyóeszközök;
 - az ügyfél hanyagsága, helytelen használata, a készülék megfelelő dokumentációjában részletesen leírt használati és karbantartási utasítások helytelen alkalmazása vagy be nem tartása;
 - helytelen vagy rossz minőségű: telepítés, javítás, karbantartás (beleértve azt, amikor külső felek / engedéllyel nem rendelkező felek belepíszkálnak készülékbe, módosításokat vagy javításokat hajtanak végre benne), valamint a biztonsági rendszerek módosítása;
 - Nem eredeti komponensek (pl. fogyóeszközök, kopó alkatrészek vagy egyéb alkatrészek) használata;
 - termikus (pl. túlmelegedés/fagyás) vagy kémiai (pl. korrózió/oxidáció) stresszt kiváltó környezeti feltételek;
 - olyan eset, ha a termékre idegen tárgyakat helyeznek vagy kapcsolnak hozzá;
 - balesetek vagy vis major események;
 - áruszállítás és árukezelés, beleértve a karcolásokat, bemélyedéseket, lepattogzásokat és/vagy más károsodásokat a termék felületén, hacsak ezek a károsodások anyag vagy kivitelezési hibából erednek és – ellenkező értelmű megállapodás híján - a szállítástól számítva egy (1) héten belül bejelentésre kerülnek;
- olyan termék, amelyről leszedték az eredeti sorszámkódokat vagy megváltoztatták őket, vagy azokat nem lehet könnyen megállapítani;
- villanyégők, szűrők és fogyó alkatrészek cseréje;
- azok a tartozékok és szoftverek, amelyeket az Electrolux Professional AB nem hagyott jóvá vagy nem specifikált.

A jótállás nem terjed ki a tervezett karbantartási tevékenységekre (és az ezekhez szükséges alkatrészekre), illetve a tisztítószer készletekre, hacsak ezekről valamilyen helyi megállapodás a helyi feltételek alapján külön nem rendelkezik.

Az engedéllyel rendelkező ügyfélszolgálatok listáját keresse az Electrolux Professional AB weboldalán.

3 Műszaki adatok

3.1 Rajz

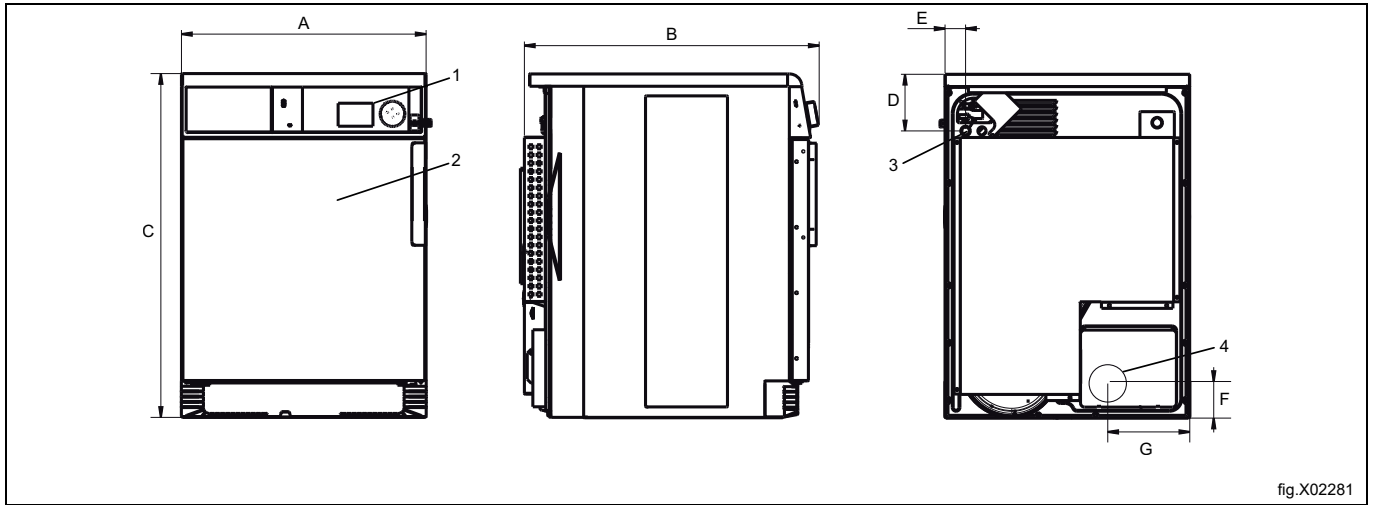

1	Kezelőlap
2	Ajtónyílás, \varnothing 370 mm
3	Elektromos csatlakozás
4	Szellőztető csatlakozás

	A	B	C	D	E
mm	595	715	840	140	50

	F	G
mm	90	200

3.2 Műszaki adatok

Weight, net	kg	58
Dob térfogat	liter	130
Dob átmérő	mm	575
Dob mélység	mm	500
Dob fordulatszám	fordulat/perc	53
G-faktor, max.		0,9
Névleges kapacitás, töltési faktor 1:22 (Max. töltet)	kg	6
Fűtés: Elektromos	kW	5,1
	kW	3,2
A-hangnyomásszint a munkaállomásoknál	dB(A)	70
Telepített teljesítmény hőkibocsátása, max.	%	15

3.3 Csatlakozások

Levegőkimenet	ø mm	100
---------------	------	-----

4 Felállítás

4.1 Kicsomagolás

Vegye le a gépet a raklapról.

Figyelem!

Óvatosan járjon el a gép mozgatasakor. A dobnak nincsenek szállítobilincsei.

Tegye a gépet végleges helyére.

4.2 Újrahasznosítási utasítások a csomagoláshoz

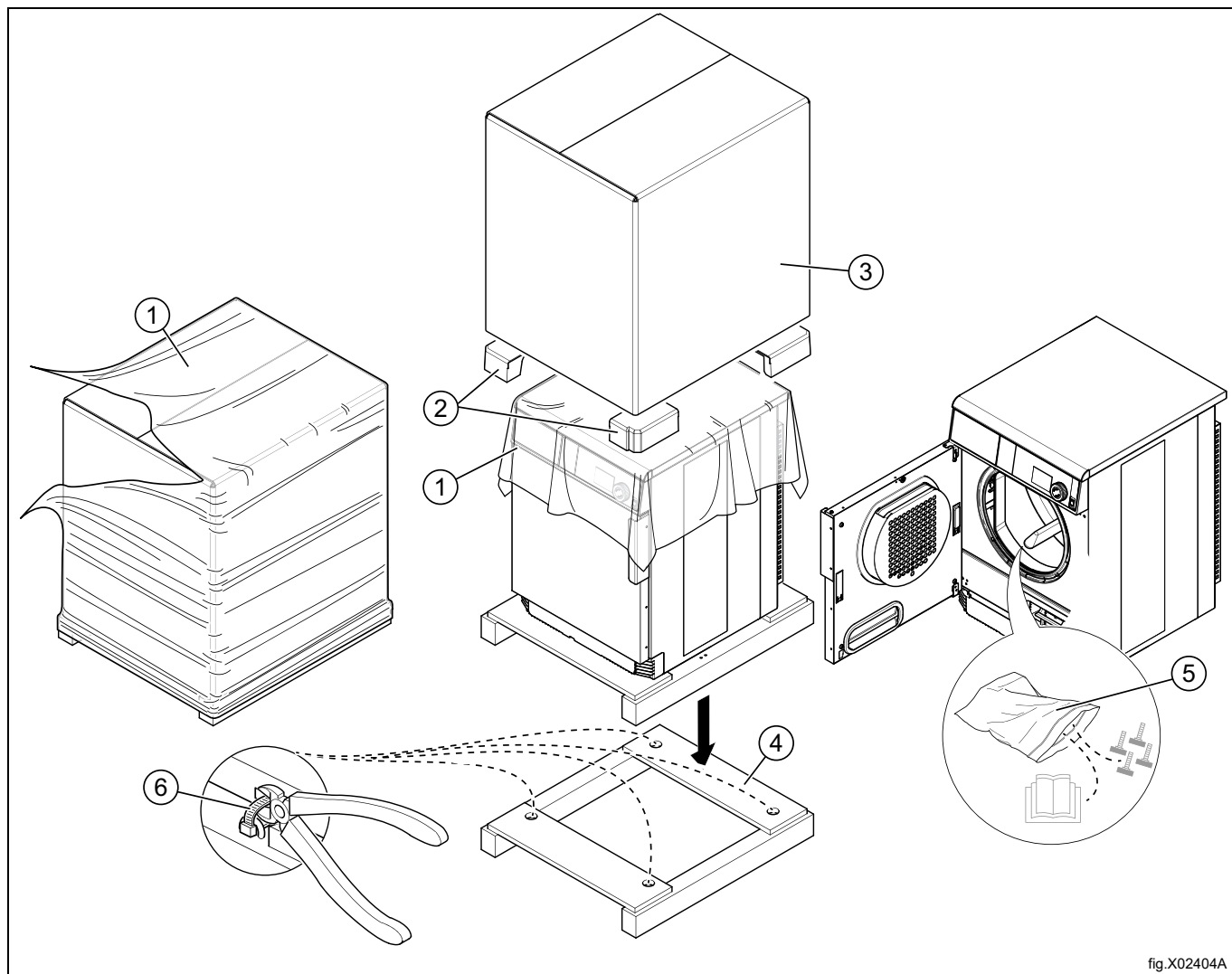

fig.X02404A

Ábra	Leírás	Kód	Típus
1	Csomagolófólia	LDPE 4	Műanyagok
2	Sarokvédelem	PS 6	Műanyagok
3	Kartonpapír csomagolás	PAP 20	Papír
4	Raklap	FOR 50	Fa
5	Műanyag zsák	PET 1	Műanyagok
6	Kábelkötés (Csak a Marine esetén)		Nejlon

4.3 Elhelyezés

A gépet úgy kell elhelyezni, hogy bőséges hely maradjon a munkához mind a felhasználó, mind a szerviz személyzet számára.

Az ábrán a faltól és/vagy más gépektől mért legkisebb távolság látható.

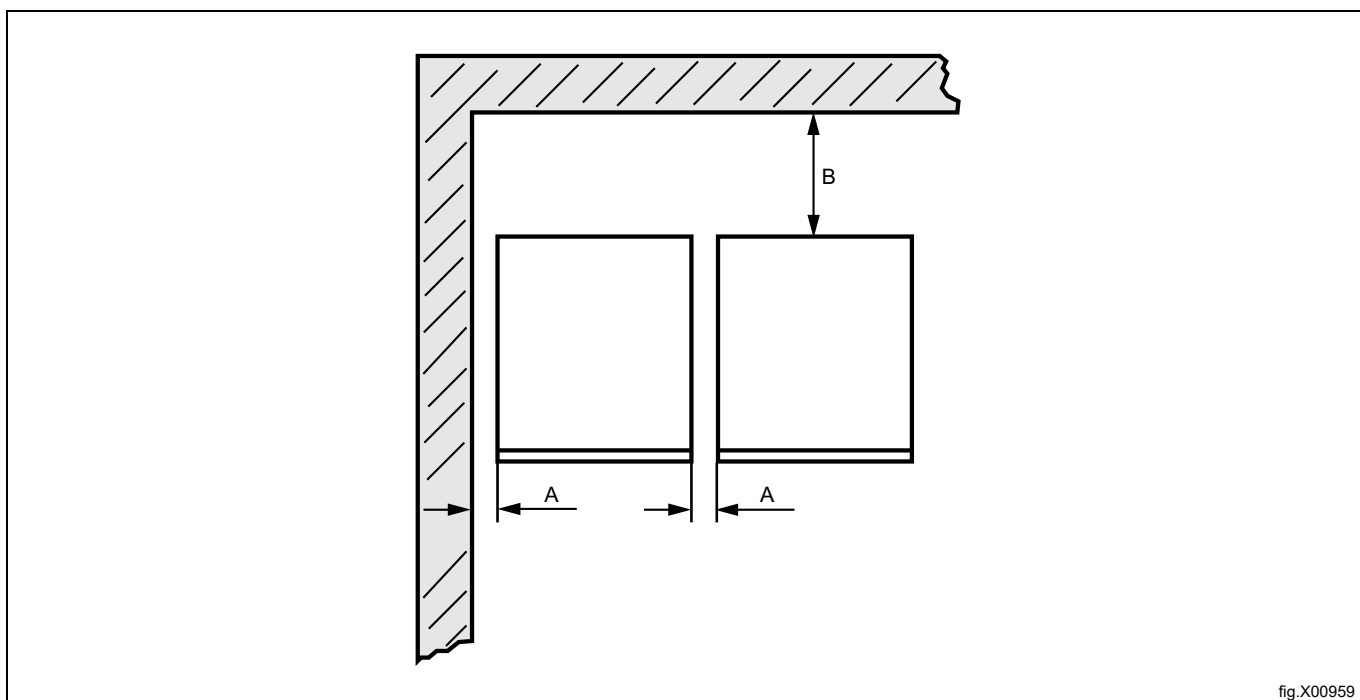

fig.X00959

A	50 mm
B	500 mm

Figyelem!

A gépet úgy kell elhelyezni, hogy elegendő hely legyen a munkához mind a felhasználó, mind a szervizszemélyzet számára.

Az adott ajánlások betartása biztosítja, hogy a készülékhez a karbantartási és szerelési műveletek elvégzése céljából könnyen hozzá lehessen férni.

Amennyiben korlátozott a rendelkezésre álló hely, lehetséges a gép telepítése az adott ajánlások betartása nélkül. Ha így történik, ne feledkezzen meg arról, hogy szükséges lehet más gépek leválasztása és áthelyezése annak érdekében, hogy hozzá tudjon férni az érintett géphez, és szervizelhesse azt.

4.4 Gépészeti telepítés

A gép lábaival végezze el a gép szintezését. A lábak maximum 14 mm magasságban állíthatók be.

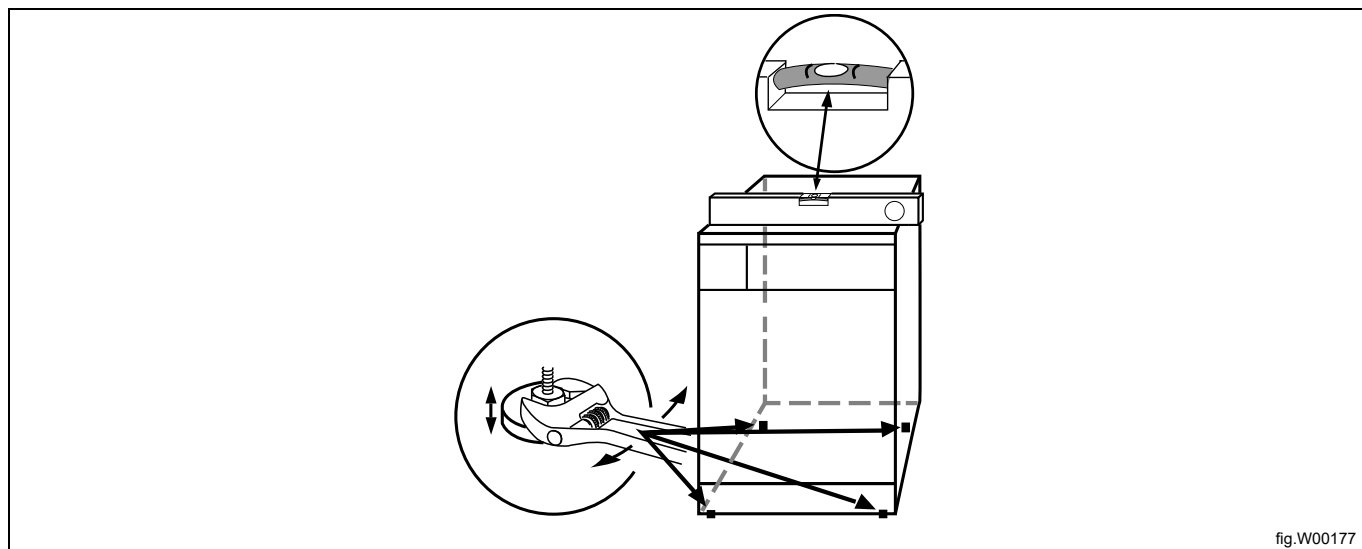

fig.W00177

5 Ürítési rendszer

5.1 Levegő elv

A gépben a ventilátor hatására keletkező alacsony nyomás a fűtőegységen keresztül levegőt húz be a dobba.

A felmelegedett levegő a ruhákon és a dob nyílásain halad keresztül.

A levegő ezután az ajtóban elhelyezett szőszűrőn megy keresztül. Ezt követően a levegő a ventilátoron és a szellőtető rendszeren keresztül távozik.

Figyelem!

A kiváló szárítási eredményhez nagyon fontos, hogy a gép elegendő friss levegőt kapjon.

5.2 Friss levegő

A maximális hatékonysághoz és a lehető legrövidebb szárítási időhöz fontos azt biztosítani, hogy a kívülről bejutó friss levegő és a helyiségből távozó levegő tömege megegyezzen.

A levegőbemenet gép mögötti elhelyezésével kerülhető el a helyiségben a huzat.

A megfelelő levegőellátásra vonatkozó előírások:

- Ajánlott, hogy a levegőbemeneti nyílás felülete legalább ötszöröse legyen a szellőzőcső felületének. A bemeneti nyílás felülete az a terület, amelyen keresztül a levegő akadálytalanul juthat be a rácsos/léces fedélen át.

A levegőbemeneti fedőlapon lévő rácsok/lécek ellenállása legfeljebb 10 Pa (0,1 mbar) lehet.

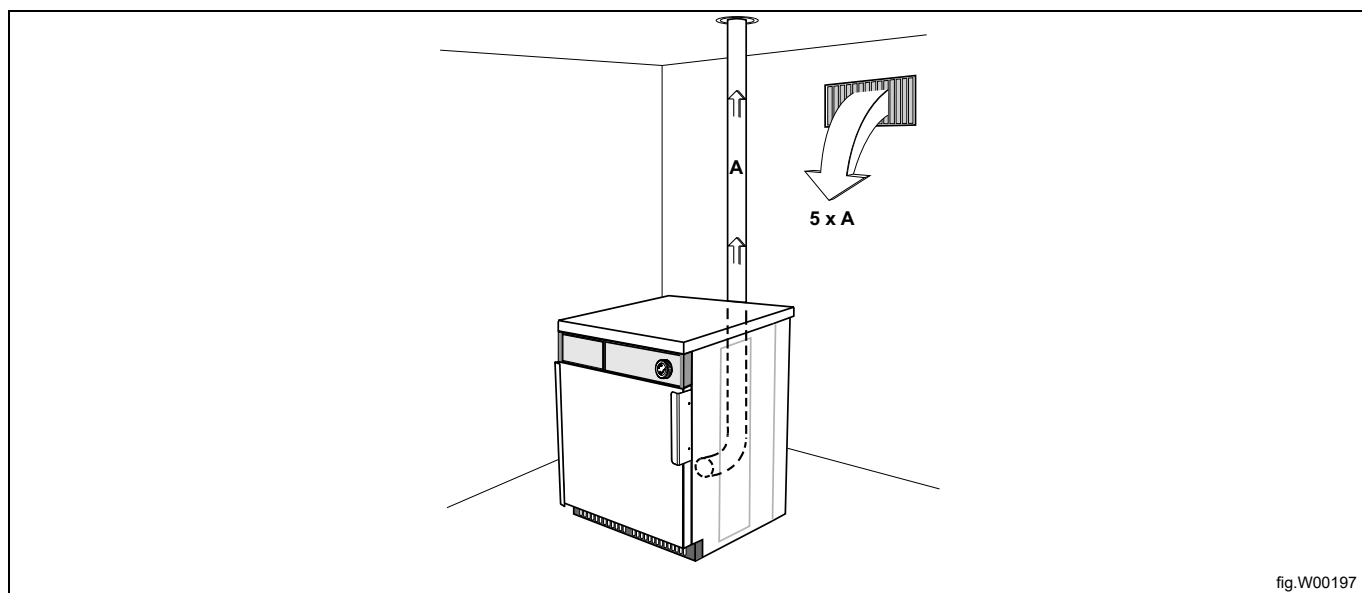

fig.W00197

Figyelem!

A rácsos/léces fedelek gyakran a teljes friss levegős szellőzési terület felét elzárják. Vegye ezt figyelembe.

5.3 A levegőcsappantyú kalibrálása

Az ISO 6330:2021 szabványban megfogalmazott követelmények teljesítése érdekében a gépben a levegőáramlást be kell állítani. A levegőáramlás szabályozása lehetőleg a szárító kimeneti csövébe szerelt levegőcsappantyúval történik.

A levegőáramlás $140 \pm 5 \text{ m}^3/\text{h}$ értékre állítsa be. Ha nem áll rendelkezésre áramlásmérő, állítsa be a levegőáramlást $120\text{-}125 \text{ }^\circ\text{C}$ bemeneti csúcshőmérsékletre. A maximális bemeneti hőmérséklet ellenőrzését a következő eljárással végezze:

- Indítson el egy **NORMAL LAB** programot töltet nélkül
- Aktiválja a **STATUS** menüt, és figyelje a bemeneti hőmérsékletet.
- Indítsa el a beállítási eljárást teljesen nyitott csappantyú mellett.
- Körülbelül 10 perc fűtést követően állítsa a csappantyút a $120\text{-}125 \text{ }^\circ\text{C}$ bemeneti csúcshőmérsékletre. A hőmérséklet növeléséhez zárja a csappantyút, a hőmérséklet csökkentéséhez nyissa a csappantyút. Ne feledje, hogy a bemeneti hőmérséklet a hőmérséklet-szabályozásnak köszönhetően változik. A bemeneti csúcshőmérséklet érje el a $120\text{-}125 \text{ }^\circ\text{C}$ -ot.
- Folytassa a figyelést 10-15 percig, valamint ha újra kell állítani a levegőáramlást.
- Rendszeresen ellenőrizze a levegőcsappantyú beállítását a szabályozást követően.

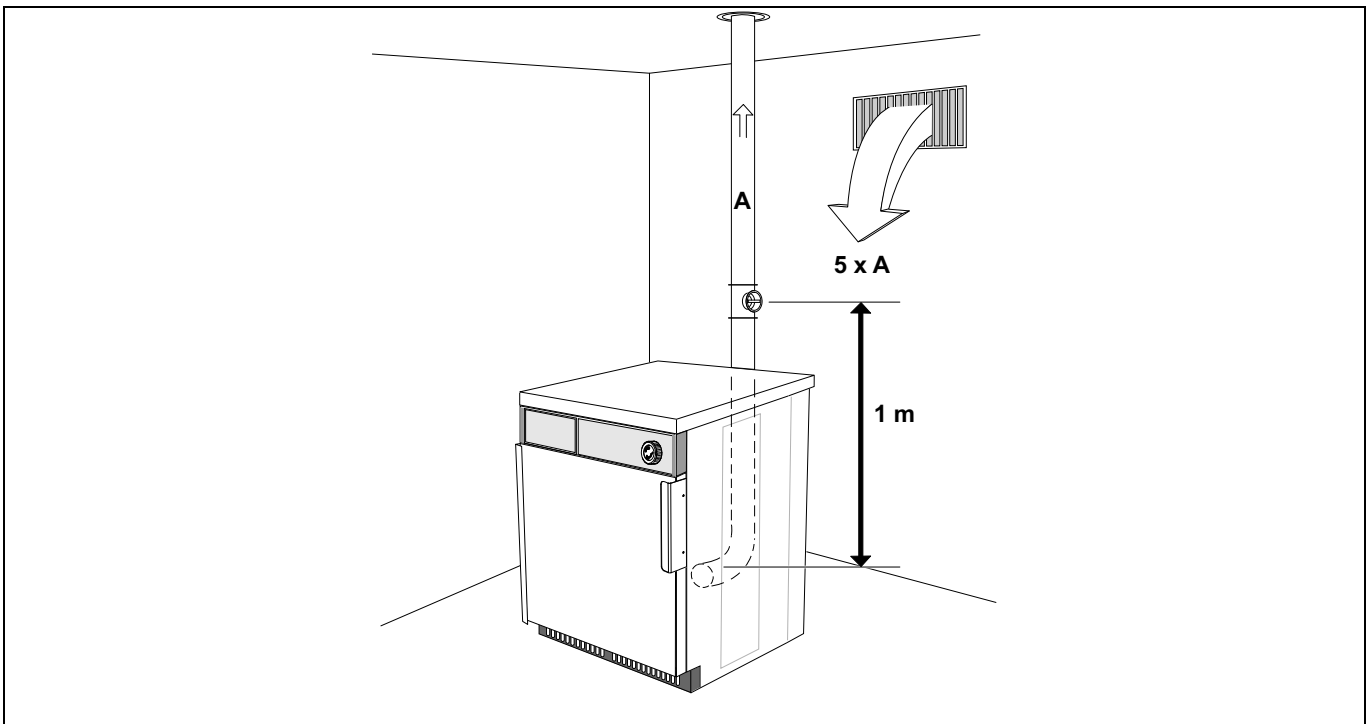

5.4 Szellőzővezeték

- A szellőzéshez kizárólag merev vagy rugalmas fémvezeték használható.
- Műanyag vezeték használata tilos.
- Ajánlott a horganyzott acélból készült szellőzővezeték használata.
- A vezeték összeszereléséhez nem szabad csavarokat vagy a vezetékbe és szöszfogóba benyúló egyéb rögzítéseket használni, ehelyett használjon például bilincseket és magas hőmérsékletű szilikon.
- A kilépő levegőt tilos falba, mennyezetbe vagy rejtett épülettérbe vezetni.
- A szellőzővezeték az épülettől távolabb kell vezetni, mert a páralecsapódás fagykárt okozhat az épületben.
- A szellőzővezeték a szabadba kell kivezetni.
- A szellőzővezeték úgy kell elhelyezni, hogy kívülről védve legyen például az ütődésektől vagy a víz behatolásától.
- A szellőzővezeték belseje sima (kis légellenállású) legyen.
- A szellőzővezetéken enyhe hajlatok legyenek.

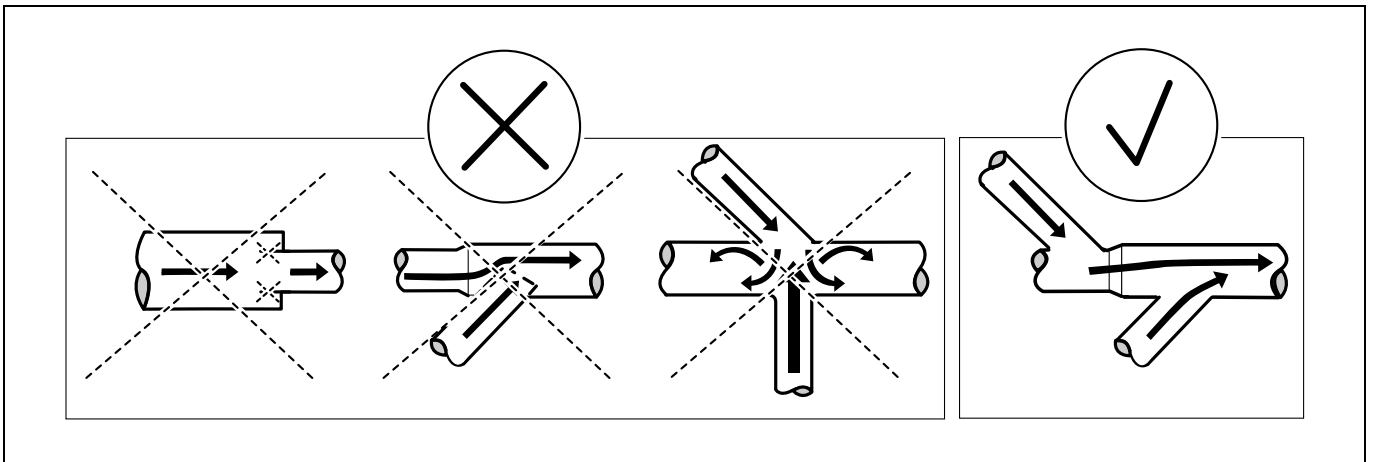

5.5 Közös szellőzővezeték



Ajánlott minden gépet külön szellőzővezetékbe bekötni.



Ha ugyanazt a szellőzővezeték több gép használja, a szellőzővezeték átmérőjét minden egyes gép után növelni kell. Az átmérő növelésének ajánlott mértékét a táblázat mutatja.

Ha több gép van telepítve ugyanarra a szellőzőcsőre, ajánlott akkor beállítani a légáramlást a gépeken, amikor az összes gép elindult, és egy fűtés nélküli programot futtat.

Ne feledje, hogy a szükségtelenül nagy átmérőjű vezetékek huzatproblémát okoznak.

A szellőzővezetéknek minden szárító után visszacsapó csappantyúval kell rendelkeznie.

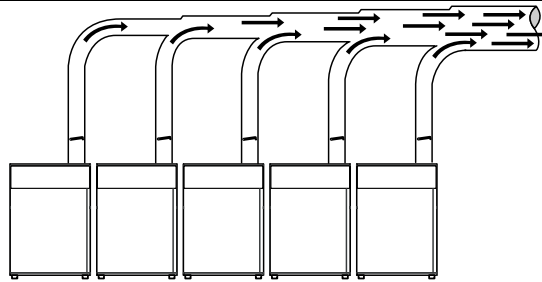

fig.6329

Gépek száma	1	2	3	4
Elszívás, m ³ /h	140	280	420	560
∅ mm	100	100	100	100
Frisslevegő-bemenet, cm ²	300	400	600	800
Szellőzőcső hossza 0–6 m ∅ mm	100	100	160	160
Szellőzőcső hossza 6-50 m ∅ mm	100	160	200	200
Ha a szellőzőcső hossza meghaladja a 6 m-t, az átmérőt növelni kell.				



Tilos csökkenteni a szellőzővezeték átmérőjét.



5.6 A szellőzés méretezése

Fontos, hogy minden gépnek a teljesítményhez igazított levegőmennyiség álljon rendelkezésére.

A kisebb vagy nagyobb légáramlás hosszabb száradást eredményez.

Ha hosszú a kimeneti cső vagy nem megfelelően méretezett a szellőzés, ajánlott a kimeneti csövek rendszeres tisztítása. A hosszabb vezetéseket rendszerint gyakrabban kell tisztítani.

A gép optimális működése érdekében a szellőzőcsövek legyenek rövidek.

A gép optimális működése érdekében minden fedőlapot fel kell szerelni.

6 Elektromos csatlakoztatás

6.1 Elektromos telepítés



Az elektromos telepítést csak szakképzett személyek végezhetik.



A frekvenciavezérelt motorokat tartalmazó gépek a földzárlat-megszakítók bizonyos típusaival inkompatibilisek lehetnek. Fontos tudnivaló, hogy mivel kialakításuk szerint a gépek magas szintű személyes biztonságot garantálnak, ezért nincs szükség olyan külső eszközök felszerelésére, mint a földzárlat-megszakítók, de ajánlott a felszerelésük. Ha a gépnél mégis földzárlat-megszakítót kíván alkalmazni, ne feledje a következőket:

- a megfelelő típusú megszakító kiválasztása és a helyes méretezés biztosítása érdekében a telepítést engedélyezett szakcéggel végeztesse
- a teljes megbízhatóság miatt minden földzárlat-megszakítóhoz csak egy gép kapcsolódjon
- fontos a földvezeték megfelelő bekötése.



Abban az esetben, ha a gép nincs ellátva többpólusú kapcsolóval, előbb fel kell szerelni rá egyet.

A telepítés és szervizelés megkönnyítéséhez a huzalozási szabályoknak megfelelően szereljen fel egy többpólusú kapcsolót a gép előtt.

A csatlakozó kábel enyhe hajlattal, szabadon lógjon.

6.2 Egyfázisú csatlakozás

Szerelje le a fedőlapot a tápegységről. Az ábra szerint kösse be a földet és más vezetékeket.

208–240 V 1~ 3,2 kW		
220–240 V 1N~ 3,2 kW		
220–240 V 1N~ 3,5 kW		

A telepítés végén szerelje vissza a fedőlapot és ellenőrizze, hogy:

- A dob üres-e.
- Az áramellátás bekapcsolásakor a gép működik-e és elindítja-e a fűtési programot.

6.3 Háromfázisú csatlakozás

Szerelje le a fedőlapot a tápegységről. Az ábra szerint kösse be a földet és más vezetékeket.

380–415 V 3N~ 3,2 kW	
200–240 V 3~ 5,1 kW	
380–440 V 3~ 5,1 kW	
440 V 3~ 2,6 kW	
380–415 V 3N ~ 5,1 kW	

A telepítés végén szerelje vissza a fedőlapot és ellenőrizze, hogy:

- A dob üres-e.
- Az áramellátás bekapcsolásakor a gép működik-e és elindítja-e a fűtési programot.

6.4 Elektromos csatlakozások

Elektromos csatlakozások					
Fűtési alternatíva	Hálózati feszültség	Hz	Fűtési teljesítmény kW	Összteljesítmény kW	Ajánlott olvadóbiztosíték A
Elektromos fűtés	220 V 1~	50/60	2,9	3,2	16
	400 V 3~	50/60	3,2	3,5	10

7 Az ajtónyitás megfordítása

Válassza le a gép áramellátását.

Szerelje le az alsó zsanért és emelje le az ajtót.

Figyelem!

A zsanér rögzítésének meglazítása közben tartsa meg az ajtó helyzetét.

Szerelje le a felső zsanért.

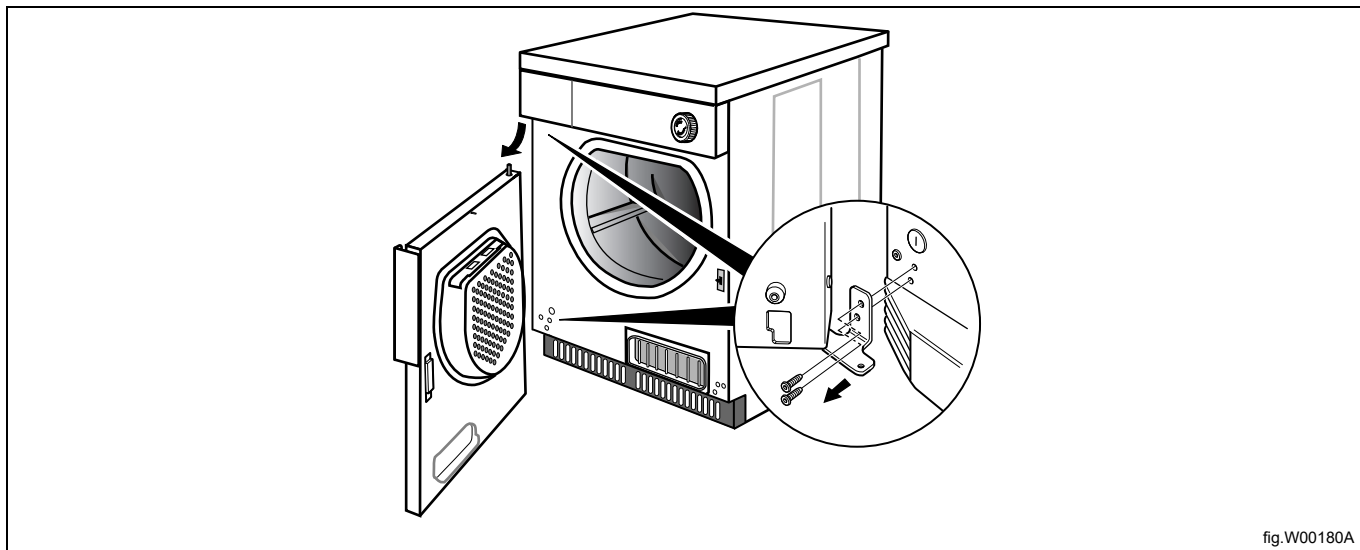

fig.W00180A

Szerelje le a másik oldalról és tegye át a zsanérok helyére a fedőcsavarokat. Szerelje fel a másik oldalra, a fedőcsavarok helyére a zsanérokat. Először csak egy csavarral szerelje fel az alsó zsanért, hogy könnyebb legyen az ajtót ismét feltenni.

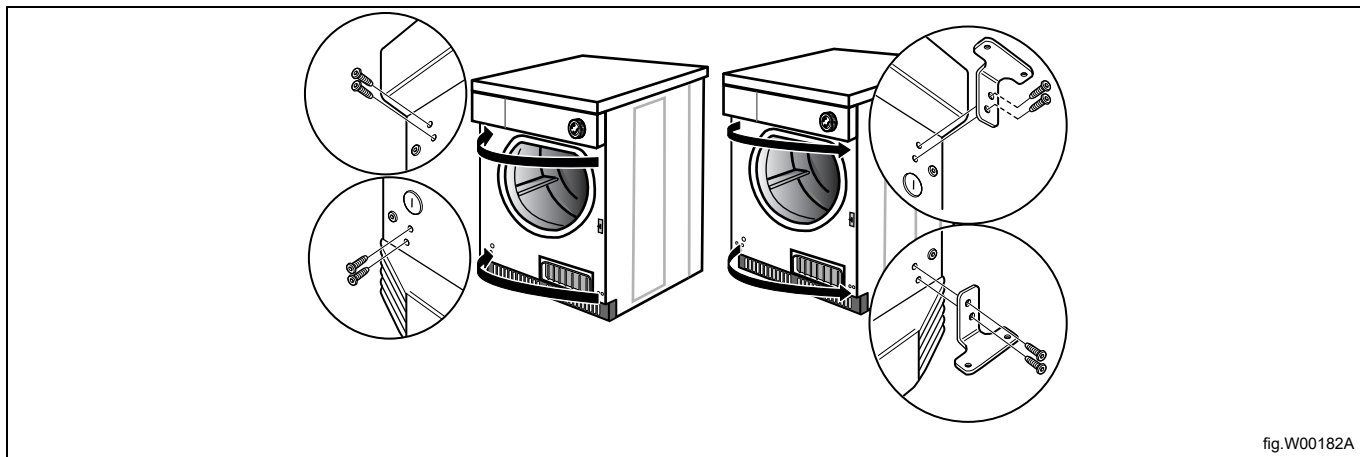

fig.W00182A

Szerelje le az ajtófogantyút és szerelje vissza a csavarokat. A meglévő csavarokat felhasználva szerelje fel az ajtófogantyút a túloldalra.

Vegye le, majd szerelje fel a túloldalra a felső és alsó forgócsapot.

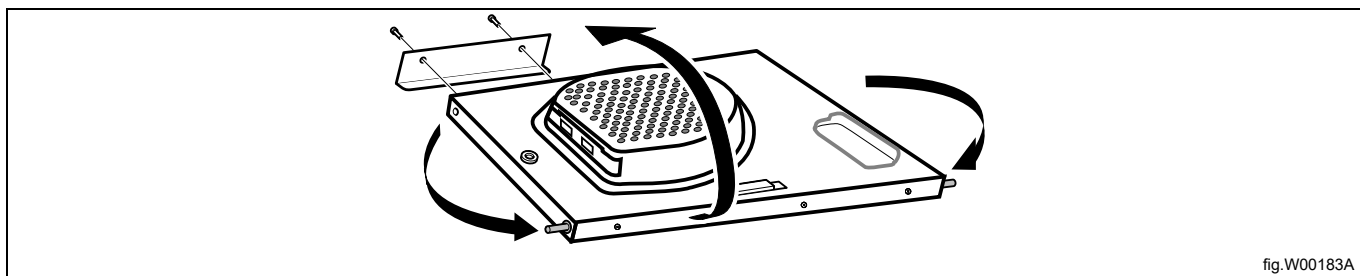

fig.W00183A

A tűskét egy csavarhúzóval meglazítva szerelje le a rögzítőlapokat.
Nyomja ki, cserélje fel, majd ismét nyomja be a rögzítőlapokat.

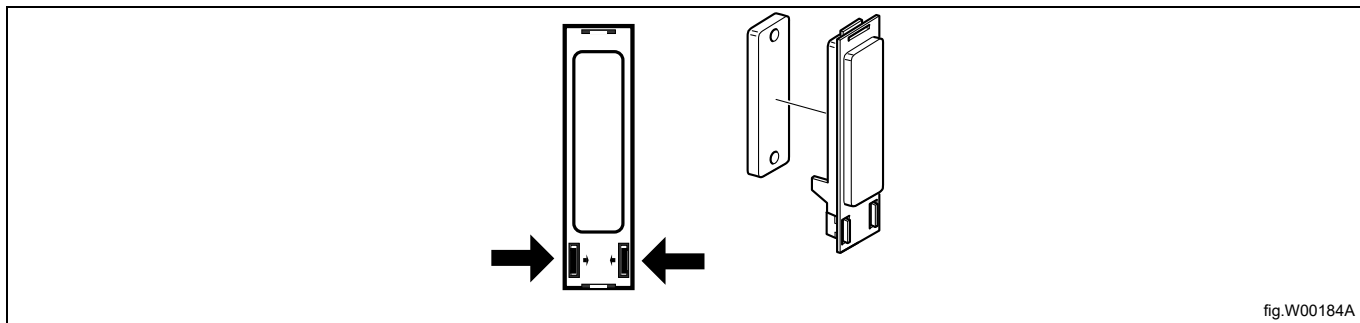

fig.W00184A

Szerelje fel az ajtót a másik oldalon. Nyomja be az ajtót és a felső forgócsapot a felső zsanérba, majd igazítsa bele az alsó forgócsapot az alsó zsanérba. A maradék csavart akkor szerelje fel, amikor az alsó forgócsap már a kívánt helyzetben van. Húzza meg a csavarokat.

Csatlakoztassa a gép áramellátását.

Végezzen próbaüzemet a géppel.

8 Első bekapcsolás

A telepítés befejezése után és az első bekapcsolás alkalmával a rendszer az alábbi beállítások elvégzését írja elő. Ha az egyik elkészül, automatikusan megjelenik a következő beállítás.

- A nyelv kiválasztása
- Az idő és dátum beállítása
- A szerviz riasztás aktiválása/inaktiválása

Az alábbi beállításokra vonatkozó további részleteket a Programozási és konfigurálási kézikönyv tartalmazza.

8.1 A nyelv kiválasztása

Válasszon nyelvet a kijelzőn megjelenő listáról.

Ezen a nyelven jelenik majd meg az összes kijelzőüzenet, programnév stb.

8.2 Az idő és dátum beállítása

Az IGEN kiválasztása után a vezérlőgombot megnyomva lépjen az IDŐ/DÁTUM menüre.

Aktiválja az IDŐ BEÁLLÍTÁSA menüt és állítsa be a helyes időt.

Mentse a beállításokat.

Aktiválja az DÁTUM BEÁLLÍTÁS menüt és állítsa be a helyes dátumot. Kezdje az év beállításával.

- Állítsa be az évet. A folytatáshoz a vezérlőgombot hosszan megnyomva lépjen ki.
- Állítsa be a hónapot. A folytatáshoz a vezérlőgombot hosszan megnyomva lépjen ki.
- Állítsa be a napot. A vezérlőgombot hosszan megnyomva lépjen ki, majd a vezérlőgombot hosszan megnyomva mentsen.

Ha elkészült, lépjen ki a menüből.

9 A működés ellenőrzése



Csak szakképzett személyek végezhetik.



A működés ellenőrzését a telepítés után és a gép használatra való készenléte előtt kell elvégezni.
A javításokat követően a gép ismételt használata előtt el kell végezni a működés ellenőrzését.

A gép automatikus leállításának ellenőrzése

- Indítsa el a gépet.
- Ellenőrizze, hogy megfelelően működnek-e a mikrokapcsolók:
Az ajtó kinyílásakor a gépnek le kell állnia.

A fűtés ellenőrzése

- Hagyja öt percig működni a gépet egy fűtési programmal.
- Úgy ellenőrizze a fűtés működését, hogy kinyitja az ajtót és megnézi, hogy meleg van-e a dobben.

Használatra kész állapot

Az összes teszt sikeres elvégzése után a gép használatra kész.

Forduljon helyi szervizéhez vagy kereskedőjéhez valamelyik teszt sikertelensége, illetve hibák vagy hiányosságok észlelése esetén.

10 Ártalmatlanítási információk

10.1 A készülék újrahasznosíthatósága és ártalmatlanítása

10.1.1 Újrahasznosíthatóság

Készülékeink gyártása során jelentős arányban használunk újrahasznosítható fémeket (például rozsdamentes acél, vas, alumínium, horganyzott lemez, réz stb.), amelyek a helyi újrahasznosítási rendszereken keresztül visszanyerhetők, a használat országában hatályos előírásoknak megfelelően.

A hulladékok ártalmatlanítására vonatkozó nemzeti előírások eltérőek lehetnek. A készülék ártalmatlanítását ezért az alkalmazandó jogszabályoknak és a készülék leszerelésének helye szerinti ország illetékes hatóságai által kiadott irányelveknek megfelelően kell elvégezni.

A készülék alkatrészeit az anyagi összetételüknek megfelelően (pl. fémek, olajok, zsírok, műanyagok, gumi, hűtőgázok, szigetelőlemezek és egyéb szigetelőanyagok, üveggyapot, LED-ek stb.) és a vonatkozó helyi és nemzetközi hulladékkezelési előírásoknak megfelelően kell szétválogatni és ártalmatlanítani.

A kompresszorok olajokat és hűtőközegeket tartalmazhatnak - ezek speciális hulladékok, és a helyi előírások szerint újra kell hasznosítani őket.

10.1.2 A készülék ártalmatlanítására és az alkatrészek/anyagok hasznosítására vonatkozó eljárás

Ezt a terméket életciklusa végén nem szabad egyszerűen a környezetbe kidobni; ehelyett a helyi környezetvédelmi előírásoknak megfelelően kell ártalmatlanítani, vagy lehetőleg teljes egészében elszállítani egy hivatalos újrahasznosító központba.

Minden eltávolított alkatrészt, beleértve az ajtókat és egyéb szerkezeti részeket, a készülékkel együtt kell elszállítani egy hivatalos újrahasznosító vagy bontó létesítménybe.

A bontó/újrahasznosító központ a rendelkezésére álló legkorszerűbb technológiákat és módszereket alkalmazza a termékek hatékony szétszerelése érdekében, hogy azok a lehető legjobban újrahasznosíthatók legyenek.

Ne feledje, hogy a nyomtatott áramköri lapok, az elektromos motorok vagy más, az európai uniós jogszabályokban magas kritikus nyersanyag-visszanyerési potenciállal rendelkezőnek minősített alkatrészek esetében külön kell eljárni.

Kétségek vagy kérdések esetén mindig forduljon a referencia ügyfélszolgálathoz.

A készülék ártalmatlanítása előtt gondosan ellenőrizze a készülék fizikai állapotát és konzerváltsági állapotát, ellenőrizze, hogy nem szivárognak-e ki folyadékok vagy gázok, illetve nem törtek-e el olyan alkatrészek, amelyek a kezelés és a későbbi szétszerelés során veszélyt jelenthetnek.



A terméken látható szimbólum arra utal, hogy ez a termék nem tekinthető háztartási hulladéknak, ezért ártalmatlanítását a környezetre és az emberi egészségre gyakorolt káros hatások elkerülése érdekében helyesen kell végezni. A termék újrahasznosításával kapcsolatban forduljon a helyi kereskedőhöz vagy ügynökhöz, az ügyfélszolgálathoz, vagy a hulladékok ártalmatlanításáért felelős helyi szervhez.

Figyelem!

A készülék bontásánál minden jelzést, a jelen kézikönyvet és a készülékre vonatkozó egyéb dokumentumokat meg kell semmisíteni.

10.2 A csomagolás hulladékba helyezése

A csomagolást azon ország hatályos előírásaival összhangban kell hulladékba helyezni, ahol a készüléket használják. Minden csomagolóanyag környezetbarát.

Biztonságosan megőrizhetők, újrahasznosíthatók vagy megfelelő hulladékégetőben elégethetők. Az újrahasznosítható műanyagrészek példái és jelölései a következők.

	Polietilén: <ul style="list-style-type: none">• Külső csomagolás• Útmutató tasak
	Polipropilén: <ul style="list-style-type: none">• Pántok
	Polisztirol hab: <ul style="list-style-type: none">• Sarokvédők



Electrolux Professional AB
341 80 Ljungby, Sweden
www.electroluxprofessional.com