

Telepítési útmutató

Szárítógép

TD6–7LAC

Típus: N1...



Electrolux
PROFESSIONAL

Tartalom

Tartalom

1	Biztonsági óvintézkedések.....	5
1.1	Kiegészítő biztonsági óvintézkedések gázzal fűtött szárítógéphez.....	7
1.2	Általános információk.....	7
1.3	Kizárólag kereskedelmi használatra.....	7
1.4	Copyright.....	7
1.5	Ergonómiai tanúsítvány.....	7
1.6	Szimbólumok.....	8
2	Jótállási feltételek és kizárások.....	9
3	Műszaki adatok.....	10
3.1	Elektromosan fűtött készülékek.....	10
3.1.1	Rajz.....	10
3.1.2	Műszaki adatok.....	11
3.2	Gázzal fűtött készülékek.....	12
3.2.1	Rajz.....	12
3.2.2	Műszaki adatok.....	13
3.3	Hőszivattyúval működő készülékek.....	14
3.3.1	Rajz.....	14
3.3.2	Műszaki adatok.....	15
4	Felállítás.....	16
4.1	Általános.....	16
4.2	Kicsomagolás.....	16
4.3	Újrahasznosítási utasítások a csomagoláshoz.....	18
4.4	Kerekek.....	19
4.5	Elhelyezés.....	19
4.6	Lefolyó csatlakozás (csak a hőszivattyúval rendelkező készülékek esetén).....	20
4.7	Gépészeti telepítés.....	21
5	Űritési rendszer.....	22
5.1	Levegő elv.....	22
5.1.1	Elektromosan és gázzal fűtött készülékek.....	22
5.1.2	Hőszivattyúval működő készülékek.....	23
5.2	Friss levegő.....	25
5.3	Szellőzővezeték.....	26
5.4	Közös szellőzővezeték.....	27
5.5	A szellőzés méretezése.....	27
5.6	A légáramlás beállítása (a hőszivattyúval rendelkező szárítók esetében nem érvényes).....	28
6	Elektromos csatlakoztatás.....	32
6.1	Elektromos telepítés.....	32
6.2	Egyfázisú csatlakozás.....	33
6.3	Háromfázisú csatlakozás.....	34
6.4	Elektromos csatlakozások.....	34
7	Gázcsatlakoztatás.....	35
7.1	Rögzítse fel a címkét.....	35
7.2	Általános.....	35
7.3	Gázkészülék beszerelése.....	36
7.4	Nyomások és beállítások táblázata.....	37
7.5	Működési teszt.....	39
7.6	Átalakításra vonatkozó utasítások.....	40
7.7	Adatcímke.....	42
8	Az ajtónyitás megfordítása.....	43
9	Első bekapcsolás.....	49
9.1	A nyelv kiválasztása.....	49
9.2	Az idő és dátum beállítása.....	49
10	A működés ellenőrzése.....	49
11	Ártalmatlanítási információk.....	52
11.1	A készülék újrahasznosíthatósága és ártalmatlanítása.....	52
11.1.1	Újrahasznosíthatóság.....	52
11.1.2	A készülék ártalmatlanítására és az alkatrészek/anyagok hasznosítására vonatkozó eljárás.....	52
11.2	A csomagolás hulladékba helyezése.....	53

Tartalom

A gyártó fenntartja a jogot, hogy módosítsa a tervet és az alkatrészekre vonatkozó előírásokat.

1 Biztonsági óvintézkedések

- A szervizelést csak felhatalmazott személyek végezhetik.
- Kizárólag engedélyezett alkatrészek, tartozékok és fogyóeszközök használhatók.
- Ne használja a gépet, ha a tisztítás ipari vegyszerek alkalmazásával történt.
- Ne szárítson mosatlan ruhadarabokat a gépben.
- **FIGYELMEZTETÉS:** Az olyan anyagokkal szennyezett darabokat, mint hajápolószer-ek, étolaj, aceton, alkohol, benzin, kerozin, folteltávolítók, terpentín, viaszok és viaszeltávolítók, a szárítás előtt kellően meg kell tisztítani a szennyeződések eltávolítása érdekében. Az ilyen szennyezett darabok mosásakor ügyeljen arra, hogy a mosószer gyártója által megadott mosószereket használja, és válassza a legmagasabb megfelelő hőmérsékletet. Ha kétségei vannak, mossa ki a darabokat többször.
- Olyan darabokat, mint habzivacs, (latexhab) zuhanysapkák, vízálló textíliák, gumírozott ruhadarabok vagy habzivacs darabokkal kitömött párnák, tilos a gépben szárítani.
- A textilöblítőket vagy hasonló készítményeket az azokhoz mellékelt gyártói utasításoknak megfelelően kell használni.
- A gépi szárítási ciklus utolsó része fűtés nélkül történik (hűtési ciklus) annak biztosítása érdekében, hogy a ruhadarabok olyan hőmérsékleten maradjanak, amely mellett biztosan nem fognak károsodni.
- Távolítson el a zsebekből minden tárgyat pl. öngyújtót és gyufát.
- **FIGYELMEZTETÉS.** Soha ne állítsa le a szárítógépet a szárítási ciklus befejeződése előtt, hacsak nem tudja az összes darabot gyorsan kiszedni és kitergetni, hogy a hő eltávozzon.
- Gondoskodjon megfelelő szellőzésről, hogy elkerülje az egyéb tüzelőanyagokat égető készülékekből (beleértve a nyílt tüzet is) származó füstgázok helyiségbe való visszaáramlását.
- A készülékből kilépő levegőt ne vezesse olyan szellőzőbe, amely gázt vagy egyéb tüzelőanyagokat égető készülékekből származó füstgázok elvezetésére szolgál.
- A készüléket ne helyezze üzembe zárható ajtó, tolóajtó vagy olyan ajtó mögött, amelynél a készülékkel ellentétes oldalon található a zsanér, és emiatt a készülék ajtaja nem nyitható ki teljesen.
- Tisztítsa ki rendszeresen a szőszfogót, ha van a gépen.
- Ne engedje a szősz felgyűlését a gép körül.
- **NE MÓDOSÍTSA A KÉSZÜLÉKET.**
- Szervizelés vagy alkatrészek cseréje esetén az áramellátást ki kell kapcsolni.
- Az áramellátás kikapcsolása után a kezelő az általa elérhető minden ponton ellenőrizze a gép hálózati leválasztását (a hálózati csatlakozódugó kihúzását). Ha a gép konstrukciója vagy telepítése miatt ez nem lehetséges, külön helyen kialakított reteszelés hálózati leválasztásról kell gondoskodni.
- A telepítés és szervizelés megkönnyítéséhez a huzalozási szabályoknak megfelelően szereljen fel egy többpólusú kapcsolót a gép előtt.
- **FIGYELMEZTETÉS:** A készüléket tápellátását tilos külső kapcsolóberendezésen, például egy időzítőn keresztül biztosítani, illetve tilos olyan áramkörhöz csatlakoztatni, amelyet rendszeresen kapcsol be és ki egy segédprogram.
- Ha különböző névleges feszültségek vagy különböző névleges frekvenciák (/ jellel elválasztva) vannak feltüntetve a gép adattábláján, a készüléknek a szükséges névleges

feszültségen vagy névleges frekvencián üzemelésre történő beállítására vonatkozó utasításokat a telepítési kézikönyv adja meg.

- Azon helyhez kötött készülékek, amelyek nincsenek felszerelve az elektromos hálózatról való leválasztásra szolgáló eszközzel, minden póluson érintkezőleválasztással rendelkeznek, amely a III. túlfeszültségi kategória esetén teljes leválasztást biztosít, a leválasztó eszközöket a vezetékezési szabályoknak megfelelően be kell építeni a rögzített vezetékekbe.
- Az alsó nyílásokat ne zárja el a gép alatti szőnyeg.
- Száraz ruha maximális mennyiség: 8,0 kg (gázzal fűtött szárítógép esetén).
- Száraz ruha maximális mennyiség: 9,0 kg (hőszivattyú és elektromosan fűtött szárítógép esetén).
- A-hangnyomásszint a munkahelyeken: 70 dB(A).
- További követelmények a következő országok esetén; AT, BE, BG, HR, CY, CZ, DK, EE, FI, FR, DE, GR, HU, IS, IE, IT, LV, LT, LU, MT, NL, NO, PL, PT, RO, SK, SI, ES, SE, CH, TR, UK:
 - A készülék nyilvános helyeken használható.
 - A készüléket 8 év feletti gyermekek és csökkent fizikai, érzékelési vagy mentális képességű, illetve megfelelő tapasztalatok vagy ismeretek híján lévő személyek csak felügyelettel, vagy a készülék biztonságos használatára vonatkozó megfelelő tájékoztatás esetén használhatják. Ne hagyja, hogy gyermekek játsszanak a készülékekkel. Gyermekek felügyelet nélkül nem végezhetnek tisztítási vagy karbantartási tevékenységet a készüléken.
 - A 3 évesnél fiatalabb gyermekeket távol kell tartani, kivéve, ha folyamatosan felügyelik őket.
- További követelmények más országok esetén:
 - A készüléket csökkent fizikai, érzékelési vagy mentális képességű, illetve megfelelő tapasztalatok vagy ismeretek híján lévő személyek (beleértve a gyermekeket is) nem használhatják, hacsak a biztonságukért felelős személy nem biztosít számukra felügyeletet vagy útmutatást a készülék használatára vonatkozóan. Mindig biztosítani kell a gyermekek felügyeletét annak érdekében, hogy ne játsszanak a készülékkel.

1.1 Kiegészítő biztonsági óvintézkedések gázzal fűtött szárítógéphez

- A telepítés előtt ellenőrizze, hogy kompatibilisek-e egymással a helyi forgalmazási feltételek, a gáz típusa és nyomása, valamint a készülék beállítása.
- A készüléket nem szabad olyan helyiségekbe telepíteni, ahol perkloroetilént, TRIKLO-ROETILÉNT vagy KLOORFLOUR TARTALMÚ SZÉNHYDROGÉNEKET tisztítószerként alkalmazó tisztítógépek vannak.
- MEGJEGYZÉS: Felhívjuk a figyelmet arra, hogy az e szabványnak megfelelő készülékek csatlakoztatása és üzembe helyezése az azokban az országokban hatályos telepítési előírások betartása mellett történik, ahol ezeket a készülékeket forgalmazzák.
- Jelezniük kell, hogy a készülékhez való csatlakozást olyan hajlékony tömlővel kell végezni, amely a rendeltetési ország nemzeti telepítési előírásainak megfelelően a készülék kategóriájának megfelel, és kétség esetén a szerelőnek kapcsolatba kell lépnie a szállítóval.
- A készüléket szükség esetén a padló, a munkalap és/vagy a készülék közelében lévő fal esetében nem gyúlékony anyagokra kell felszerelni.
- Ha gázzagot lehet észlelni:
 - Ne kapcsoljon be semmilyen készüléket
 - Ne használja az elektromos kapcsolókat
 - Ne használjon telefont az épületben
 - Ürítse ki a helyiséget, az épületet vagy a területet
 - Lépjen kapcsolatba a készülékért felelős személlyel

1.2 Általános információk

A készülék tárolásához és szállításához szükséges feltételeknek teljesíteniük kell a -20 °C / $+70\text{ °C}$ közötti hőmérsékletet és a maximum 95%-os relatív páratartalmat.

Az elektronika (és más alkatrészek) páralecsapódás miatti esetleges sérülésének elkerülése érdekében a gépet az első használat előtt 24 órán keresztül szobahőmérsékleten kell tartani.

Az elektromos tápellátásnak teljesítenie kell:

- Az egyes országok névleges feszültségének maximális tartománya: -15% / $+10\%$.
- Az egyes országok névleges frekvenciájának maximális tartománya: $\pm 3\text{ Hz}$.
- Süllyedések/Megszakítások: Napi 5 süllyedés (100%-os feszültségkiesés, 3-4 perces időtartammal).

Mindig az a legjobb, ha stabil az áramszolgáltatás. Az áramingadozás stresszt okoz, és pótlólagos terhelést ró az elektromos és elektronikus alkatrészekre.

1.3 Kizárólag kereskedelmi használatra

A kézikönyvben ismertetett gép/gépek kizárólag kereskedelmi és ipari használatra vannak tervezve.

1.4 Copyright

Ez a kézikönyv kizárólag a kezelő által történő tanulmányozásra szolgál, és csak a Electrolux Professional AB vállalat engedélyével adható át harmadik felek részére.

1.5 Ergonómiai tanúsítvány

Az emberi test mozgásra és tevékenységre van tervezve, de a statikus és ismétlődő mozdulatok vagy a kedvezőtlen munka-tesztartások következtében fizikai igénybevétel miatti sérülések történhetnek.

A termék ergonómiai jellemzői – amelyek a kezelő géppel való fizikai és kognitív interakcióját befolyásolhatják – értékelve és tanúsítva vannak.

Az ergonómiai jellemzőkkel rendelkező termékeknek három téren kell megfelelniük egyes ergonómiai követelményeknek: politechnikai, biomedikai és pszichoszociális (használhatóság és elégedettség).

E területek mindegyikén valós felhasználókkal történtek specifikus vizsgálatok. A termék tehát megfelelt a szabványok szerinti ergonómiai elfogadhatósági kritériumoknak.







Ha egy kezelő egyszerre több géppel foglalkozik, az ismétlődő mozdulatok száma növekszik, emiatt pedig a kapcsolódó biomechanikai kockázat exponenciális mértékben fokozódik.

Mind alap nélküli, közvetlenül a padlóra helyezett gép esetén, mind a mosógép tetejére helyezett gép esetén az ajtófogantyúval való interakció jelenti a lehetséges testtartási kockázatokat.

Az alábbi ajánlások betartásával kerülheti el, amennyire lehetséges, a kezelők testi sérülésének bekövetkezését.

- Ne közvetlenül a padlóra, hanem egy alapra helyezze el a gépet, hogy berakodáskor és kirakodáskor a kezelőnek ne kelljen feleslegesen lehajolnia.
Alap javasolt magassága: minimum 300 mm.
- Állítsa a vezérlőpultot az alsó pozícióba, ha a készüléket mosógép tetejére telepítik.
- A berakodáshoz, kirakodáshoz és szállításhoz gondoskodjon megfelelő kocsikról vagy kosarakról.
- Szervezze meg a munkahelyi rotációt abban az esetben, ha egy kezelő egyszerre több géppel foglalkozik.

1.6 Szimbólumok

	Vigyázat
	Vigyázat, forró felület
	Vigyázat, nagyfeszültség
	Vigyázat, tűzveszély / gyúlékony anyag
	Veszély, zúzódásos sérülés veszélye
	A gép használata előtt olvassa el az útmutatót

2 Jótállási feltételek és kizárások

Ha a termék vásárlására jótállás vonatkozik, a jótállás nyújtása a helyi törvényekkel összhangban, valamint a telepített és a rendeltetési célnak megfelelően használt termékhez igazodva történik, mégpedig a berendezésre vonatkozó dokumentációban leírt módon.

A jótállás akkor érvényes, ha az ügyfél kizárólag eredeti alkatrészeket használ, és az Electrolux Professional AB papíron és elektronikus formában rendelkezésre bocsátott felhasználói és karbantartási kézikönyvének megfelelően végzi a karbantartásokat.

Az Electrolux Professional AB azt javasolja, hogy az optimális eredmények és a termék hatékonyságának hosszú időn keresztül megtartása érdekében az Electrolux Professional AB által jóváhagyott tisztító, öblítő és vízkőmentesítő szereket használjanak.

Az Electrolux Professional AB jótállása nem terjed ki a következőkre:

- a termék leszállításával és felvételével kapcsolatos szervizutak költsége;
- az üzembe helyezés;
- a használat/üzemeltetés betanítása;
- a kopó alkatrészek cseréje (és/vagy ellátására), hacsak a kopás nem olyan anyaghibából vagy kivitelezési hibából ered, amelyet a meghibásodástól számított egy (1) héten belül bejelentenek;
- a külső huzalozás javítása;
- a nem engedélyezett javítások, valamint az ezekből eredő és/vagy ezekkel okozott károk, hibák vagy hibás működések helyrehozása;
 - az elektromos rendszerek elégtelen és/vagy rendellenes kapacitása (áramerősség/feszültség/frekvencia, ezen belül az áramcsúcsok és/vagy kihagyások);
 - elégtelen vagy megszakított víz-, gőz-, levegő-, gázellátás (beleértve a szennyeződések és/vagy más tényezőket, amelyek nem felelnek meg az adott készülék műszaki követelményeinek);
 - a gyártó jóváhagyásával nem rendelkező vízvezeték szerelési alkatrészek, elemek vagy tisztítószer jellegű fogyasztók;
 - az ügyfél hanyagsága, helytelen használata, a készülék megfelelő dokumentációjában részletesen leírt használati és karbantartási utasítások helytelen alkalmazása vagy be nem tartása;
 - helytelen vagy rossz minőségű: telepítés, javítás, karbantartás (beleértve azt, amikor külső felek / engedéllyel nem rendelkező felek belepiszkálnak készülékbe, módosításokat vagy javításokat hajtanak végre benne), valamint a biztonsági rendszerek módosítása;
 - Nem eredeti komponensek (pl. fogyóeszközök, kopó alkatrészek vagy egyéb alkatrészek) használata;
 - termikus (pl. túlmelegedés/fagyás) vagy kémiai (pl. korrózió/oxidáció) stresszt kiváltó környezeti feltételek;
 - olyan eset, ha a termékre idegen tárgyakat helyeznek vagy kapcsolnak hozzá;
 - balesetek vagy vis major események;
 - áruszállítás és árukezelés, beleértve a karcolásokat, bemélyedéseket, lepattogzásokat és/vagy más károsodásokat a termék felületén, hacsak ezek a károsodások anyag vagy kivitelezési hibából erednek és – ellenkező értelmű megállapodás híján - a szállítástól számítva egy (1) héten belül bejelentésre kerülnek;
- olyan termék, amelyről leszedték az eredeti sorszámokat vagy megváltoztatták őket, vagy azokat nem lehet könnyen megállapítani;
- villanyégők, szűrők és fogyó alkatrészek cseréje;
- azok a tartozékok és szoftverek, amelyeket az Electrolux Professional AB nem hagyott jóvá vagy nem specifikált.

A jótállás nem terjed ki a tervezett karbantartási tevékenységekre (és az ezekhez szükséges alkatrészekre), illetve a tisztítószer készletekre, hacsak ezekről valamilyen helyi megállapodás a helyi feltételek alapján külön nem rendelkezik.

Az engedéllyel rendelkező ügyfélszolgálatok listáját keresse az Electrolux Professional AB weboldalán.

3 Műszaki adatok

3.1 Elektromosan fűtött készülékek

3.1.1 Rajz

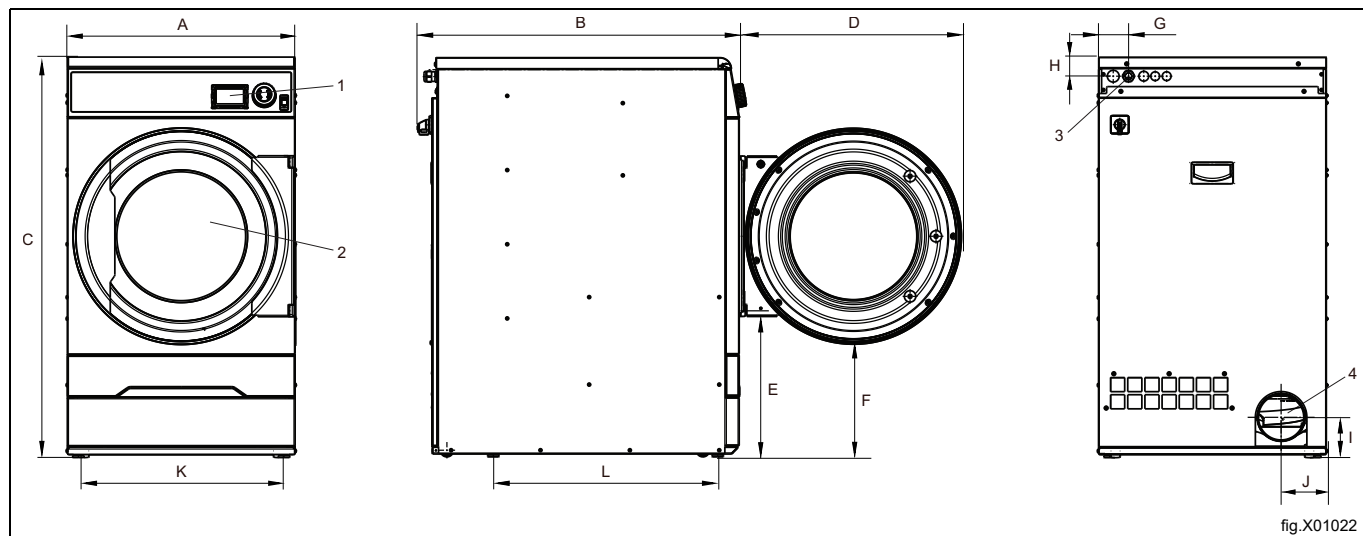

1	Kezelőlap
2	Ajtónyílás, \varnothing 392 mm
3	Elektromos csatlakozás
4	Szellőztető csatlakozás

	A	B	C	D	E
mm	600	845	1050	580	385

	F	G	H	I	J
mm	295	80	50	100	120

3.1.2 Műszaki adatok

Nettó tömeg	kg	97
Dob térfogat	liter	135
Dob átmérő	mm	575
Dob mélység	mm	500
A dob sebessége, közepes töltet	fordulat/perc	53
Névleges kapacitás, töltési faktor 1:15 (Max. töltet)	kg	9,0
Névleges kapacitás, töltési faktor 1:18	kg	7,5
Névleges kapacitás, töltési faktor 1:22 (Javasolt töltet)	kg	6,1
Fűtés: Elektromos	kW	6,0
Optimális légáramlás, 6,0 kW	m ³ /h	155
Optimális statikus ellennyomás, 6,0 kW	Pa	300
Maximális statikus ellennyomás, 6,0 kW	Pa	310
Hangerőszint/nyomásszint szárítás közben*	dB(A)	63/48
Telepített teljesítmény hőkibocsátása, max.	%	15

* Az ISO 60704 szerint mért hangerőszintek.

Csatlakozások

Levegőkimenet	ø mm	125
---------------	------	-----

3.2 Gázzal fűtött készülékek

3.2.1 Rajz

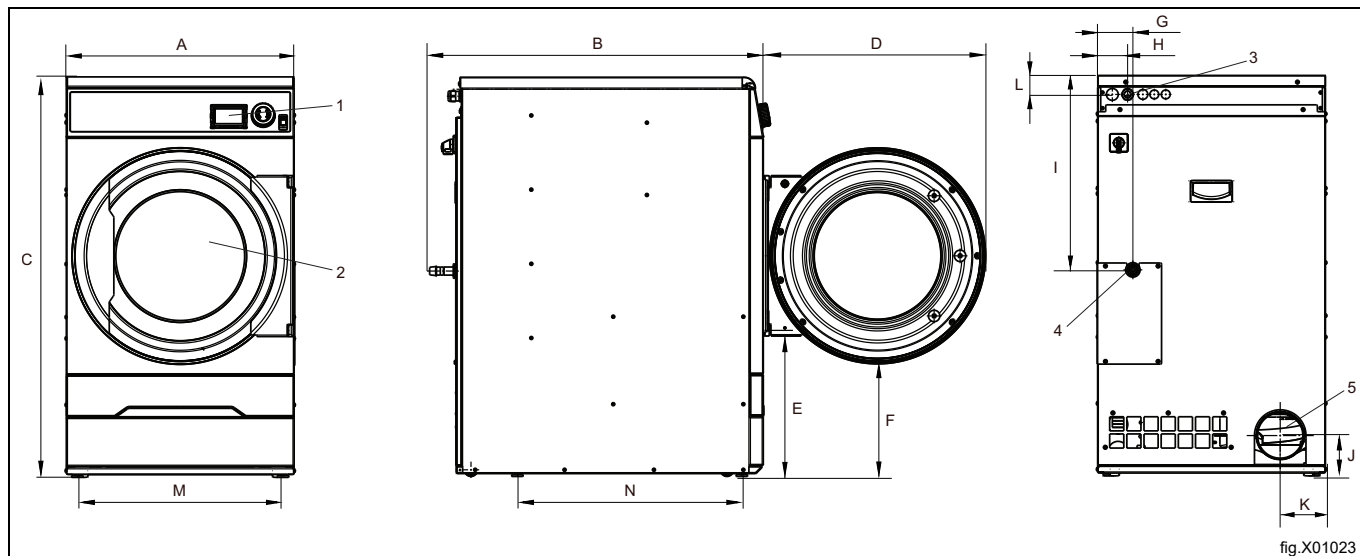

1	Kezelőlap
2	Ajtónyílás, \varnothing 392 mm
3	Elektromos csatlakozás
4	Gázcsatlakoztatás
5	Szellőztető csatlakozás

	A	B	C	D	E
mm	600	875	1050	580	385

	F	G	H	I	J
mm	295	90	80	520	100

	K	L
mm	120	50

3.2.2 Műszaki adatok

Nettó tömeg	kg	97
Dob térfogat	liter	135
Dob átmérő	mm	575
Dob mélység	mm	500
A dob sebessége, közepes töltet	fordulat/perc	53
Névleges kapacitás, töltési faktor 1:18 (Max. töltet)	kg	7,5
Névleges kapacitás, töltési faktor 1:22 (Javasolt töltet)	kg	6,1
Fűtés: Gáz	kW	7,0
Optimális légáramlás	m ³ /h	280
Optimális statikus ellennyomás	Pa	200
Maximális statikus ellennyomás	Pa	255
Hangerőszint/nyomásszint szárítás közben*	dB(A)	63/48
Telepített teljesítmény hőkibocsátása, max.	%	15

* Az ISO 60704 szerint mért hangerőszintek.

Figyelem!

- Az alapértelmezett gázkészülékek úgy vannak kialakítva, hogy a 2H-nak vagy 2E-nek (G20) megfelelő földgázzal (GNH) működjenek.
- Ez az alapértelmezett gázkészülék nem telepíthető 610 m (2001 láb) feletti tengerszint feletti magasságon.
- Ahhoz, hogy más típusú gázon működjön, a készüléken gázt át kell alakítani.
- A gázátalakító tartozékok egyéb gázokhoz 610 m (2001 láb) alatti tengerszint feletti magasságban a tartozéktáskában találhatóak.
- LPG-gáz esetén a GPA Midstream 2140-23 szabvány szerinti gázminőséget kell használni.

Csatlakozások

Levegőkimenet	ø mm	125
Gázcsatlakoztatás	1/2"	ISO 7/1–R1/2

3.3 Hőszivattyúval működő készülékek

3.3.1 Rajz

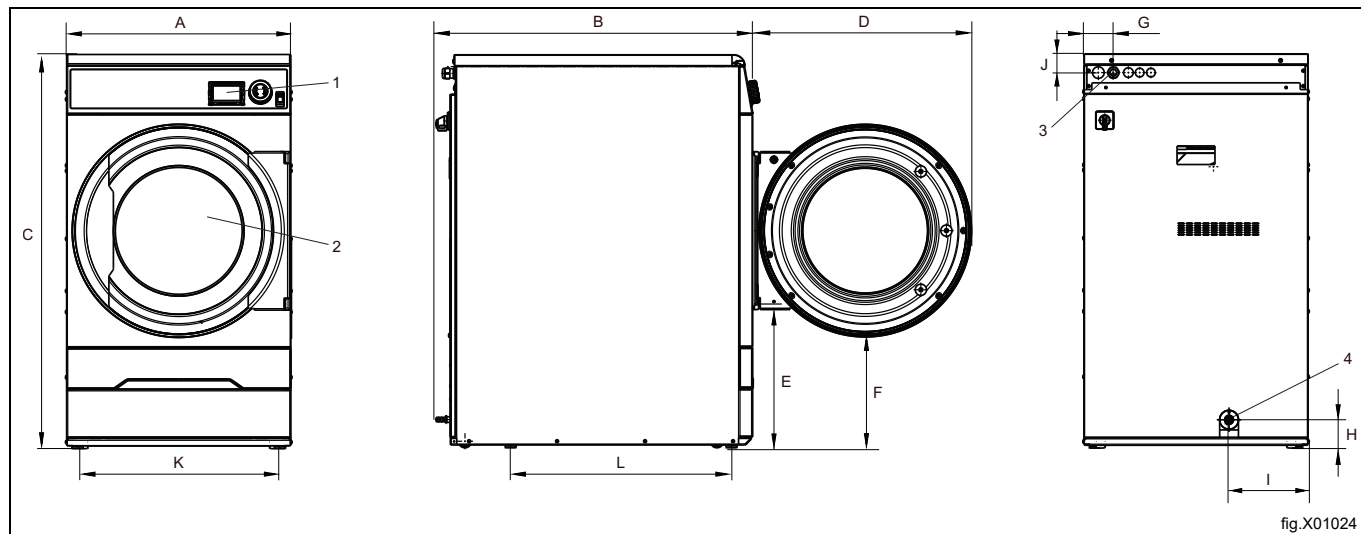

1	Kezelőlap
2	Ajtónyílás, \varnothing 392 mm
3	Elektromos csatlakozás
4	Kondenzvíz-lefolyó

	A	B	C	D	E
mm	600	845	1050	580	385

	F	G	H	I	J
mm	295	80	75	210	50

3.3.2 Műszaki adatok

Nettó tömeg	kg	119
Dob térfogat	liter	135
Dob átmérő	mm	575
Dob mélység	mm	500
A dob sebessége, közepes töltet	fordulat/perc	53
Névleges kapacitás, töltési faktor 1:15 (Max. töltet)	kg	9,0
Névleges kapacitás, töltési faktor 1:18	kg	7,5
Névleges kapacitás, töltési faktor 1:22 (Javasolt töltet)	kg	6,1
Hangerőszint/nyomásszint szárítás közben*	dB(A)	63/48
Átlagos hőkibocsátás a szellőzési igény értékeléséhez használt szárítási ciklusonként**	kW	0,7
Környezeti üzemi hőmérséklet	°C	+10 – +45

* Az ISO 60704 szerint mért hangerőszintek.

** A szükséges szellőzési igények méretezésével kapcsolatos segítségért vegye fel a kapcsolatot egy hivatalos szellőztető szakemberrel. A megfelelő szellőzéshez minden hőforrást figyelembe kell venni, valamint minden egyéb, a szellőzési igényt befolyásoló paramétert. Éghajlati zóna, épület paraméterei, helyiség mérete stb.

Csatlakozások

Csőcsatlakozás, kondenzvíz	ø mm	15
----------------------------	------	----

Hőszivattyú

Hűtőközeg típusa		R134a
Hűtőközeg mennyisége	kg	0,68

Fluortartalmú üvegházhatású gázok

Ez a termék fluortartalmú üvegházhatású gázokat tartalmaz:

R134a: 0,680 kg

GWP 1430

CO₂ 0,9724 t egyenérték

Hermetikusan zárt

4 Felállítás

4.1 Általános

A gép beállításának vagy telepítésének alapvető munkafolyamata az alábbiakban egyszerűen leírható.

Gáz-, elektromos, gőzfűtés:

1. Kicsomagolás
2. A gép pozicionálása/elhelyezése, kiegyenlítése és/vagy rögzítése.
3. A friss levegő/levegő beszívás méretének, a szellőzővezeték méretének és a csőcsatlakozások korrekciója önálló gép vagy közös szellőzővezeték esetén.
4. Elektromos csatlakozások, csatlakoztassa a tápellátást a géphez.
5. A légáramlás vagy a statikus ellennyomás beállítása egy hideg üres gépben, figyelembe véve az önálló gépet vagy a közös szellőzővezetékét.
6. Gázcsatlakozás. (Gázüzemű készülékhez).
7. A működés ellenőrzése.
8. Opcionális funkciók ellenőrzése.

További részletek a jelen telepítési kézikönyv egyes részeiben találhatók.

Hőszivattyús fűtés:

1. Kicsomagolás
2. A gép pozicionálása/elhelyezése, kiegyenlítése és/vagy rögzítése.
3. A friss levegő korrigálása a gép(ek) hőkibocsátásának kompenzálására és a lefolyó(k) csatlakoztatása.
4. Elektromos csatlakozások, csatlakoztassa a tápellátást a géphez.
5. A működés ellenőrzése.
6. Opcionális funkciók ellenőrzése.

További részletek a jelen telepítési kézikönyv egyes részeiben találhatók.

4.2 Kicsomagolás

Figyelem!

Hőszivattyúval rendelkező készülékek esetében; a készüléket nem szabad lefektetni vagy 45°-nál nagyobb mértékben megdőnteni. Ha ez mégis megtörténik, károsodhat a hőszivattyú.

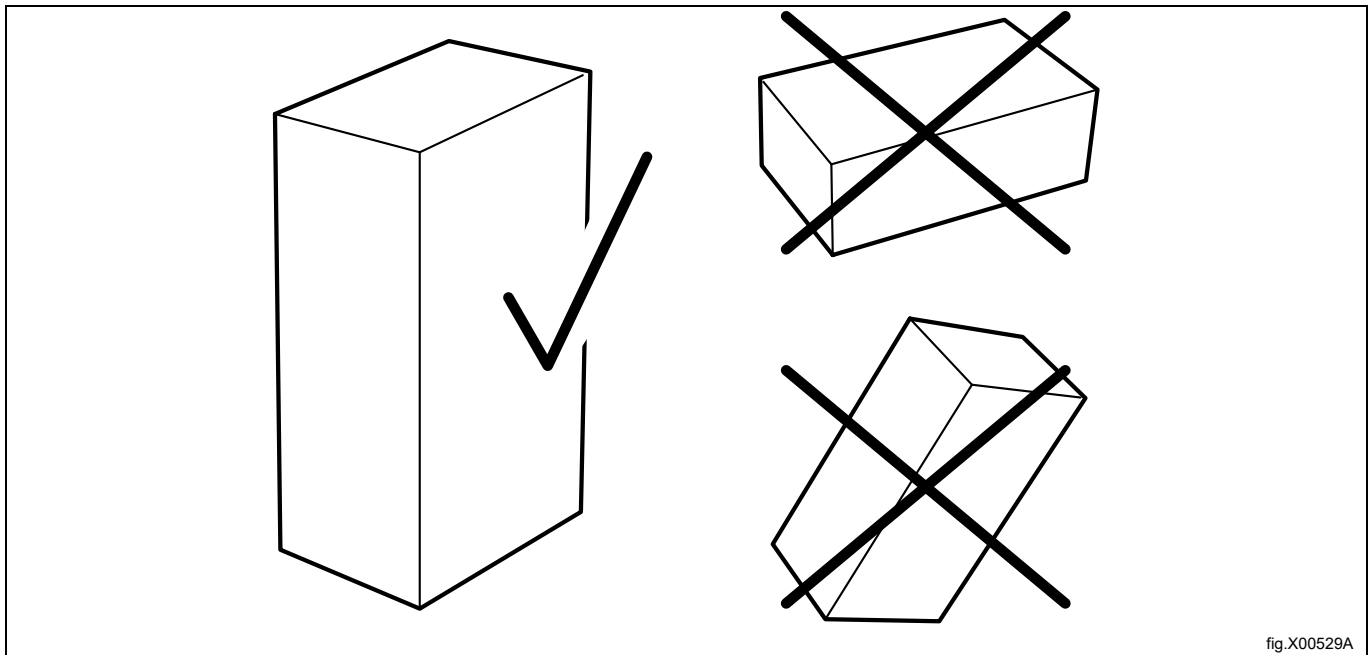
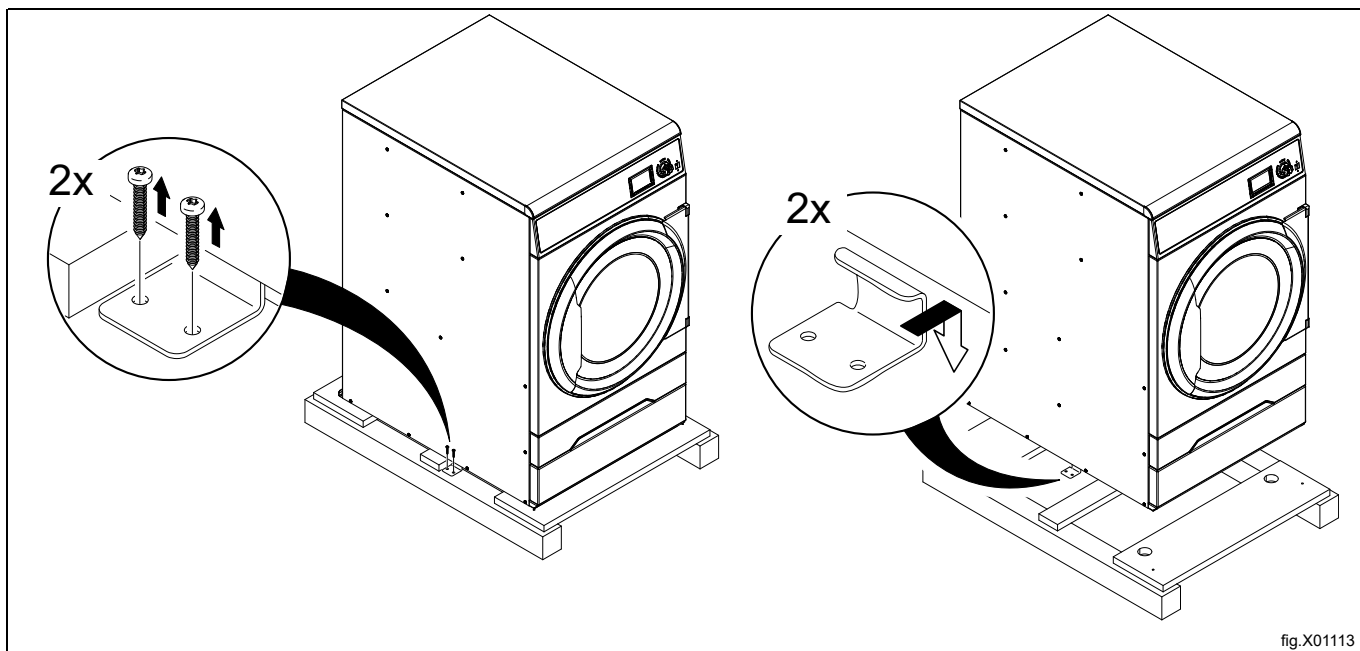

fig.X00529A

Vegye ki a csavarokat és a szállításhoz használt konzolt a készülék minden oldaláról.
Vegye le a gépet a raklapról.

Figyelem!

Óvatosan járjon el a gép mozgításakor. A dobnak nincsenek szállítóbilincsei.



Tegye a gépet végleges helyére.

4.3 Újrahasznosítási utasítások a csomagoláshoz

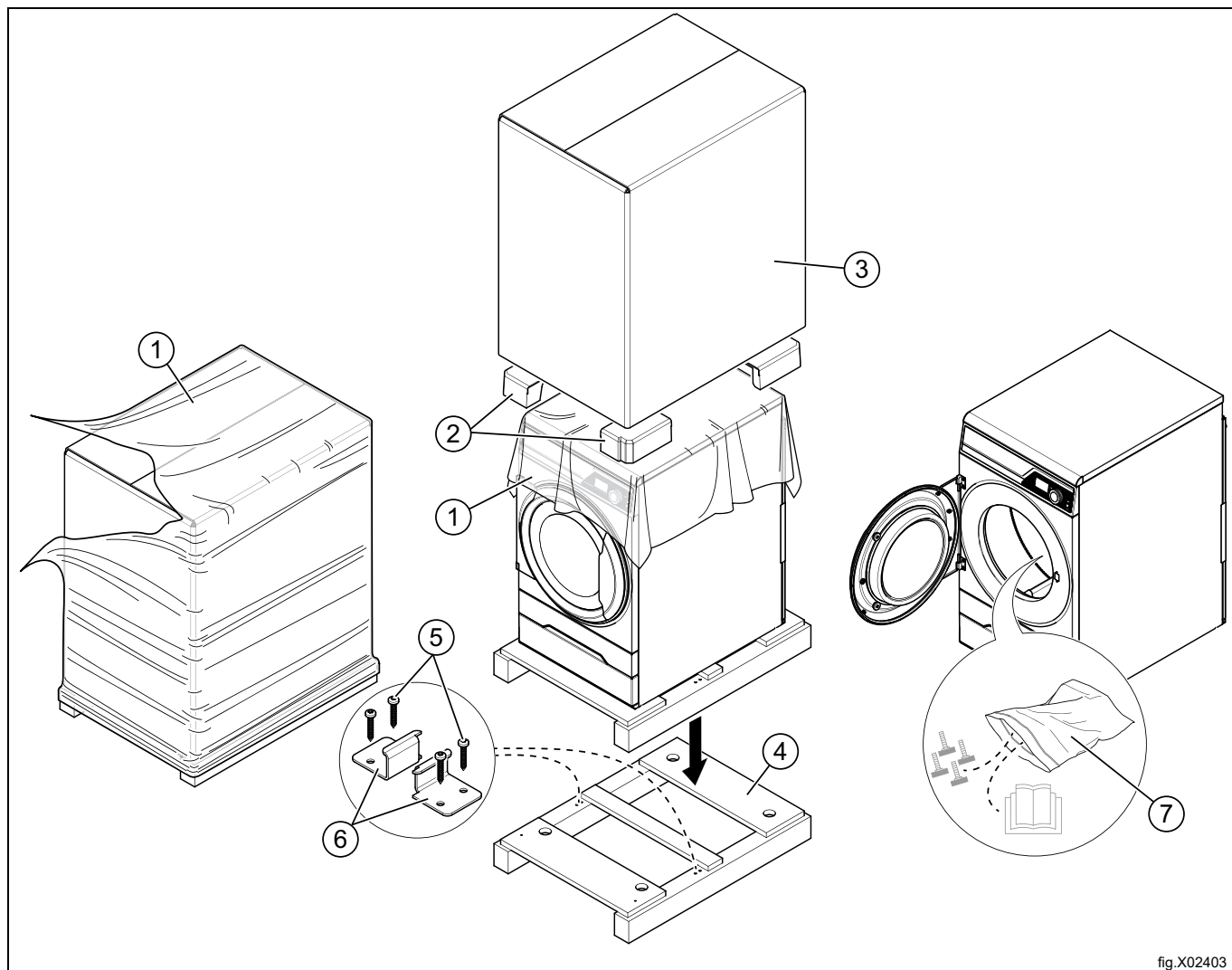

fig.X02403

Ábra	Leírás	Kód	Típus
1	Csomagolófólia	LDPE 4	Műanyagok
2	Sarokvédelem	PS 6	Műanyagok
3	Kartonpapír csomagolás	PAP 20	Papír
4	Raklap	FOR 50	Fa
5	Csavar	FE 40	Acél
6	Acélkonzol	FE 40	Acél
7	Műanyag zsák	PET 1	Műanyagok

4.4 Kerekek

A készülék ergonomiai okokból kerekkel van felszerelve.

A kerekek megkönnyítik, hogy a készüléket emelés nélkül lehessen mozgatni.

A kerekeket csak addig lehet használni, amíg a készülék lábait le nem engedik.

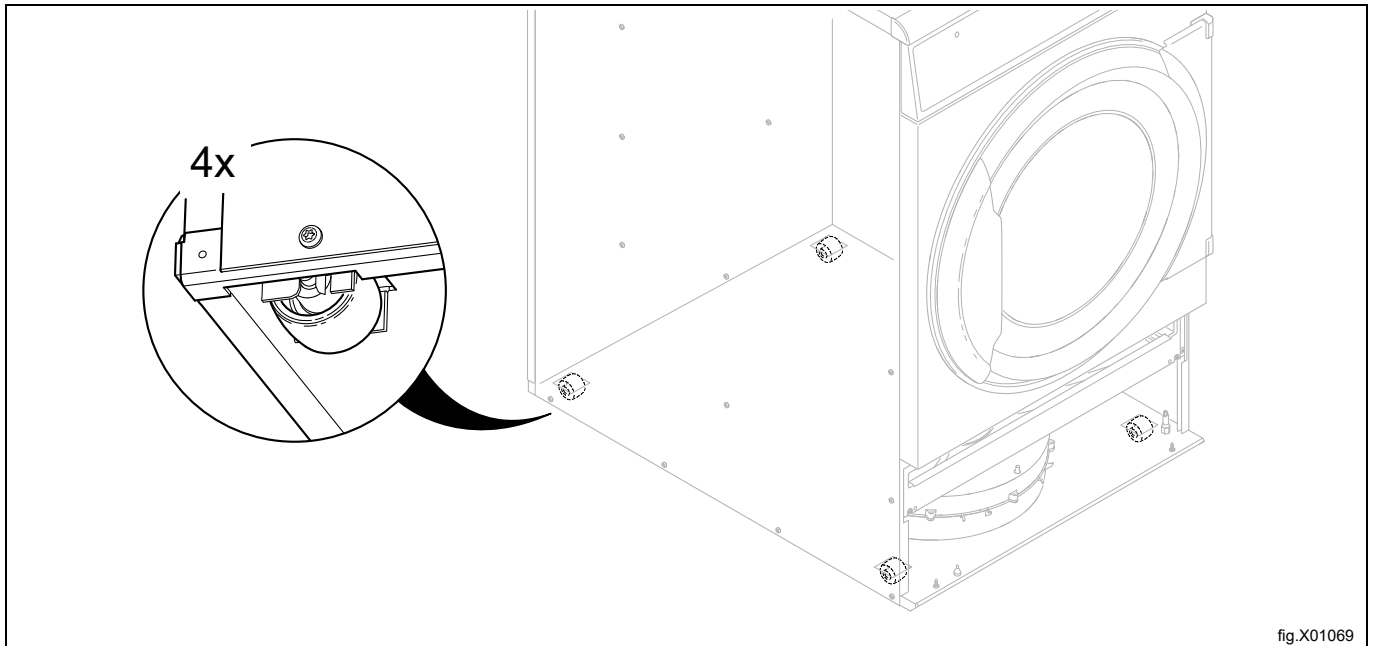

fig.X01069

4.5 Elhelyezés

Az ábrán a falaktól és/vagy más gépektől mért ajánlott távolság látható.

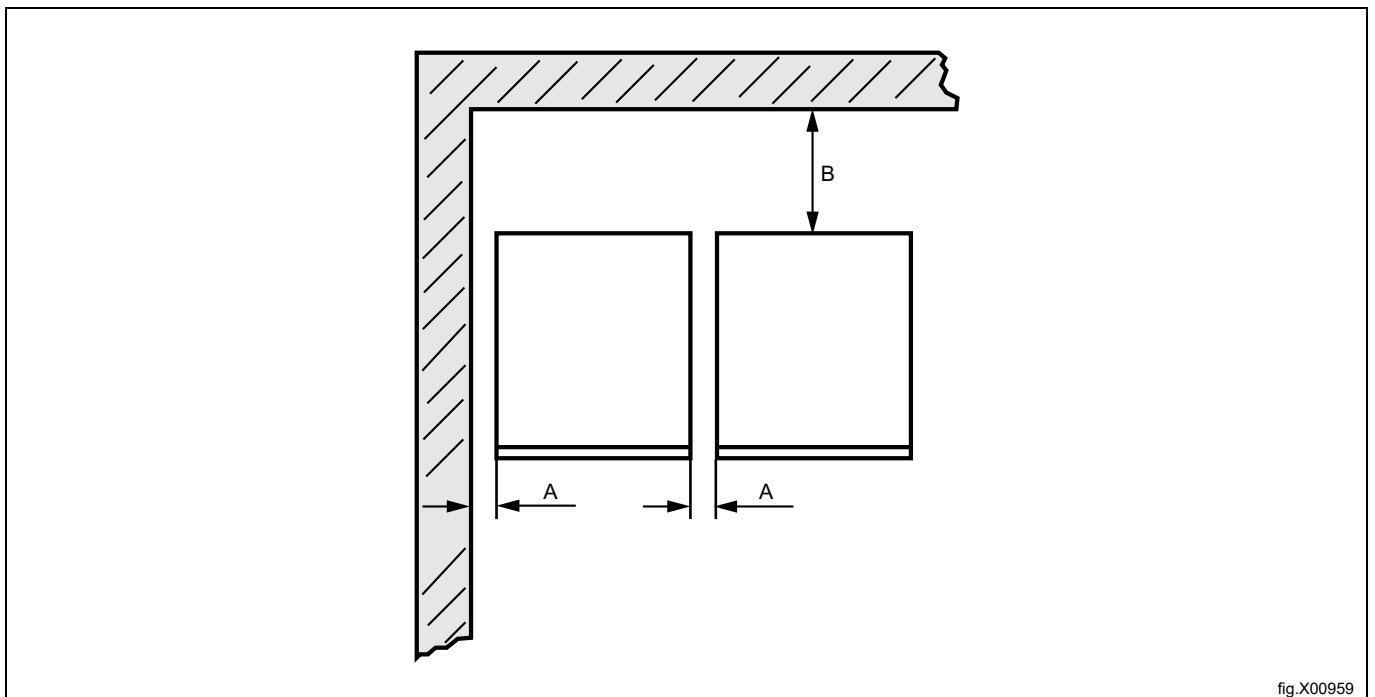

fig.X00959

A	5–500 mm (Min. 5 mm)
B	500 mm (Min. 200 mm)

Figyelem!

A gépet úgy kell elhelyezni, hogy elegendő hely legyen a munkához mind a felhasználó, mind a szervizszemélyzet számára.

Az adott ajánlások betartása biztosítja, hogy a készülékhez a karbantartási és szerelési műveletek elvégzése céljából könnyen hozzá lehessen férni.

Amennyiben korlátozott a rendelkezésre álló hely, lehetséges a gép telepítése az adott ajánlások betartása nélkül. Ha így történik, ne feledkezzen meg arról, hogy szükséges lehet más gépek leválasztása és áthelyezése annak érdekében, hogy hozzá tudjon férni az érintett géphez, és szervizelhesse azt.

4.6 Lefolyó csatlakozás (csak a hőszivattyúval rendelkező készülékek esetén)

Csatlakoztasson egy lefolyó tömlőt a hőszivattyú egységen lévő csőhöz (A).

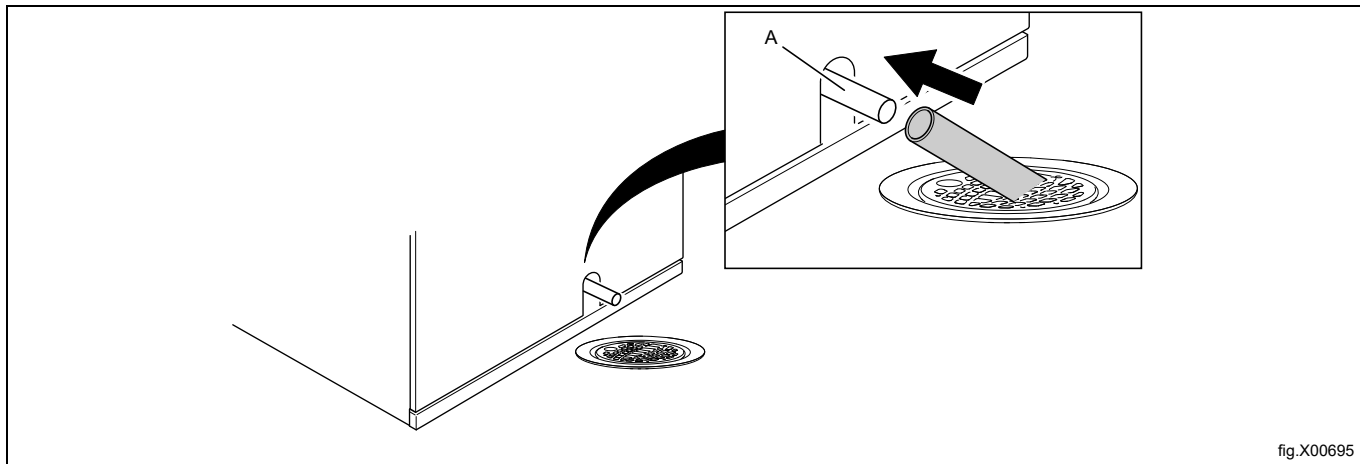

fig.X00695

Figyelem!

A lefolyó tömlőt (A) a padló lefolyóban lévő vízszint felett kell elhelyezni.

A lefolyónak alacsonyabban kell lennie, mint a hőszivattyú egységből kijövő lefolyó kimenetnek. Ha ez nem így van, a víz vissza fog folyni a készülékhez. Állítsa be a lábakat.

A tömlőt enyhe ívben kell felfüggeszteni.

4.7 Gépészeti telepítés

Vegye ki a szűrőfiókot.

Lazítsa meg az öt csavart és szerelje le a konzolt.

Távolítsa el az alsó előlapot.

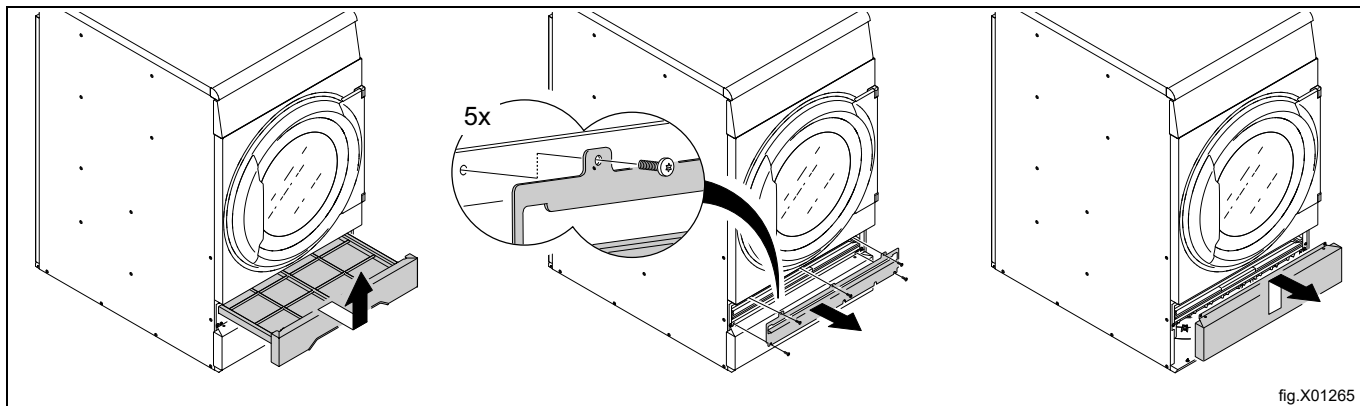

A gép lábaival végezze el a gép szintezését. A lábak maximum 14 mm magasságban állíthatók be.

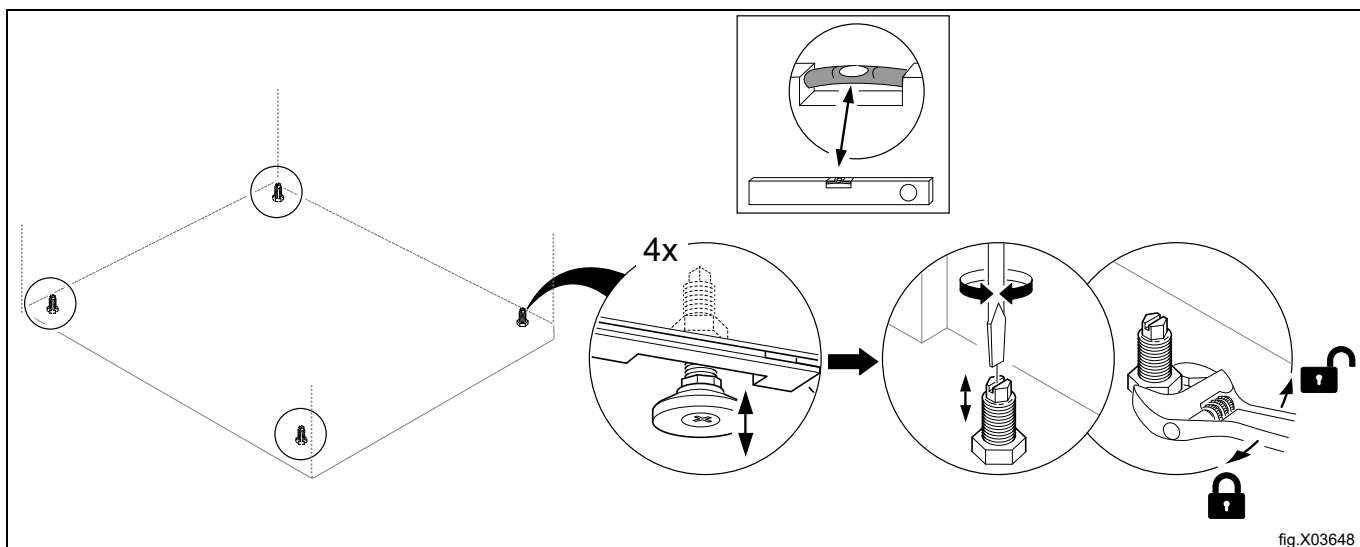

Szerelje vissza a paneleket.

5 Ürítési rendszer

5.1 Levegő elv

Figyelem!

A kiváló szárítási eredményhez nagyon fontos, hogy a gép elegendő friss levegőt kapjon.

5.1.1 Elektromosan és gázzal fűtött készülékek

A gépben a ventilátor hatására keletkező alacsony nyomás a fűtőegységen keresztül levegőt húz be a dobba. A hűtött levegő áthalad a köpenyen és a dob nyílásain, majd kifolyik a dob alatt elhelyezkedő szűrőn keresztül. Ezt követően a levegő a ventilátoron és a szellőztető rendszeren keresztül távozik.

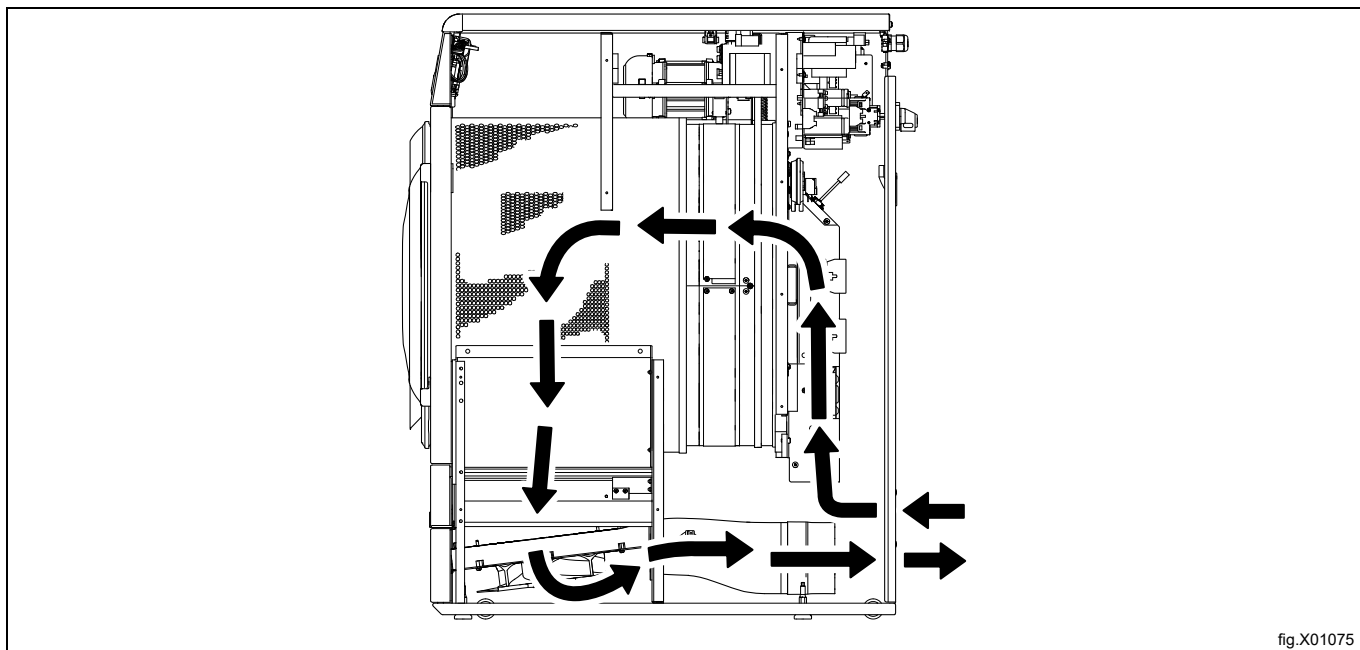

5.1.2 Hőszivattyúval működő készülékek

A gépben a ventilátor hatására keletkező levegőáramlás a fűtőegységen keresztül levegőt húz be a dobba. A fűtött levegő áthalad a köpenyen és a dob nyílásain, majd kifolyik az első szűrőrekeszen keresztül, és továbbhalad az épen alatta elhelyezkedő második speciális szűrőn. Ez a speciális szűrő a hőszivattyúval rendelkező készülékekben ahhoz szükséges, hogy kivédje a hőszivattyúban a szöszök okozta dugulást. Amint a levegő keresztülhalad a két szűrőn, keringés útján visszatér a dobba.

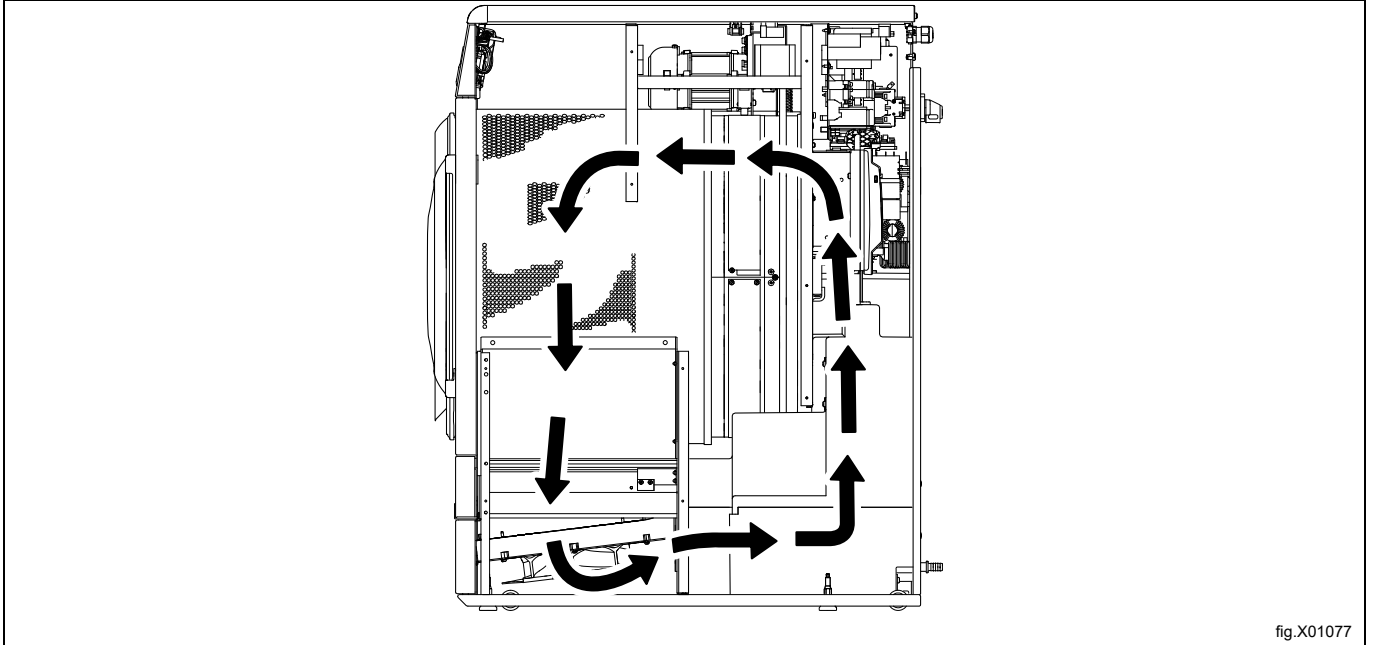

A helyiség szellőztetése

Amikor a gép üzemel, a helyiség hőmérséklete emelkedik. Emiatt a helyiségnek kielégítő szellőzéssel kell rendelkeznie

A szellőzés méretezésekor minden hőforrást figyelembe kell venni egy helyiség esetében. Hőforrások lehetnek például: további szárítógépek, szárítószekrények, mosógépek, vasalók, radiátorok stb. A hőbevezetés tekintetében több forrás kombinációja megnövekedett szellőztetési szükségletet vezet. Más tényezők is befolyásolhatják a szükséges szellőzési áramlást, mint például az éghajlati zóna, az épület paraméterei, a helyiség mérete stb. A szükséges szellőzési igények méretezésével kapcsolatos segítségért vegye fel a kapcsolatot egy hivatalos szellőztető szakemberrel.

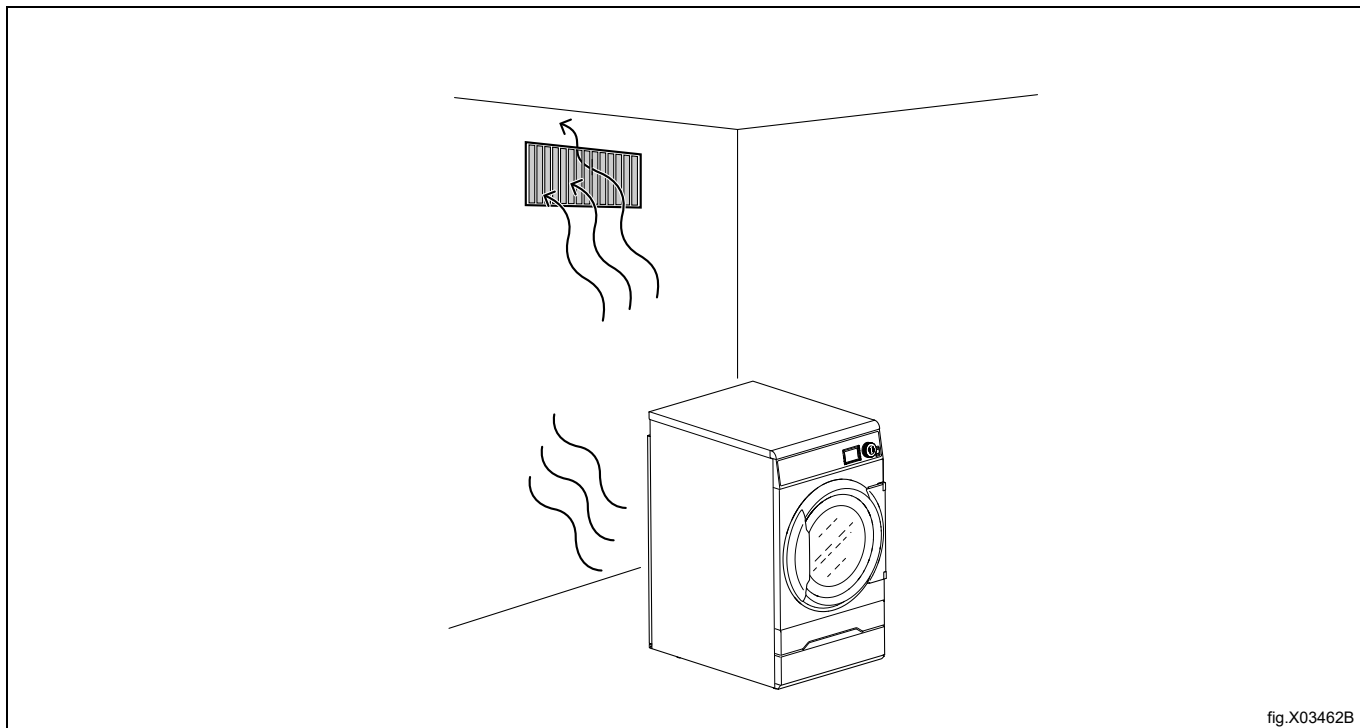

5.2 Friss levegő

A maximális hatékonysághoz és a lehető legrövidebb szárítási időhöz fontos azt biztosítani, hogy a kívülről bejutó friss levegő és a helyiségből távozó levegő tömege megegyezzen

A levegőbemenet gép mögötti elhelyezésével kerülhető el a helyiségben a huzat.

A megfelelő levegőellátásra vonatkozó előírások:

- Ajánlott, hogy a levegőbemeneti nyílás felülete legalább ötszöröse legyen a szellőzőcső felületének. A bemeneti nyílás felülete az a terület, amelyen keresztül a levegő akadálytalanul juthat be a rácsos/léces fedélen át.

A levegőbemeneti fedőlapon lévő rácsok/lécek ellenállása legfeljebb 10 Pa (0,1 mbar) lehet.

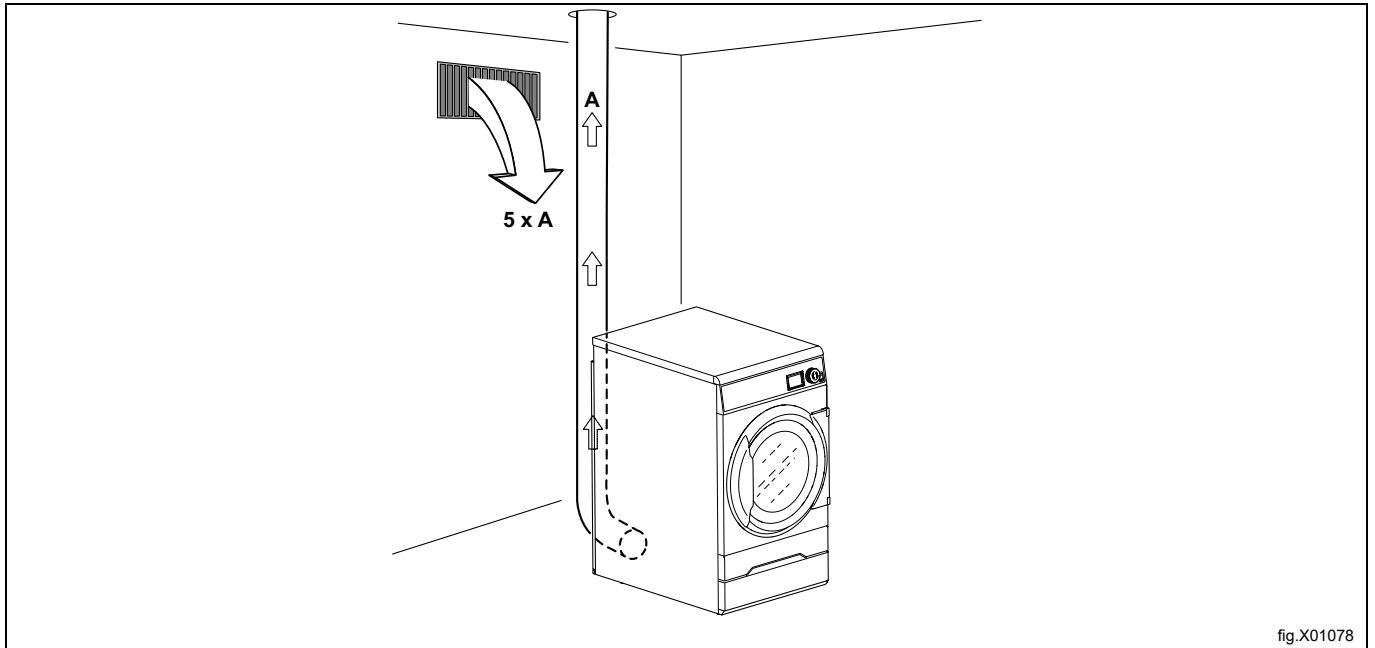

Figyelem!

A rácsos/léces fedelek gyakran a teljes friss levegős szellőzési terület felét elzárják. Vegye ezt figyelembe.

5.3 Szellőzővezeték

- A szellőzéshez kizárólag merev vagy rugalmas fémvezeték használható.
- Műanyag vezeték használata tilos.
- Ajánlott a horganyzott acélból készült szellőzővezeték használata.
- A vezeték összeszereléséhez nem szabad csavarokat vagy a vezetékbe és szöszfogóba benyúló egyéb rögzítéseket használni, ehelyett használjon például bilincseket és magas hőmérsékletű szilikont.
- A kilépő levegőt tilos falba, mennyezetbe vagy rejtett épülettérbe vezetni.
- A szellőzővezeték az épülettől távolabb kell vezetni, mert a páralecsapódás fagykárt okozhat az épületben.
- A szellőzővezeték a szabadba kell kivezetni.
- A szellőzővezeték úgy kell elhelyezni, hogy kívülről védve legyen például az ütődésektől vagy a víz behatolásától.
- A szellőzővezeték belseje sima (kis légellenállású) legyen.
- A szellőzővezetéken enyhe hajlatok legyenek.

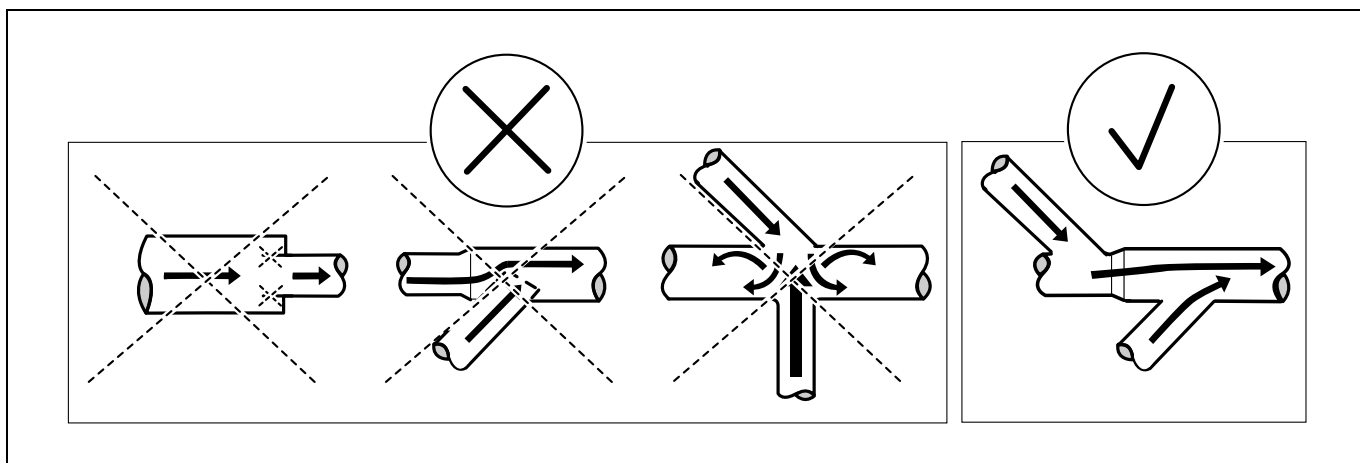

5.4 Közös szellőzővezeték



Ajánlott minden gépet külön szellőzővezetékbe bekötni.



Ha ugyanazt a szellőzővezeték több gép használja, a szellőzővezeték átmérőjét minden egyes gép után növelni kell. Az átmérő növelésének ajánlott mértékét a táblázat mutatja.

Ha több gép van telepítve ugyanarra a szellőzőcsőre, ajánlott akkor beállítani a légáramlást a gépeken, amikor az összes gép elindult, és egy fűtés nélküli programot futtat.

Ne feledje, hogy a szükségtelenül nagy átmérőjű vezetékek huzatproblémát okoznak.

A szellőzővezetéknek minden szárító után visszacsapó csappantyúval kell rendelkeznie.

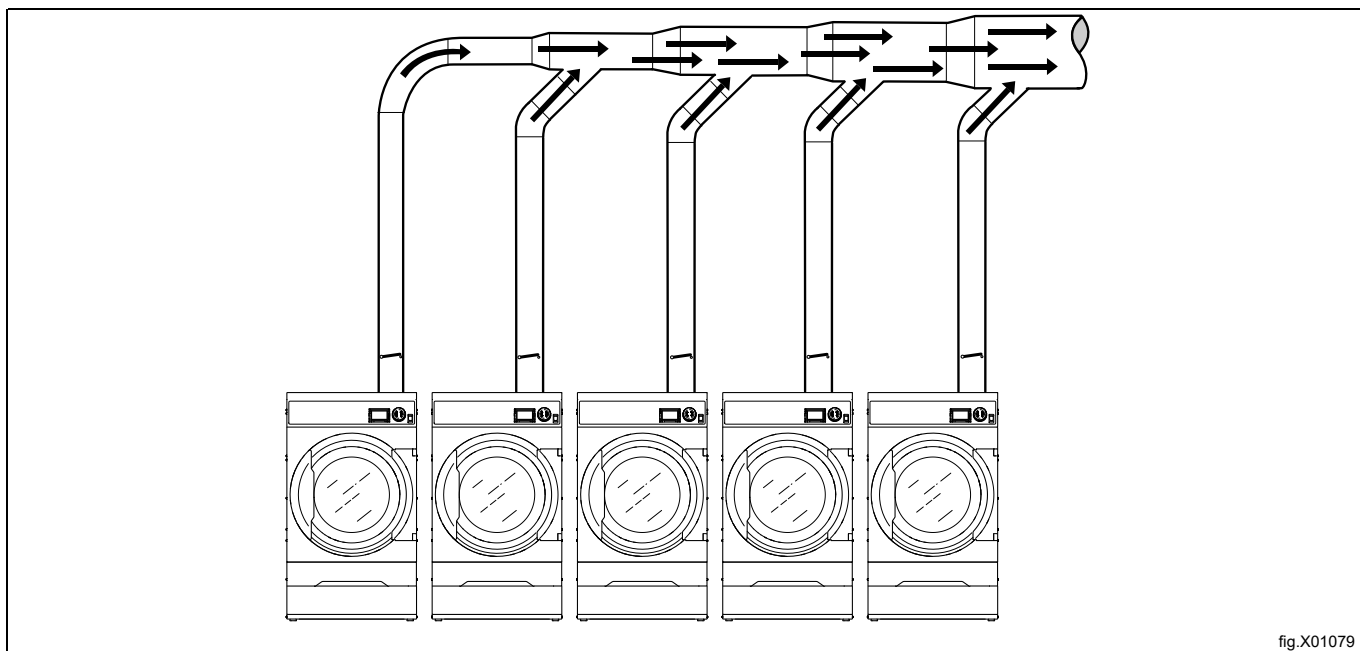

fig.X01079

Gépek száma		1	2	3	4	5	6	7	8	9	10
Szellőzővezeték	ø mm	125	200	250	250	315	315	400	400	400	400
Frisslevegő-bevezetés ajánlott területe	m ²	0,06	0,16	0,25	0,25	0,39	0,39	0,63	0,63	0,63	0,63
Frisslevegő-bevezetés legkisebb területe	m ²	0.05	0.10	0.15	0.19	0.24	0.29	0.34	0.39	0.44	0.49



Tilos csökkenteni a szellőzővezeték átmérőjét.



5.5 A szellőzés méretezése

Fontos, hogy minden gépnek a teljesítményhez igazított levegőmennyiség álljon rendelkezésére.

A kisebb vagy nagyobb légáramlás hosszabb száradást eredményez.

Ha hosszú a kimeneti cső vagy nem megfelelően méretezett a szellőzés, ajánlott a kimeneti csövek rendszeres tisztítása. A hosszabb vezetéseket rendszerint gyakrabban kell tisztítani.

A gép optimális működése érdekében a szellőzőcsövek legyenek rövidek.

A gép optimális működése érdekében minden fedőlapot fel kell szerelni.

5.6 A légáramlás beállítása (a hőszivattyúval rendelkező szárítók esetében nem érvényes)



A légáramlás beállítását csak megbízott személyzet végezheti.



Figyelem!

A légáramlás beállításához egy csillapítót kell beépíteni a szellőztetőcső-rendszerbe.

Fontos, hogy a gépnek gép minden hőbemenetéhez igazított levegőáramlás álljon a rendelkezésére. Ha a légáramlás a minimum érték alatt van, a készülék a fűtés kikapcsolására kényszerül, ami hosszabb szárítási időt fog eredményezni.

A szükségesnél erősebb légáramlás fölöslegessé válik, és azt eredményezheti, hogy a mosókonyha lehűl, a csővezetékben és a kimenetekből pedig erős zaj hallatszik. Extrém esetekben ez hosszabb szárítási időt eredményezhet.

- Szerelje le a hátlapot.

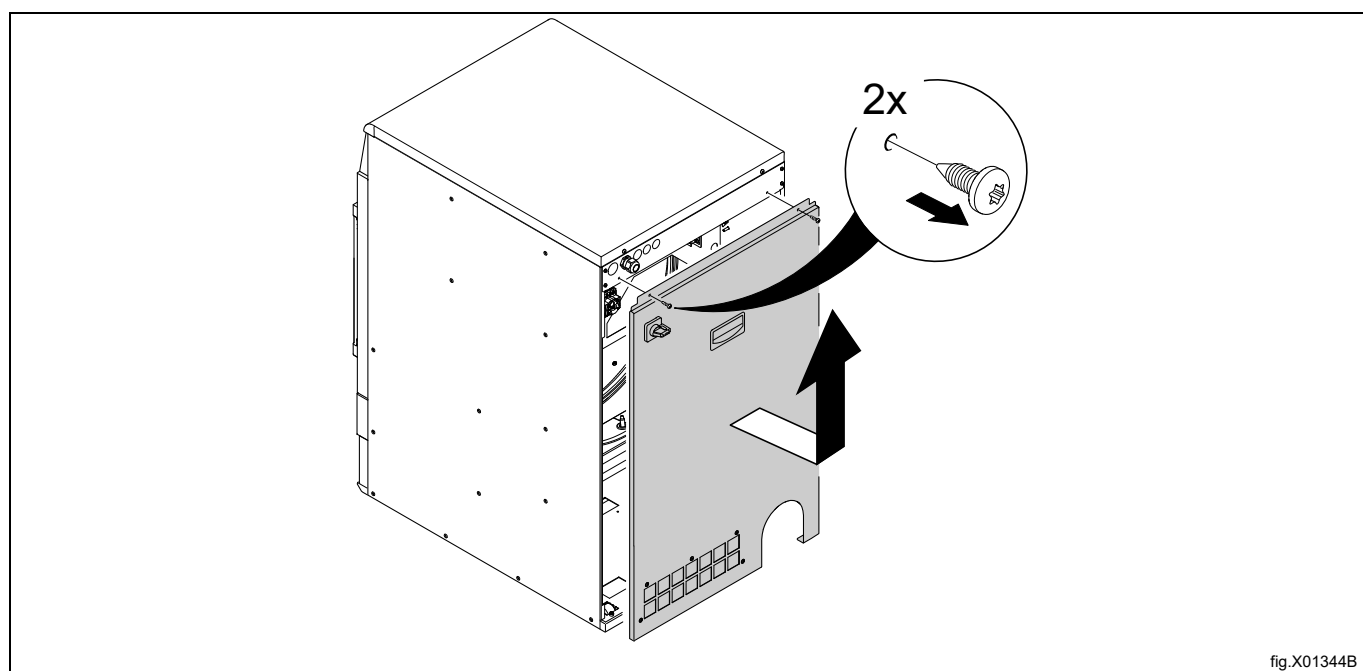

fig.X01344B

Illessze be a mérőműszert (manométert) a nyílásba (A). Ügyeljen, hogy szorosan zárjon a csatlakozás, nehogy szökjön a levegő.

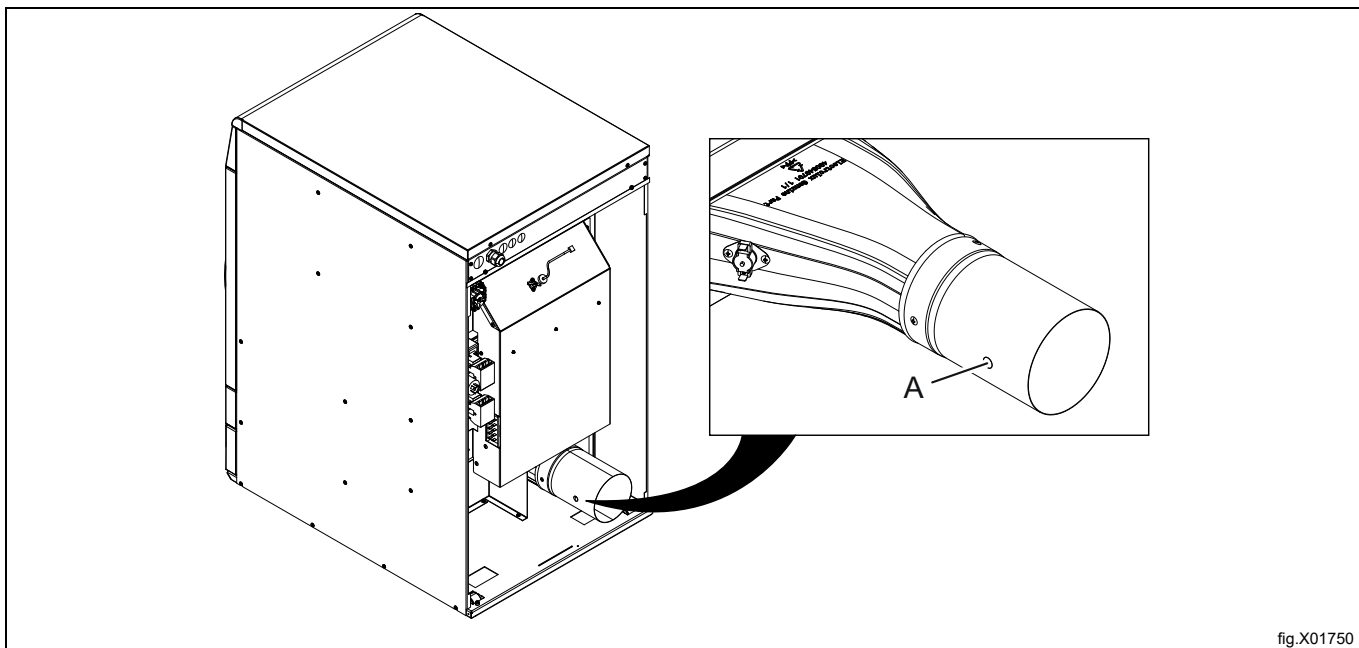

fig.X01750

Akkor végezze a mérést, amikor a készülék fűtés nélkül és üres dobbal futtat egy programot.

Annak érdekében, hogy az optimális szűrési folyamathoz be tudja állítani a légáramlást, javasoljuk, hogy szereljen be egy csillapítót a csővezetékrendszerbe. A csillapító kinyitásával és bezárásával a nyílásban (A) lévő nyomást csökkenteni vagy emelni lehet, ezáltal az áramlás is erősödik vagy mérséklődik.

Diagram nyomásesési görbével

A szürke terület (A) mutatja az optimális üzemelési területet.

A	Üzemelési terület
B	Optimális légáramlás hideg üres gépben
C	Statikus ellennyomás, Pa
D	Légáramlás, m ³ /h

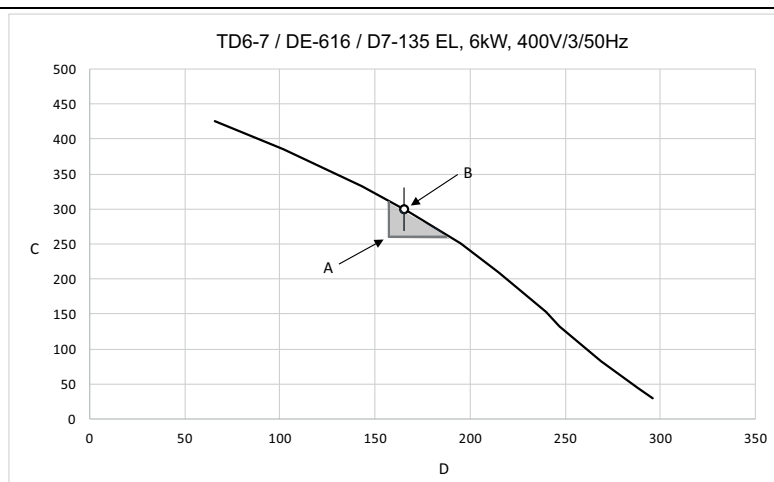

fig.X01556A

Telepítési útmutató

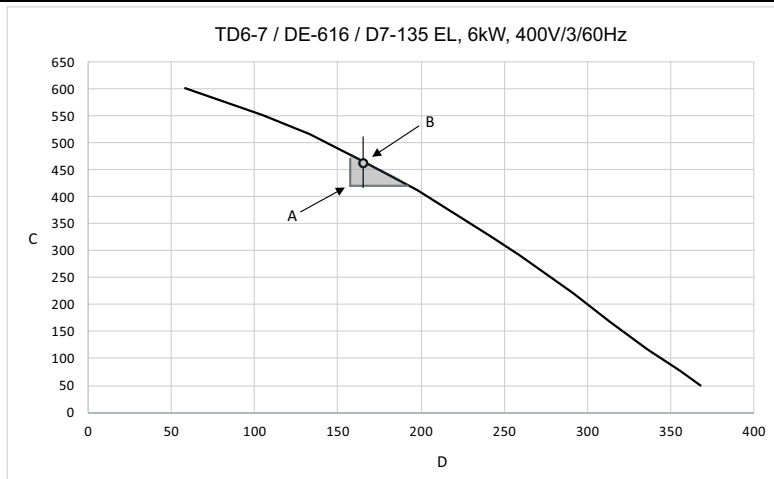

fig.X01557A

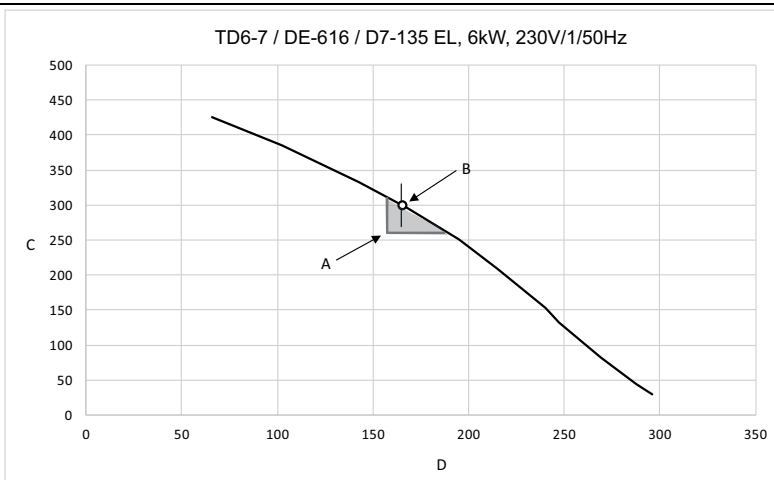

fig.X01558A

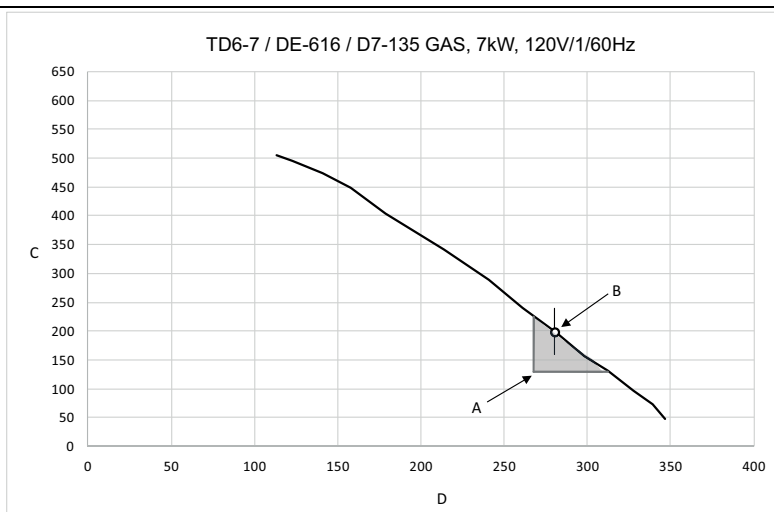

fig.X01748

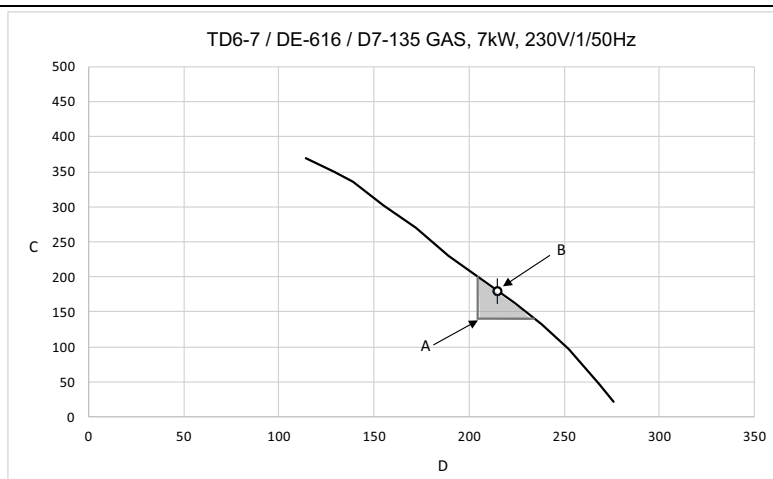

fig.X01749

Alternatív mérési módszer



A légáramlás beállítását csak megbízott személyzet végezheti.

Használjon házilag készített U-csöves nyomásmérőt, vízzel egy tömlőt (maximum \varnothing 10 mm-es külső és min. \varnothing 5 mm-es belső átmérővel). Helyezze be a tömlő egyik végét a nyílásba (A) (a dugó eltávolítását követően), tartsa a tömlőt az ábrán látottak szerint úgy, hogy a víz szintben legyen.

Indítsa el a készüléket, és mérje meg a tömlő egyik végében lévő víz, valamint a tömlő másik végében lévő víz szintje közötti különbséget.

1 mm = 10 Pa.

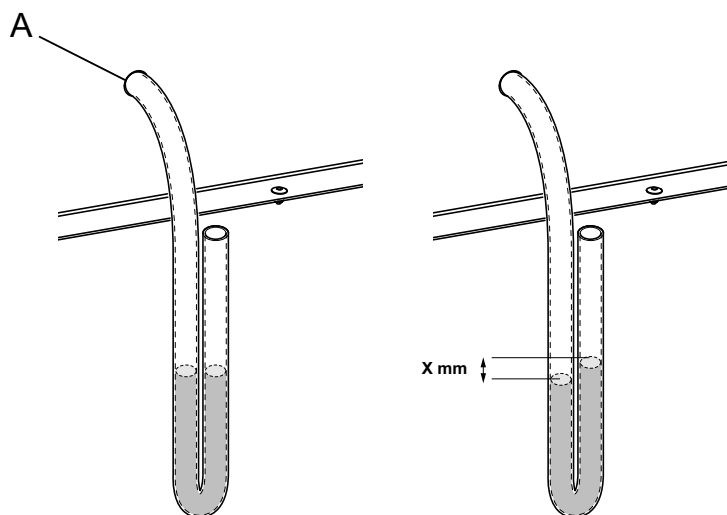

fig.7528B

Figyelem!

Amikor a légáramlás beállítása megtörtént, szerelje vissza a dugót a nyílásba (A), majd rögzítse a csillapítót az új pozícióban.

Szerelje vissza a hátlapot.

6 Elektromos csatlakoztatás

6.1 Elektromos telepítés



Az elektromos telepítést csak szakképzett személyek végezhetik.



A frekvenciavezérelt motorokat tartalmazó gépek a földzárlat-megszakítók bizonyos típusaival inkompatibilisek lehetnek. Fontos tudnivaló, hogy mivel kialakításuk szerint a gépek magas szintű személyes biztonságot garantálnak, ezért nincs szükség olyan külső eszközök felszerelésére, mint a földzárlat-megszakítók, de ajánlott a felszerelésük. Ha a gépnél mégis földzárlat-megszakítót kíván alkalmazni, ne feledje a következőket:

- a megfelelő típusú megszakító kiválasztása és a helyes méretezés biztosítása érdekében a telepítést engedélyezett szakcéggel végeztesse
- a teljes megbízhatóság miatt minden földzárlat-megszakítóhoz csak egy gép kapcsolódjon
- fontos a földvezeték megfelelő bekötése.



Abban az esetben, ha a gép nincs ellátva többpólusú kapcsolóval, előbb fel kell szerelni rá egyet.

A telepítés és szervizelés megkönnyítéséhez a huzalozási szabályoknak megfelelően szereljen fel egy többpólusú kapcsolót a gép előtt.

A csatlakozó kábel enyhe hajlattal, szabadon lógjon.

6.2 Egyfázisú csatlakozás

Szerelje le a fedőlapot a tápegységről. Az ábra szerint kösse be a földet és más vezetékeket.

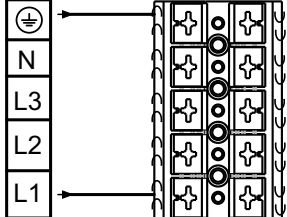
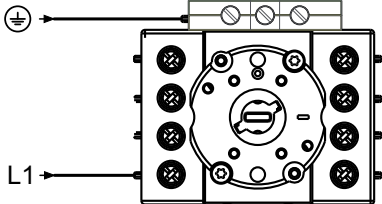
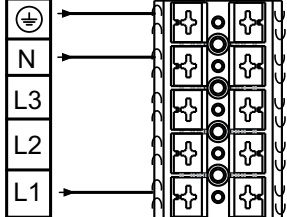
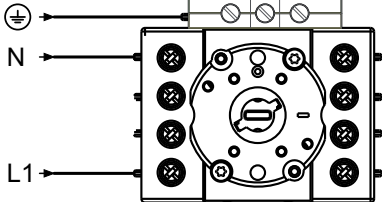
1AC	
1AC	
1NAC	
1NAC	

A telepítés végén szerelje vissza a fedőlapot és ellenőrizze, hogy:

- A dob üres-e.
- Az áramellátás bekapcsolásakor a gép működik-e és elindítja-e a fűtési programot.

6.3 Háromfázisú csatlakozás

Szerelje le a fedőlapot a tápegységről. Az ábra szerint kösse be a földet és más vezetékeket.

3AC	
3AC	
3NAC	
3NAC	

6.4 Elektromos csatlakozások

Fűtési alternatíva	Hálózati feszültség	Hz	Fűtési teljesítmény kW	Összteljesítmény kW	Ajánlott olvadóbiztosíték A
Elektromosan fűtött készülékek	220–240 V 1~	50/60	6,0	6,3	32
	220–230 V 3~	50/60	6,0	6,3	20
	240 V 3~	50/60	6,0	6,3	16
	380–400 V 3~	50/60	6,0	6,3	10
	415/440/480 V 3~	60	6,0	6,3	10
Gázzal fűtött készülékek	220–480 V 1/3~	50/60	*	0,3	10
Hőszivattyúval működő készülékek	220-240 V 1/1N 3~	50/60	*	2,3	10
	380-415 V 3N~	50/60	*	2,3	10

* Az összteljesítmény és az ajánlott olvadóbiztosíték azokban az esetekben nem függ a fűtési teljesítménytől.

7 Gázcsatlakoztatás

7.1 Rögzítse fel a címkét

A készülék telepítése előtt rögzítse fel a „Olvassa el a használati utasítást” címkét az ajtó belsején egy megfelelő pontra és az elülső panelra.

A címkének rendelkeznie kell a megfelelő országgóddal, válassza ki a megfelelő címkét a gázkészülék készletéből.

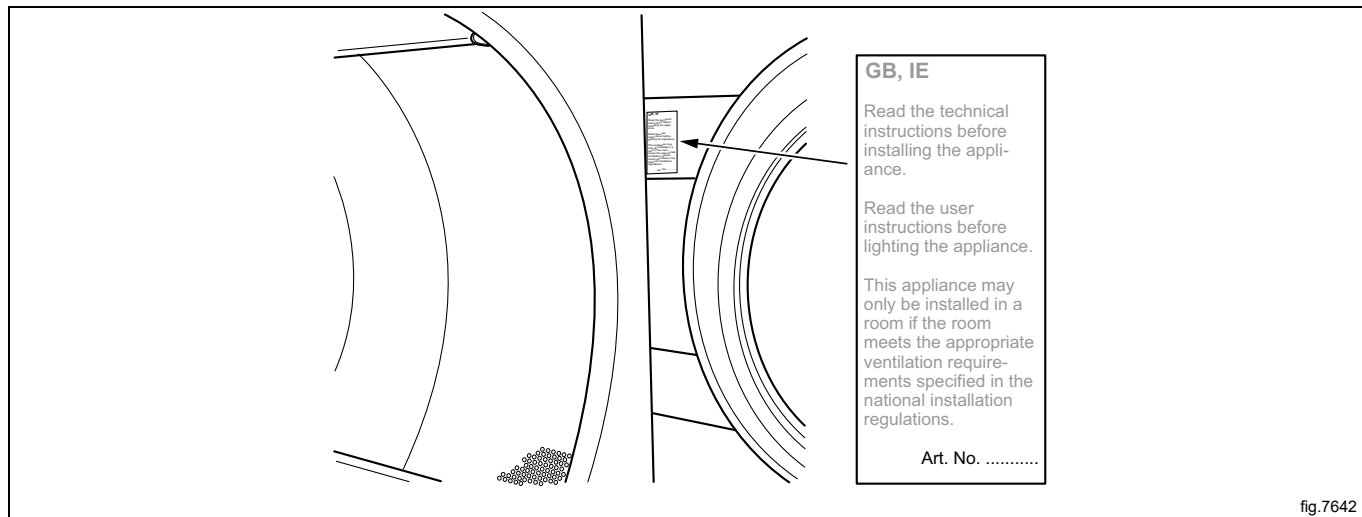

7.2 Általános



Csak szakképzett személyek végezhetik.



Szereljen fel elzáró szelepet a készülék után.

A csonk nyomásának gyári beállítása megfelel az adalcímkén megadott üzemanyagértéknek.

Ellenőrizze, hogy a csonk nyomása és az üzemanyagérték megfelel-e az alábbi oldalakon a gázkészülék táblázatában megadott értékeknek. Ha nem, forduljon a szállítóhoz.

A készülék bekötése előtt légtelenítse a csőrendszert.

Figyelem!

A bekötés után az összes csatlakozást ellenőrizni kell. Nem lehetnek szivárgások.

7.3 Gázkészülék beszerelése

Figyelem!

- Az alapértelmezett gázkészülékek úgy vannak kialakítva, hogy a 2H-nak vagy 2E-nek (G20) megfelelő földgázzal (GNH) működjenek.
- Ez az alapértelmezett gázkészülék nem telepíthető 610 m (2001 láb) feletti tengerszint feletti magasságon.
- Ahhoz, hogy más típusú gázon működjön, a készüléken gázt át kell alakítani.
- A gázátalakító tartozékok egyéb gázokhoz 610 m (2001 láb) alatti tengerszint feletti magasságban a tartozéktáskában találhatóak.
- LPG-gáz esetén a GPA Midstream 2140-23 szabvány szerinti gázminőséget kell használni.

Az adatcímke a fűvóka méretét és a fűvóka nyomását mutatja, valamint azokat az országokat, amelyek ezt a minőségű gázt használják:

AL	Albánia	IE	Írország
AT	Ausztria	IS	Izland
BE	Belgium	IT	Olaszország
BG	Bulgária	LT	Litvánia
CH	Svájc	LU	Luxemburg
CY	Ciprus	LV	Lettország
CZ	Cseh Köztársaság	MK	Macedon Köztársaság
DE	Németország	MT	Málta
DK	Dánia	NL	Hollandia
EE	Észtország	NO	Norvégia
ES	Spanyolország	PL	Lengyelország
FI	Finnország	PT	Portugália
FR	Franciaország	RO	Románia
GB	Egyesült Királyság	SE	Svédország
GR	Görögország	SI	Szlovénia
HR	Horvátország	SK	Szlovákia
HU	Magyarország	TR	Törökország

Ellenőrizze, hogy milyen típusú fűtőgáz van használatban az Ön területén, és ellenőrizze a gép helyének nagy tengerszint feletti magasságát.

Nagyon sok ugyanolyan fajta gáztípus van, de a készüléket a gáz konkrét típusától függően különböző fűvókákkal kell felszerelni.

Nem európai országok esetében nézzen utána, hogy milyen a gáz fűtőértéke, majd hasonlítsa össze a feltapasztott címkén közzétett gáz fűtőértékkel.

7.4 Nyomások és beállítások táblázata

Földgáz	Gázkategória	Bemeneti nyomás (mbar)	Fűvókanyomás (mbar)	Fűvóka mérete (ø mm)	Légcsökkentő/szűkítő lemez (mm)	Címke száma	Az alábbi országokban érhető el
	2H, 2E	20	8	2,53	Nem	Alapértelmezett	AT, BG, CH, CZ, DE, DK, EE, ES, FI, GB, GR, HR, HU, IS, IE, IT, LT, LU, LV, NO, PL, PT, RO, SE, SI, SK, TR
	2E+	20 / 25	Nincs szabályozás	2,00	Nem	490375691	BE, FR
	2E (G20)	20	8	2,53	Nem	490375692	NL
	2L (G25)	25	12				
	2(43,46-45,3 MJ/m ³ (0 °C)) (G25.3)	25	12				
	2LL (G25)	20	12	2,53	Nem	490375692	DE

Cseppfolyósított PB-gáz (LPG)	Gázkategória	Bemeneti nyomás (mbar)	Fűvókanyomás (mbar)	Fűvóka mérete (ø mm)	Légcsökkentő/szűkítő lemez (mm)	Címke száma	Az alábbi országokban érhető el
BP-keverékek a GPA Midstream 2140-23 szabvány szerint	3+	28-30 / 37	Nincs szabályozás	1,35	Nem	490375693	BE, CH, CY, CZ, ES, FR, GB, GR, IE, IT, LT, LU, LV, PT, SK, SI
Kereskedelmi bután a GPA Midstream 2140-23 szabvány szerint	3B/P	30, 37, 50	28	1,35	Nem	490375694	AT, BE, BG, CH, CY, DE, DK, EE, FI, FR, GB, HR, HU, IS, IT, LT, LU, MT, NL, NO, PL, RO, SE, SI, SK, TR
Propán HD-5 a GPA Midstream 2140-23 szabvány szerint	3P	30, 37, 50	28	1,45	Nem	490375695	AT, BE, CH, CZ, DE, ES, FI, FR, GB, GR, HR, IE, IT, LT, LU, NL, PL, PT, RO, SI, SK

Városi gáz	Gázkategória	Bemeneti nyomás (mbar)	Fűvókanyomás (mbar)	Fűvóka mérete (∅ mm)	Légcsökkentő/szűkítő lemez (mm)	Címke száma	Az alábbi országokban érhető el
	1a	8	4,5	4,10	487042239 A	Alapértelmezett	DK, IT
	1b	8	3,5	4,10	487042239 A	490376107	SE

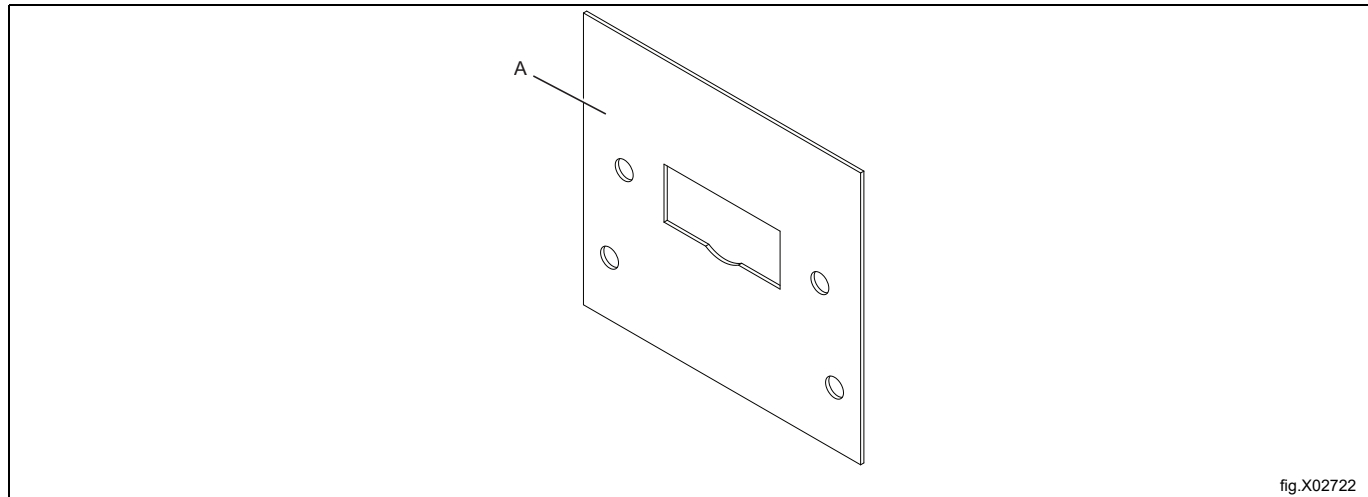

Figyelem!

- Az alapértelmezett gázkészülékek úgy vannak kialakítva, hogy a 2H-nak vagy 2E-nek (G20) megfelelő földgázzal (GNH) működjenek.
- Ez az alapértelmezett gázkészülék nem telepíthető 610 m (2001 láb) feletti tengerszint feletti magasságon.
- Ahhoz, hogy más típusú gázon működjön, a készüléken gázt át kell alakítani.
- A gázátalakító tartozékok egyéb gázokhoz 610 m (2001 láb) alatti tengerszint feletti magasságban a tartozéktáskában találhatóak.
- LPG-gáz esetén a GPA Midstream 2140-23 szabvány szerinti gázminőséget kell használni.

7.5 Működési teszt

Figyelem!

A gép próbaüzemeltetése előtt győződjön meg arról, hogy a légáramlást/statikus ellennyomást az "Ürítési rendszer" szakaszban megfelelően állította be. Szükség esetén állítsa be a légáramlást.

- Lazítsa meg a mérőág csavarját (2) 1/4 fordulattal; csatlakoztasson egy manométert a mérőághoz, és győződjön meg arról, hogy a csatlakozás szorosan záródik, hogy megakadályozza a levegőszivárgást.
- Csatlakoztassa a tápellátást a készülékhez, és válasszon egy fűtőprogramot.
- Indítsa el a gépet.
- Ellenőrizze, hogy a fűvóka nyomása a gáz típusának megfelelően megfelelő-e, lásd: "Nyomások és beállítások táblázata".
- Ha a fűvóka nyomását be kell állítani:
 - Szerelje le a fedőcsavart (3).
 - Fordítsa el a csavart (4). Az óramutató járásával megegyező irányban: fűvókanyomás növelése.
 - Fordítsa el a csavart (4). Az óramutató járásával ellentétes irányban: fűvókanyomás csökkentése.
- Ellenőrizze, hogy a gáz egyenletesen ég-e. Preferenciát élvez az égő kék lángja.

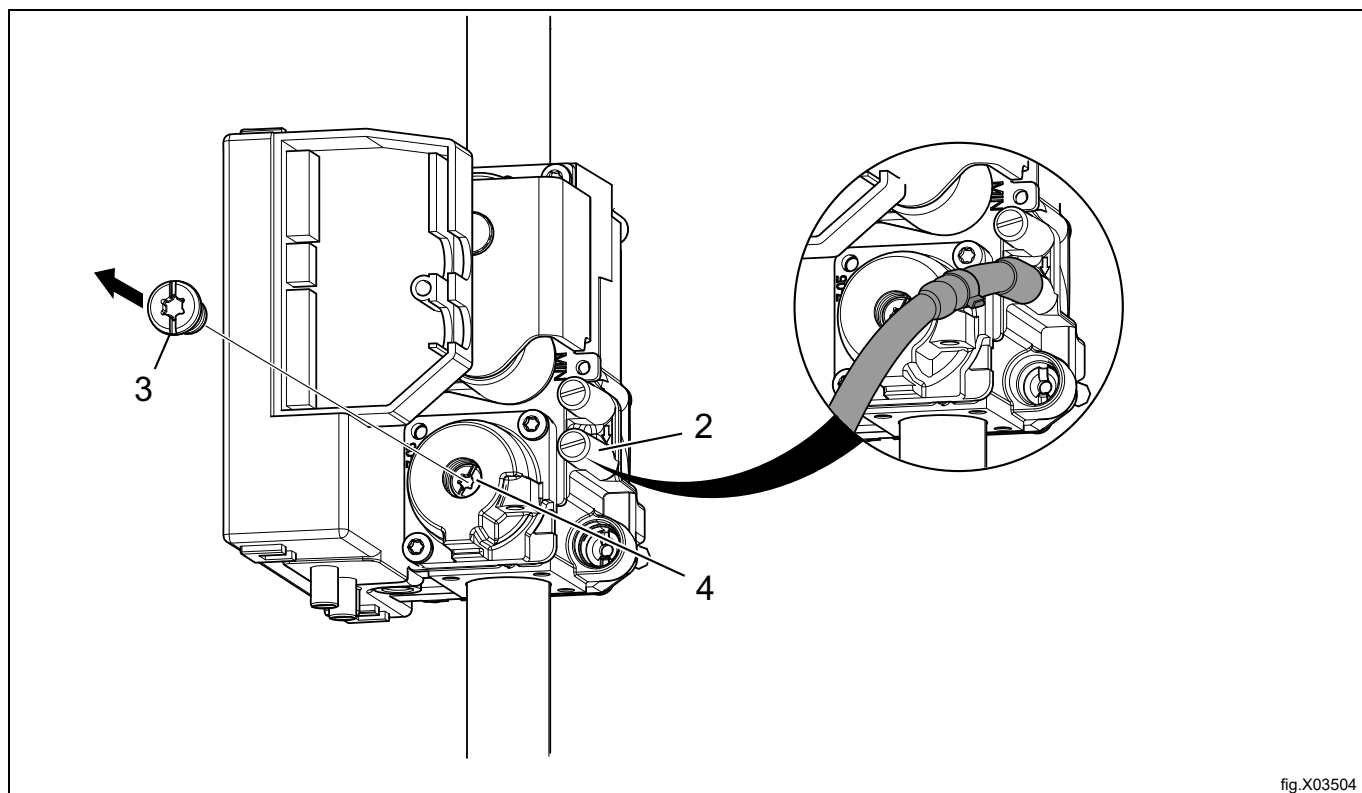

fig.X03504

- Szerelje vissza a fedőcsavart (3).
- Távolítsa el a manométert, és húzza meg a csavart (2), amikor a beállítás kész.

Figyelem!

A bekötés után az összes csatlakozást ellenőrizni kell. Nem lehetnek szivárgások.

7.6 Átalakításra vonatkozó utasítások

- Válassza le a gép áramellátását.
- Szerelje le a hátlapot.
- Távolítsa el a fűvókát (1).
- Szerelje be a kapott új csontot.

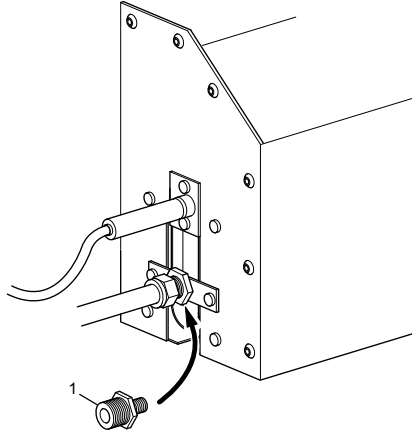
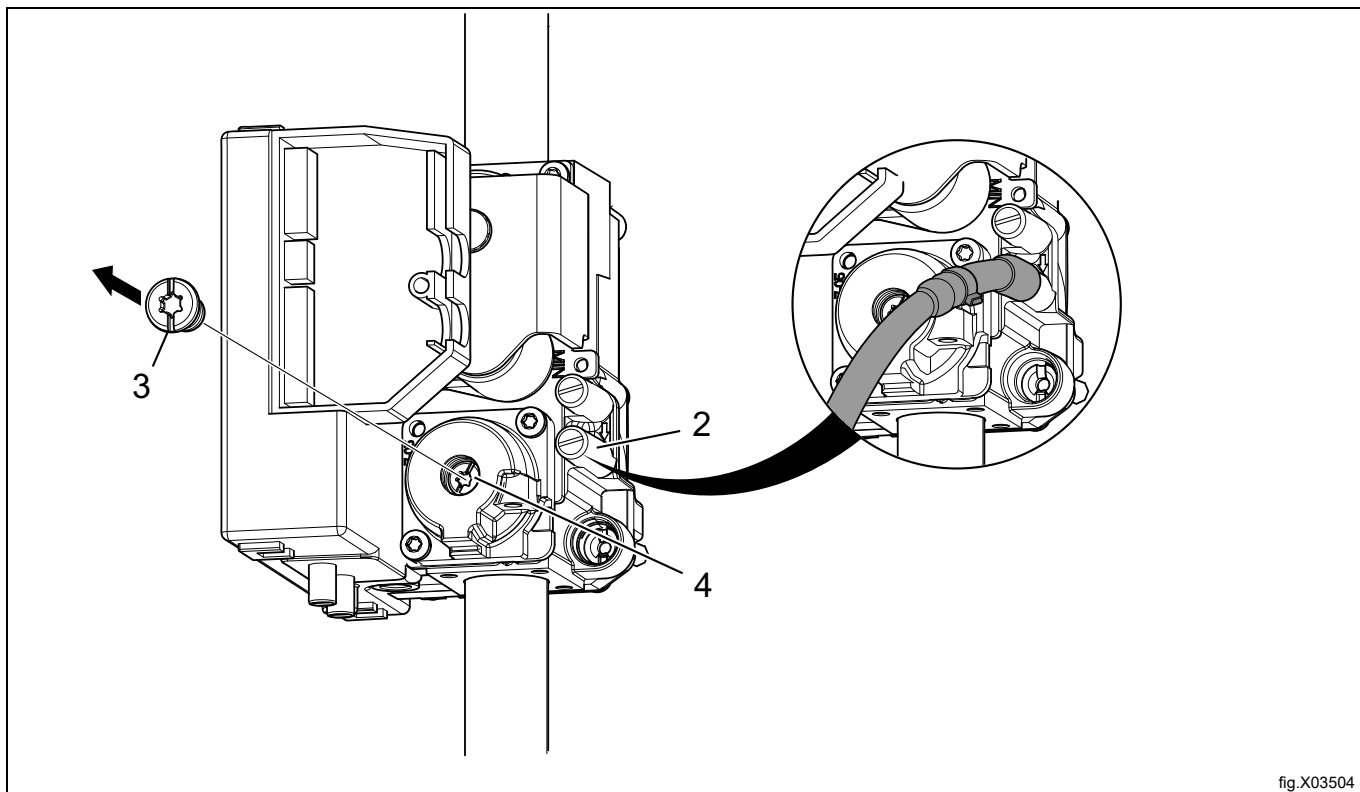

fig.7506A

- Lazítsa meg a mérőág csavarját (2) 1/4 fordulattal; csatlakoztasson egy manométert a mérőághoz, és győződjön meg arról, hogy a csatlakozás szorosan záródik, hogy megakadályozza a levegőszivárgást.
- Győződjön meg arról, hogy a légáramlást/statikus ellennyomást az "Űritési rendszer" szakasznak megfelelően állította be. Szükség esetén állítsa be a légáramlást.
- Csatlakoztassa a tápellátást a készülékhez, és válasszon egy fűtőprogramot.
- Indítsa el a gépet.
- Ellenőrizze, hogy a fúvóka nyomása a gáz típusának megfelelően megfelelő-e, lásd: "Nyomások és beállítások táblázata".
- Ha a fúvóka nyomását be kell állítani:
 - Szerelje le a fedőcsavart (3).
 - Fordítsa el a csavart (4). Az óramutató járásával megegyező irányban: fúvókanyomás növelése.
 - Fordítsa el a csavart (4). Az óramutató járásával ellentétes irányban: fúvókanyomás csökkentése.



- Ellenőrizze, hogy a gázláng egyenletesen ég-e.
- Tegye vissza a fedőcsavart (3).
- Távolítsa el a manométert, és húzza meg a csavart (2), amikor a beállítás kész.
- Szerelje vissza a hátlapot.
- Helyezze a megfelelő gázcímke az adattáblára, lásd az "Adatcímke" című szakaszt.

Figyelem!

A bekötés után az összes csatlakozást ellenőrizni kell. Nem lehetnek szivárgások.

7.7 Adatcímke

Amikor a készüléket át kell állítani másik típusú gázra, a készülék hátulján lévő tájékoztató címkét fel kell frissíteni, hogy az adatok helyesek legyenek.

Tegye az átalakító készletben kapott tájékoztató címkét a meglévő fölé az alábbi bemutatott módon. Ha egynél több tájékoztató címke található a készletben, az adott országnak megfelelő kódot és gáztípust tartalmazó címkét használja.

WXXXXX
 Product no.: 9868XXXXXX
 Serial no.: 09XXX / 99XXXXXX
 OC: 09XXXXXX Date: 10XX
 Program: 432XXXXXX, 5XXX
 Type: WN3...WN3XXXX
 Wiring diag: 432XXXXXXXXX

WXXXXX
 Product no.: 9868XXXXXX
 Serial no.: 09XXX / 99XXXXXX
 OC number: 09XXXXXX Date(YMM): 10XX
 Capacity: X kg
 Type/Model: WN3...WN3XXXX
 Voltage: 380 – 400V 3N ~ 50Hz
 Rated Input: 1,6kW
 10A

ΣQn(Hs) 7 KW PIN NO. 2575DM30491
 BE, CH, CY, CZ, ES, FR, GR, IE, IT,
 LT, LU, LV, PT, SK, SI : I3+ (28-30/37MBAR)
 GB : I3+ (28-30/37MBAR) PIN NO. 0359CT4044
 MANIF. PRESS.: 28-30/37MBAR INJECTOR: Ø 1.35 MM
 LPG GAS: G30/G31
 (INLET PRESS.: 28-30/37 MBAR, CAL. VAL. 125810/95650 KJ/M3)

ΣQn(Hs) 7 KW PIN NO. 2575DM30491
 AT, BG, CZ, DK, EE, FI, GR, HR, HU, IS, IE, IT, LV,
 LT, NO, PT, RO, SK, SI, ES, SE, CH, TR : I2H (20MBAR)
 DE, PL, LU : I2E (20/25MBAR)
 GB : I2H (20MBAR) PIN NO. 0359CT4044
 MANIF. PRESS.: 8 MBAR INJECTOR: Ø 2.53
 NATURAL GAS : G20
 (INLET PRESS.: 20-25 MBAR, CAL. VAL. 37780 KJ/M3)

For safety reasons use only genuine spare parts.

Made in Sweden
 Electrolux Professional AB
 341 80 Ljungby, Sweden

WXXXXX
 Product no.: 9868XXXXXX
 Serial no.: 09XXX / 99XXXXXX
 OC: 09XXXXXX Date: 10XX
 Program: 432XXXXXX, 5XXX
 Type: WN3...WN3XXXX
 Wiring diag: 432XXXXXXXXX

fig.X02291

8 Az ajtónyitás megfordítása

Válassza le a gép áramellátását.

Szerelje le a zsanérokat, és vegye le az ajtót. Először a felső zsanért távolítsa el.

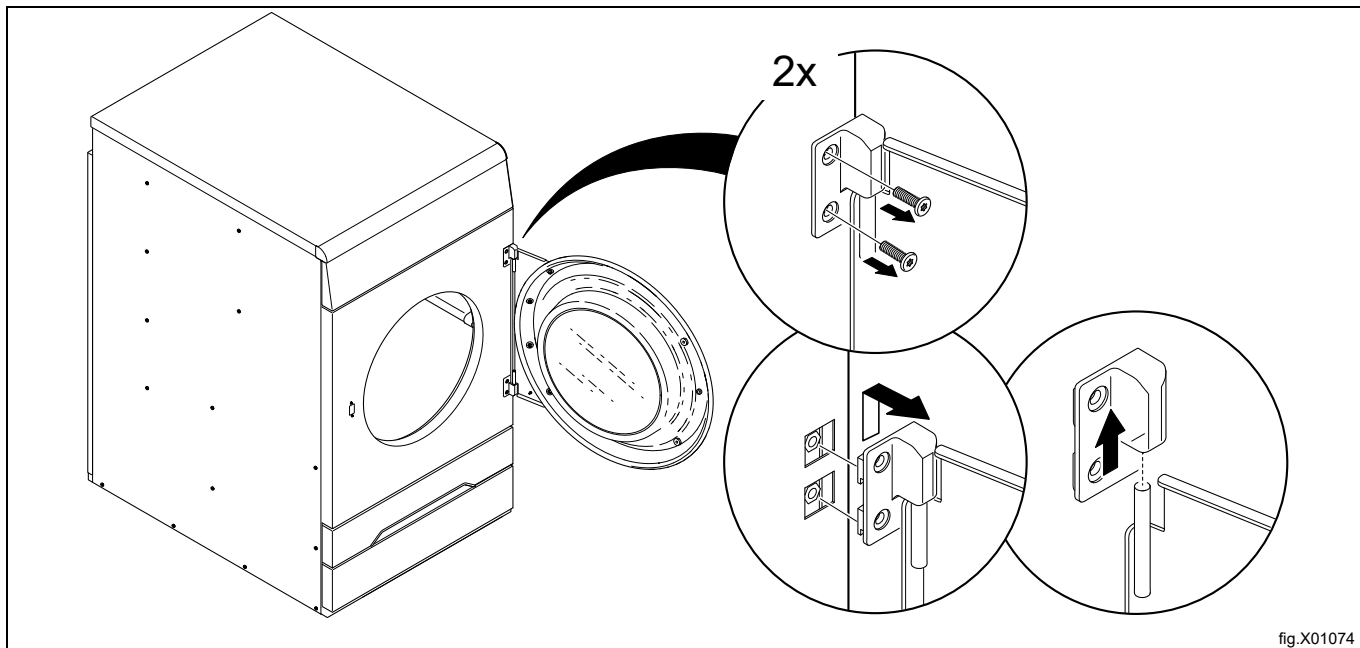

Vegye ki a szűrőfiókot a gépből.

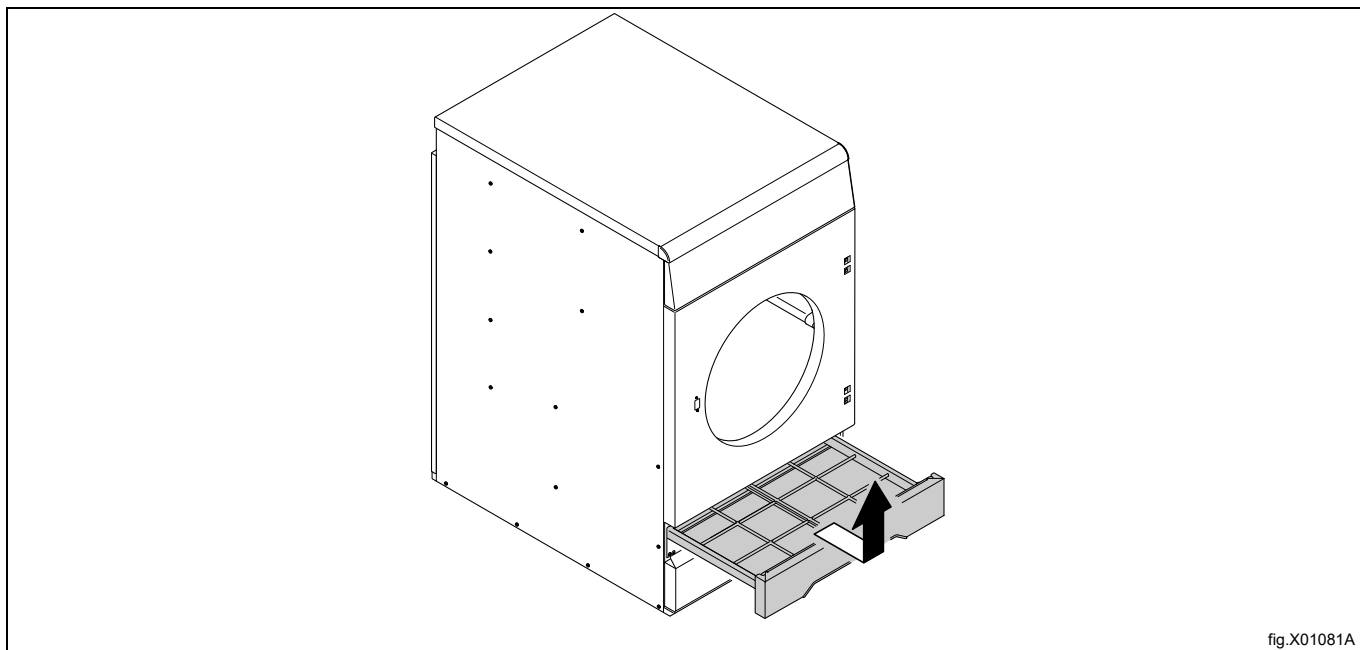

Szerelje le az előlapot.

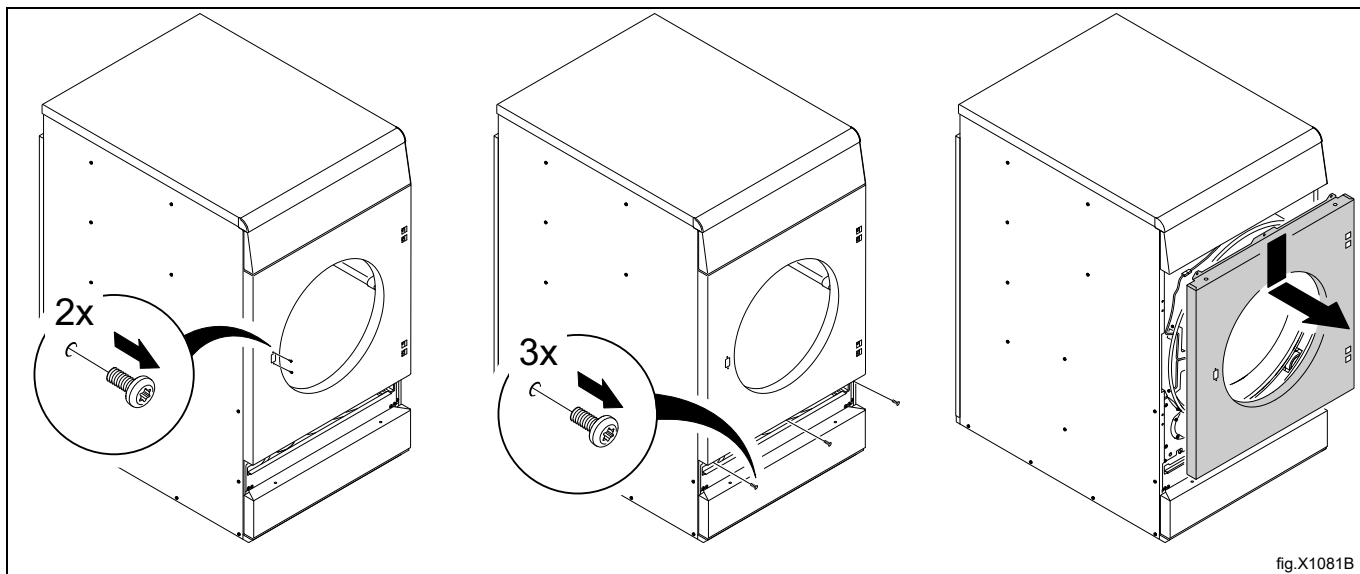

Kösse le az ajtókapcsoló kábelt.

Vegye ki a jobb oldalon lévő felső csavart, fedelet és alsó csavart.

A bal oldalon lévő csavarok kiemelésével oldja ki az ajtókapcsoló kábelt tartó Reed kapcsolórelé konzolját. Az ajtókapcsoló kábelt a nyíláson keresztül kihúzva oldja ki.

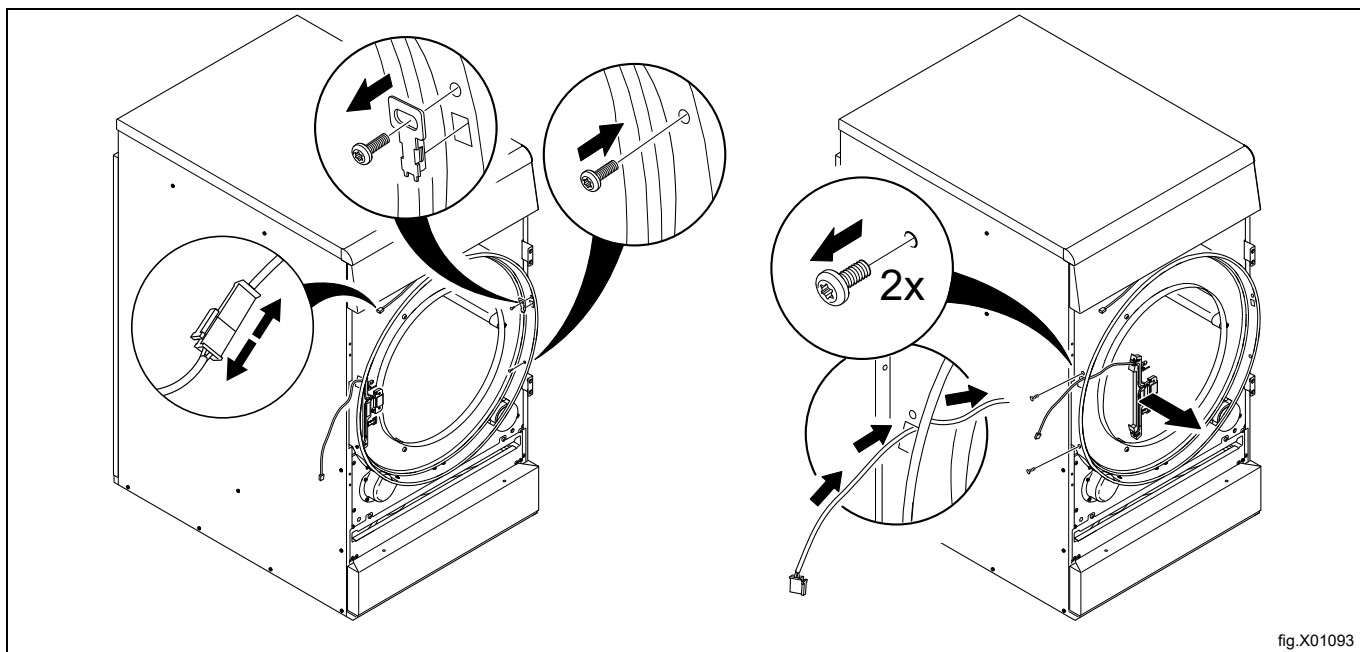

Szerelje le a konzolokat, és rögzítse őket az ellenkező oldalra. Ügyeljen rá, hogy az ábrának megfelelően rögzítse őket.

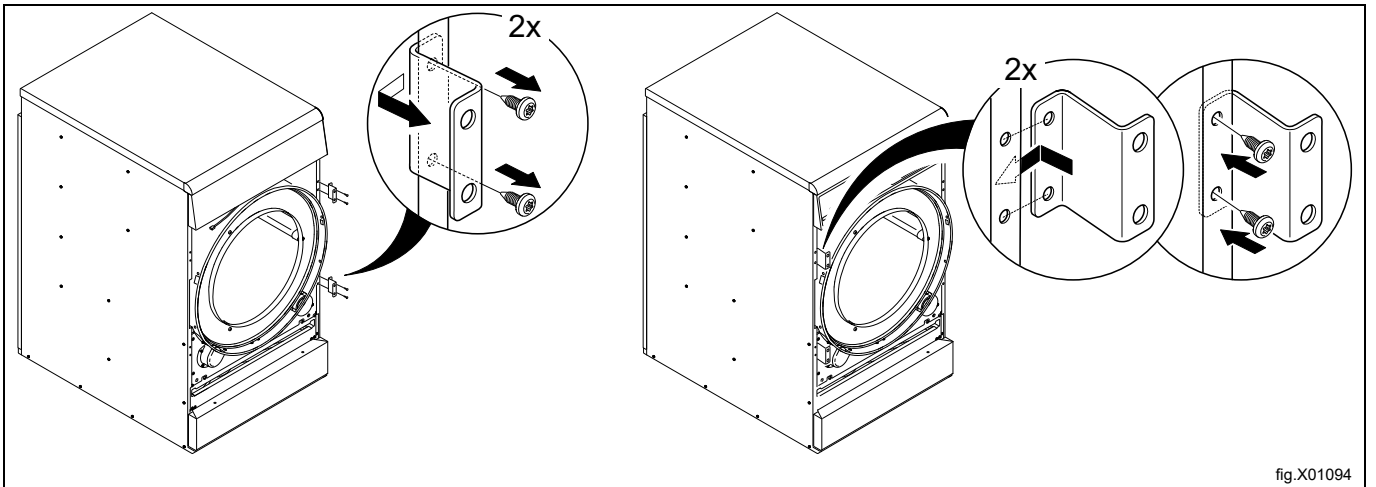

A Reed kapcsolórelé konzolján az ábrának megfelelően húzza ki és mozgassa el az ajtókapcsoló kábelt a felső pozícióból az alsó pozícióba. Ügyeljen rá, hogy a kábel és a végdarab a helyén legyen.

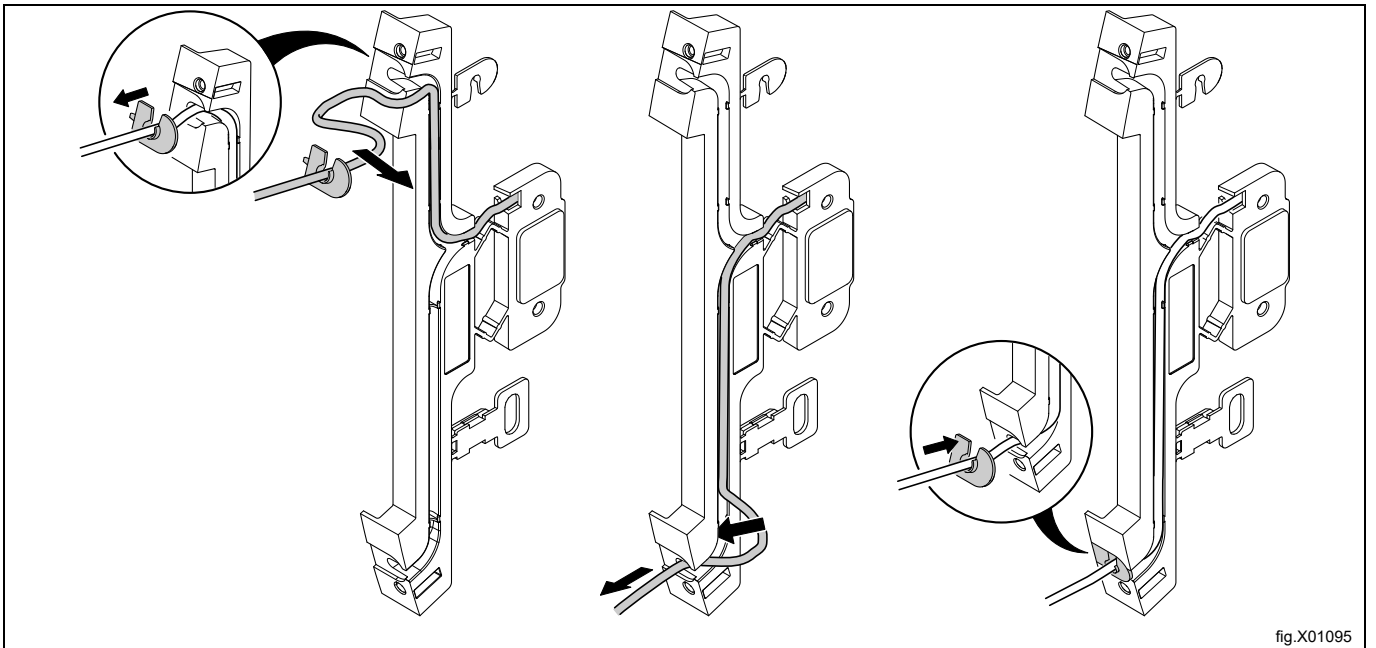

Fordítsa fejjel lefelé a reed kapcsolórelé konzolját, és szerelje fel a jobb oldalra. Húzza ki az ajtókapcsoló kábelt a nyíláson keresztül és csatlakoztassa.

Rögzítse a Reed kapcsolórelé konzolját a csavarokkal a jobb oldalon.

Vegye le a fedelet, és rögzítse a felső és az alsó csavart a bal oldalon.

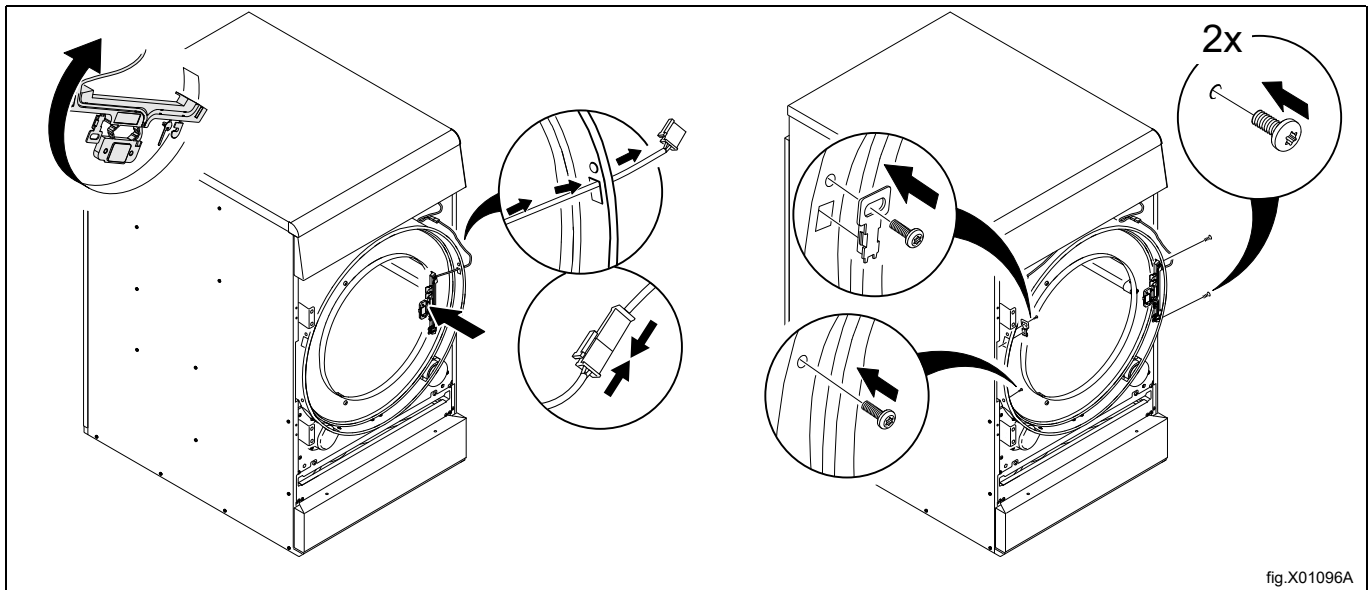

Forgassa fejjel lefelé az elülső panelt, majd szerelje vissza a készülékre.



Ügyeljen rá, hogy az ajtókapcsoló kábel ne sérüljön meg az elülső panelre visszaszerelés közben.

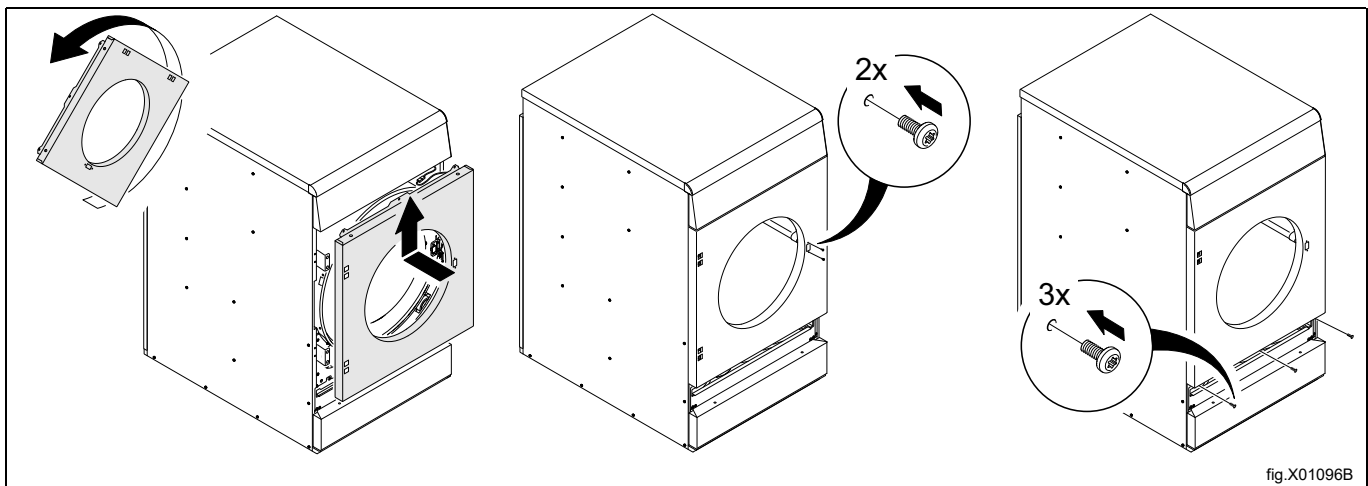

Helyezze be a szűrőfiókot.

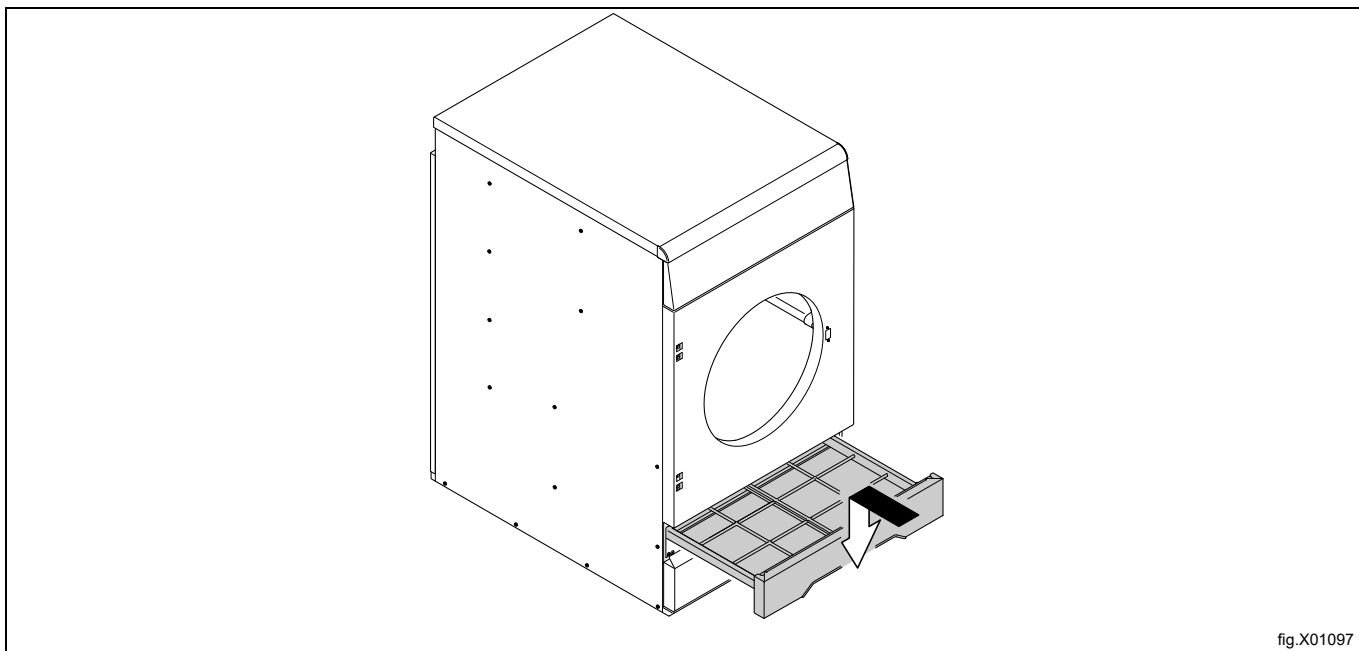

Fordítsa fejjel lefelé az ajtót úgy, hogy a belső oldala maga felé nézzen.

Először szerelje vissza az alsó zsanért.

Tegye fel az ajtót az alsó zsanérra.

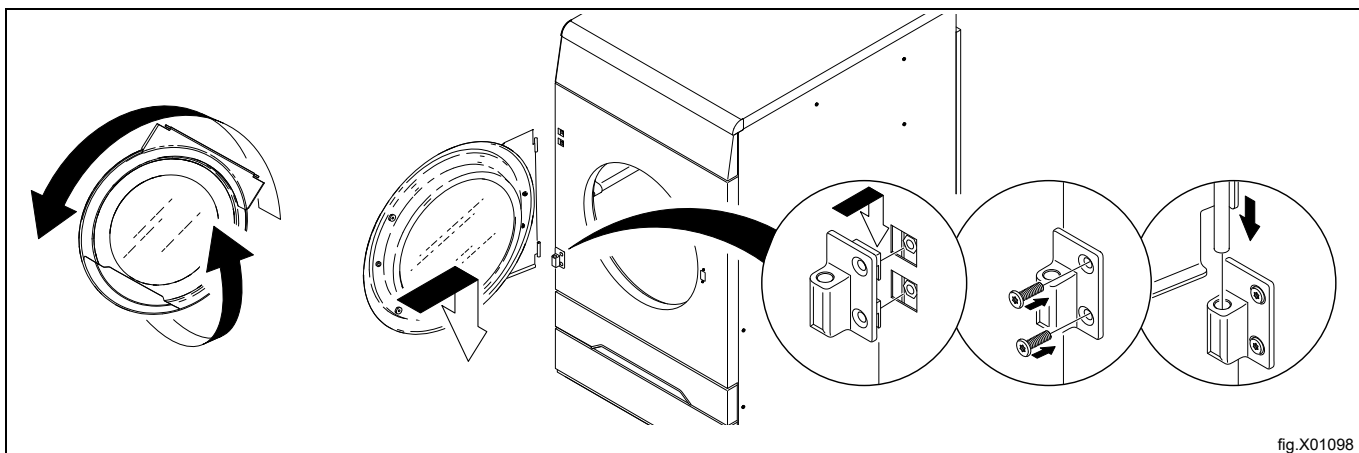

Tegye fel a felső zsanért az ajtóra, majd rögzítse a zsanért, ha már fent van az ajtón.

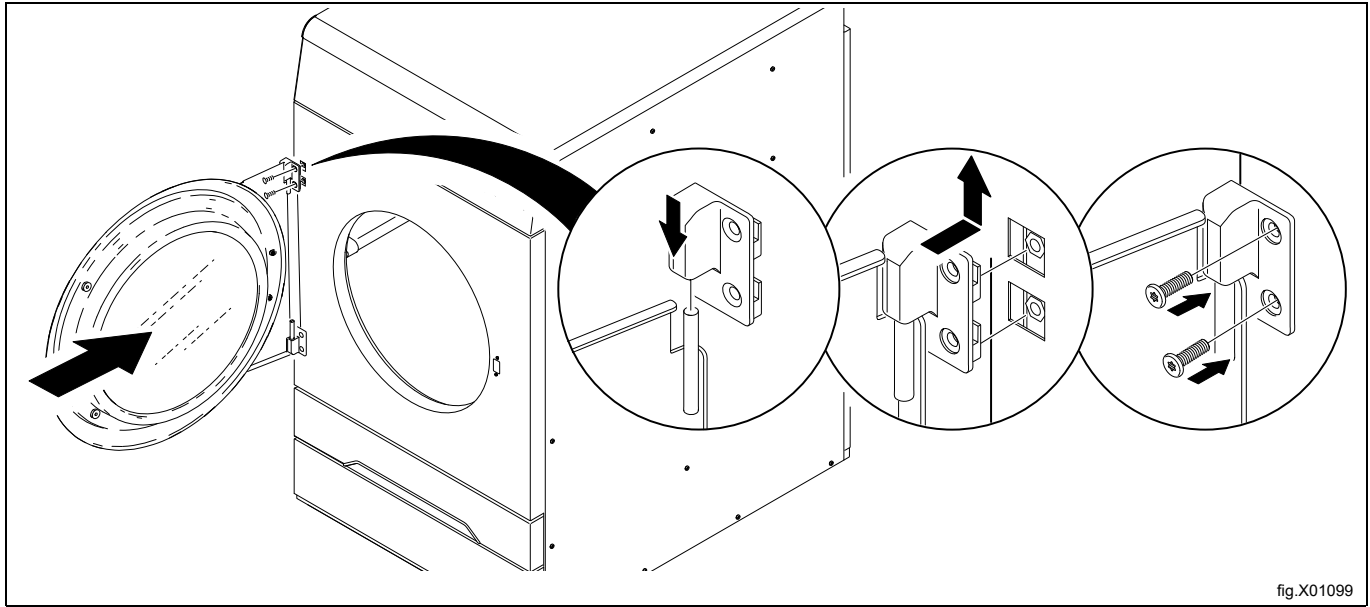

Csatlakoztassa a gép áramellátását.
Végezzen próbaüzemet a géppel.

9 Első bekapcsolás

A telepítés befejezése után és az első bekapcsolás alkalmával a rendszer az alábbi beállítások elvégzését írja elő. Ha az egyik elkészül, automatikusan megjelenik a következő beállítás.

- A nyelv kiválasztása
- Az idő és dátum beállítása
- A szerviz riasztás aktiválása/inaktiválása

Az alábbi beállításokra vonatkozó további részleteket a Programozási és konfigurálási kézikönyv tartalmazza.

9.1 A nyelv kiválasztása

Válasszon nyelvet a kijelzőn megjelenő listáról.

Ezen a nyelven jelenik majd meg az összes kijelzőüzenet, programnév stb.

9.2 Az idő és dátum beállítása

Az IGEN kiválasztása után a vezérlőgombot megnyomva lépjen az IDŐ/DÁTUM menüre.

Aktiválja az IDŐ BEÁLLÍTÁSA menüt és állítsa be a helyes időt.

Mentse a beállításokat.

Aktiválja az DÁTUM BEÁLLÍTÁS menüt és állítsa be a helyes dátumot. Kezdje az év beállításával.

- Állítsa be az évet. A folytatáshoz a vezérlőgombot hosszan megnyomva lépjen ki.
- Állítsa be a hónapot. A folytatáshoz a vezérlőgombot hosszan megnyomva lépjen ki.
- Állítsa be a napot. A vezérlőgombot hosszan megnyomva lépjen ki, majd a vezérlőgombot hosszan megnyomva mentsen.

Ha elkészült, lépjen ki a menüből.

10A működés ellenőrzése



Csak szakképzett személyek végezhetik.



A működés ellenőrzését a telepítés után és a gép használatra való készenléte előtt kell elvégezni.

A javításokat követően a gép ismételt használata előtt el kell végezni a működés ellenőrzését.

A gép automatikus leállításának ellenőrzése

- Indítsa el a gépet.
- Ellenőrizze, hogy megfelelően működnek-e a mikrokapcsolók:
Az ajtó kinyílásakor a gépnek le kell állnia.

Ellenőrizze a forgásirányt (csak vízálló szerelésű 3 fázisú árammal működő készülékek esetén)

Szerelje le a felső panelt, és indítson el egy programot. Ellenőrizze, hogy a dob az óramutató járásával megegyező irányban forog-e.

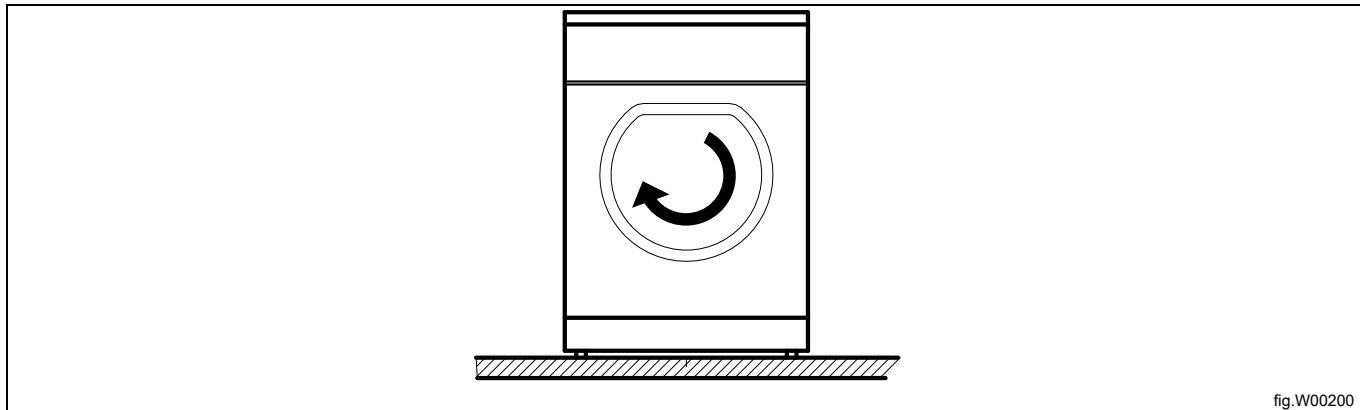

fig.W00200

Ha a forgásirány nem jó, cseréljen fel a három fázisból kettőt a csatlakozószekrényen balra.

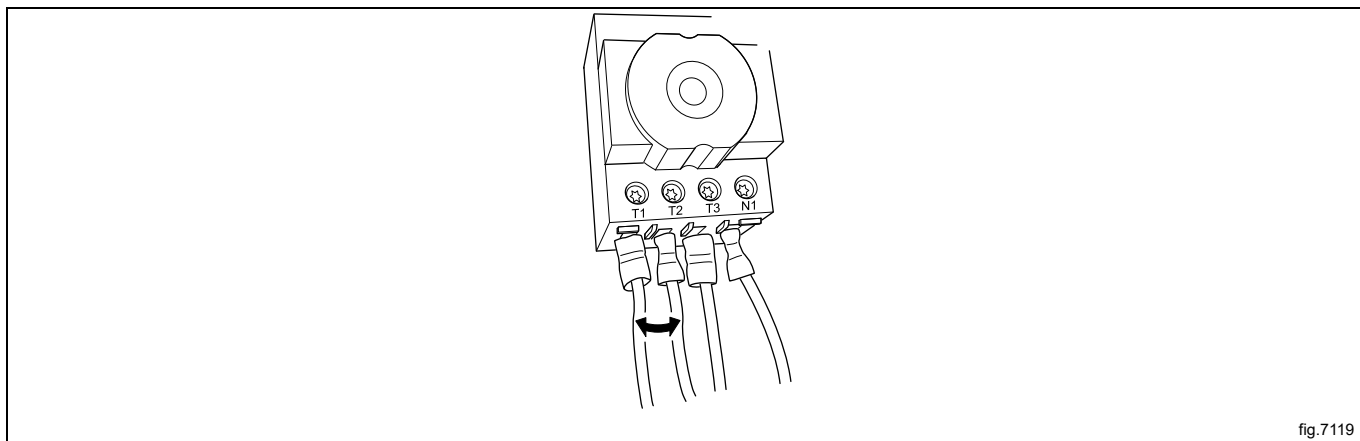

fig.7119

A fűtés ellenőrzése

- Hagyja öt percig működni a gépet egy fűtési programmal.
- Úgy ellenőrizze a fűtés működését, hogy kinyitja az ajtót és megnézi, hogy meleg van-e a dobben.

Szárítási ciklus alatt, amikor a jobb alsó sarokban lévő négyzet teljesen ki van pipálva, ez azt jelzi, hogy a fűtőegység aktív / BE van kapcsolva. A fűtőegység lehet gáz, elektromos, gőz vagy hőszivattyú típusú.

Ha a négyzet nincs bejelölve, ez nem azt jelenti, hogy a fűtőegység rendellenes. Ez a mező csak a fűtőegység állapotát figyeli, és megmutatja, hogy aktív / BE vagy inaktív / KI van-e kapcsolva.

- A = Aktív / BE
- B = Inaktív / KI

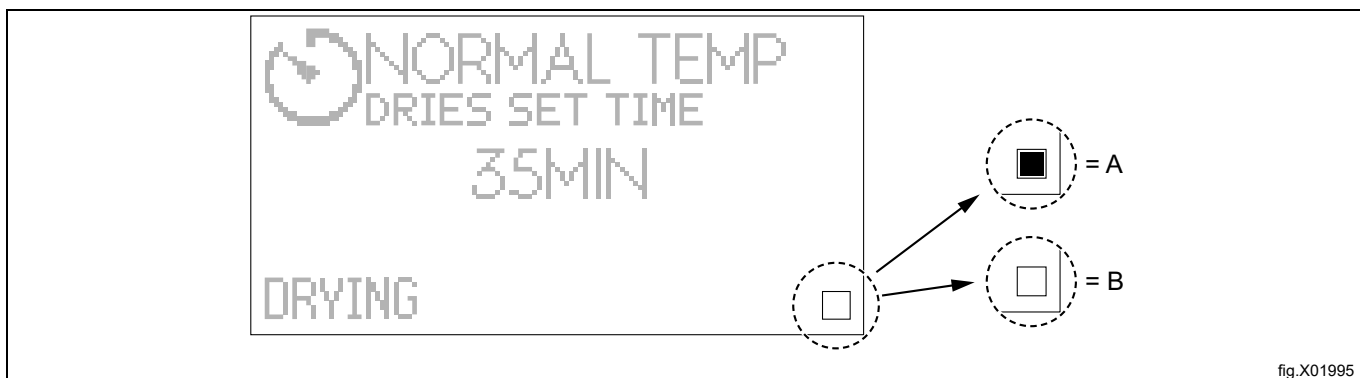

fig.X01995

Használatra kész állapot

Az összes teszt sikeres elvégzése után a gép használatra kész.

Forduljon helyi szervizéhez vagy kereskedőjéhez valamelyik teszt sikertelensége, illetve hibák vagy hiányosságok észlelése esetén.

11 Ártalmatlanítási információk

11.1 A készülék újrahasznosíthatósága és ártalmatlanítása

11.1.1 Újrahasznosíthatóság

Készülékeink gyártása során jelentős arányban használunk újrahasznosítható fémeket (például rozsdamentes acél, vas, alumínium, horganyzott lemez, réz stb.), amelyek a helyi újrahasznosítási rendszereken keresztül visszanyerhetőek, a használat országában hatályos előírásoknak megfelelően.

A hulladékok ártalmatlanítására vonatkozó nemzeti előírások eltérőek lehetnek. A készülék ártalmatlanítását ezért az alkalmazandó jogszabályoknak és a készülék leszerelésének helye szerinti ország illetékes hatóságai által kiadott irányelveknek megfelelően kell elvégezni.

A készülék alkatrészeit az anyagi összetételüknek megfelelően (pl. fémek, olajok, zsírok, műanyagok, gumi, hűtőgázok, szigetelőlemezek és egyéb szigetelőanyagok, üveggyapot, LED-ek stb.) és a vonatkozó helyi és nemzetközi hulladékkezelési előírásoknak megfelelően kell szétválogatni és ártalmatlanítani.

A kompresszorok olajokat és hűtőközegeket tartalmazhatnak - ezek speciális hulladékok, és a helyi előírások szerint újra kell hasznosítani őket.

11.1.2 A készülék ártalmatlanítására és az alkatrészek/anyagok hasznosítására vonatkozó eljárás

Ezt a terméket életciklusa végén nem szabad egyszerűen a környezetbe kidobni; ehelyett a helyi környezetvédelmi előírásoknak megfelelően kell ártalmatlanítani, vagy lehetőleg teljes egészében elszállítani egy hivatalos újrahasznosító központba.

Minden eltávolított alkatrészt, beleértve az ajtókat és egyéb szerkezeti részeket, a készülékkel együtt kell elszállítani egy hivatalos újrahasznosító vagy bontó létesítménybe.

A bontó/újrahasznosító központ a rendelkezésére álló legkorszerűbb technológiákat és módszereket alkalmazza a termékek hatékony szétszerelése érdekében, hogy azok a lehető legjobban újrahasznosíthatók legyenek.

Ne feledje, hogy a nyomtatott áramköri lapok, az elektromos motorok vagy más, az európai uniós jogszabályokban magas kritikus nyersanyag-visszanyerési potenciállal rendelkezőnek minősített alkatrészek esetében külön kell eljárni.

Kétségek vagy kérdések esetén mindig forduljon a referencia ügyfélszolgálathoz.

A készülék ártalmatlanítása előtt gondosan ellenőrizze a készülék fizikai állapotát és konzerváltsági állapotát, ellenőrizze, hogy nem szivárognak-e ki folyadékok vagy gázok, illetve nem törtek-e el olyan alkatrészek, amelyek a kezelés és a későbbi szétszerelés során veszélyt jelenthetnek.



A terméken látható szimbólum arra utal, hogy ez a termék nem tekinthető háztartási hulladéknak, ezért ártalmatlanítását a környezetre és az emberi egészségre gyakorolt káros hatások elkerülése érdekében helyesen kell végezni. A termék újrahasznosításával kapcsolatban forduljon a helyi kereskedőhöz vagy ügynökhöz, az ügyfélszolgálathoz, vagy a hulladékok ártalmatlanításáért felelős helyi szervhez.



Figyelem!

A készülék bontásánál minden jelzést, a jelen kézikönyvet és a készülékre vonatkozó egyéb dokumentumokat meg kell semmisíteni.

11.2 A csomagolás hulladékba helyezése

A csomagolást azon ország hatályos előírásaival összhangban kell hulladékba helyezni, ahol a készüléket használják. Minden csomagolóanyag környezetbarát.

Biztonságosan megőrizhetők, újrahasznosíthatók vagy megfelelő hulladékégetőben elégethetők. Az újrahasznosítható műanyagrészek példái és jelölései a következők.

	Polietilén: <ul style="list-style-type: none">• Külső csomagolás• Útmutató tasak
	Polipropilén: <ul style="list-style-type: none">• Pántok
	Polisztirol hab: <ul style="list-style-type: none">• Sarokvédők



Electrolux Professional AB
341 80 Ljungby, Sweden
www.electroluxprofessional.com