

# Instructions d'installation

## Laveuse-essoreuse

**WH6-7, WH6-8, WH6-11, WH6-14,  
WH6-20, WH6-27, WH6-33**

**Compass Pro**

Type W3....



**Electrolux**  
PROFESSIONAL



# Table des matières

## Table des matières

1	Règles de sécurité.....	5
1.1	Informations générales de sécurité.....	6
1.2	Utilisation commerciale uniquement.....	6
1.3	Droits d'auteur.....	6
1.4	Symboles.....	6
2	Conditions de garantie et exclusions de la garantie.....	7
3	Caractéristiques techniques.....	8
3.1	Schéma.....	8
3.1.1	WH6-7, WH6-8, WH6-11.....	8
3.1.2	WH6-14.....	9
3.1.3	WH6-20, WH6-27, WH6-33.....	10
3.2	Caractéristiques techniques.....	11
3.3	Connexions.....	12
4	Configuration.....	13
4.1	Déballage.....	13
4.1.1	WH6-7, WH6-8, WH6-11.....	13
4.1.2	WH6-14, WH6-20, WH6-27, WH6-33.....	15
4.2	Instructions pour le recyclage de l'emballage.....	17
4.3	Choix de l'emplacement.....	18
4.4	Installation mécanique.....	19
5	Installation sur une embarcation.....	20
6	Raccordement de l'eau.....	21
7	Raccordement d'équipements de dosage externes.....	23
7.1	Raccordement des tuyaux.....	23
7.2	Connexion électrique d'un équipement de dosage externe.....	24
7.2.1	Machine avec connecteurs.....	24
7.2.2	Machine sans connecteurs.....	25
7.2.3	Sorties.....	26
7.2.4	Entrées.....	27
8	Évacuation.....	28
9	Branchement électrique.....	29
9.1	Installation électrique.....	29
9.2	Connexions électriques.....	30
9.3	Raccordement de la machine.....	33
9.4	Raccordement de la machine avec une ferrite.....	34
9.4.1	WH6-14, WH6-20, WH6-27, WH6-33.....	34
9.5	Fonctions des cartes E/S.....	35
9.5.1	Compteur de pièces externe/paiement centralisé (2A).....	35
9.5.2	Paiement centralisé (2B).....	36
9.5.3	Paiement centralisé (2C).....	37
9.5.4	Sorties des signaux de lessive et entrées des signaux de pause, de réservoir vide et réduction de prix (2D).....	38
9.5.5	Réservation/paiement centralisés (2F).....	39
9.5.6	Machines avec E/S de type 3.....	40
9.6	Conversion des éléments chauffants.....	41
9.6.1	Les machines WH6-7, WH6-8 et WH6-11 peuvent être converties de 400-415V 3AC à 230-240V 1AC avec une puissance réduite.....	41
9.6.2	Les machines WH6-14 peuvent être converties de 380-415V 3N AC à 220-240V 1N AC avec une puissance réduite.....	42
10	Raccord de vapeur.....	43
11	À la première mise en service.....	45
11.1	Sélection de la langue.....	45
11.2	Réglage de l'heure et de la date.....	45
12	Contrôle du fonctionnement.....	46
13	Information sur l'évacuation.....	47
13.1	Recyclage et élimination de l'appareil.....	47
13.1.1	Recyclabilité.....	47
13.1.2	Procédure d'élimination de l'appareil / valorisation des composants/matériaux.....	47
13.2	Élimination de l'emballage.....	48

## Table des matières

---

Le fabricant se réserve le droit de modifier sans préavis la conception et les matériaux employés.

## 1 Règles de sécurité

- L'entretien ne doit être effectué que par du personnel agréé.
- Utilisez uniquement des pièces détachées, des accessoires et des consommables autorisés.
- N'utiliser que des détergents destinés au lavage à l'eau des textiles. Ne jamais utiliser de produits de nettoyage à sec.
- La machine doit être raccordée au moyen de nouveaux flexibles. Ne pas réutiliser de flexibles usagés.
- Ne pas neutraliser les dispositifs de verrouillage de la porte.
- En cas de problème de fonctionnement, avertir le technicien responsable de la machine le plus vite possible, pour votre sécurité et celle des autres.
- **NE PAS MODIFIER CET APPAREIL.**
- En cas de mesures de service ou de remplacement de pièces, l'alimentation doit être déconnectée.
- Lorsque la puissance est coupée, l'opérateur doit vérifier que la machine est déconnectée (que la fiche est débranchée et reste dans cet état) de tout point auquel il a accès. Si ce n'est pas possible, en raison de la construction ou de l'installation de la machine, une déconnexion avec un système de verrouillage dans la position isolée doit être prévue.
- Conformément aux règles d'installation des câbles : montez un interrupteur multipolaire sur la machine pour simplifier l'installation et le fonctionnement.
- Si différentes tensions nominales ou différentes fréquences nominales (séparées par /) sont spécifiées sur la plaque signalétique de la machine, les instructions de réglage de l'appareil à la tension nominale ou à la fréquence nominale requise sont précisées dans le manuel d'installation.
- Pour les appareils fixes qui ne sont pas dotés d'un moyen de déconnexion du secteur avec séparation des contacts sur tous les pôles assurant une déconnexion totale en cas de surtension de catégorie III, prévoir le moyen de déconnexion à intégrer dans le câblage fixe, conformément aux règles relatives au câblage.
- Les ouvertures de la base ne doivent pas être bloquées par un tapis.
- Masse maximale de vêtements secs: WH6-7: 7.5 kg, WH6-8: 8.5 kg, WH6-11: 11.5 kg, WH6-14: 14.5 kg, WH6-20: 21 kg, WH6-27: 27.5 kg, WH6-33: 36.5 kg.
- Niveau de pression sonore d'émission pondéré A au niveau des postes de travail :
  - Lavage : WH6-7 : <70 dB(A), WH6-8 : <70 dB(A), WH6-11 : <70 dB(A), WH6-14 : <70 dB(A), WH6-20 : <70 dB(A), WH6-27 : <70 dB(A), WH6-33 : <70 dB(A).
  - Essorage : WH6-7 : <70 dB(A), WH6-8 : <70 dB(A), WH6-11 : <70 dB(A), WH6-14 : <70 dB(A), WH6-20 : <70 dB(A), WH6-27 : <70 dB(A), WH6-33 : <70 dB(A).
- Pression d'arrivée d'eau maximale : 1 000 kPa
- Pression d'arrivée d'eau minimale : 50 kPa
- Exigences supplémentaires pour les pays suivants : AT, BE, BG, HR, CY, CZ, DK, EE, FI, FR, DE, GR, HU, IS, IE, IT, LV, LT, LU, MT, NL, NO, PL, PT, RO, SK, SI, ES, SE, CH, TR, UK :
  - L'appareil peut être utilisé dans des lieux publics, sous réserve d'être équipé d'usine avec l'un des programmes suivants : 6A01, 6A08, 6L01, 6L02, 6G05, 6G06, 6R01, 6C01, 6L31, 6L33 et 6L12.

- Cet appareil peut être utilisé par des enfants de 8 ans et plus et des personnes dont les capacités physiques, sensorielles et mentales sont réduites ou n'ayant aucune expérience ou connaissance de son fonctionnement, sous surveillance ou après avoir reçu des instructions d'utilisation de toute sécurité de l'appareil et à condition d'avoir compris les risques encourus. Ne pas laisser les enfants jouer avec l'appareil. Le nettoyage et la maintenance à la charge de l'utilisateur ne doivent pas être effectués par des enfants sans surveillance.
- S'ils ne sont pas constamment surveillés, les enfants de moins de 3 ans doivent être tenus à l'écart.
- Exigences supplémentaires pour les autres pays :
  - Cet appareil n'est pas destiné à une utilisation par des personnes (y compris des enfants) dont les capacités physiques, sensorielles et mentales sont réduites, ou par des personnes n'ayant aucune expérience ou connaissance de son fonctionnement, sauf sous la surveillance ou après avoir reçu les consignes d'une personne responsable de leur sécurité. La machine n'étant pas un jouet, ne pas laisser les enfants sans surveillance.
  - L'appareil est conçu pour être utilisé pour des applications ménagères et similaires, telles que : (IEC 60335-2-7) cuisines du personnel dans des magasins, bureaux et autres environnements de travail, fermes, au service de clients des hôtels, motels et autres types d'environnements résidentiels, environnements de type Bed & Breakfast, zone à usage communautaire dans des immeubles ou les laveries.

### 1.1 Informations générales de sécurité

La machine est exclusivement conçue pour le lavage à l'eau.

Ne pas asperger la machine d'eau.

Afin de protéger les composants électroniques (et autres) des dommages dus à la condensation, la machine devra être placée à température ambiante pendant 24 heures avant la première utilisation.



### 1.2 Utilisation commerciale uniquement

La/les machines couvertes par ce manuel sont construites uniquement pour une utilisation commerciale et industrielle.

### 1.3 Droits d'auteur

Le présent Manuel est exclusivement destiné à être consulté par l'opérateur et ne peut être remis à des tiers sans l'autorisation d'Electrolux Professional AB.

### 1.4 Symboles

	Attention !
	Prudence, haute tension
	Lisez les instructions avant d'utiliser la machine

## 2 Conditions de garantie et exclusions de la garantie

Si le produit acheté est couvert par une garantie, cette garantie sera conforme aux réglementations locales, sous réserve que le produit soit installé et utilisé aux fins pour lesquelles il a été conçu et selon les modalités décrites dans la documentation appropriée de l'équipement.

La garantie ne s'applique que si le client a utilisé des pièces détachées d'origine et procédé aux entretiens conformément à la documentation en matière d'utilisation et d'entretien mise à disposition sous format imprimé ou électronique par Electrolux Professional AB.

Electrolux Professional AB recommande vivement d'utiliser des détergents, produits de rinçage et détartrants agréés par Electrolux Professional AB afin d'obtenir des résultats optimum et maintenir le produit à son niveau d'efficacité maximum au fil du temps.

La garantie Electrolux Professional AB ne couvre pas :

- frais de déplacement du technicien pour livrer ou récupérer le produit ;
- installation ;
- formation à l'utilisation/au fonctionnement ;
- remplacement (et/ou fourniture) de pièces d'usure, sauf si ce remplacement résulte de vices de matériaux ou de fabrication signalés dans un délai d'une (1) semaine suivant l'identification de la défaillance ;
- correction du câblage externe ;
- correction de réparations non autorisées ou de dommages, défaillances ou dysfonctionnement provoqués et/ou résultant de ;
  - capacité insuffisante et/ou anormale des systèmes électriques (courant/tension/fréquence, y compris les pics et/ou les pannes) ;
  - inadéquation ou interruption de l'alimentation en eau, vapeur, air, gaz (y compris impuretés et/ou autres problèmes, non conformes avec les exigences techniques de chaque appareil) ;
  - pièces de plomberie, composants ou détergents non approuvés par le fabricant ;
  - négligence, utilisation abusive et/ou non-respect par le client des instructions d'utilisation et d'entretien décrites dans la documentation appropriée de l'équipement ;
  - procédures incorrectes ou insuffisantes d'installation, réparation, maintenance (y compris manipulations, modifications et réparations effectuées par des tiers ou tiers non autorisés) et modification des systèmes de sécurité ;
  - Utilisation de composants non d'origine (par exemple, pièces d'usure ou pièces détachées) ;
  - conditions ambiantes provoquant des contraintes thermiques (par exemple, surchauffe/gel) ou chimiques (par exemple, corrosion/oxydation) ;
  - insertion de corps étrangers dans le produit ou association de corps étrangers au produit ;
  - accidents ou force majeure ;
  - transport et manipulation, y compris rayures, bosses, éclats et/ou autres dégâts de la finition du produit, sauf spécifications contraires, si ces dégâts résultent de vices de matériaux ou de fabrication signalés dans un délai d'une (1) semaine suivant la livraison ;
- produit dont le numéro de série a été supprimé, modifié ou n'est plus facilement lisible ;
- remplacement d'ampoules, filtres et autres consommables ;
- accessoires et logiciel non approuvés ou spécifiés par Electrolux Professional AB.

La garantie ne couvre aucune activité de maintenance programmée (y compris les pièces nécessaires à cet effet), ni la fourniture de détergents, sauf spécifications contraires prévues par un quelconque accord local, en vertu de conditions locales.

Pour la liste des SAV agréés, consulter le site Web Electrolux Professional AB.

### 3 Caractéristiques techniques

#### 3.1 Schéma

##### 3.1.1 WH6-7, WH6-8, WH6-11

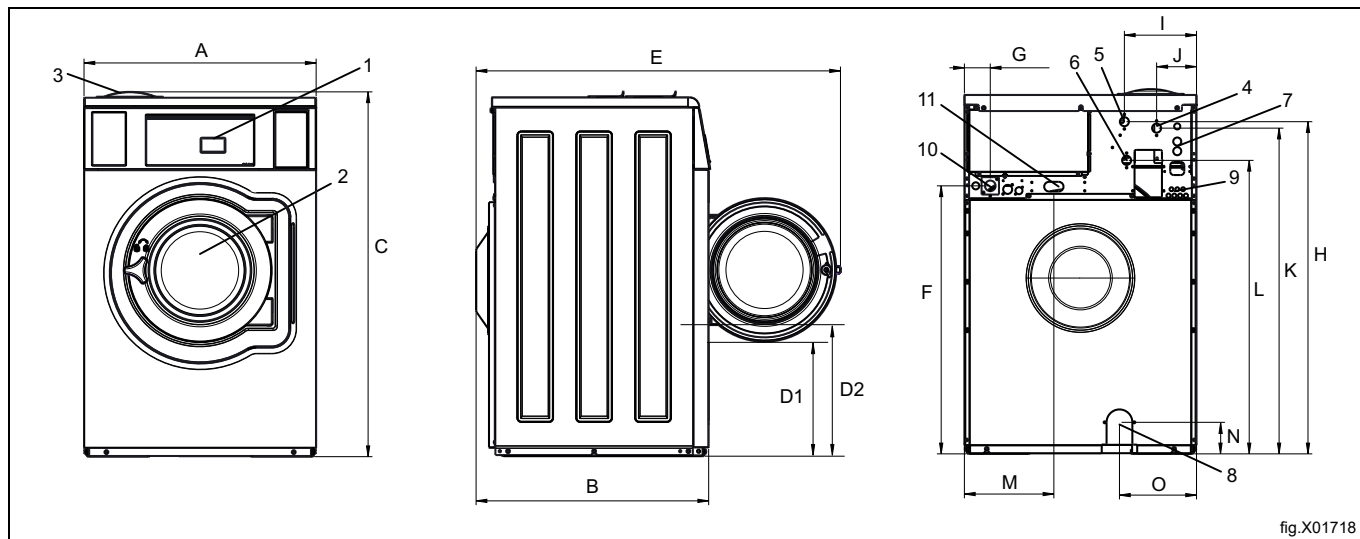

fig.X01718

1	Panneau de commande
2	Ouverture de la porte, WH6-7, WH6-8 : $\varnothing$ 310 mm, WH6-11 : $\varnothing$ 365 mm
3	Compartiment à lessive
4	Eau froide
5	Eau chaude
6	Eau chaude/froide ou eau réutilisée à la pression réseau (option)
7	Eau réutilisée du réservoir/de la pompe ou distribution de détergent liquide
8	Vidange
9	Distribution de détergent liquide
10	Branchement électrique
11	Raccordement de vapeur

mm	A	B	C	D1	D2	E	F	G
WH6-7	720	720	1135	360	425	1135	835	80
WH6-8	720	720	1135	360	425	1135	835	80
WH6-11	830	770	1215	365	435	1240	920	80

mm	H	I	J	K	L	M	N	O
WH6-7	1035	215	125	1015	915	280	100	240
WH6-8	1035	215	125	1015	915	280	100	240
WH6-11	1120	215	125	1100	1000	280	105	295

3.1.2 WH6-14

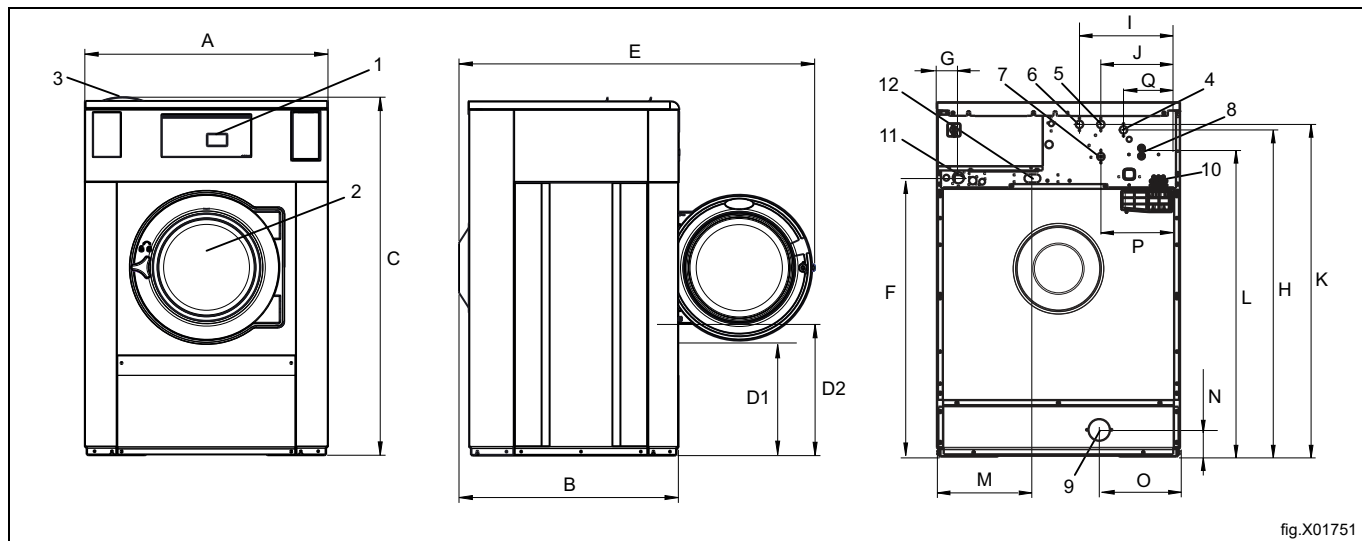

fig.X01751

1	Panneau de commande
2	Ouverture de la porte, WH6-14 : $\varnothing$ 395 mm
3	Compartiment à lessive
4	Eau chaude/froide (bac à détergent)
5	Eau froide
6	Eau chaude
7	Eau chaude/froide ou eau réutilisée à la pression réseau (option)
8	Eau réutilisée du réservoir/de la pompe ou distribution de détergent liquide
9	Vidange
10	Distribution de détergent liquide
11	Branchement électrique
12	Raccordement de vapeur

mm	A	B	C	D1	D2	E	F	G
WH6-14	910	820	1345	440	515	1310	1050	80

mm	H	I	J	K	L	M	N	O
WH6-14	1245	375	295	1225	1125	360	105	305

mm	P	Q
WH6-14	295	210

## 3.1.3 WH6-20, WH6-27, WH6-33

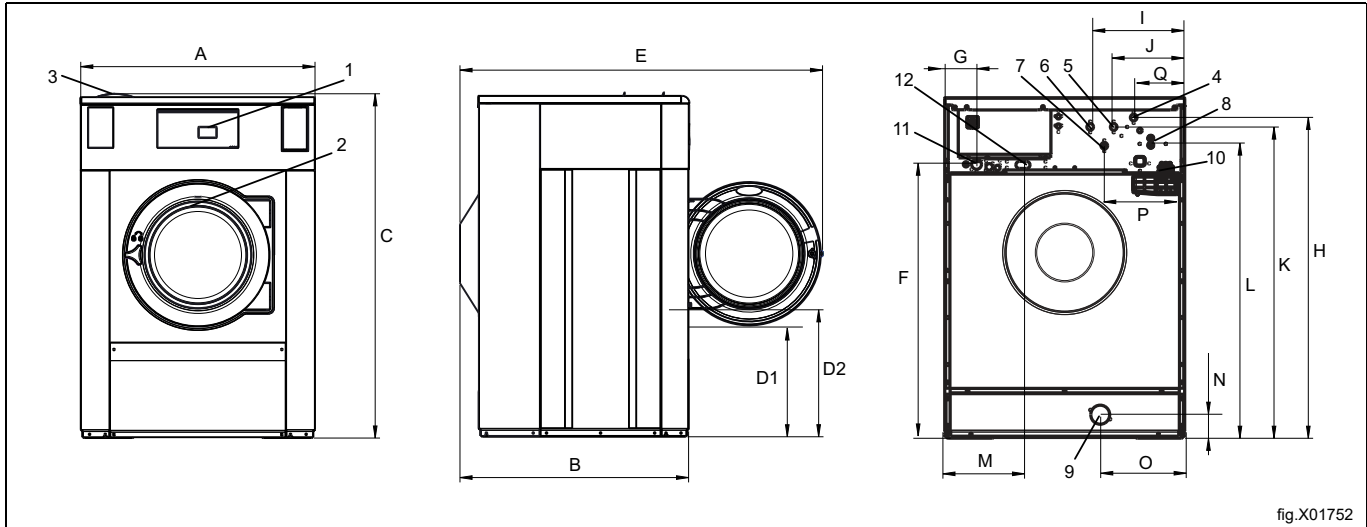

fig.X01752

1	Panneau de commande
2	Ouverture de la porte, WH6-20, WH6-27, WH6-33 : $\varnothing$ 435 mm
3	Compartiment à lessive
4	Eau chaude/froide (bac à détergent)
5	Eau froide
6	Eau chaude
7	Eau chaude/froide ou eau réutilisée à la pression réseau (option)
8	Eau réutilisée du réservoir/de la pompe ou distribution de détergent liquide
9	Vidange
10	Distribution de détergent liquide
11	Branchement électrique
12	Raccordement de vapeur

mm	A	B	C	D1	D2	E	F	G
WH6-20	970	945	1430	470	555	1480	1135	150
WH6-27	1020	990	1465	500	580	1525	1170	135
WH6-33	1020	1135	1465	500	580	1665	1170	135

mm	H	I	J	K	L	M	N	O
WH6-20	1330	400	300	1290	1210	350	105	335
WH6-27	1365	400	300	1325	1245	335	105	360
WH6-33	1365	400	300	1325	1245	335	105	360

mm	P	Q
WH6-20	330	215
WH6-27	340	215
WH6-33	340	215

### 3.2 Caractéristiques techniques

		WH6-7	WH6-8	WH6-11	WH6-14	WH6-20	WH6-27	WH6-33
Poids, net	kg	145	158	202	263	354	425	560
Volume du tambour	litres	65	75	105	130	180	240	300
Diamètre du tambour	mm	520	520	595	650	725	795	795
Vitesse du tambour pendant le lavage	tr/min	49	49	46	44	42	40	40
Vitesse du tambour pendant l'essorage	tr/min	1245	1245	1165	1113	1054	1007	1007
Facteur G, max.		450	450	450	450	450	450	450
Chauffage : Électricité	kW	3,0	3,0	5,2	13	18	23	23
	kW	5,2	5,2	7,5				
	kW	5,4	5,4	10				
	kW	7,5	7,5					
Chauffage : Vapeur		x	x	x	x	x	x	x
Chauffage : Eau chaude		x	x	x	x	x	x	x
Fréquence de la force dynamique	Hz	20,8	20,8	19,4	18,6	17,6	16,8	15,8
Charge au sol pour la puissance d'essorage max.	kN	1.8 ± 0.5	1.9 ± 0.5	2.5 ± 0.5	3.1 ± 0.5	4.2 ± 1.0	5.2 ± 1.0	6.2 ± 1.3
Niveau de pression/puissance acoustique à l'essorage*	dB(A)	73/58	73/59	76/62	78/62	84/68	83/68	82/66
Niveau de pression/puissance acoustique au lavage*	dB(A)	57/43	61/47	61/46	63/48	66/50	64/48	66/50
Émission de chaleur de la puissance installée, max.	%	5	5	5	5	5	5	5

\* Niveau de puissance acoustique mesuré selon ISO 60704.



## 4 Configuration

### 4.1 Déballage

#### 4.1.1 WH6-7, WH6-8, WH6-11

Enlevez les panneaux avant et arrière.

Retirez les quatre supports de transport. Les conserver en cas de déplacement ultérieur de la machine.

#### **Note!**

**Une fois les supports de transport enlevés, manipulez la machine avec précaution pour éviter d'endommager les composants de la suspension.**

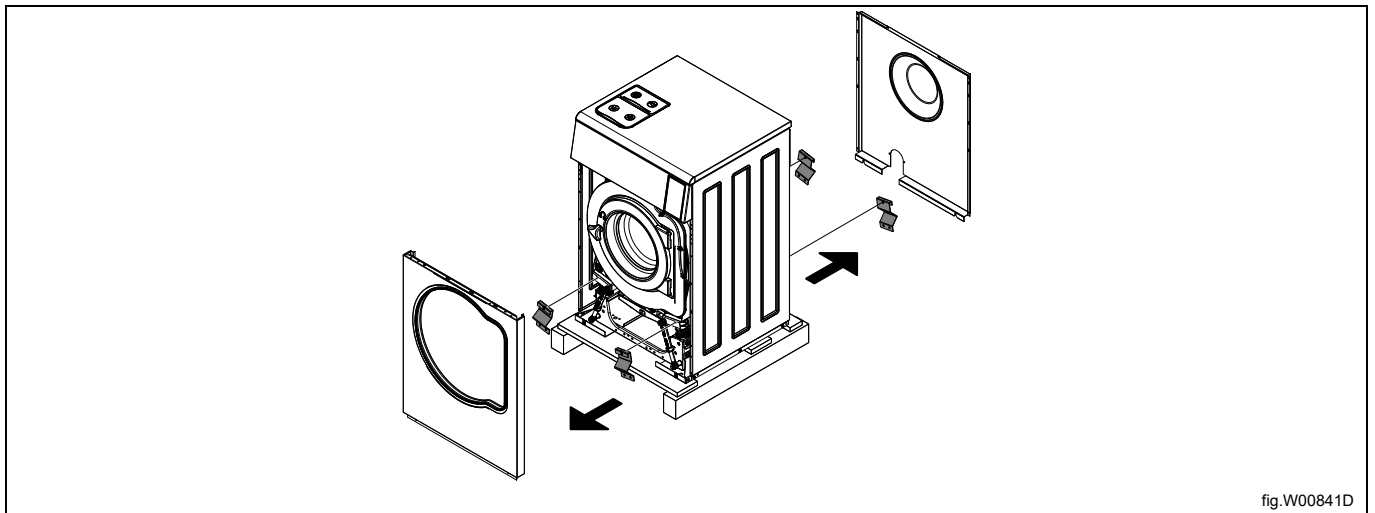

Retirez les boulons entre la machine et la palette. Il y en a un sur la droite à l'avant de la machine et un autre sur la même diagonale à l'arrière de la machine.

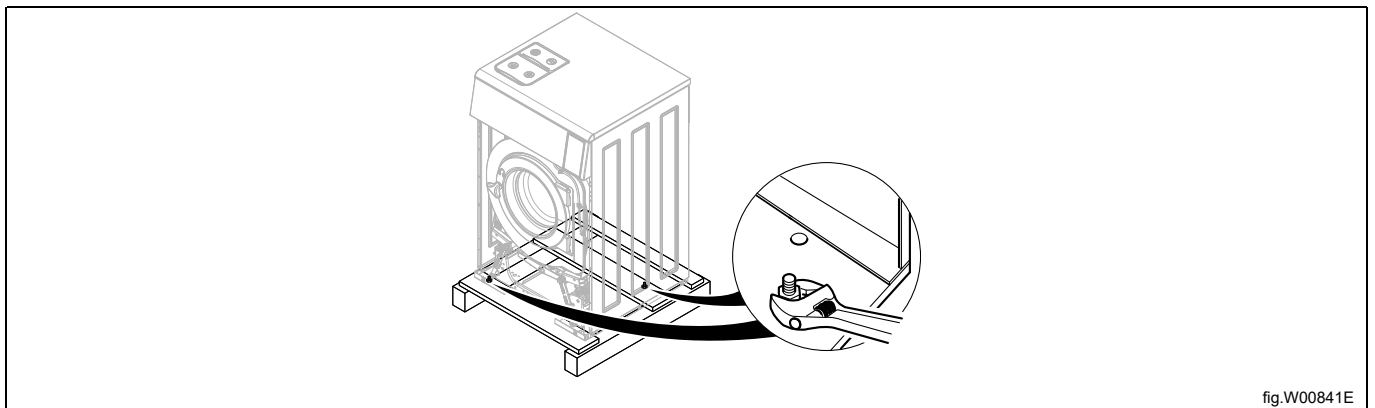

Retirez la machine de la palette.

**Note!**

Lors du déplacement de la machine, manipulez-la avec précaution. Vérifiez que la machine ne repose pas au sol sur l'un de ses coins arrière. Le panneau arrière de la machine pourrait alors être endommagé.

Placez la machine en position finale.

Montez les pieds de support.

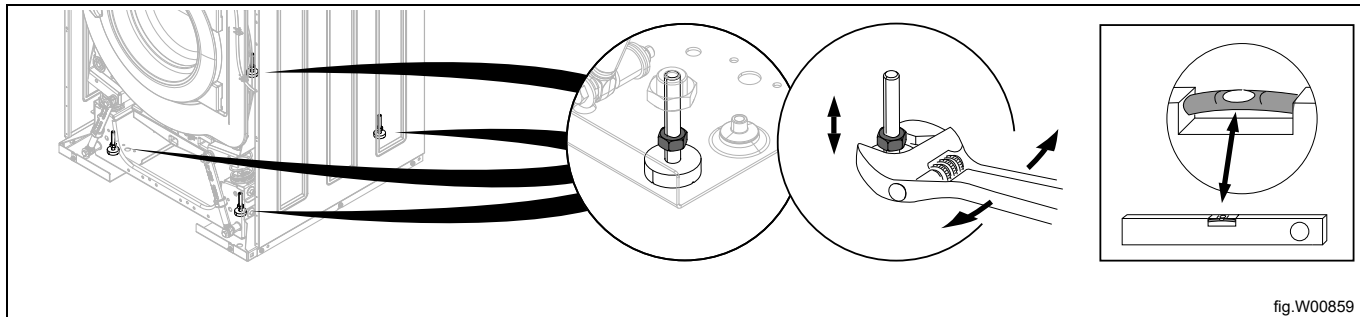

fig.W00859

Remettez les panneaux.

#### 4.1.2 WH6-14, WH6-20, WH6-27, WH6-33

**Note!**

Il est recommandé d'être deux pour déballer la machine.

Retirez les panneaux latéraux.

Enlevez les panneaux avant et arrière.

Retirez les brides de transport. Les conserver en cas de déplacement ultérieur de la machine.

**Note!**

Une fois les sécurités de transport enlevées, manipulez la machine avec précaution pour éviter d'endommager les composants de la suspension.

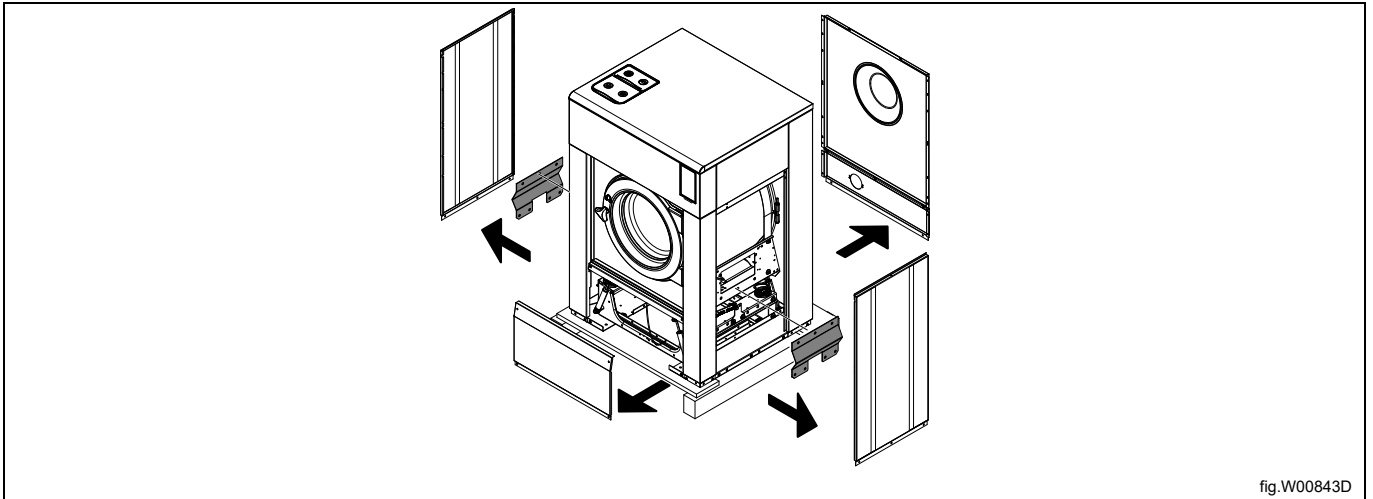

Retirez les boulons entre la machine et la palette. Il y en a un sur la droite à l'avant de la machine et un autre sur la même diagonale à l'arrière de la machine.

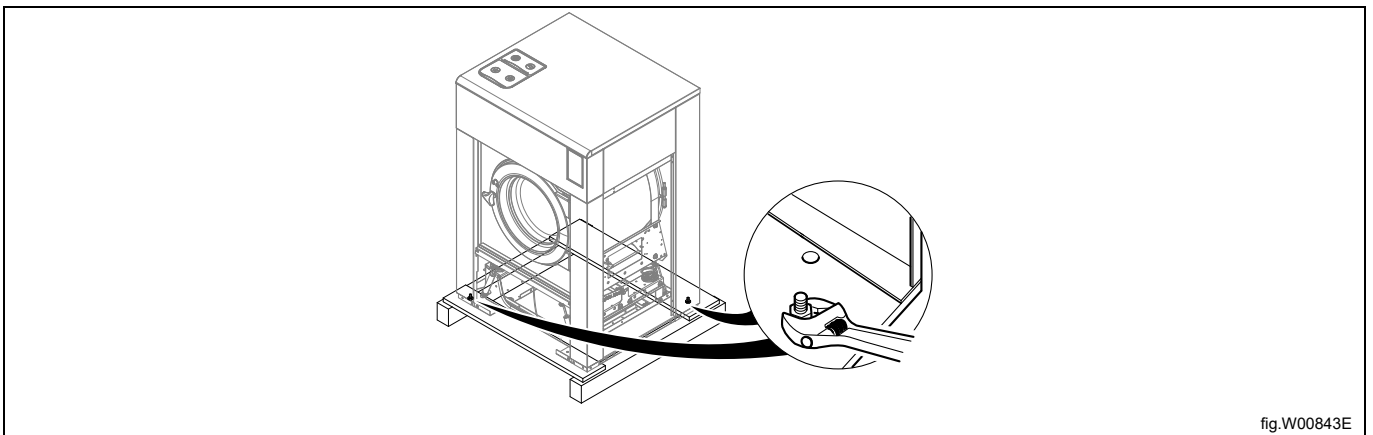

Retirez la machine de la palette.

**Note!**

Lors du déplacement de la machine, manipulez-la avec précaution.

Placez la machine en position finale.

Montez les pieds de support.

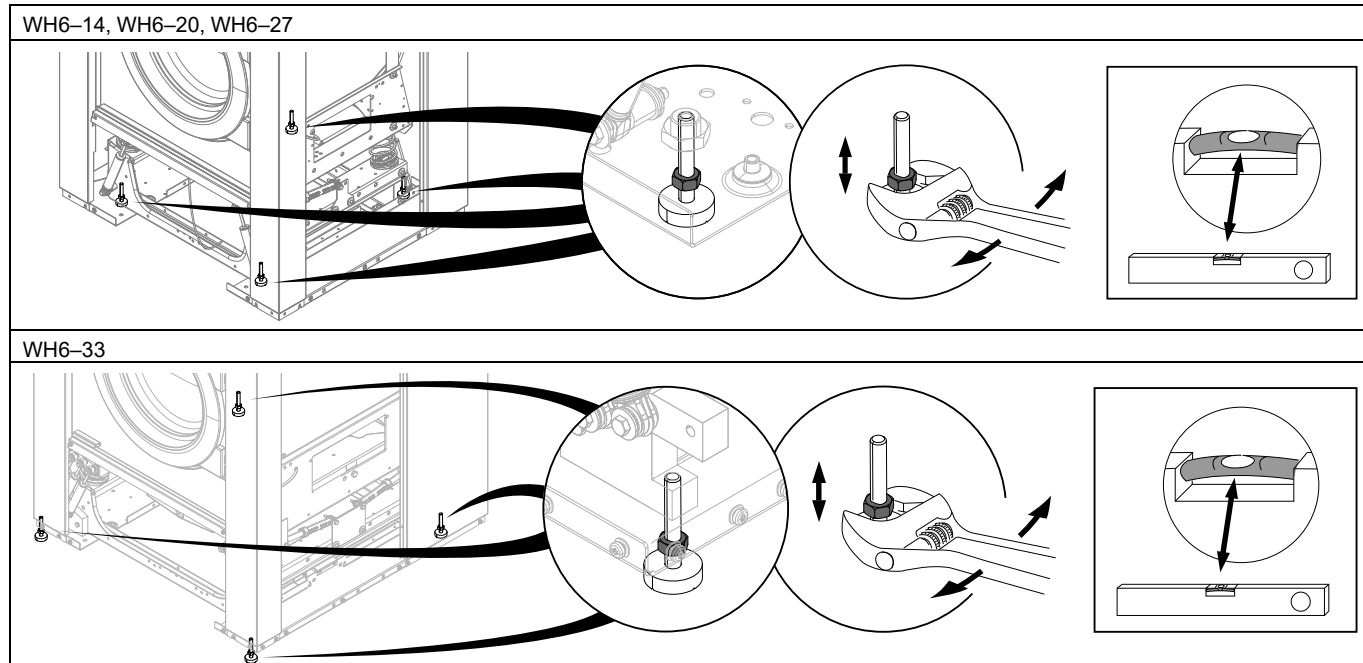

Remettez les panneaux.

4.2 Instructions pour le recyclage de l'emballage

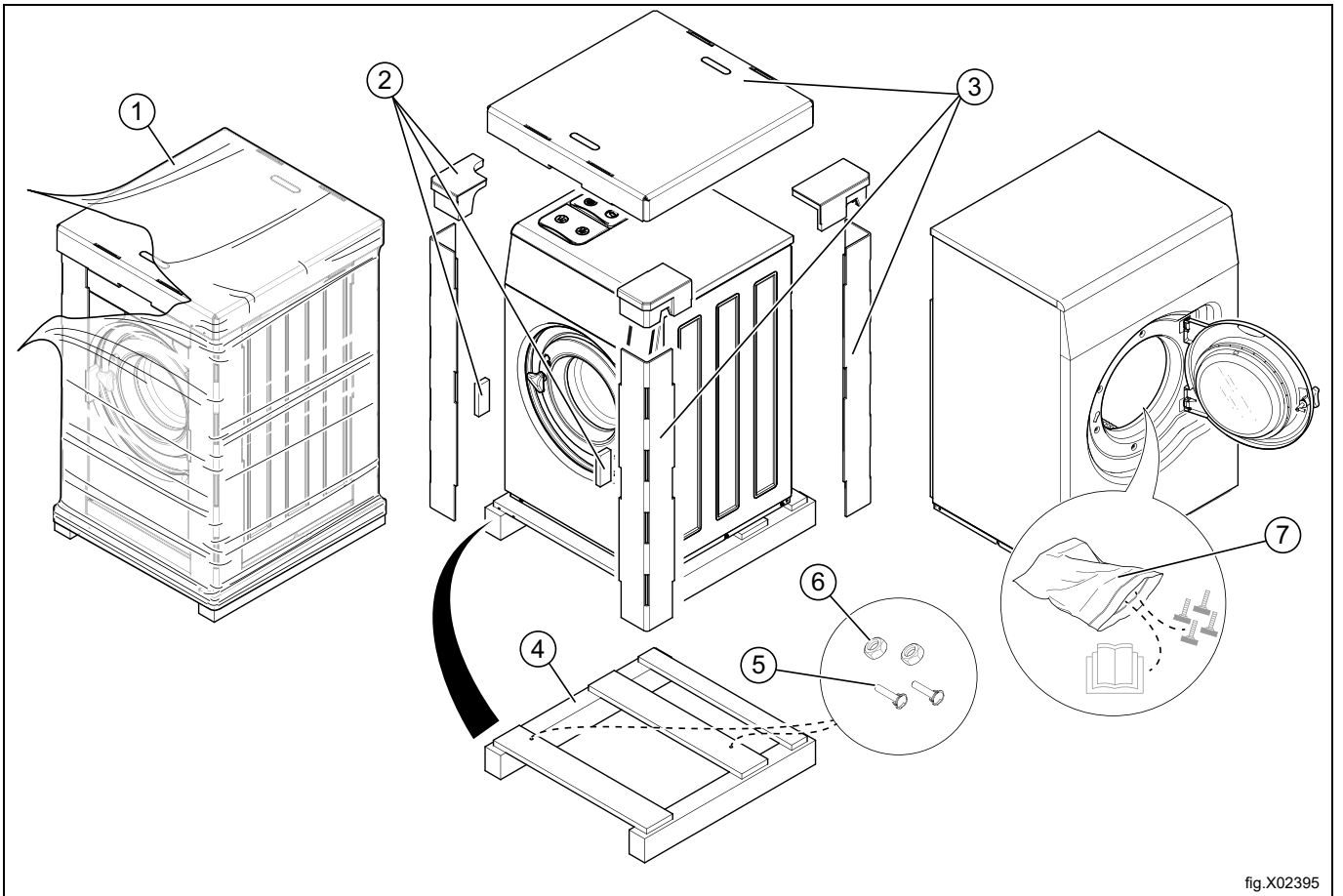

fig.X02395

Fig.	Description	Code	Type
1	Film d'emballage	LDPE 4	Plastiques
2	Protections d'angle	PS 6	Plastiques
3	Emballage en carton	PAP 20	Papier
4	Palette	FOR 50	Bois
5	Vis	FE 40	Acier
6	Écrou	FE 40	Acier
7	Sac en plastique	PET 1	Plastiques

### 4.3 Choix de l'emplacement

Installez la machine près d'un siphon de sol ou d'un siphon ouvert.

La machine doit être placée de sorte qu'elle n'encombre pas l'espace où les utilisateurs et le personnel déambulent.

Le chiffre indique la distance minimum entre la machine et un mur et/ou d'autres machines. Le non-respect des distances prescrites complique l'accès pour les opérations de maintenance et d'entretien.

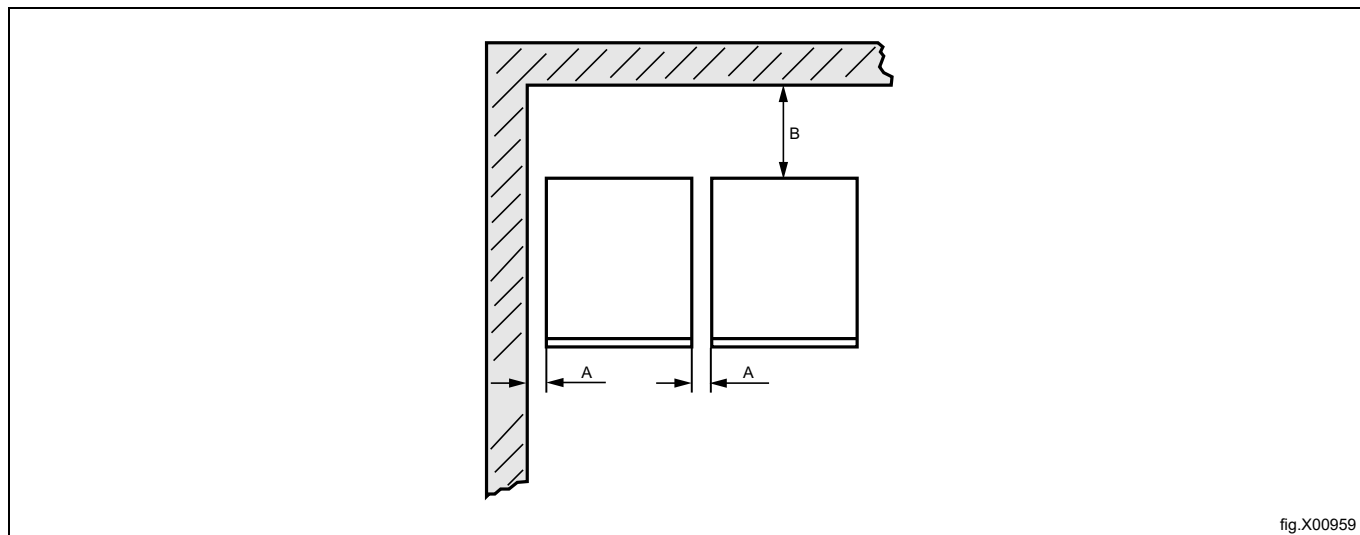

fig.X00959

A	50 mm
B	500 mm

### 4.4 Installation mécanique

Si la machine n'est pas destinée à être montée sur une base, elle doit être fixée au sol avec les boulons d'expansion fournis.

Le tableau ci-dessous indique la position correcte des pieds et des points de perçage.

WH6-7-WH6-11 : Marquez et forez deux trous ( $\varnothing$  8 mm) jusqu'à environ 40 mm de profondeur dans la position (1).

WH6-14-WH6-33 : Marquez et forez deux trous ( $\varnothing$  10 mm) jusqu'à environ 50 mm de profondeur dans la position (1).

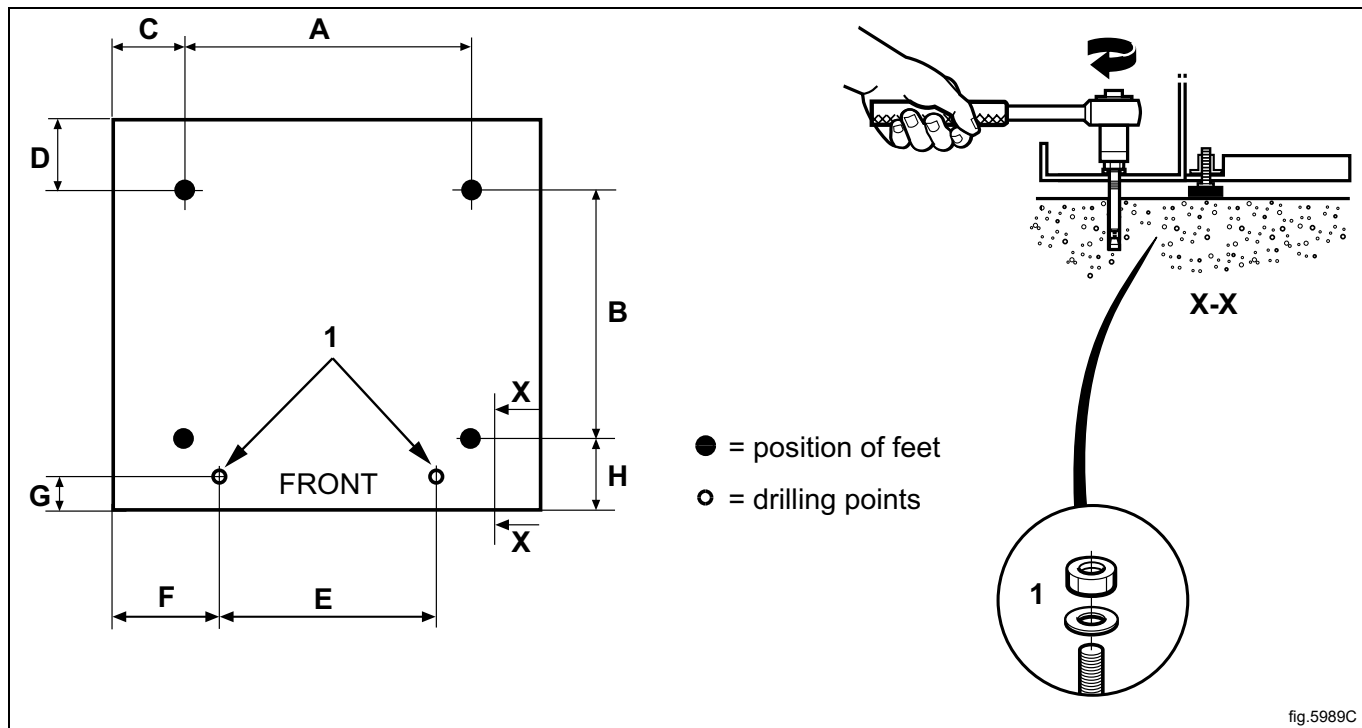

mm	A	B	C	D	E	F	G	H
WH6-7	495	460	110	125	375	170	40	100
WH6-8	495	460	110	125	375	170	40	100
WH6-11	575	465	130	140	455	185	35	95
WH6-14	635	490	135	175	515	195	65	125
WH6-20	715	545	125	205	595	185	65	125
WH6-27	790	615	115	180	670	175	65	125
WH6-33	900	835	60	140	670	175	60	80

Placez la machine au-dessus des deux trous percés. Les orifices se trouvent à l'avant de la machine.

Mettez la machine de niveau à l'aide des pieds. Vissez les pieds autant que possible avant de commencer à mettre la machine à niveau. La machine sera ainsi plus stable.

Les pieds peuvent être réglés à une hauteur maximale de 30 mm sur le modèle WH6-7-WH6-11 et de 50 mm sur le modèle WH6-14-WH6-33.

Insérez les boulons d'expansion (1) fournis dans les trous percés dans le sol. Posez les rondelles et les écrous et serrez-les au couple de 5 Nm.



Il est extrêmement important que la machine soit à niveau, tant latéralement qu'en profondeur. Remontez les panneaux dès qu'ils sont prêts.

## 5 Installation sur une embarcation



L'inclinaison maximale autorisée dans toute direction est de 4°.



Pour garantir la stabilité de la machine, il est important de fixer la machine au sol.

## 6 Raccordement de l'eau

Tous les raccords de prise d'eau sur la machine doivent être munis de vannes d'arrêt manuelles et de filtres pour faciliter l'installation et la maintenance.

Les conduites d'eau et les flexibles doivent être nettoyés par rinçage avant l'installation.

La machine doit être raccordée au moyen de nouveaux flexibles. Ne pas réutiliser de flexibles usagés.

Les flexibles doivent être d'un type et d'une classe approuvés et être conformes à la norme IEC 61770 et à toutes réglementations locales applicables.

Après l'installation, les flexibles doivent former une légère courbe.

Tous les connecteurs présents sur la machine doivent être raccordés. Le tableau indique les options de raccordement disponibles qui dépendent du type de raccordement de l'eau utilisé avec la machine. Des informations sont également indiquées sur le panneau situé au-dessus des branchements.

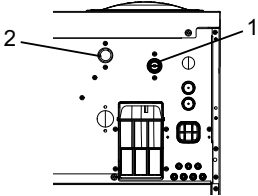
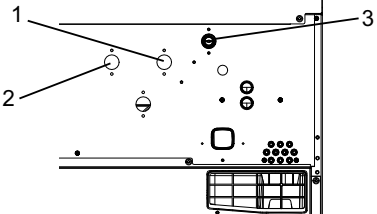
	Type d'eau	Raccordement de l'eau
	WH6-7, WH6-8 • Tiède et très chaud	WH6-7, WH6-8 1. Tiède 2. Très chaud
	WH6-14, WH6-20, WH6-27, WH6-33 • Tiède et très chaud	WH6-14, WH6-20, WH6-27, WH6-33 1. Tiède 2. Très chaud 3. Tiède (pour le compartiment à lessive) / Très chaud

Pays de l'UE : Une vanne à double clapet conforme à la norme EN 13959 et un tuyau d'entrée conforme à la norme EN 61770 doivent être installés pour chaque entrée (A).

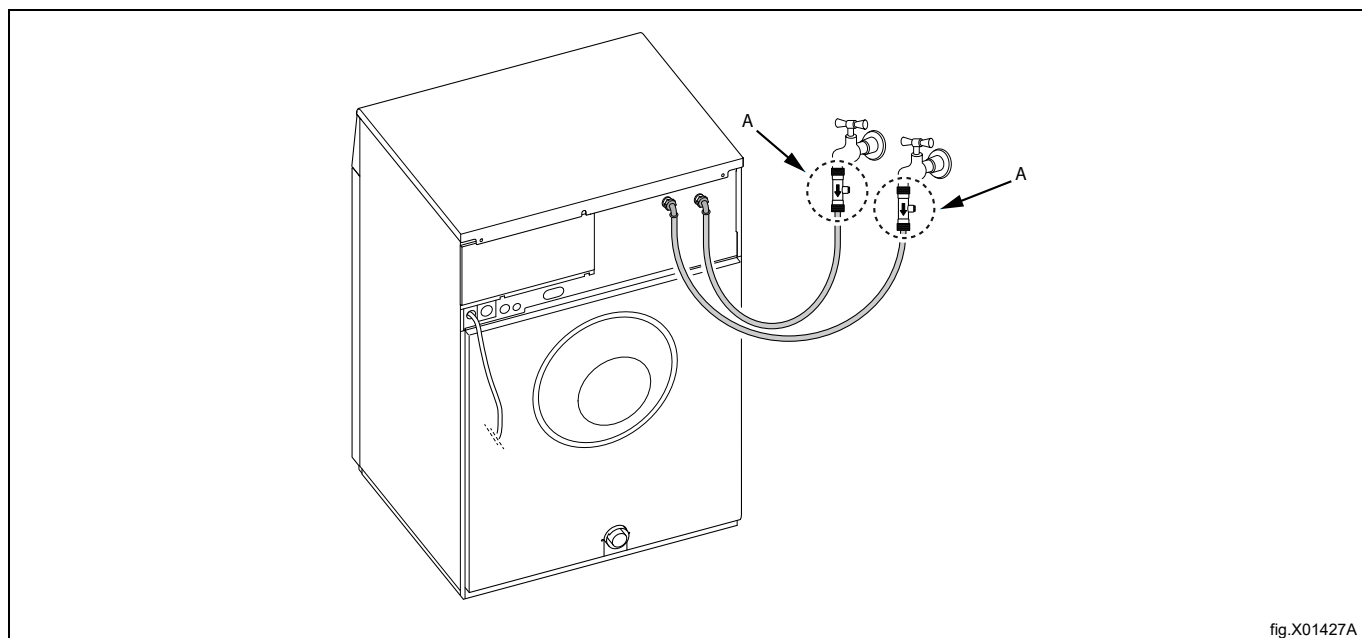

fig.X01427A

Il y a également une vanne d'eau d'appoint qui peut être utilisée pour l'eau dure si l'eau douce est connectée à 1. Cette vanne peut aussi être utilisée pour la réutilisation de l'eau de la cuve.

Si la pompe est utilisée, il y a seulement un raccordement d'eau sans vanne.

Pression d'eau :

Pression de fonctionnement continue : 50–800 kPa (0,5-80 k<sub>p</sub>/cm<sup>2</sup>)

Maximum : 1000 kPa (10 k<sub>p</sub>/cm<sup>2</sup>)

Recommandé : 200–600 kPa (2–6 k<sub>p</sub>/cm<sup>2</sup>)

**Note!**

**Si la pression d'eau est inférieure à la valeur minimum, le résultat du lavage ne peut pas être garanti pour certains programmes.**

## 7 Raccordement d'équipements de dosage externes

### 7.1 Raccordement des tuyaux

La machine est prête pour le raccordement de systèmes de dosage externes, de systèmes de réutilisation de l'eau, etc.

Les connexions sont fermées à la livraison. Ouvrez les connexions qui seront utilisées en perçant un trou là où les tuyaux doivent être connectés.

#### Note!

**Assurez-vous qu'il ne reste pas de bavures après le perçage. Lorsque les bavures sont éliminées, assurez-vous qu'elles ne tombent pas dans le circuit du siphon.**

A =  $\varnothing$  17 mm (utilisé pour les systèmes de dosage externes ou les systèmes de réutilisation de l'eau).

B =  $\varnothing$  6 mm (utilisé uniquement pour les systèmes de dosage externes).

C = Utilisé uniquement pour collecteur de liquide externe. (Des instructions séparées sont jointes à la commande).

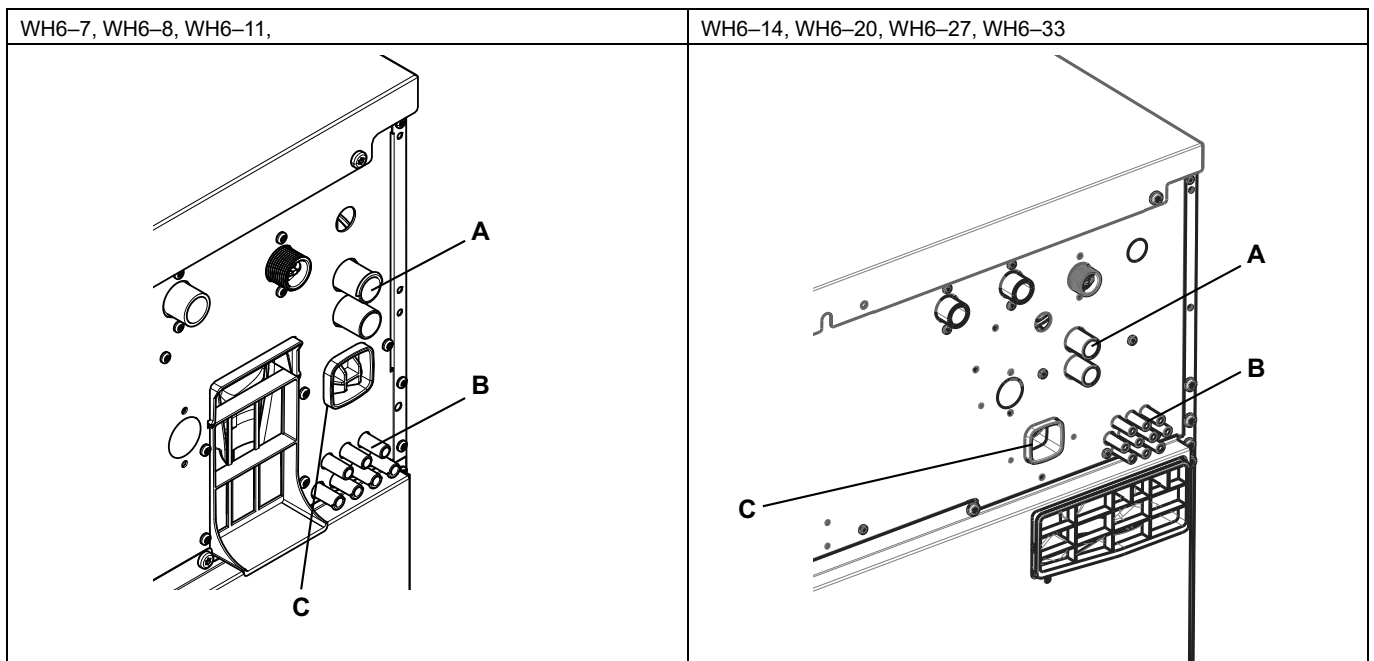

Connectez toujours les tuyaux sur les connexions (A) avec un collier de serrage.

Pour les connexions (B), si les tuyaux sont fabriqués dans un matériau tendre tel que le silicone ou similaire, utilisez un collier de serrage pour attacher le tuyau sur le raccord. Si les tuyaux sont fabriqués dans un matériau dur, il n'est pas recommandé de serrer davantage la connexion à l'aide d'un collier.

#### Note!

**L'équipement pour le dosage externe ne doit être connecté que pour travailler sur la pression de la pompe et non sur la pression du réseau.**

## 7.2 Connexion électrique d'un équipement de dosage externe



L'alimentation électrique de l'équipement de dosage externe ne doit jamais être raccordée au bornier entrant de la machine ou aux connecteurs latéraux de la carte E/S.

### 7.2.1 Machine avec connecteurs

Raccordez le système de dosage externe aux connecteurs A et B sur la machine.

Branchez le câble de signal sur le connecteur B et l'alimentation sur le connecteur A.

Pour le système Efficient Dosing, les câbles sont livrés avec la machine.

Branchez le câble d'alimentation à la machine A et l'autre extrémité du câble avec le câble d'Efficient Dosing dans une boîte de connexion ou avec une prise et un réceptacle.

Connectez une extrémité du câble au contrôleur J2 d'Efficient Dosing et l'autre extrémité à la machine B.

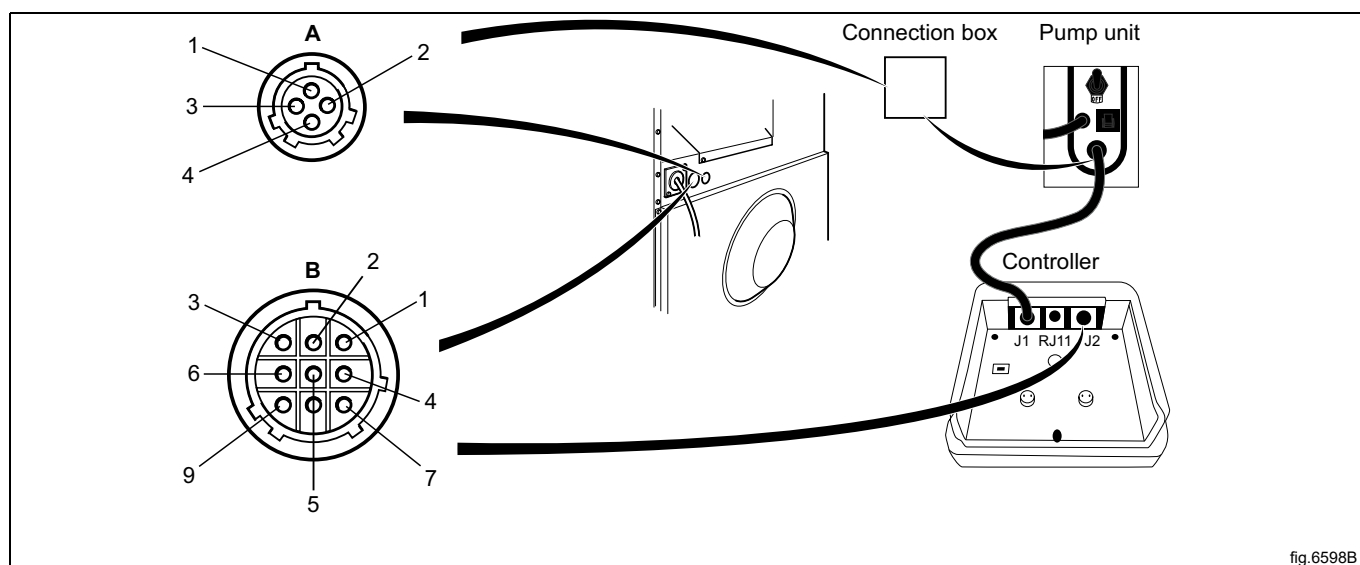

fig.6598B

A	
1	Ligne
2	Neutre
3	
4	Masse

B	
1	Neutre
2	Lancement d'un programme
3	Masse
4	Signal 2
5	Signal 3
6	Signal 4
7	Signal 5
8	Rx
9	Tx

### 7.2.2 Machine sans connecteurs

Connectez le système de dosage externe pour à la carte E/S qui se situe à droite de l'alimentation d'entrée. La carte E/S est dotée de connecteurs latéraux pour le raccordement de systèmes de dosage externes. Ces connecteurs latéraux peuvent être détachés pour raccorder des câbles.

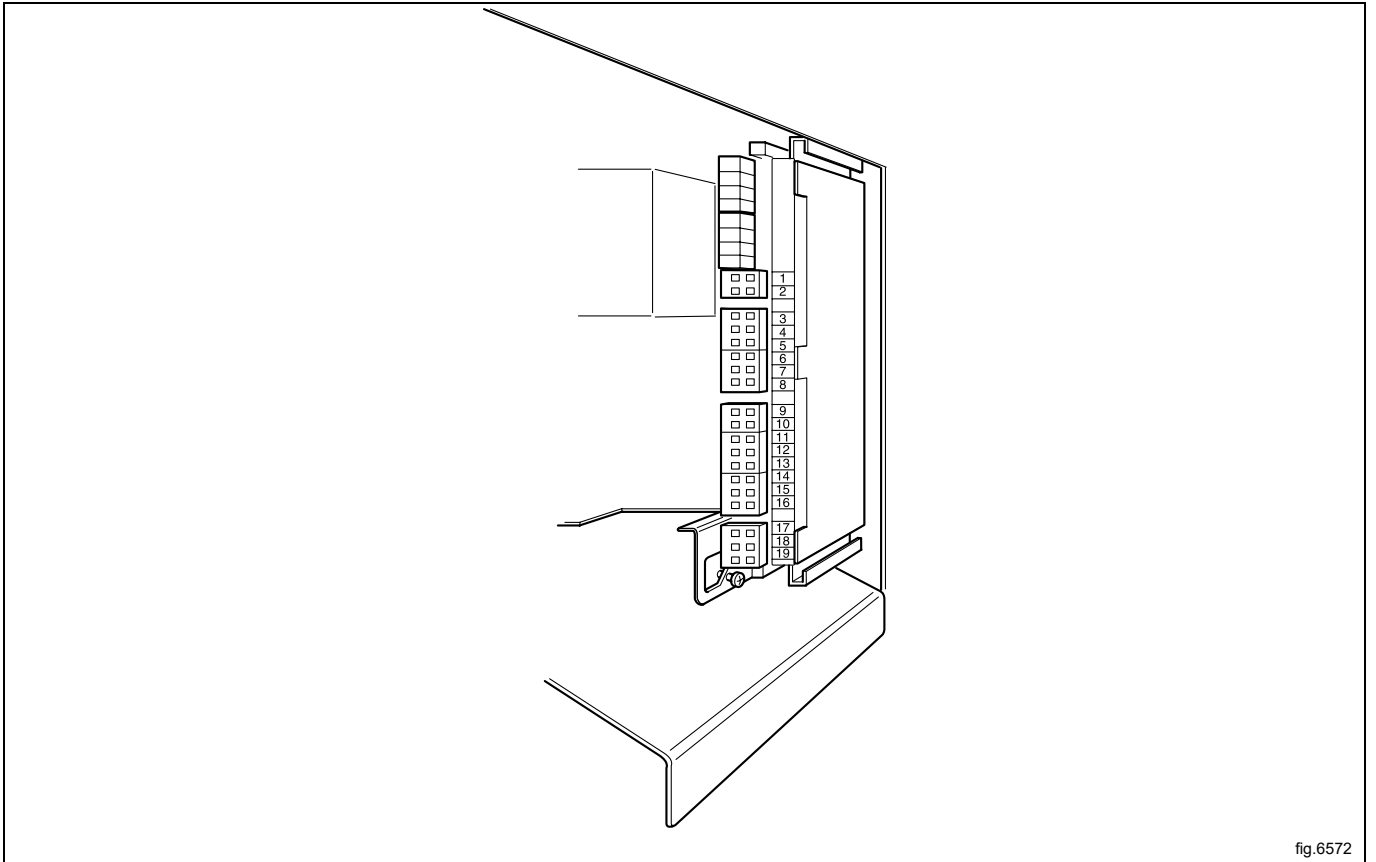

fig.6572

- 11 = N
- 18 = Lancement du programme
- 12 = Signal 1
- 13 = Signal 2
- 14 = Signal 3
- 15 = Signal 4
- 16 = Signal 5

### 7.2.3 Sorties

Connectez l'alimentation externe (p. ex. 24 V CC) pour les alimentations de liquides externes aux connecteurs 9 et 10. Si une alimentation interne (depuis la machine) est utilisée, elle peut être tirée à partir des connecteurs 1 (N) et 2 (L) puis raccordée aux connecteurs 9 et 10, respectivement. Charge max. sur les sorties, 0,5 A.

Les signaux pour les alimentations de liquides externes 1 à 5 sont raccordés aux connecteurs 12 à 16, où :

- 12 = Signal 1
- 13 = Signal 2
- 14 = Signal 3
- 15 = Signal 4
- 16 = Signal 5

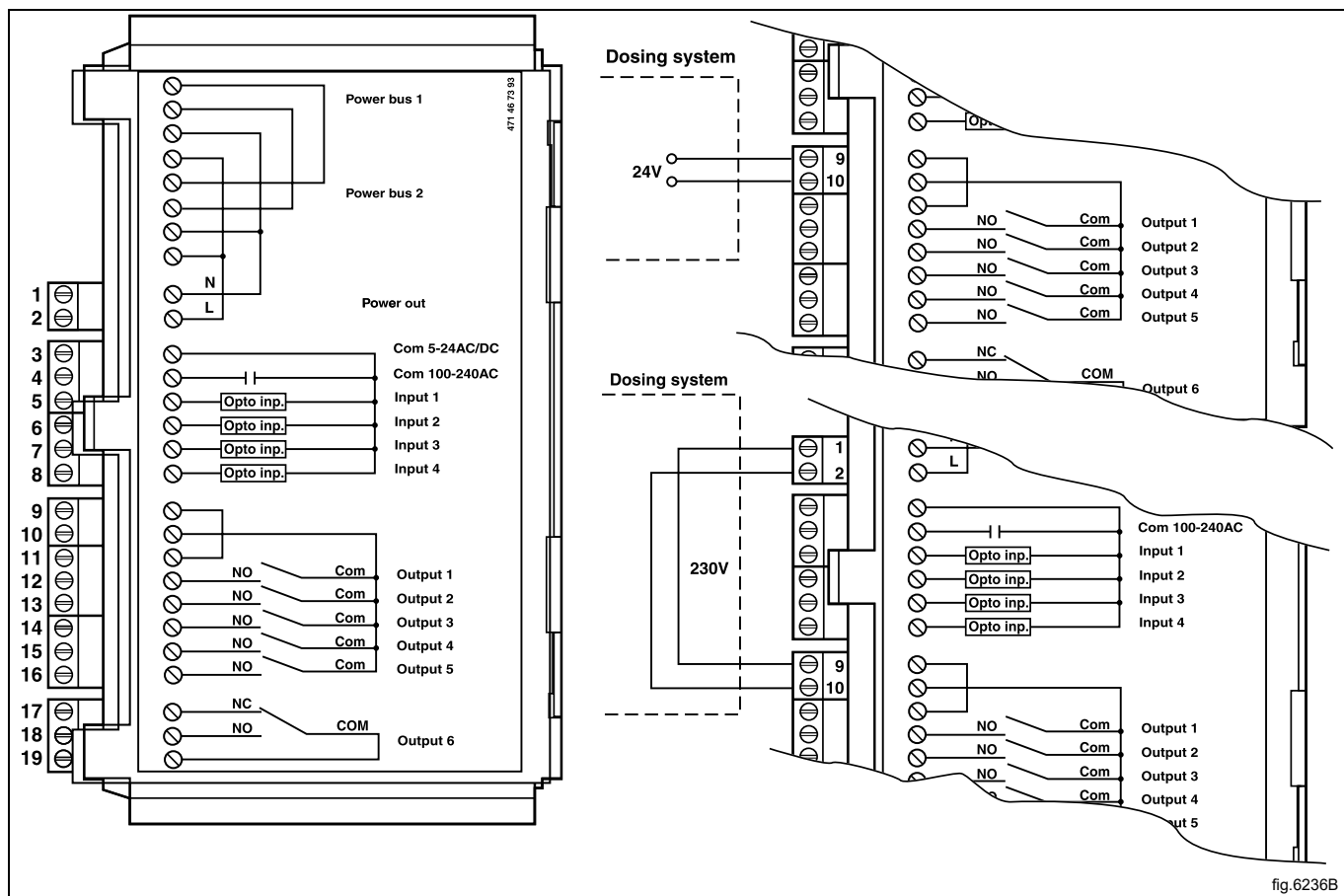

fig.6236B

	6M14	6F01	6R01	6F02	Autres programmes
Signal 1	-	Prélavage	Prélavage	Prélavage	Prélavage
Signal 2	Lavage principal	Lavage principal	Lavage principal	Lavage principal	Lavage principal
Signal 3	Adoucissant	Adoucissant	Adoucissant	Adoucissant	Adoucissant
Signal 4	Mop dernier rinçage	Désinfection	Dernier rinçage Pr 1	Lavage ppal	-
Signal 5	Javel	Javel	Javel	Javel	Javel

### 7.2.4 Entrées

Le niveau du signal peut être 5-24 V CC/CA ou 100-240 V CA. À 5-24 V, la référence du signal doit être raccordée au connecteur 3 et au connecteur 4 à 100-240 V. Ne pas mélanger de potentiels au niveau des entrées.

**Note!**

**La carte E/S sera endommagée si la tension sur le connecteur 3 est excessive > 24V.**

Le connecteur 8 peut être raccordé si le programme est en pause, par exemple pendant le dosage de la lessive. Cette figure illustre un exemple d'engagement de signal de pause de 24 V. Le programme sera interrompu pendant toute la durée d'activation du signal de pause (haut).

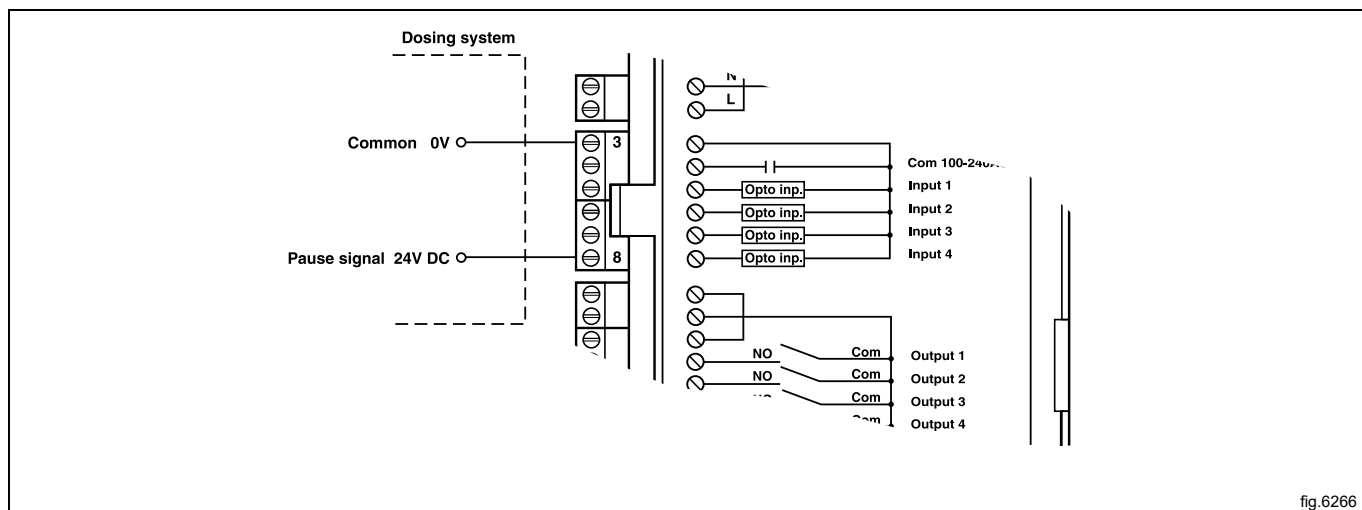

fig.6266

Lorsque le connecteur 7 est raccordé, un message d'erreur s'affiche si le réservoir de produits chimiques est vide. Le programme continue quand même.

Cette figure illustre un exemple d'engagement de contact ouvert normal.

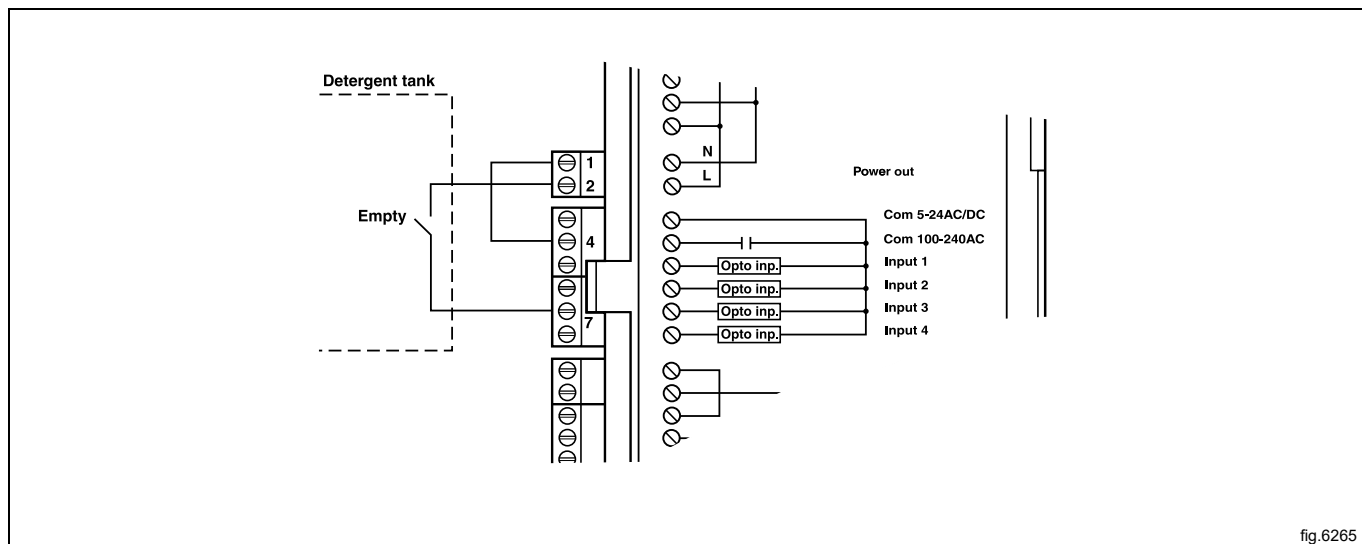

fig.6265

## 8 Évacuation

Raccordez un tuyau ou un flexible en caoutchouc de 75 mm (50 mm pour les modèles WH6-7, WH6-8, WH6-11) au tuyau de vidange de la machine, en veillant à ce que l'écoulement s'effectue vers le bas depuis la machine. Évitez les coudes aigus susceptibles de gêner une vidange correcte.

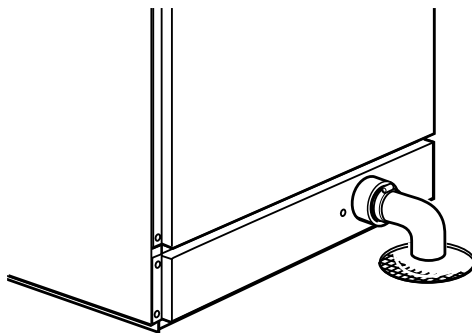

fig.5330

### Pompe de vidange (pour les modèles WH6-7, WH6-8, WH6-11)

Le tuyau de vidange doit se situer au-dessus d'un siphon de sol, d'un conduit de vidange ou d'une évacuation similaire.

La partie la plus haute du flexible de vidange doit être placée comme indiqué sur le schéma.

S'assurer que le flexible ne présente pas de pliure.

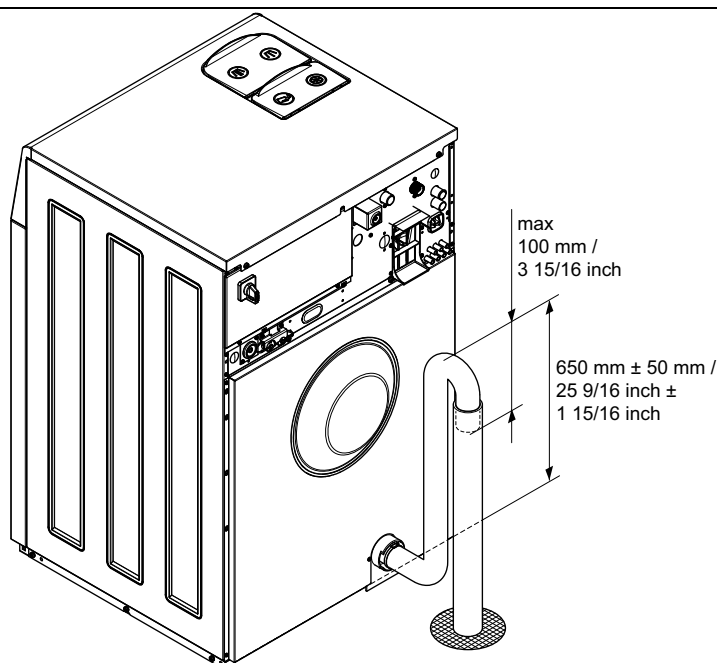

fig.X02458

## 9 Branchement électrique

### 9.1 Installation électrique



L'installation électrique ne doit être réalisée que par du personnel qualifié.



Les machines dotées de moteurs à contrôle de fréquence peuvent être incompatibles avec certains types de disjoncteur de courant de fuite à la terre. Il est important de comprendre que les machines sont conçues pour fournir un niveau de sécurité élevé, aussi les éléments d'équipements externes tels que des disjoncteurs à courant de fuite ne sont pas obligatoires, mais ils sont recommandés. Si l'on souhaite tout de même connecter la machine à un disjoncteur à courant de fuite, noter ce qui suit :

- contactez un installateur agréé et qualifié pour vous assurer que le type de court-circuit et les dimensions choisis seront corrects ;
- pour une fiabilité optimale, ne connectez qu'une seule machine par court-circuit de courant à la terre ;
- il est important que le fil de terre soit connecté correctement.

Lorsque la machine n'est pas équipée d'un commutateur à plusieurs polarités, il convient d'en installer un au préalable.

Conformément aux règles d'installation des câbles : montez un interrupteur multipolaire sur la machine pour simplifier l'installation et le fonctionnement.

Le câble de raccordement doit former une légère courbe.

Lors du raccordement à un bornier, la doublure du câble de connexion doit être dénudée sur 10-11 mm. La surface de câble doit être au minimum de 0,5 mm<sup>2</sup> sans excéder 4 mm<sup>2</sup> (AWG12/AWG20). Le bornier utilisé est un une pince de blocage à ressort.

## 9.2 Connexions électriques

### WH6-7

Connexions électriques					
Solution de chauffage	Tension du secteur	Hz	Puissance de chauffage kW	Puissance totale kW	Fusible recommandé A
Chauffage électrique	220-240V 1/1N~	50/60	3,0	3,4	16
	220-240V 1/1N~	50/60	5,4/7,5	5,7/7,8	25/32
	220-240V 3~	50/60	3,0	3,4	10
	220-240V 3~	50/60	5,4/7,5	5,7/7,8	16/25
	380-415V 3N/3~	50/60	3,0	3,4	10
	380-415V 3N/3~	50/60	5,4/7,5	5,7/7,8	10/16
	440V 3~	50/60	5,4/7,5	5,7/7,8	10/16
	480V 3~	60	5,4/7,5	5,7/7,8	10/16
Non chauffé/Chauffé par vapeur d'eau	208-240V 1/1N~	50/60	<sup>1</sup>	1,0	10
	380-480V 1~ <sup>2</sup>	50/60	<sup>1</sup>	1,0	10

1. Dans ces cas, la puissance totale et le fusible recommandé ne dépendent pas de la puissance de chauffage.

2. Préparé pour 3 ~

### WH6-8

Connexions électriques					
Solution de chauffage	Tension du secteur	Hz	Puissance de chauffage kW	Puissance totale kW	Fusible recommandé A
Chauffage électrique	220-240V 1/1N~	50/60	3,0	3,4	16
	220-240V 1/1N~	50/60	5,4/7,5	5,7/7,8	25/32
	220-240V 3~	50/60	3,0	3,4	10
	220-240V 3~	50/60	5,4/7,5	5,7/7,8	16/25
	380-415V 3N/3~	50/60	3,0	3,4	10
	380-415V 3N/3~	50/60	5,4/7,5	5,7/7,8	10/16
	440V 3~	50/60	5,4/7,5	5,7/7,8	10/16
	480V 3~	60	5,4/7,5	5,7/7,8	10/16
Non chauffé/Chauffé par vapeur d'eau	208-240V 1/1N~	50/60	<sup>1</sup>	1,0	10
	380-480V 1~ <sup>2</sup>	50/60	<sup>1</sup>	1,0	10

1. Dans ces cas, la puissance totale et le fusible recommandé ne dépendent pas de la puissance de chauffage.

2. Préparé pour 3 ~

### WH6-11

Connexions électriques					
Solution de chauffage	Tension du secteur	Hz	Puissance de chauffage kW	Puissance totale kW	Fusible recommandé A
Chauffage électrique	220-240V 1/1N~	50/60	3,0/7,5/10,0	3,1/7,6/10,1	16/32/50
	220-240V 3~	50/60	3,0/7,5/10,0	3,1/7,6/10,1	10/20/25
	380-415V 3/3N~	50/60	3,0/7,5/10,0	3,1/7,6/10,1	10/16/16
	440V 3~	50/60	7,5/10,0	7,6/10,1	16
	480V 3~	60	10,0	10,1	16
Non chauffé/Chauffé par vapeur d'eau	208-240V 1/1N~	50/60	<sup>1</sup>	1,1	10
	380-480V 1~ <sup>2</sup>	50/60	<sup>1</sup>	1,1	10

1. Dans ces cas, la puissance totale et le fusible recommandé ne dépendent pas de la puissance de chauffage.

2. Préparé pour 3 ~

**WH6-14**

Connexions électriques					
Solution de chauffage	Tension du secteur	Hz	Puissance de chauffage kW	Puissance totale kW	Fusible recommandé A
Chauffage électrique	220-240V 1/1N~	50/60	4,8/13,0	5,2/13,4	25/63
	220-240V 3~	50/60	4,8/13,0	5,2/13,4	16/35
	380-415V 3N/3~	50/60	4,8/13,0	5,2/13,4	10/20
	440V 3~	50/60	13,0	13,4	20
	480V 3~	60	13,0	13,4	20
Non chauffé/Chauffé par vapeur d'eau	208-240V 1/1N~	50/60	1	1,2	10
	380-480V 1~ <sup>2</sup>	50/60	1	1,2	10

1. Dans ces cas, la puissance totale et le fusible recommandé ne dépendent pas de la puissance de chauffage.
2. Préparé pour 3 ~

**WH6-20**

Connexions électriques					
Solution de chauffage	Tension du secteur	Hz	Puissance de chauffage kW	Puissance totale kW	Fusible recommandé A
Chauffage électrique	220-240V 3~	50/60	18,0	18,5	50
	380-415V 3N/3~	50/60	18,0	18,5	32
	440V 3~	50/60	18,0	18,5	25
	480V 3~	60	18,0	18,5	25
Non chauffé/Chauffé par vapeur d'eau	208-240V 1/1N~	50/60	1	2,5	10
	380-480V 1~ <sup>2</sup>	50/60	1	2,5	10

1. Dans ces cas, la puissance totale et le fusible recommandé ne dépendent pas de la puissance de chauffage.
2. Préparé pour 3 ~

**WH6-27**

Connexions électriques					
Solution de chauffage	Tension du secteur	Hz	Puissance de chauffage kW	Puissance totale kW	Fusible recommandé A
Chauffage électrique	220-230V 3~	50/60	19,1	19,8	63
	220-240V 3~	50/60	19,8/23,0	20,5/23,7	63/63
	380-400V 3N/3~	50/60	19,1	19,8	32
	380-415V 3N/3~	50/60	19,8/23,0	20,5/23,7	32/35
	440V 3~	50/60	21,0/23,0	21,7/23,7	32/32
	480V 3~	60	22,8/23,0	23,5/23,7	32/32
Non chauffé/Chauffé par vapeur d'eau	208-240V 1/1N~	50/60	1	2,6	16
	380-480V 1~ <sup>2</sup>	50/60	1	2,6	10

1. Dans ces cas, la puissance totale et le fusible recommandé ne dépendent pas de la puissance de chauffage.
2. Préparé pour 3 ~

**WH6-33**

<b>Connexions électriques</b>					
Solution de chauffage	Tension du secteur	Hz	Puissance de chauffage kW	Puissance totale kW	Fusible recommandé A
Chauffage électrique	220-230V 3~	50/60	19,1	19,4	50
	220-240V 3~	50/60	19,8/23,0	20,2/23,3	50/63
	380-400V 3N/3~	50/60	19,1	19,6	32
	380-415V 3N/3~	50/60	19,8/23,0	20,1/23,3	32/35
	380V 3N~	50	9,5	9,9	16
	440V 3~	50/60	21,0/23,0	21,4/23,3	32/32
	480V 3~	60	22,8/23,0	23,2/23,4	32/32
Non chauffé/Chauffé par vapeur d'eau	208-240V 1/1N~	50/60	<sup>1</sup>	3,5	16
	380-480V 1~ <sup>2</sup>	50/60	<sup>1</sup>	3,5	10

1. Dans ces cas, la puissance totale et le fusible recommandé ne dépendent pas de la puissance de chauffage.

2. Préparé pour 3 ~

### 9.3 Raccordement de la machine

Connecter le fil de terre et les autres câbles comme indiqué.

Branchement monophasé		Branchement triphasé	
1NAC		3AC	
1AC		3N AC	
1N/1		3N AC	

Les machines monophasées peuvent être alimentées soit par une connexion entre une phase et le neutre soit par une connexion entre deux phases.

Exemple :

Les machines monophasées pour 220-240 V peuvent être alimentées à partir d'un système de 380 V, 400 V ou 415 V par une connexion entre une phase et le neutre ou à partir d'un système de 220 V, 230 V ou 240 V par une connexion entre deux phases.

## 9.4 Raccordement de la machine avec une ferrite

### 9.4.1 WH6-14, WH6-20, WH6-27, WH6-33

Pour obtenir le niveau de CEM approuvé, il est impératif d'utiliser la ferrite fournie avec les modèles repris ci-dessus. (À noter que ceci est valide uniquement pour ces modèles.)

Avant le branchement à la machine, enrouler le conducteur de terre de protection (PE) à travers la ferrite.

Préparer le câble d'alimentation en commençant par vérifier que le conducteur de terre de protection (PE) est plus long que les autres fils, conformément au tableau.

Taille du fil	L	x nombre de passages
AWG14 ou 2,5 mm <sup>2</sup>	230 mm	x 4
AWG12 ou 4 mm <sup>2</sup>	250 mm	x 4
AWG10 ou 6 mm <sup>2</sup>	270 mm	x 4
AWG8 ou 10 mm <sup>2</sup>	290 mm	x 4
AWG6 ou 16 mm <sup>2</sup>	330 mm	x 4
AWG4 ou 25 mm <sup>2</sup>	490 mm	x 4

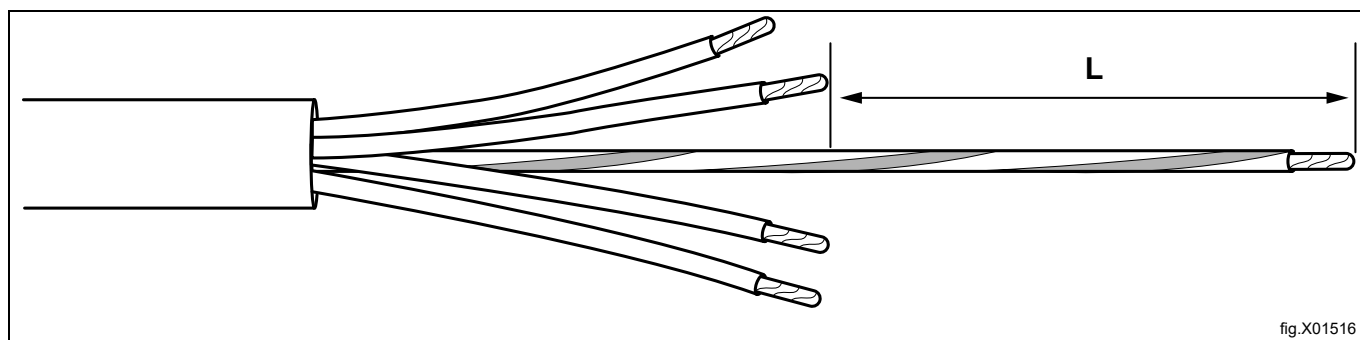

Dès que le câble d'alimentation a été préparé selon le tableau, enroulez le conducteur de terre de protection (PE) à travers la ferrite puis raccordez tous les fils comme décrit dans la section « Branchement de la machine ».

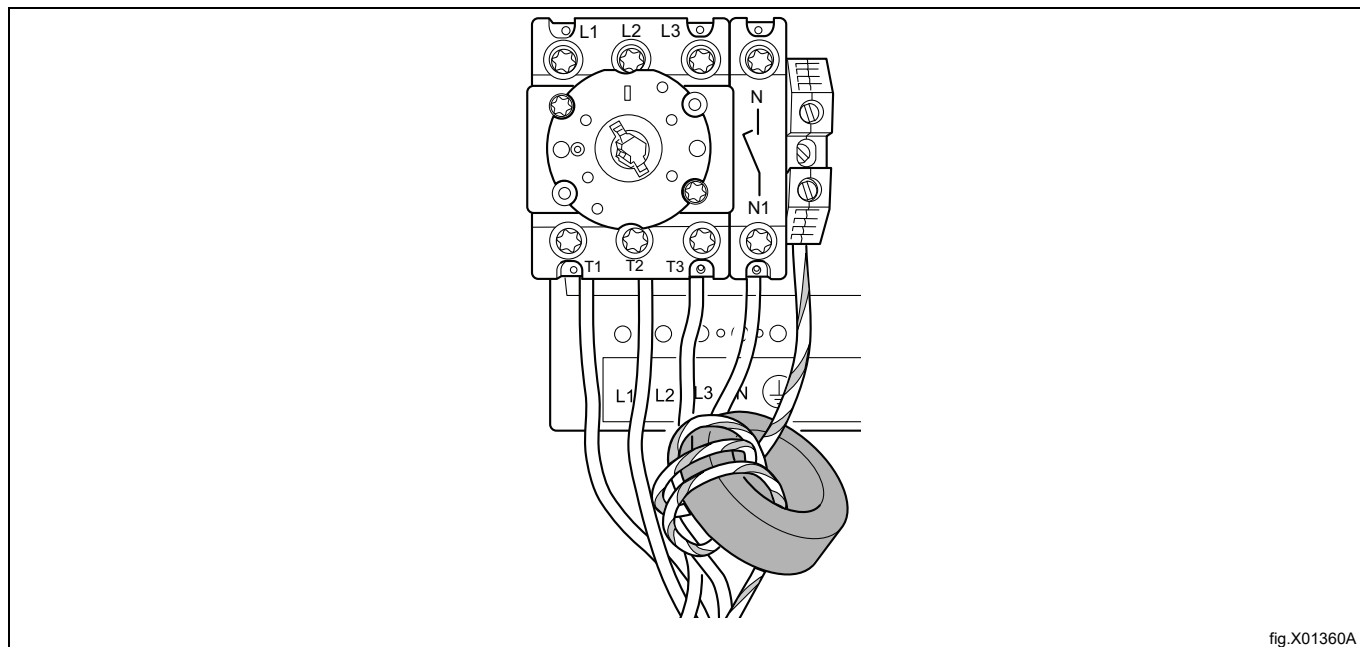

### 9.5 Fonctions des cartes E/S

Le schéma électrique peut être l'un des suivants :

#### 9.5.1 Compteur de pièces externe/paiement centralisé (2A)

Le signal reçu à partir des monnayeurs externes doit être une impulsion comprise entre 300-3000 ms (500 ms est recommandé) avec une pause d'au moins 300 ms (500 ms est recommandé) entre deux impulsions.

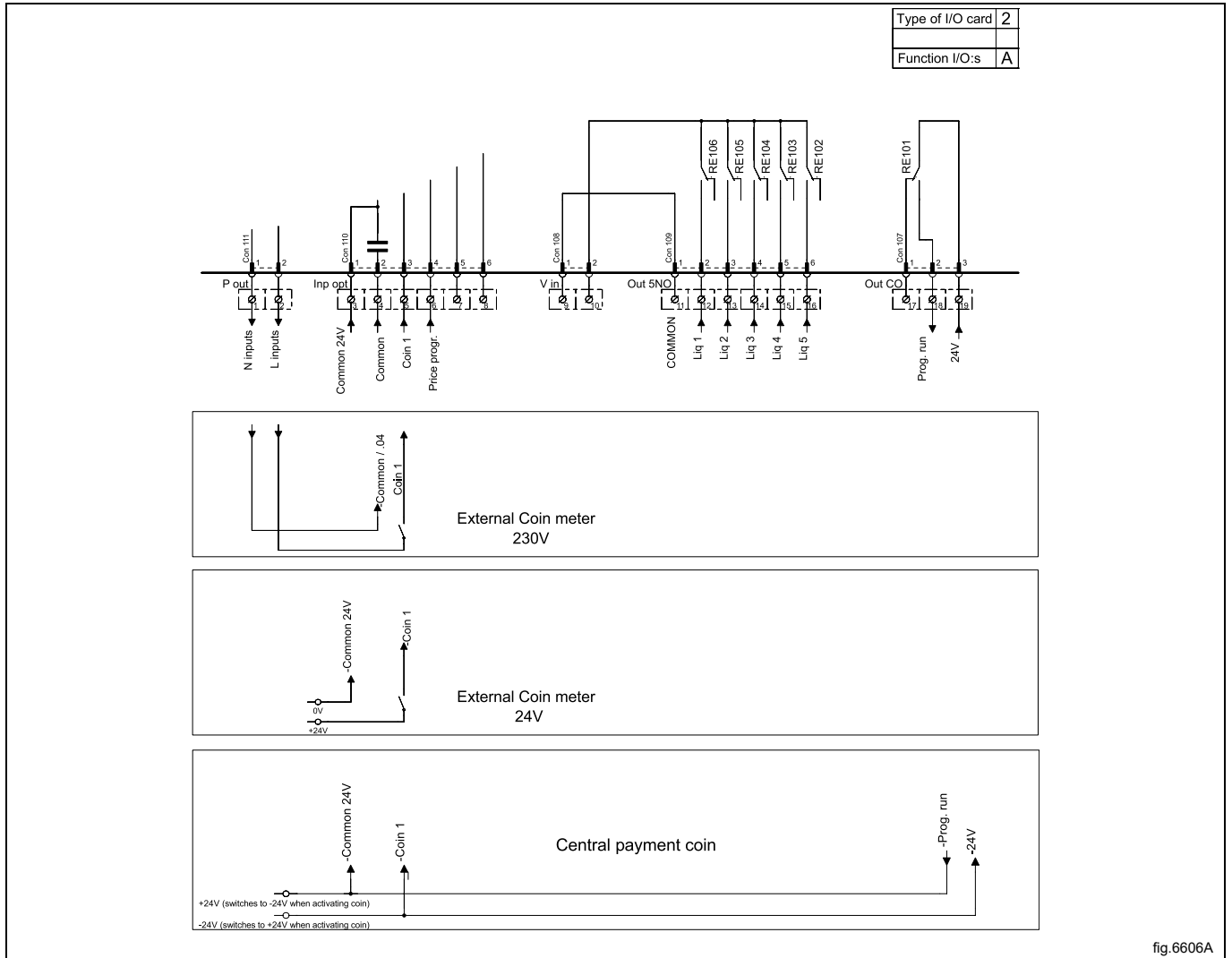

fig.6606A

9.5.2 Paiement centralisé (2B)

Pour démarrer la machine à partir d'un système de paiement centralisé, ce dernier doit transmettre une impulsion de démarrage à la machine. Cette impulsion peut être en 230 V ou 24 V. Pour recevoir un signal de retour une fois la machine démarrée, la connexion 19 doit être raccordée sur 230 V ou 24 V. Le signal de retour sur le connecteur 18 reste actif (haut) pendant tout le programme.

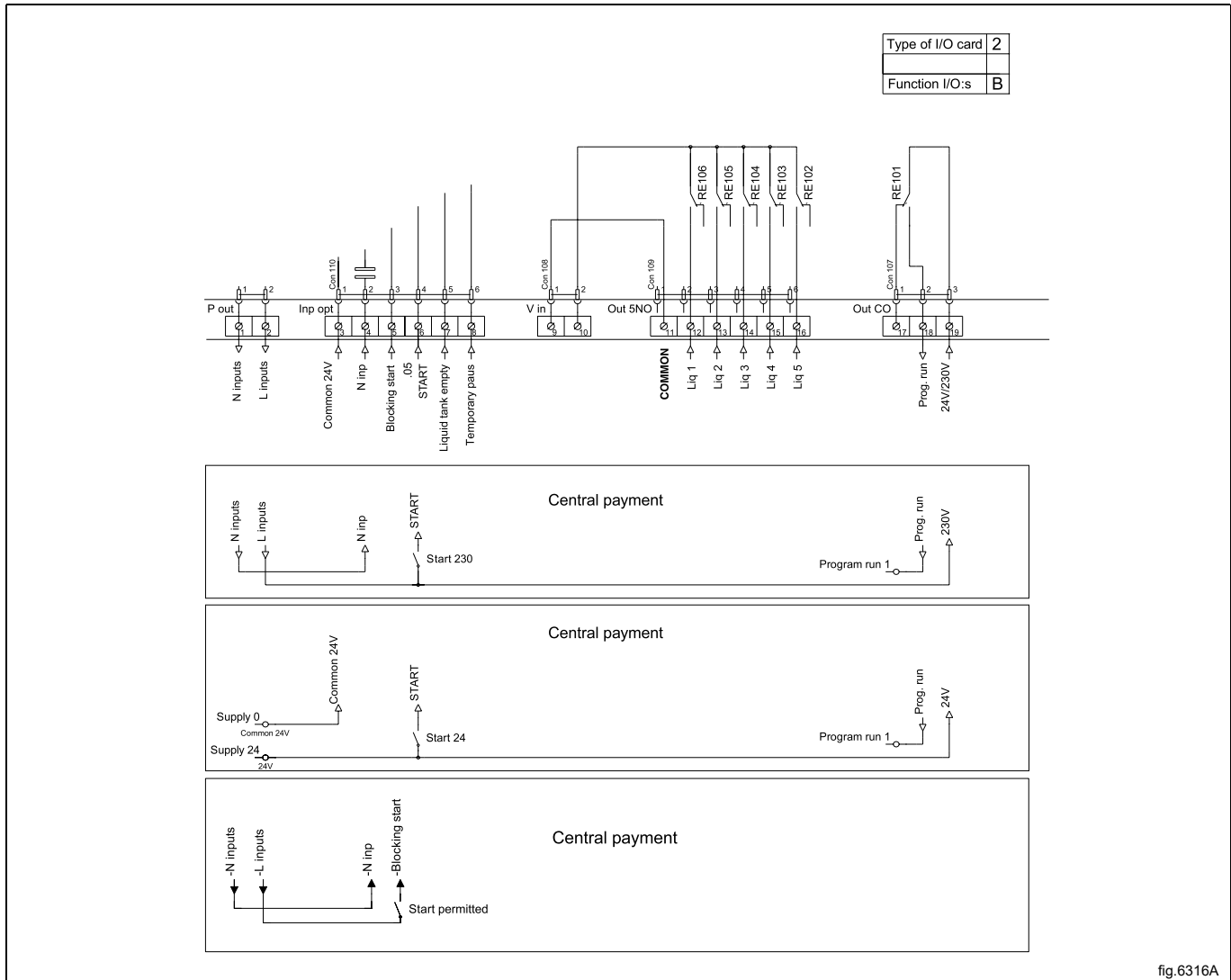

fig.6316A

### 9.5.3 Paiement centralisé (2C)

Le paiement centralisé ou système de réservation doit transmettre un signal actif (haut) à la machine une fois l'autorisation de démarrage de la machine accordée. Le signal doit rester actif (haut) jusqu'au démarrage de la machine. Un signal de retour sera présent sur le connecteur 18 et restera actif (haut) pendant la fermeture de la porte alors que le programme n'a pas démarré. Le signal de retour est alimenté en 230 V ou 24 V sur le connecteur 19.

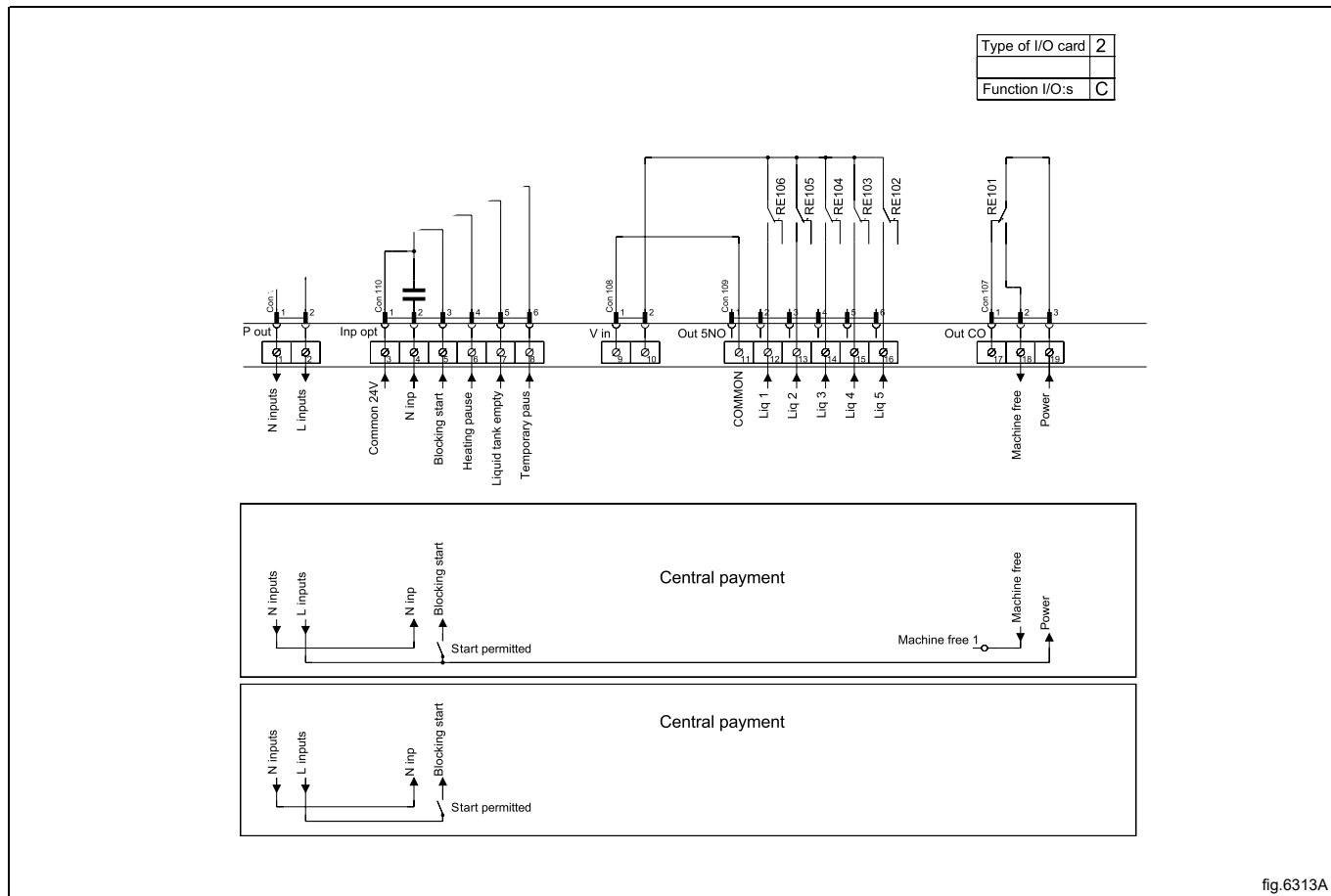

fig.6313A

### 9.5.4 Sorties des signaux de lessive et entrées des signaux de pause, de réservoir vide et réduction de prix (2D)

Cette figure illustre une fonction standard pour les machines équipées du logiciel de programmation de pièces. En maintenant un signal activé (haut) sur la connexion 5 (« Prix rouge »), il est possible de réduire le prix du programme. Cette fonction a de nombreuses utilisations, y compris la possibilité d'offrir des réductions pendant une période donnée de la journée. Tant que le signal reste actif (haut), le prix du programme est réduit du pourcentage entré dans le menu de programmation du prix.

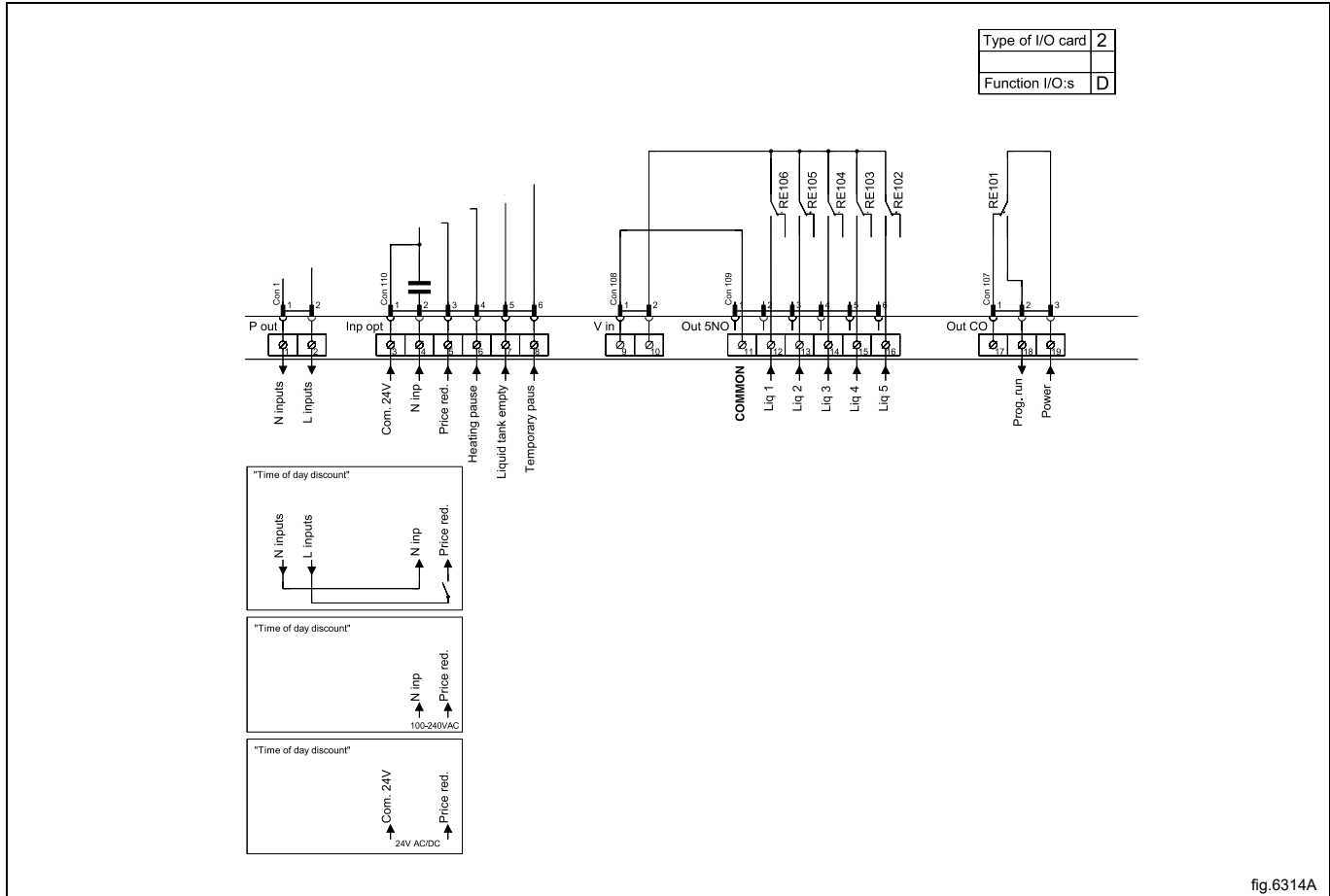

fig.6314A

### 9.5.5 Réserve/paiement centralisés (2F)

Le paiement centralisé ou système de réservation doit envoyer un signal actif (haut) à la machine une fois l'autorisation de démarrage de la machine accordée. Le signal doit rester actif (haut) jusqu'au démarrage de la machine. Un signal de retour sera présent sur la connexion 18 et restera actif (haut) pendant toute la durée du programme. Le signal de retour est alimenté en 230 V sur la connexion 19 ou en 24 V externe.

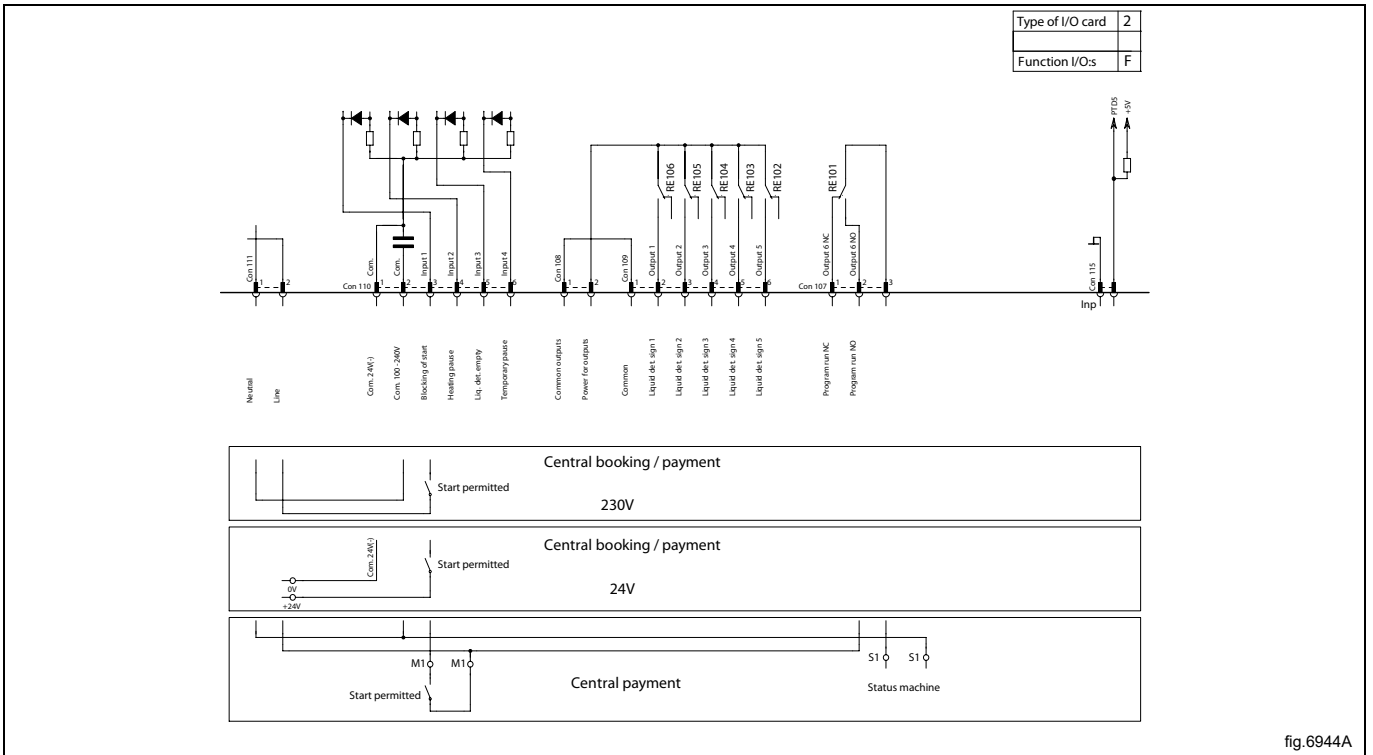
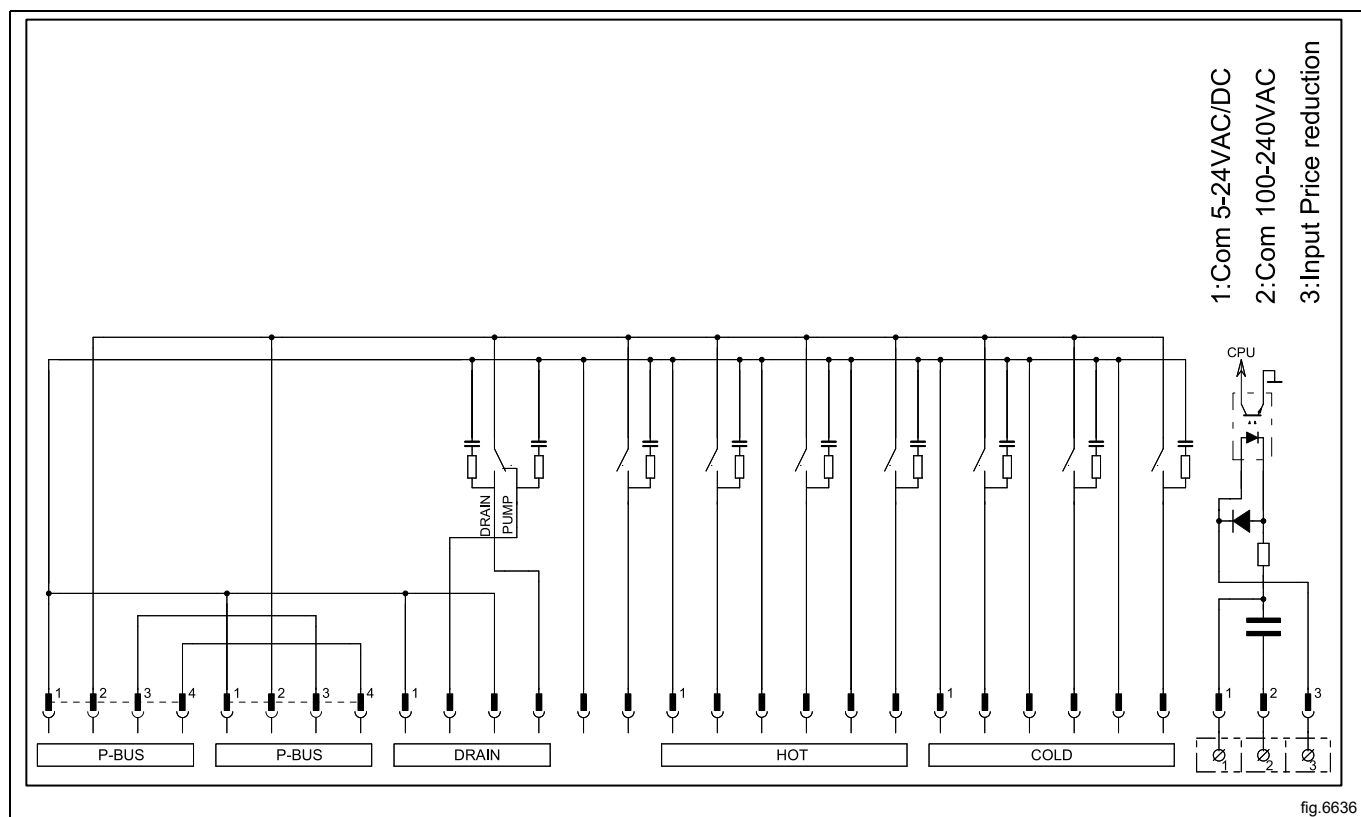

fig.6944A

### 9.5.6 Machines avec E/S de type 3

En maintenant un signal actif (haut) sur le connecteur 3 (« Prix réduit »), il est possible de réduire le prix du programme. Cette fonction a de nombreuses utilisations, y compris la possibilité d'offrir des réductions pendant une période donnée de la journée. Tant que le signal reste actif (haut), le prix du programme est réduit du pourcentage entré dans le menu de programmation du prix.



## 9.6 Conversion des éléments chauffants

### 9.6.1 Les machines WH6-7, WH6-8 et WH6-11 peuvent être converties de 400-415V 3AC à 230-240V 1AC avec une puissance réduite

Débranchez l'alimentation électrique de la machine.

Enlevez le panneau avant et retirez le capot qui protège les éléments chauffants.

Retirez les câbles bleus.

Déplacez les câbles 357/BN sur E1 et 358/GY sur E3 des bornes rouges aux bornes blanches sur chaque élément conformément à la figure.

Remontez le capots sur les éléments de chauffage et remontez le panneau de protection.

Démontez le couvercle des contacteurs. Inversez la position des câbles 357/BN et 358/GY sur le contacteur de chauffage K21 conformément à la figure.

Déplacez les câbles L3 et N conformément à la figure.

Remontez le couvercle des contacteurs.

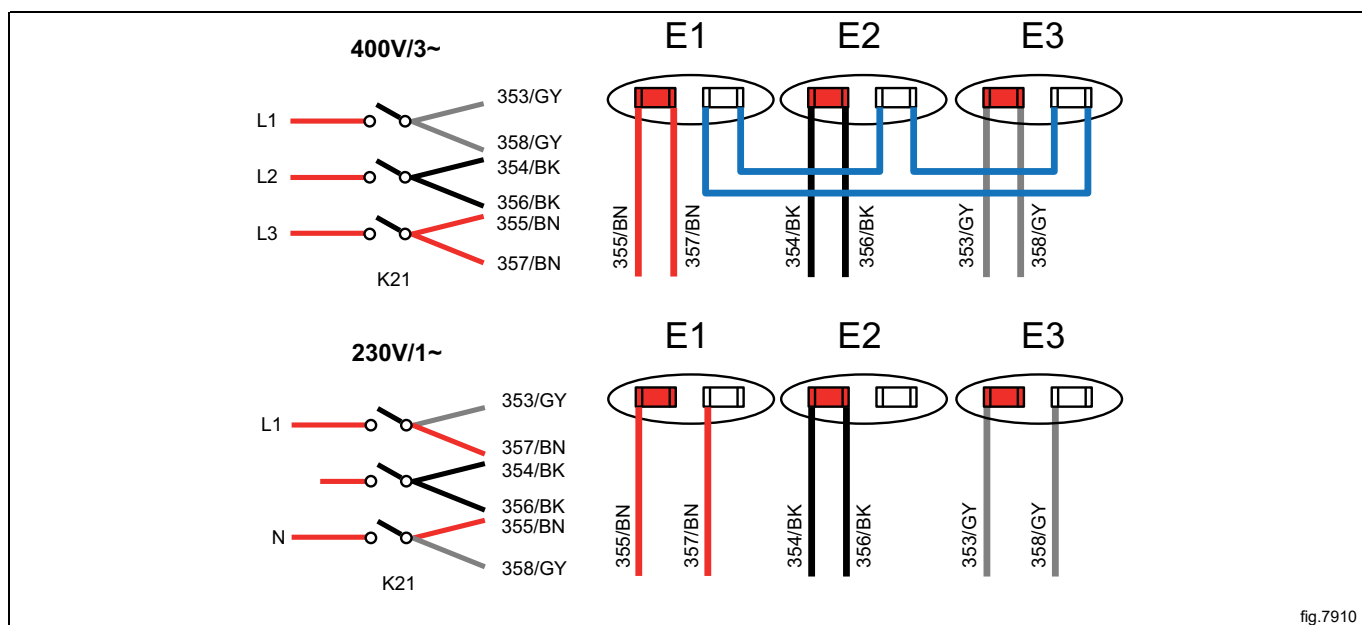

Branchez l'alimentation électrique de la machine.

Vérifiez que toutes les bornes et tous les fils sont bien fixés et faites un essai de fonctionnement de la machine sur un programme court à 60°C afin de vérifier qu'elle ne chauffe pas.

### 9.6.2 Les machines WH6–14 peuvent être converties de 380-415V 3N AC à 220-240V 1N AC avec une puissance réduite

Débranchez l'alimentation électrique de la machine.

Démontez le couvercle de l'unité des connexions électriques.

Retirez les câbles connectés à K21:2 et K22:6. Déplacez les câbles restants de L2 et L3 à L1 ou N comme indiqué sur la figure.

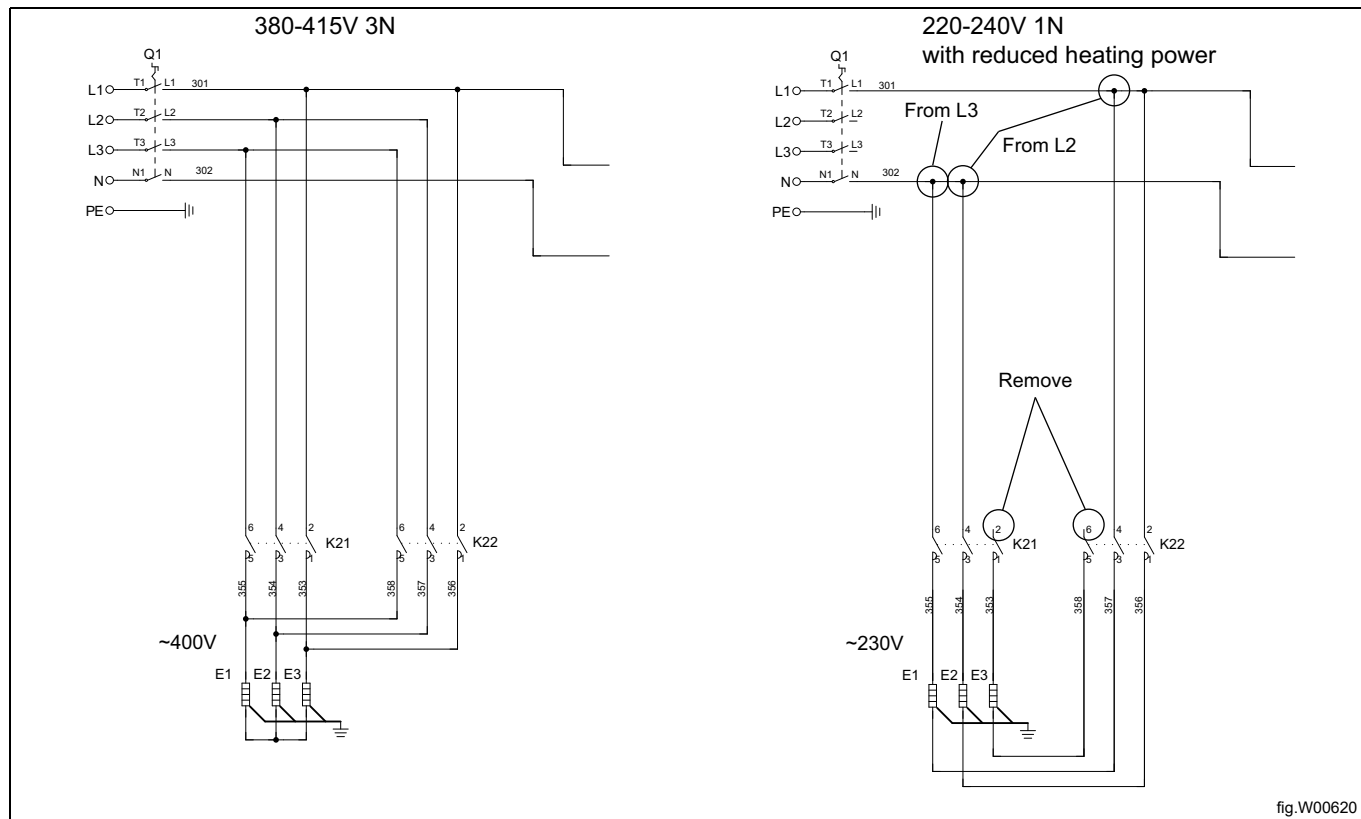

Remontez le couvercle de l'unité des connexions électriques.

Branchez l'alimentation électrique de la machine.

Vérifiez que toutes les bornes et tous les fils sont bien fixés et faites un essai de fonctionnement de la machine sur un programme court à 60°C afin de vérifier qu'elle ne chauffe pas.

## 10 Raccord de vapeur

Les tuyaux d'admission raccordés à la machine doivent être équipés d'un robinet d'arrêt manuel afin de faciliter l'installation et l'entretien. Le tuyau de raccordement doit être de type ISO/1307- 1983 ou équivalent.

Dimensions du raccord au niveau du filtre : DN 15 (BSP 1/2").

Enlevez le couvercle (A). Démontez le boîtier (B).

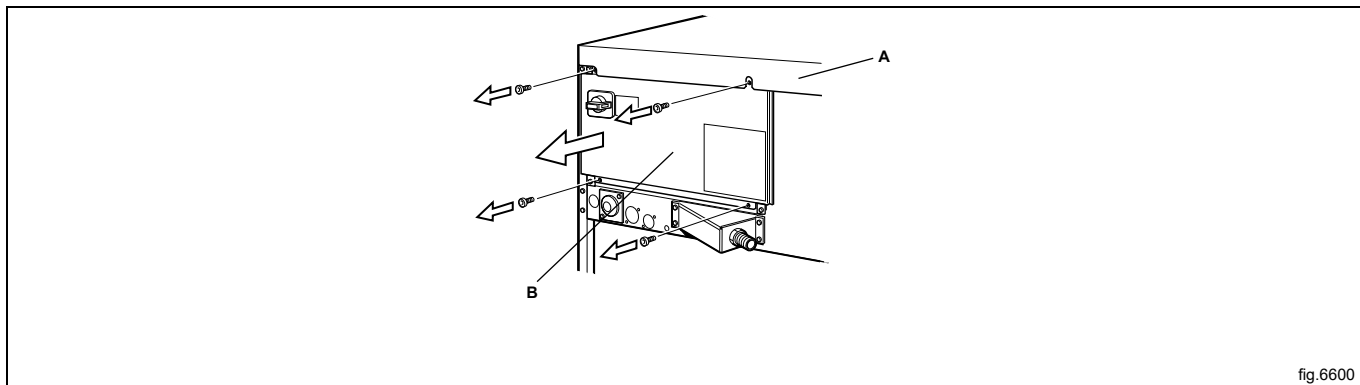

fig.6600

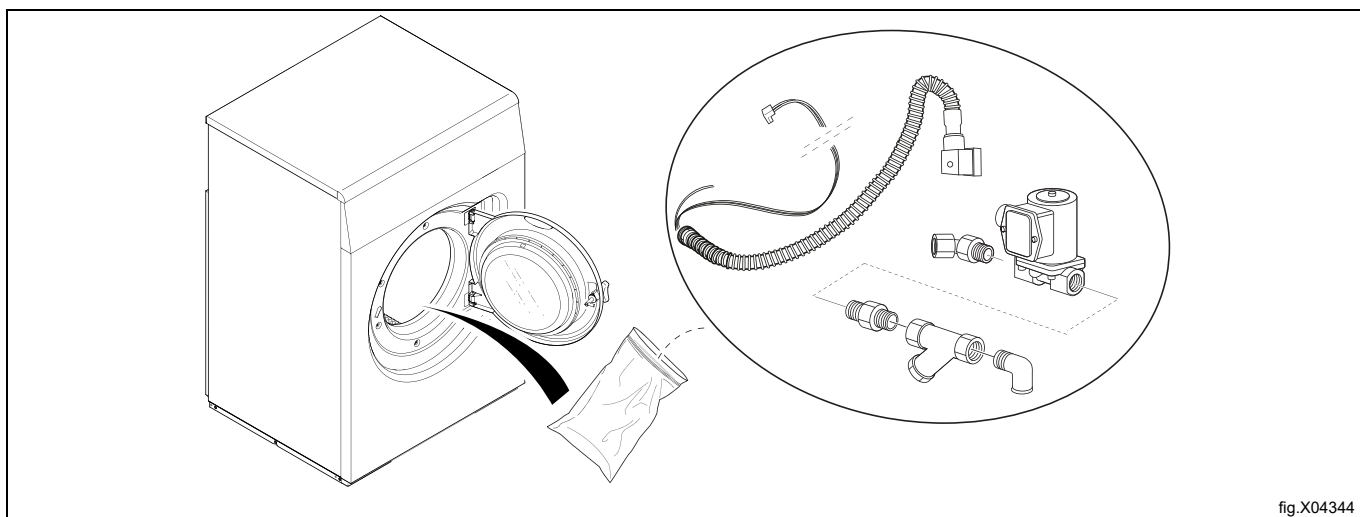

fig.X04344

Fixez le raccord sur la vanne d'admission de la vapeur. Installez la vanne d'admission de la vapeur sur la machine. Fixez le raccord, la crépine et le coude. Notez le sens de la crépine. Fixez le flexible de vapeur au coude. Vérifiez l'absence d'arêtes pointues ou de déformations sur le flexible de vapeur raccordé.

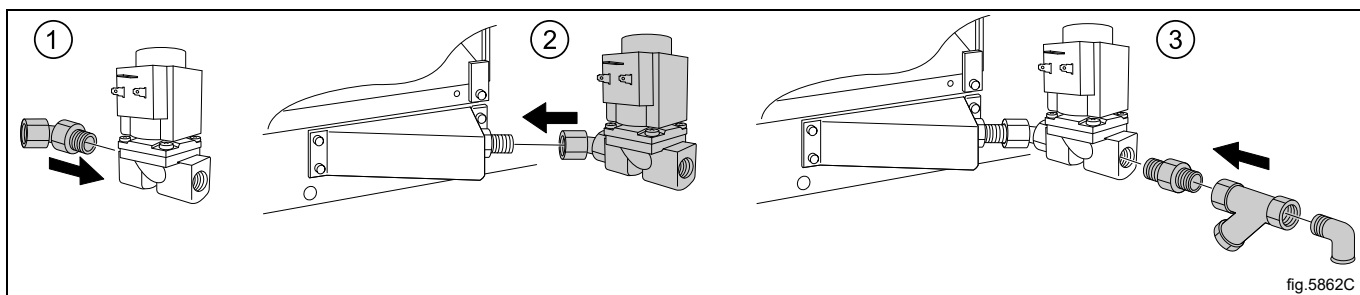

fig.5862C

Placez le flexible avec les câbles entre la vanne d'admission de vapeur et la machine. Branchez les câbles à la vanne d'admission de vapeur. Raccordez le câble de masse à la borne de mise à la terre. Branchez le connecteur du câble « HEAT » sur la borne « HEAT » de la carte E/S.

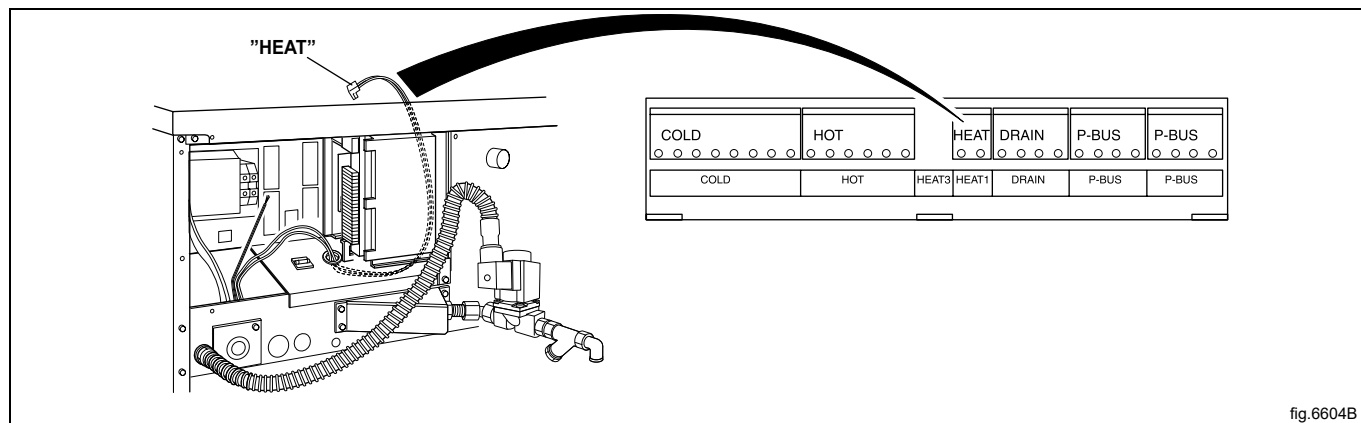

fig.6604B

Pression de vapeur requise :

- minimum : 50 kPa (0,5 kp/cm<sup>2</sup>)
- maximum : 800 kPa (8 kp/cm<sup>2</sup>)
- recommandée : 600 kPa (6 kp/cm<sup>2</sup>)

### Note!

Une machine à chauffage à vapeur est destinée à n'utiliser que de la vapeur propre.

## 11 À la première mise en service

Lorsque l'installation est terminée et la machine mise sous tension pour la première fois, vous devez effectuer les réglages suivants. Quand un réglage est terminé, vous passez automatiquement au suivant.

- Sélection de la langue
- Réglage de l'heure et de la date
- Activation/désactivation de l'alerte maintenance

Pour plus d'informations sur les réglages suivants, veuillez consulter le manuel de programmation et de configuration.

### 11.1 Sélection de la langue

Sélectionnez la langue à partir de la liste sur l'écran.

Ce sera la langue utilisée pour tous les messages affichés, les noms des programmes, etc.

### 11.2 Réglage de l'heure et de la date

Sélectionnez **OUI** et appuyez sur le bouton de commande pour accéder au menu **HEURE/DATE**.

Activez le menu **REGLAGE HEURE** et réglez l'heure correcte.

Sauvegardez les réglages.

Activez le menu **REGLAGE DATE** et réglez la date correcte. Commencez par régler l'année.

- Définissez l'année. Quittez pour continuer avec un appui long sur le bouton de commande.
- Définissez le mois. Quittez pour continuer avec un appui long sur le bouton de commande.
- Définissez le jour. Quittez avec un appui long sur le bouton de commande, puis enregistrez avec un appui long sur le bouton de commande.

Quittez le menu quand vous avez terminé.

## 12 Contrôle du fonctionnement



Doit être effectué par du personnel qualifié



Le fonctionnement doit être contrôlé une fois l'installation terminée et avant l'utilisation de la machine.

Ouvrez les vannes d'eau manuelles.

Démarrez un programme.

- Vérifiez que le tambour tourne normalement et qu'aucun bruit inhabituel ne se fait entendre.
- Vérifiez qu'il n'y a aucune fuite au niveau des branchements de l'alimentation en eau et de la vidange.
- Vérifiez que l'eau passe bien dans le compartiment à lessive.
- Vérifiez que la porte ne peut pas s'ouvrir lorsqu'un programme est en cours.

### Prêt pour utilisation

Si tous les tests sont concluants, la machine est prête à être utilisée.

Si certains tests ne sont pas concluants, que des défaillances ou des erreurs ont été détectées, contactez votre centre d'entretien/distributeur local.

## 13 Information sur l'évacuation

### 13.1 Recyclage et élimination de l'appareil

#### 13.1.1 Recyclabilité

Nos appareils sont réalisés avec un taux élevé de matériaux recyclables (comme de l'acier inox, du fer, de l'aluminium, de la tôle zinguée, du cuivre, etc.) qui peuvent être valorisés par des systèmes de recyclage locaux, conformément aux réglementations en vigueur dans le pays d'utilisation.

Les réglementations en matière d'élimination des déchets peuvent varier d'un pays à l'autre. Par conséquent, les appareils doivent être éliminés conformément à la législation et aux directives émises par les autorités compétentes dans le pays où l'appareil est mis hors service.

Les composants de l'appareil doivent être séparés et éliminés en fonction de leur matière (par exemple, métaux, huiles, graisses, plastiques, caoutchouc, laine de verre, gaz frigorigènes, plaques isolantes et autres matériaux isolants, laine de verre, LED, etc.), conformément aux réglementations locales et internationales en vigueur en matière de gestion des déchets.

Les compresseurs peuvent contenir des huiles et des fluides réfrigérants qui sont considérés comme déchets spéciaux et doivent être recyclés selon les réglementations locales.

#### 13.1.2 Procédure d'élimination de l'appareil / valorisation des composants/matériaux

Ce produit ne peut en aucun cas être éliminé simplement dans l'environnement à la fin de son cycle de vie ; il est impératif soit de l'éliminer conformément aux réglementations environnementales locales soit, de préférence, de le ramener entier dans un centre de recyclage agréé.

Tous les composants déposés, y compris les portes et autres parties structurelles, doivent être confiés avec l'appareil à un centre de démontage et de recyclage agréé.

Le centre de démontage/recyclage emploiera toutes les technologies et méthodes de pointe afin de démonter efficacement les produits pour les valoriser au maximum.

Il est à noter que les cartes à circuits imprimés, les moteurs électriques et autres composants identifiés dans la législation de l'Union européenne comme matières premières critiques à haut potentiel de valorisation doivent être traités séparément.

En cas de doutes ou de questions, toujours se référer au SAV de référence.

Avant d'éliminer l'appareil, vérifiez soigneusement son état physique et son état de préservation, en vérifiant la présence potentielle de fuites de liquides ou de gaz, ainsi que de pièces cassées susceptibles de présenter un risque pendant la manipulation et le démontage ultérieur.



Le symbole figurant sur le produit indique que ce produit ne doit pas être traité comme déchet ménager, mais doit être éliminé conformément aux réglementations en vigueur, afin d'éviter tout impact négatif sur l'environnement et la santé humaine. Pour plus d'informations sur le recyclage de ce produit, contacter l'agent ou le revendeur local, le SAV ou l'organisme local compétent pour l'élimination des déchets.



### Note!

**Au moment du démontage de l'appareil, les marquages, le présent Manuel et les autres documents relatifs à l'appareil devront être détruits.**

### 13.2 Élimination de l'emballage

Les emballages doivent être mis au rebut conformément aux réglementations en vigueur dans le pays d'utilisation de l'appareil. Tous les matériaux utilisés pour l'emballage sont compatibles avec l'environnement.

Ces composants peuvent être conservés, recyclés ou incinérés dans une usine d'incinération des déchets. Les pièces en plastique recyclables sont marquées comme dans les exemples suivants.

 PE	Polyéthylène : <ul style="list-style-type: none"><li>• Emballage extérieur</li><li>• Sachet contenant les instructions</li></ul>
 PP	Polypropylène : <ul style="list-style-type: none"><li>• Sangles</li></ul>
 PS	Mousse polystyrène : <ul style="list-style-type: none"><li>• Protections des arêtes</li></ul>





Electrolux Professional AB  
341 80 Ljungby, Sweden  
[www.electroluxprofessional.com](http://www.electroluxprofessional.com)