

Manual de funcionamiento

Armario de secado

DC7-10HP



Electrolux
PROFESSIONAL

Indice

Indice

1	Advertencias de seguridad.....	5
1.1	Información general sobre seguridad.....	5
1.2	Símbolos.....	6
2	Condiciones y exclusiones de la garantía.....	7
3	Composición de la máquina.....	8
3.1	Componentes.....	8
3.2	Primera puesta en marcha.....	10
3.3	Caudal de aire.....	11
4	Unidades de deshumidificación maestro y esclavo.....	12
5	Funcionamiento.....	13
5.1	Descripción de programas.....	13
5.2	Cargas.....	14
5.3	Bloqueo para niños.....	15
6	Reducción de peso.....	16
6.1	Levantar el estante para zapatos.....	16
6.2	Quitar las puertas.....	16
6.3	Retire las unidades de deshumidificación.....	18
6.4	Retire la sección de perchas.....	21
7	Mantenimiento.....	22
8	Servicio técnico.....	23
9	Búsqueda de averías.....	24
10	Códigos de error.....	25
11	Información sobre la eliminación.....	26
11.1	Reciclaje y eliminación de equipos.....	26
11.1.1	Reciclaje.....	26
11.1.2	Procedimiento para la eliminación de equipos y la recuperación de componentes/ materiales.....	26
11.2	Eliminación del embalaje.....	27

El fabricante se reserva el derecho de modificar el diseño y las especificaciones de los materiales.

1 Advertencias de seguridad

ADVERTENCIA: Este aparato está diseñado para secar exclusivamente tejidos lavados con agua.

NO DEBE MODIFICARSE ESTE APARATO.

El mantenimiento solo deberá realizarlo personal autorizado.

Solamente deben utilizarse piezas de repuesto autorizadas.

A la hora de realizar el mantenimiento o de reemplazar piezas, la alimentación debe estar desconectada.

Los equipos fijos no cuentan con sistemas de desconexión de la red eléctrica, con una separación de contactos de todos los polos que permita la desconexión total en una situación de sobrevoltaje de categoría III. El sistema de desconexión debe incorporarse al cableado fijo de acuerdo con la normativa sobre cables.

Nivel de presión acústica de emisiones ponderada en las estaciones de trabajo: <70 dB

Requisitos adicionales para los siguientes países: AT, BE, BG, HR, CY, CZ, DK, EE, FI, FR, DE, GR, HU, IS, IE, IT, LV, LT, LU, MT, NL, NO, PL, PT, RO, SK, SI, ES, SE, CH, TR, UK:

- Este equipo se puede utilizar en zonas públicas.
- Este equipo pueden utilizarlo niños a partir de 8 años, personas sin experiencia o conocimiento del uso de estos aparatos y personas con deficiencias mentales, sensoriales o físicas, siempre que se encuentren bajo supervisión o hayan recibido indicaciones respecto al uso del equipo de forma segura y comprendan los riesgos asociados. Los niños no deben jugar con el aparato. La limpieza y el mantenimiento por parte del usuario no deben realizarlos niños sin supervisión.

Requisitos adicionales para otros países:





- Este equipo no está diseñado para que lo usen personas (incluidos niños) con discapacidad física, sensorial o mental, o con experiencia y conocimiento insuficientes, a menos que una persona responsable de su seguridad los supervise o instruya en el uso del aparato. Es necesario supervisar a los niños para evitar que jueguen con el equipo.

1.1 Información general sobre seguridad

No rocíe la máquina con agua.

Para evitar daños en la electrónica (y otras piezas) como resultado de condensaciones, las máquinas deben almacenarse a temperatura ambiente durante 24 horas antes de utilizarse por primera vez.

1.2 Símbolos

	Precaución
	Precaución, superficie caliente
	Lea las instrucciones antes de utilizar la máquina.
	Tenga cuidado. La parte superior del armario de secado es pesada y puede volcar con facilidad.

2 Condiciones y exclusiones de la garantía

Si la compra de este producto incluye cobertura de garantía, esta se otorga de acuerdo con la normativa local y sujeta a que el equipo se instale y use para los fines previstos, de acuerdo con la documentación correspondiente.

La garantía es efectiva cuando el cliente ha utilizado piezas originales y realizado el mantenimiento de acuerdo con la documentación de usuario y mantenimiento de Electrolux Professional AB, disponible en papel o en formato electrónico.

Electrolux Professional AB recomienda específicamente el uso de agentes de limpieza, aclarado y descalcificación autorizados por Electrolux Professional AB para obtener resultados óptimos y conservar la eficiencia del producto a lo largo del tiempo.

La garantía de Electrolux Professional AB no cubre:

- El coste de desplazamientos del servicio técnico para la entrega y recogida del producto.
- Instalación.
- Formación en el uso del equipo.
- Sustitución (o suministro) de piezas sujetas a desgaste salvo que sean resultado de defectos de material o fabricación, que se hayan comunicado en el plazo de una (1) semana desde la avería.
- Corrección del cableado externo.
- Corrección de reparaciones no autorizadas, así como de daños, desperfectos e insuficiencias provocados por:
 - Capacidad insuficiente o anómala de los sistemas eléctricos (corriente/voltaje/frecuencia, incluidos picos e interrupciones).
 - Suministro inadecuado o interrumpido de agua, vapor, aire, gas (incluidas impurezas u otros elementos que no cumplan los requisitos técnicos de cada equipo);
 - Piezas de fontanería, componentes o productos consumibles de limpieza que no estén autorizados por el fabricante.
 - Negligencia, mal uso, abuso o incumplimiento, por parte del cliente, de las instrucciones de uso y mantenimiento detalladas en la documentación correspondiente al equipo.
 - Incorrección o deficiencia de: instalación, reparación, mantenimiento (incluida la manipulación, las modificaciones y las reparaciones realizadas por terceros no autorizados) y modificación de los sistemas de seguridad.
 - El uso de componentes que no sean originales (como consumibles, piezas de desgaste o repuestos).
 - Condiciones ambientales que provoquen tensiones térmicas (como sobrecalentamiento/congelación) o químicas (como corrosión/oxidación).
 - Objetos extraños colocados o contenidos en el producto.
 - Accidentes o fuerza mayor.
 - Transporte y manipulación, incluidos rayaduras, abolladuras, astillamiento u otros daños del acabado del producto, salvo que dichos daños sean consecuencia de defectos de material o fabricación, comunicados en el plazo de una (1) semana desde la fecha de entrega, salvo que se haya acordado de otro modo.
- Productos en los que el número de serie original se haya eliminado, alterado o no pueda observarse con facilidad.
- Sustitución de bombillas, filtros u otros consumibles.
- Accesorios y software no autorizados o especificados por Electrolux Professional AB.

La garantía no incluye actividades de mantenimiento planificadas (incluidas las piezas necesarias para ello) ni el suministro de agentes de limpieza, salvo que se especifique por algún acuerdo local, sujeto a las condiciones del lugar. Consulte en el sitio web de Electrolux Professional AB la lista de centros de atención al cliente autorizados.

3 Composición de la máquina

3.1 Componentes

El armario de secado tiene una sección abatible de perchas con varillas de aluminio para colgar prendas. En la parte posterior de las varillas hay un alambre para cortinas que puede utilizarse para sujetar las prendas. Toda la sección de perchas puede cambiarse de derecha a izquierda.

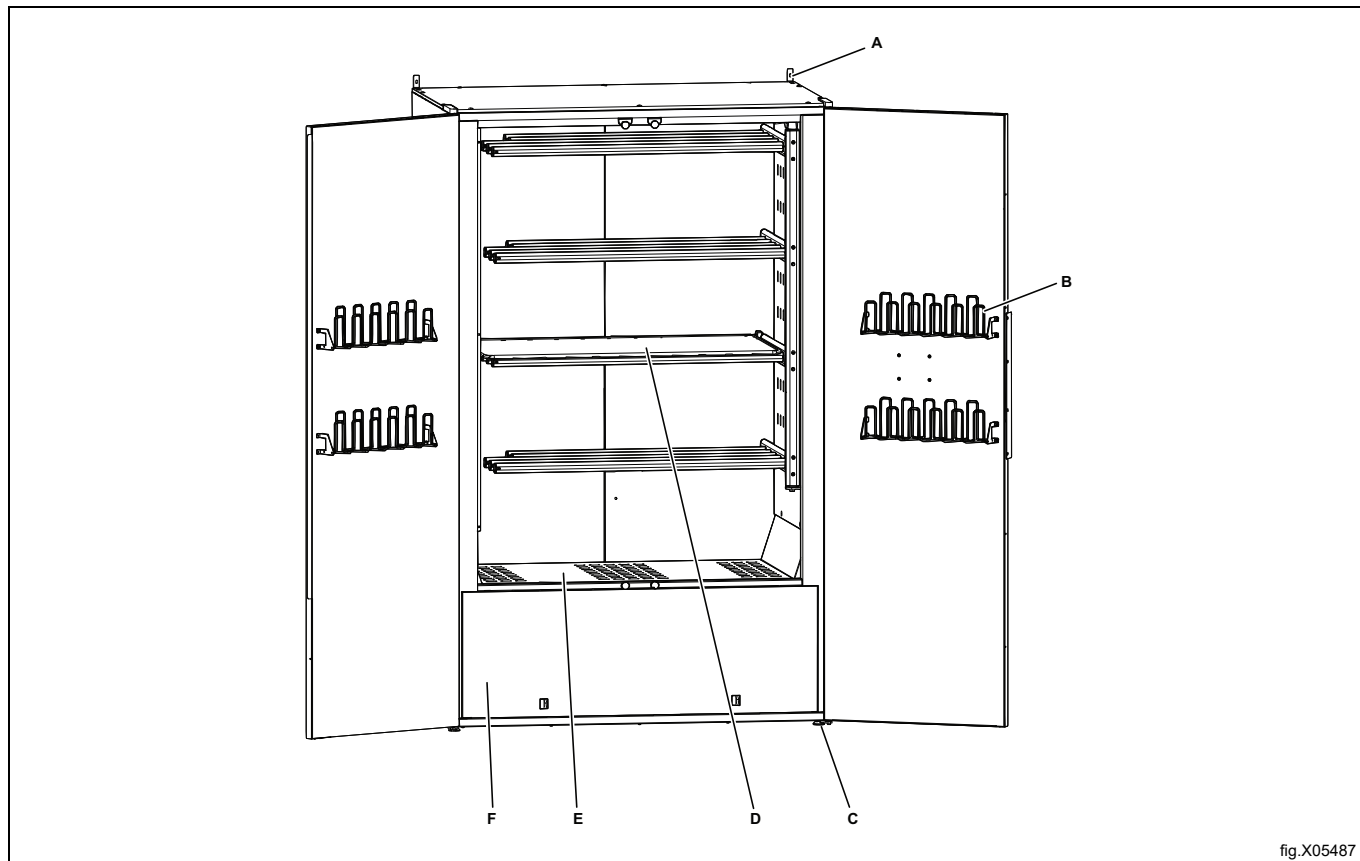

A	Soporte de pared x 2
B	Perchas para manoplas
C	Patas regulables x 4
D	Sección abatible de perchas
E	Zapatero
F	Unidad de deshumidificación x 2

La sección de perchas está montada en el lado derecho en la entrega.

Las instrucciones para volver a colgarla en el otro lado pueden encontrarse en el manual de servicio.

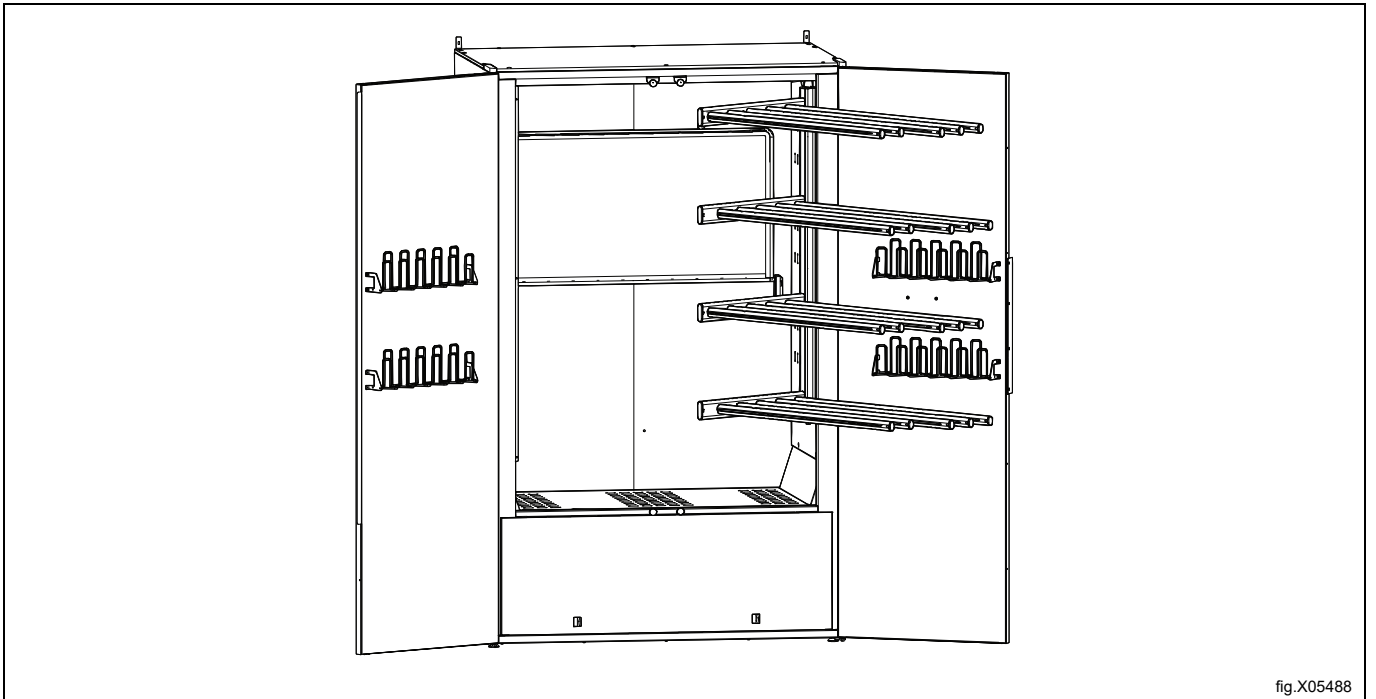

3.2 Primera puesta en marcha

Cuando el armario de secado está instalado y enchufado, es importante esperar **al menos 3 horas** antes de ponerlo en uso. Esto da tiempo al aceite de los compresores para fluir de nuevo, evitando daños en los mismos.

Si el armario ha estado acostado sobre su espalda durante el transporte, espere **24 horas**.

- **Retire los materiales de embalaje:** Compruebe cuidadosamente que no quede ningún material de embalaje sobre o dentro del armario de secado.

Limpieza: Lave el armario de secado tanto por dentro como por fuera con una solución de detergente suave y agua tibia. Use un paño suave para secar las superficies a fondo.

3.3 Caudal de aire

Nota!

Asegúrese de que las prendas colocadas en el armario de secado no bloqueen el flujo de aire.

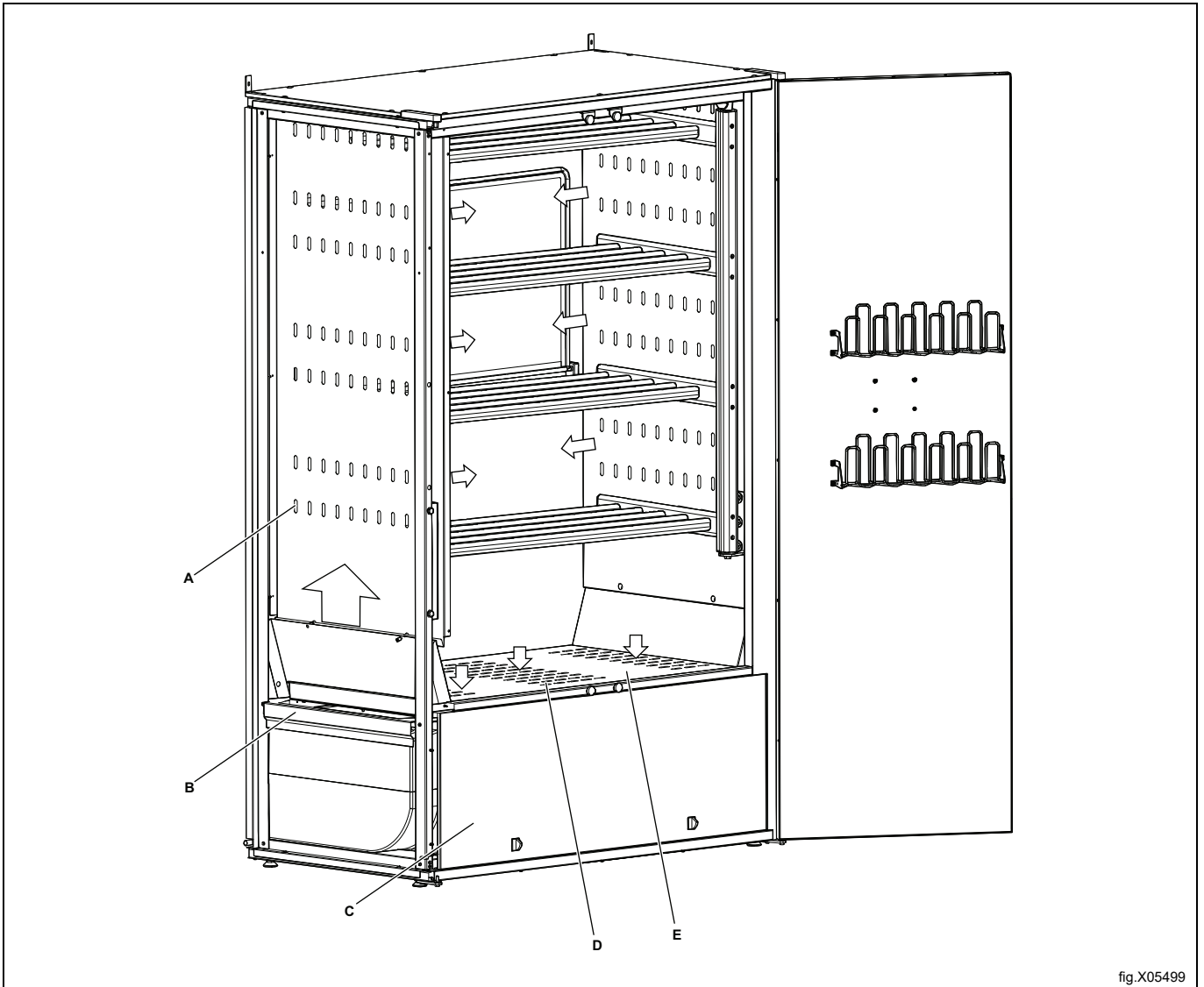

fig.X05499

A	Flujo de aire en 7 hileras de agujeros a cada lado
B	Aire de retorno después de la deshumidificación. Viaja por canales a lo largo de los lados
C	Unidades de deshumidificación, Maestro y Esclavo
D	Entrada de aire a las unidades de deshumidificación
E	Filtro de polvo debajo del zapatero

4 Unidades de deshumidificación maestro y esclavo

El armario de secado tiene dos unidades de deshumidificación, **MAESTRO** y **ESCLAVO**.

La unidad izquierda es **MAESTRO** y la unidad derecha es **ESCLAVO**.

Como su nombre indica, **MAESTRO** controla el proceso que **ESCLAVO** sigue. Si **ESCLAVO** fallara, el armario de secado seguiría funcionando, pero con potencia reducida. Sin embargo, si **MAESTRO** deja de funcionar, el armario de secado se detendrá. En este caso, sin embargo, existe la posibilidad de continuar el proceso:

Puede cambiar temporalmente para que **ESCLAVO** se convierta en un **MAESTRO** temporal. Esto se describe con más detalle en el manual de servicio.

Normalmente, el servicio de campo no es posible para las unidades de deshumidificación. Si se requiere servicio, las unidades completas deben desmontarse y enviarse al proveedor, que dispone de un sistema de recambio para unidades completas.

La conexión eléctrica se encuentra en un panel de conmutación en cada unidad. Los paneles se enfrentan entre sí y son idénticos para **MAESTRO** y **ESCLAVO**.

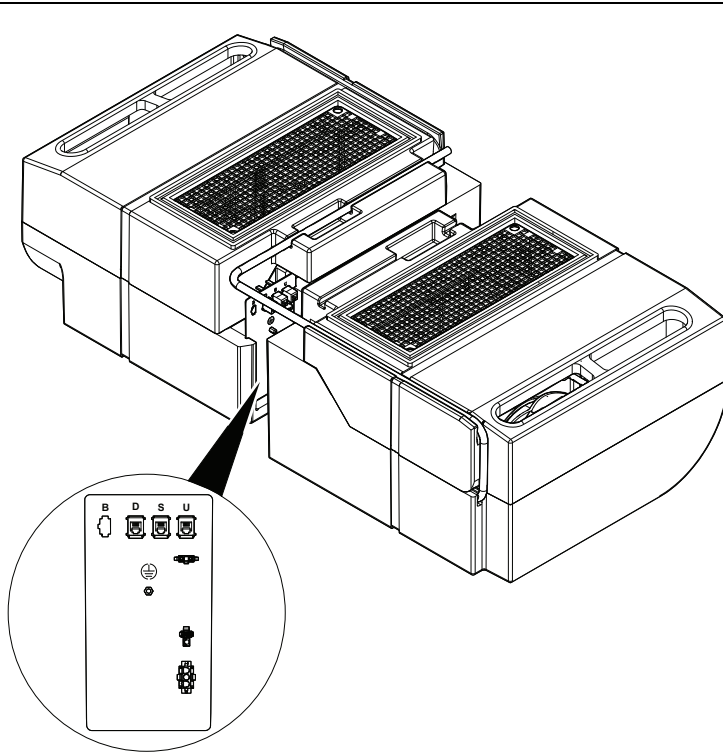

fig.X05500

5 Funcionamiento

- Coloque la colada repartida uniformemente por las perchas y cierre la puerta.
- Seleccione un programa de secado (A).
El secado comenzará cuando se pulse el botón de programa. Un símbolo en el lado izquierdo de la pantalla (B) indica que el proceso de secado está en curso.
- El armario de secado se detendrá automáticamente cuando la colada esté seca.
 - Cuando los textiles estén secos, el proceso de secado cambia a un periodo de enfriamiento que termina automáticamente tras 3 minutos.
 - Durante el periodo de enfriamiento, el texto "COOL" se muestra en la pantalla.
 - Cuando el periodo de enfriamiento termina, el texto "END" se muestra en la pantalla (parpadeando).
- Para cancelar el ciclo de secado, pulse el botón de parada (C).

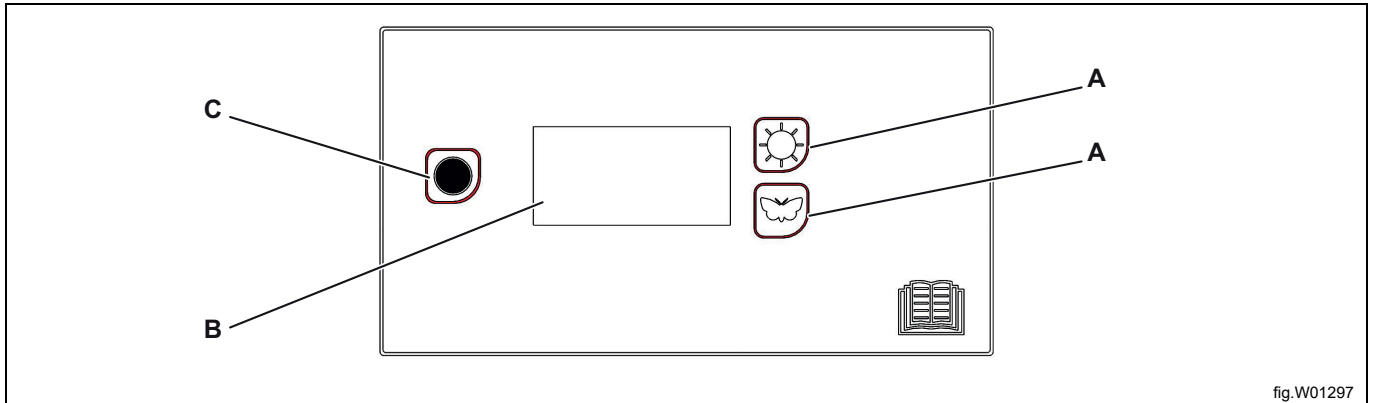

fig.W01297

A	Programas de secado
B	Pantalla
C	Botón de parada

5.1 Descripción de programas

	Secado normal
	Secado suave de material delicado.

5.2 Cargas

El armario tiene una unidad abatible de perchas de cuatro secciones. Cada sección tiene varias varillas en las que se puede colgar la ropa.

En la parte posterior de todas las varillas de percha hay **alambre para cortinas** que puede utilizarse para sujetar las prendas.

- Cuelgue las prendas en el armario de secado según el espacio que necesiten.
- Cuelgue guantes, gorros, bufandas y similares en las perchas para manoplas situadas en el interior de la puerta.
- No sobrecargue el armario de secado. Entonces la ropa se arruga y el secado es desigual.
- En su lugar, si es posible, deje espacio entre las prendas.
- Si existe el riesgo de que alguna ropa se decolore, deje espacio libre alrededor de la misma.
- Evite secar prendas pesadas y ligeras juntas, ya que sus tiempos de secado difieren.
- Los productos de punto mojados no deben colgarse en perchas, porque pueden estirarse debido a su peso.
- Evite colgar textiles que goteen o que estén chorreando en el armario de secado, ya que no está diseñado para recoger grandes cantidades de agua. También puede alargar significativamente el tiempo de secado.
- Siga siempre las instrucciones de lavado de la prenda si las hubiera.
- Retire cualquier ropa que ya esté seca. Esto reduce el tiempo de secado de la ropa restante.



Advertencia



No seque ropa u objetos similares que hayan sido tratados con gasolina u otras sustancias volátiles o inflamables. Esto puede causar la formación de una mezcla de gas explosiva.

Nota!

Si la puerta tiende a abrirse, limpie el filtro de limpieza y compruebe que los soportes del filtro estén correctamente colocados para evitar fugas de aire.

5.3 Bloqueo para niños

El bloqueo de seguridad para niños es una medida de seguridad que impide el inicio o la modificación involuntarios del proceso de secado. Cuando se activa, hay que mantener pulsados los botones al menos 3 segundos para lograr el efecto deseado.

Es una buena idea activar este ajuste del armario de secado en entornos con niños.

Nota!

Durante el funcionamiento, si la puerta se abre y luego se cierra en menos de 5 minutos, el proceso de secado continúa. Si la puerta permanece abierta más de 5 minutos, el proceso de secado termina.

- Active el modo de programación.
- Avance hasta el parámetro P 115 con los botones de selección de programas.
- Pulse PARADA para memorizar.
- Cambie el valor del parámetro a 1 para activar o a 0 para desactivar.
- Pulse PARADA para memorizar.
- Salir del modo de programación con STOP + BUTTERFLY (primero el botón STOP).

La pantalla se reiniciará y mostrará "HELLO".

Si está activado el modo de bloqueo de seguridad para niños, se indica en la pantalla con el símbolo de reloj iluminado.

6 Reducción de peso

Se puede hacer lo siguiente para reducir el peso del mueble de secado y así facilitar su instalación o traslado. Reduzca el peso del mueble de secado a la mitad.

- Retire el estante para zapatos.
- Retire las puertas.
- Retire las unidades de deshumidificación.
- Retire la sección de perchas.

6.1 Levantar el estante para zapatos

El estante para zapatos se levanta fácilmente del armario.

6.2 Quitar las puertas

Puerta derecha

1. Primero, desatornille la cubierta superior (A) que está asegurada por 10 tornillos.
2. Desatornille la tapa (B) de la bisagra superior y desconecte los conectores.
3. Retire la bisagra superior (C) que está asegurada por dos tornillos. Tire con cuidado del cable y de la bisagra (D) por separado.

La bisagra tiene una ranura por donde pasa el cable.

4. Levante la puerta de la bisagra inferior.

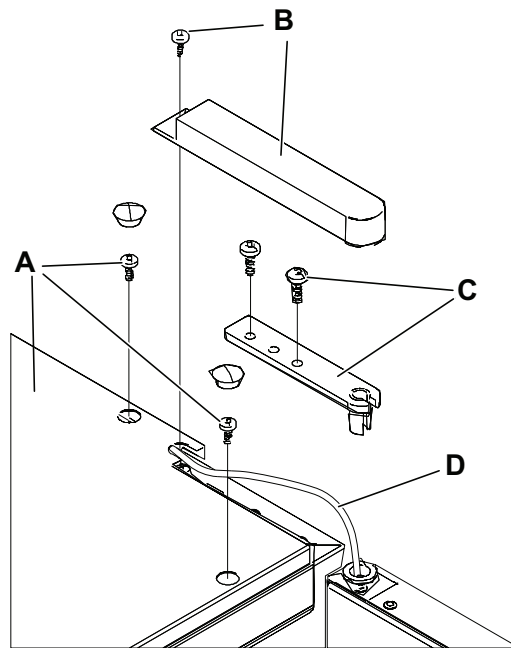

fig.X05501

Puerta izquierda

1. Desatornille la tapa (G) situada sobre la bisagra.
2. Retire la bisagra (H) que está asegurada por dos tornillos.
3. Levante la puerta de la bisagra inferior.

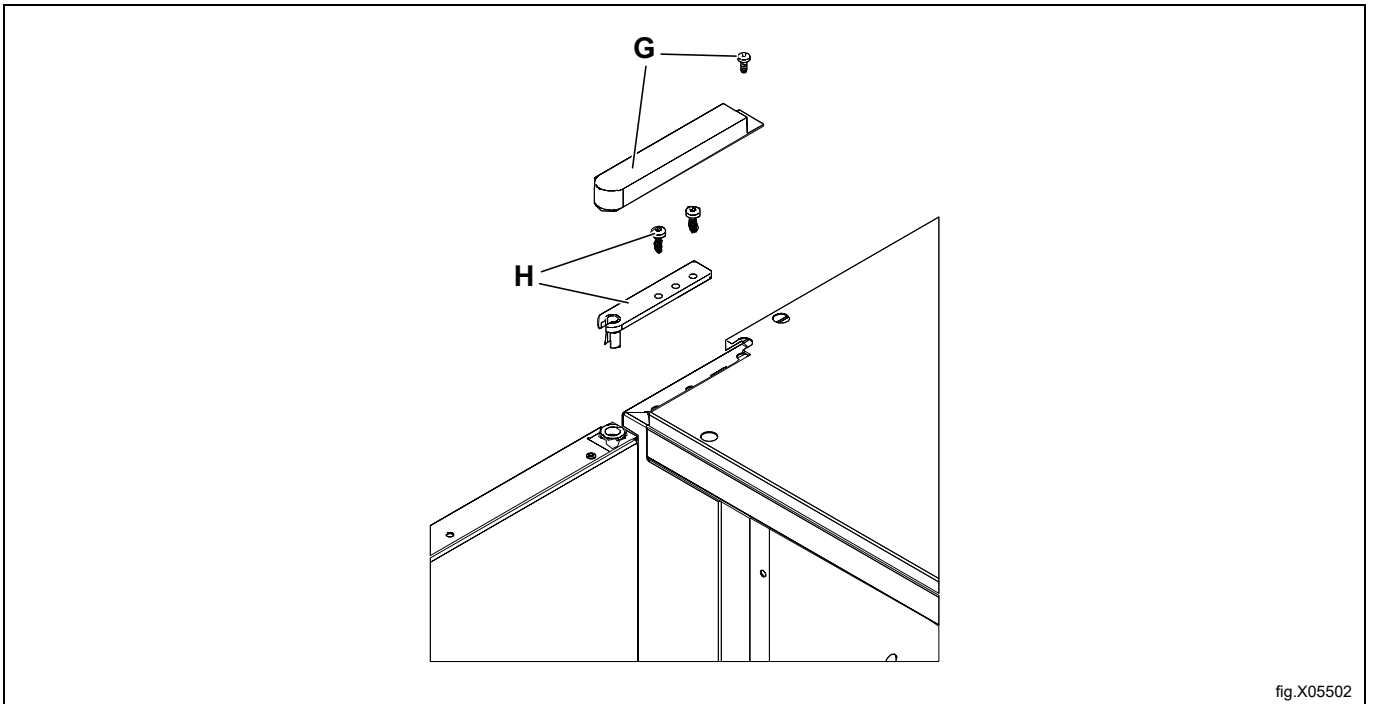
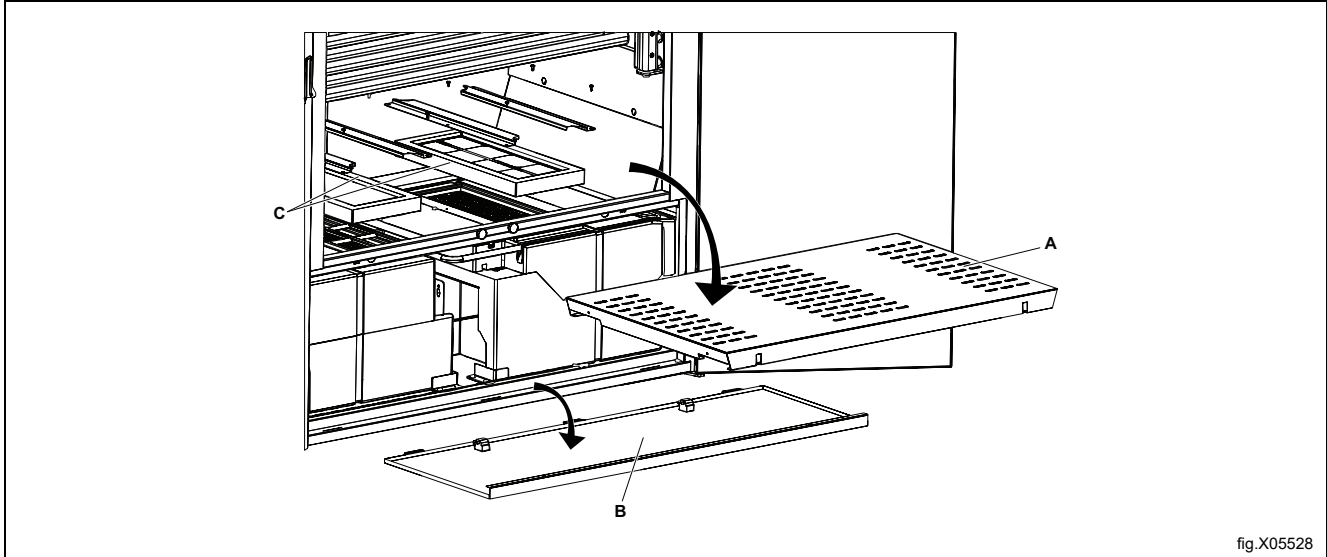

fig.X05502

6.3 Retire las unidades de deshumidificación

1. Retire el estante para zapatos (A).
2. Desmonte el panel frontal (B) que está asegurado por dos tornillos en el interior. Desconecte la conexión eléctrica entre los interruptores de las puertas y el mueble de secado y a continuación retire el panel frontal.
3. Desatornille los soportes del filtro (C), 12 tornillos, y quítelos y los filtros.



4. Desmontar las dos placas interiores inferiores (D) en los lados derecho e izquierdo y retírelas. 5+5 tornillos.

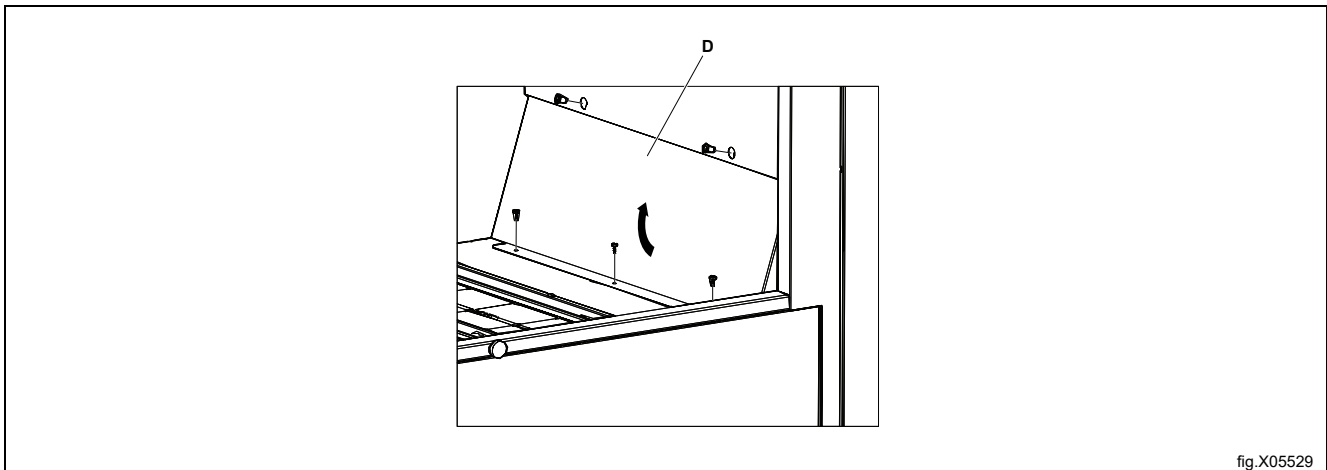

5. Desatornille el soporte (E) del deflector de aire, que está asegurado por dos tornillos. El deflector de aire (F) puede permanecer en su lugar.

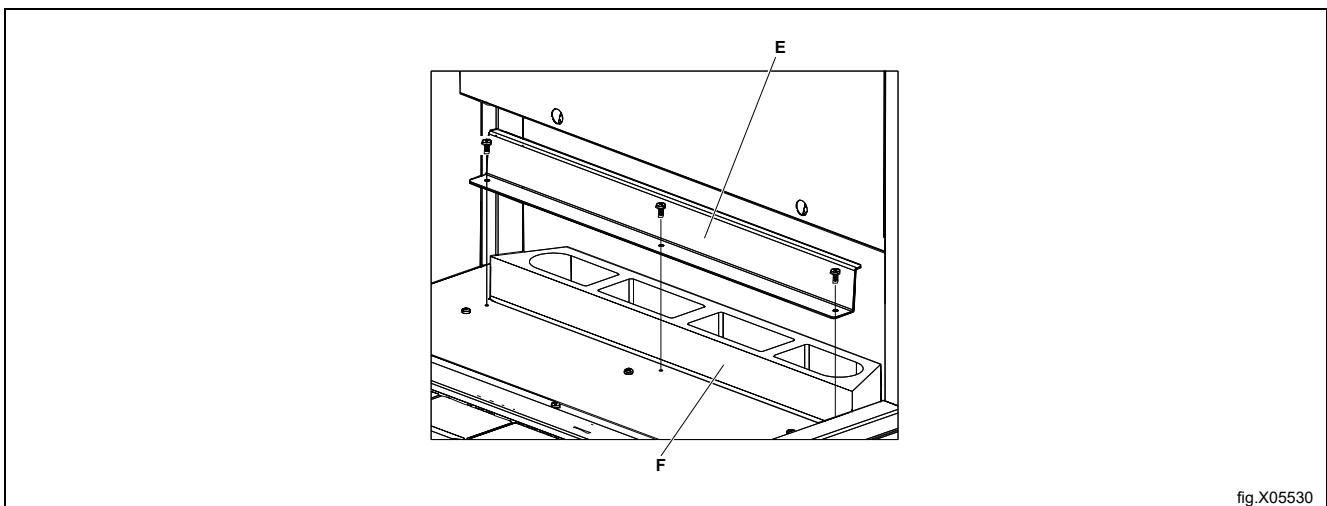

6. Desatornille la escotilla de servicio (G) en la parte inferior, que está asegurada por 6 tornillos.

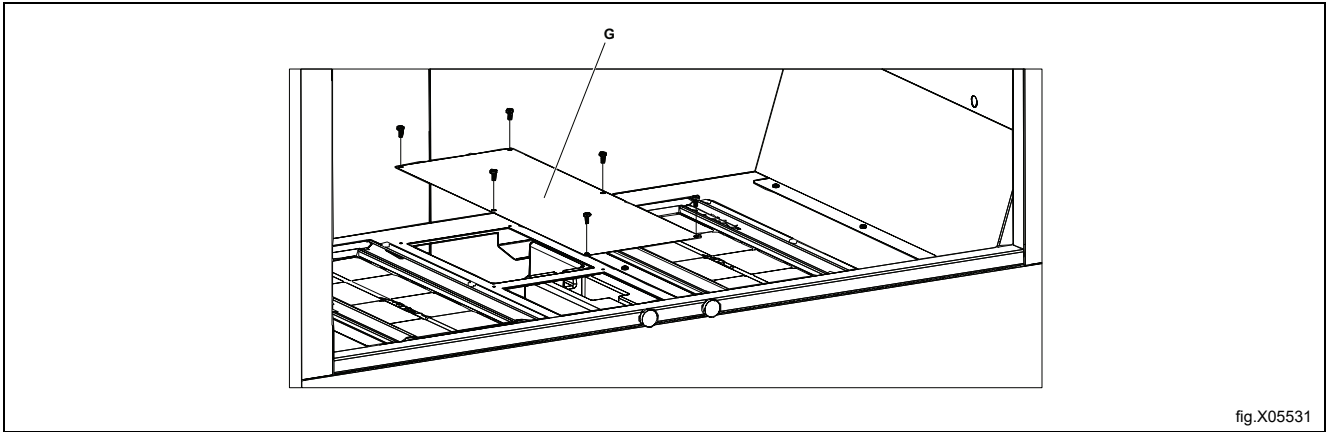

fig.X05531

7. Desconecte las conexiones eléctricas en la **unidad** maestra.
- a. Pantalla
 - b. Esclava
 - c. Iluminación LED
 - d. Interruptor de puerta
 - e. Conexión eléctrica

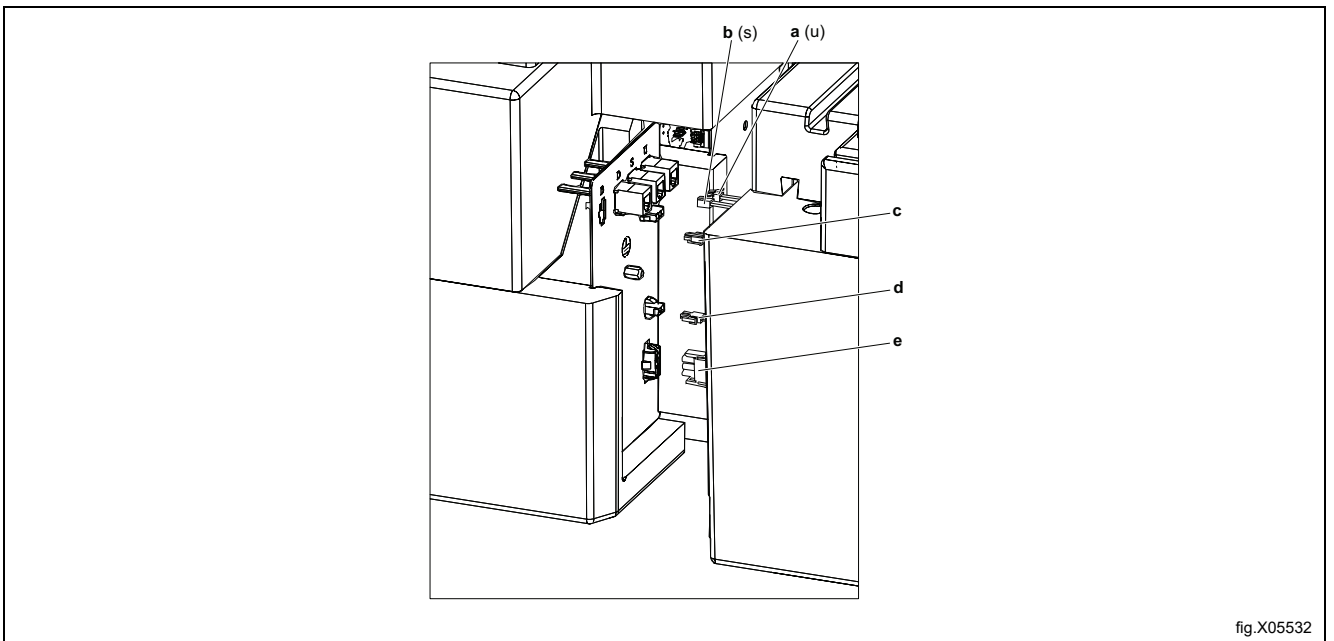

fig.X05532

8. Desatornille los dos ángulos que sujetan las unidades de deshumidificación.

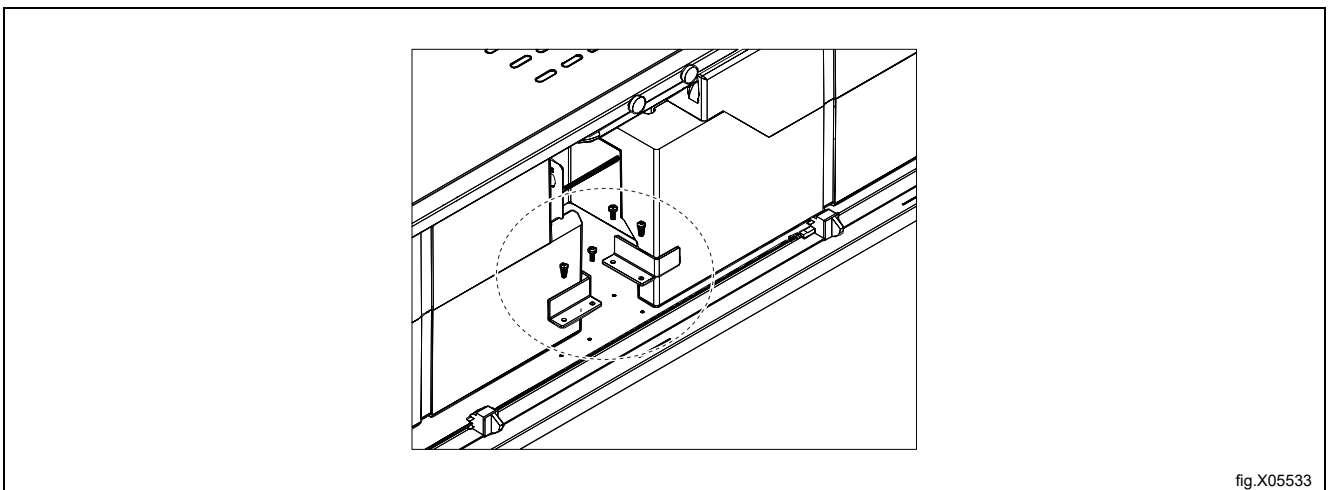

fig.X05533

9. Desconecte las mangueras de desagüe como se muestra, tanto para la **unidad** maestra como para la **unidad** esclava.

Desconecte la manguera de la **unidad** maestra y luego extraiga la **unidad** maestra.

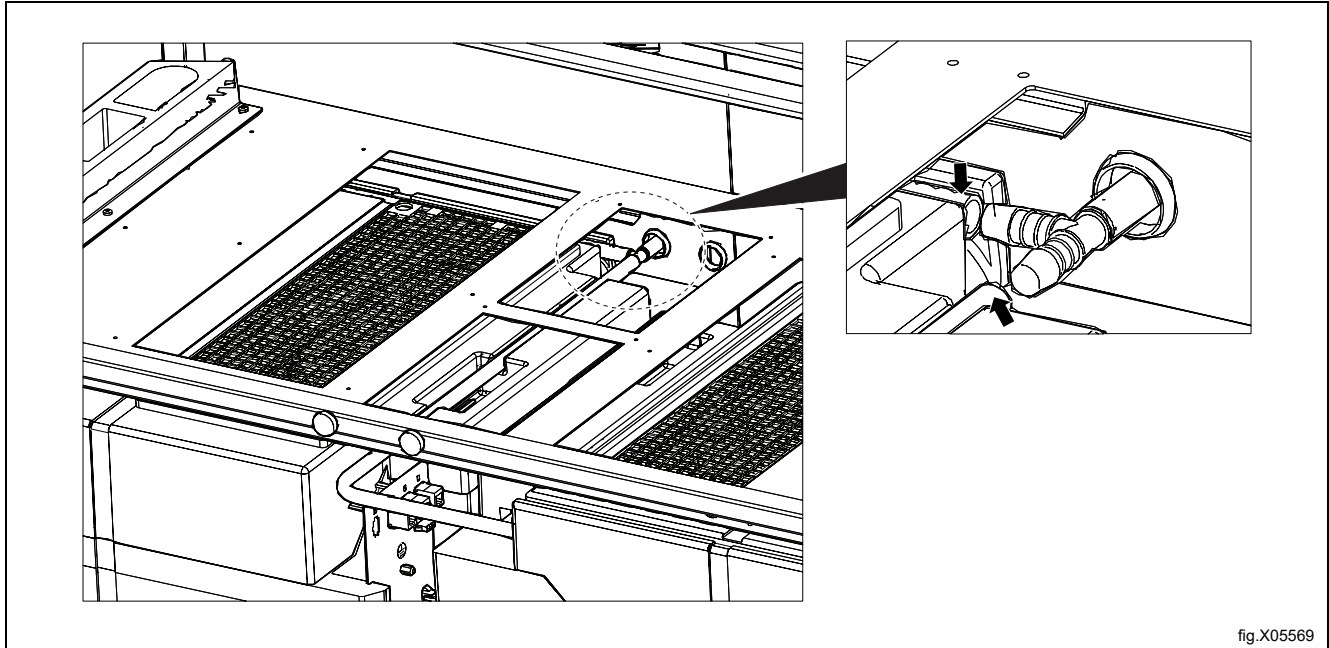

fig.X05569

10. Desconecte las conexiones eléctricas en la **unidad** esclava y extraígalas.

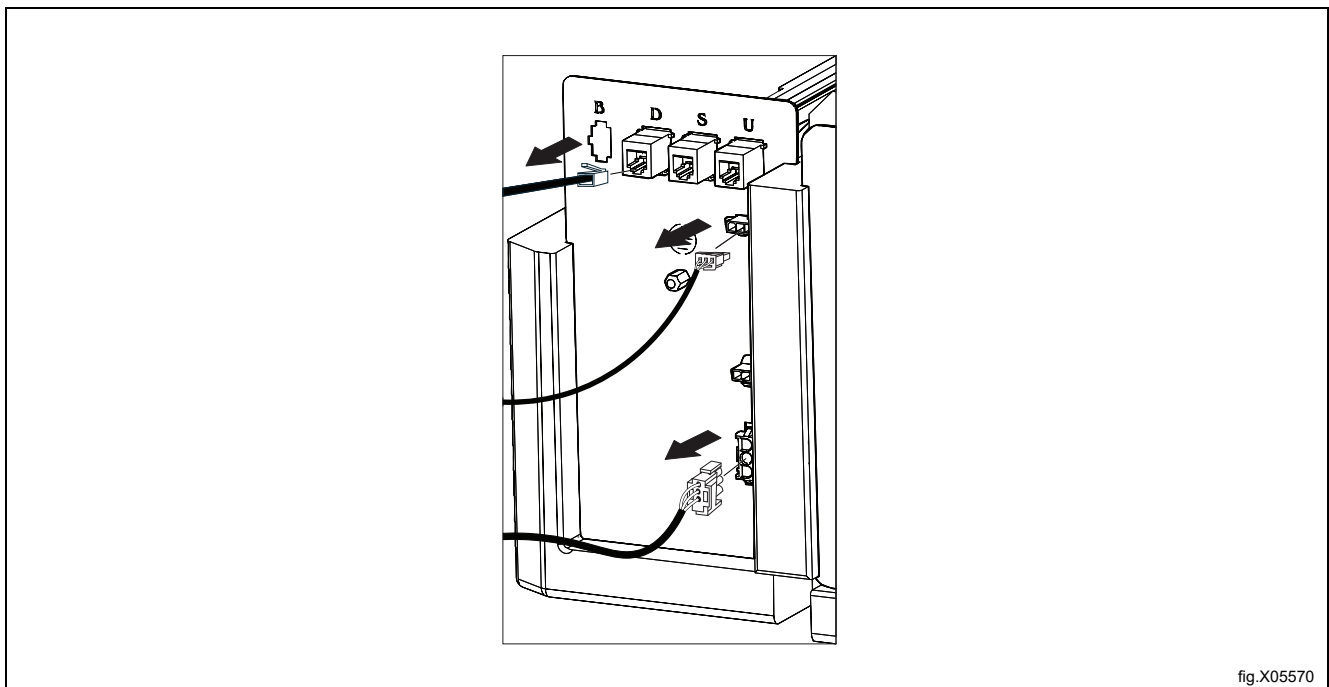

fig.X05570

6.4 Retire la sección de perchas

1. Desatornille el tope superior de la percha.
2. Levante y retire la sección de perchas.

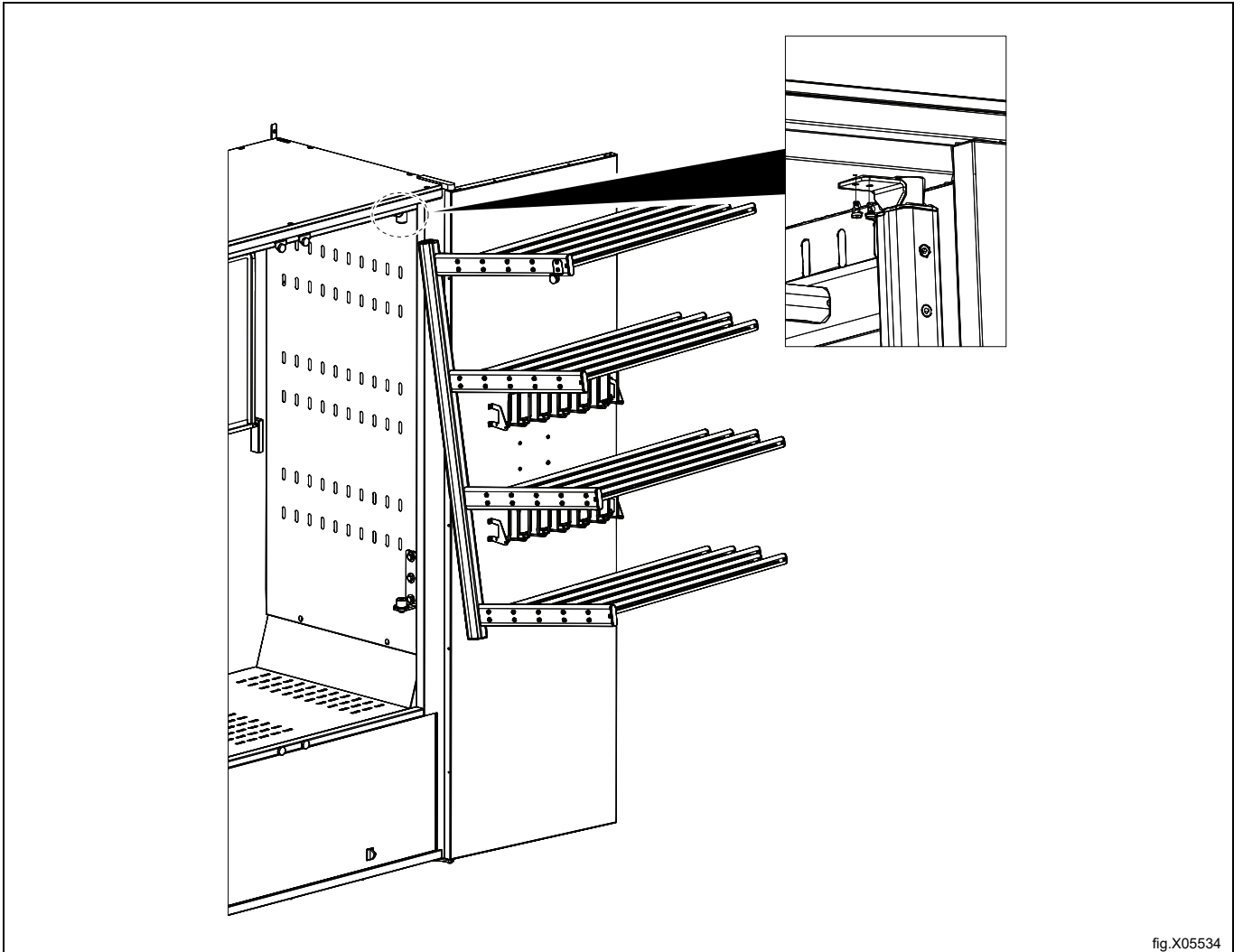

fig.X05534

7 Mantenimiento

El propietario de la máquina/lavandería es responsable de asegurarse de que se realice el mantenimiento periódico.

Nota!

La falta de mantenimiento puede deteriorar el funcionamiento de la máquina y estropear los componentes.

Nota!

No debe realizarse limpieza a alta presión.

Use una solución jabonosa suave sobre un paño húmedo para limpiar el exterior del armario.

No utilice agentes de limpieza agresivos que puedan dañar la superficie.

Antes de iniciar cada programa, compruebe y limpie los filtros de polvo, que se encuentran debajo del estante para zapatos (A). Un filtro limpio garantiza un rendimiento óptimo y evita que el polvo obstruya el flujo de aire.

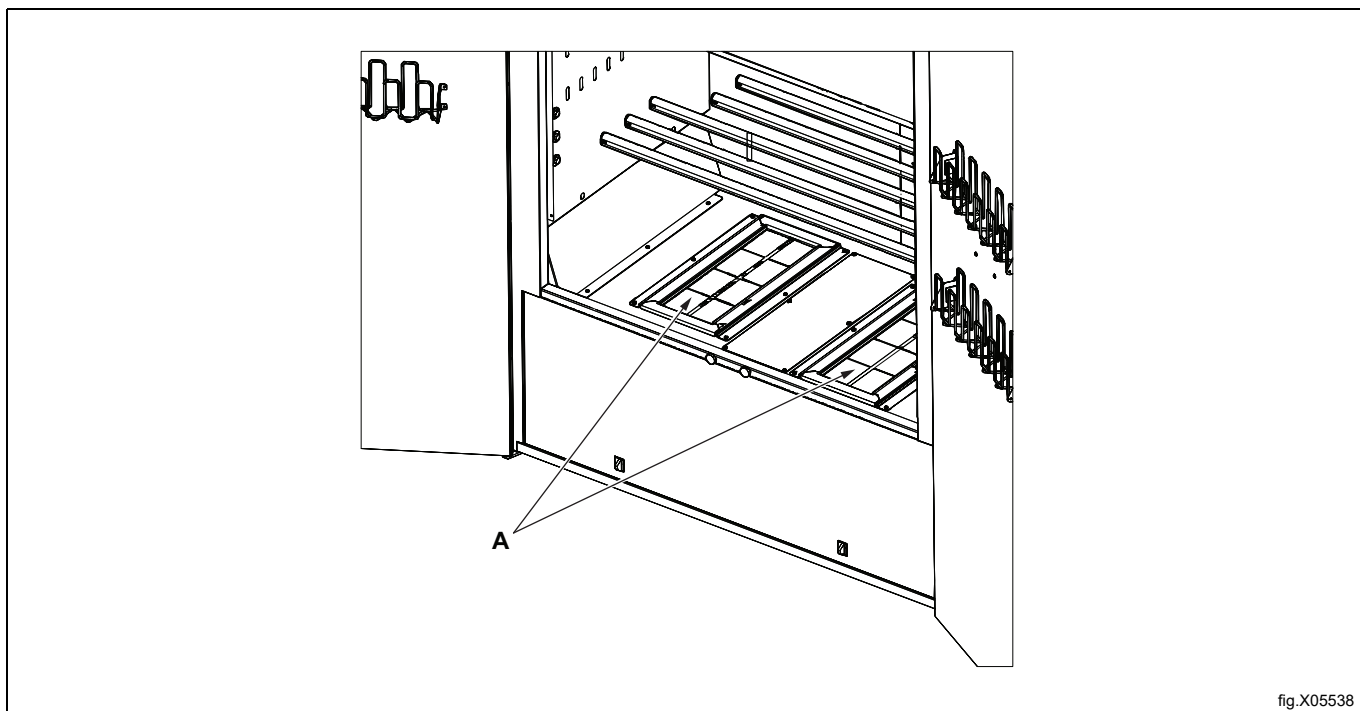

fig.X05538

8 Servicio técnico

Antes de llamar al servicio técnico localice el nombre, número de artículo y número de serie del armario de secado.

Esta información puede encontrarse en la placa de identificación situada en el interior del armario (A).

Si el cable de conexión está dañado por cualquier motivo, debe ser reemplazado.

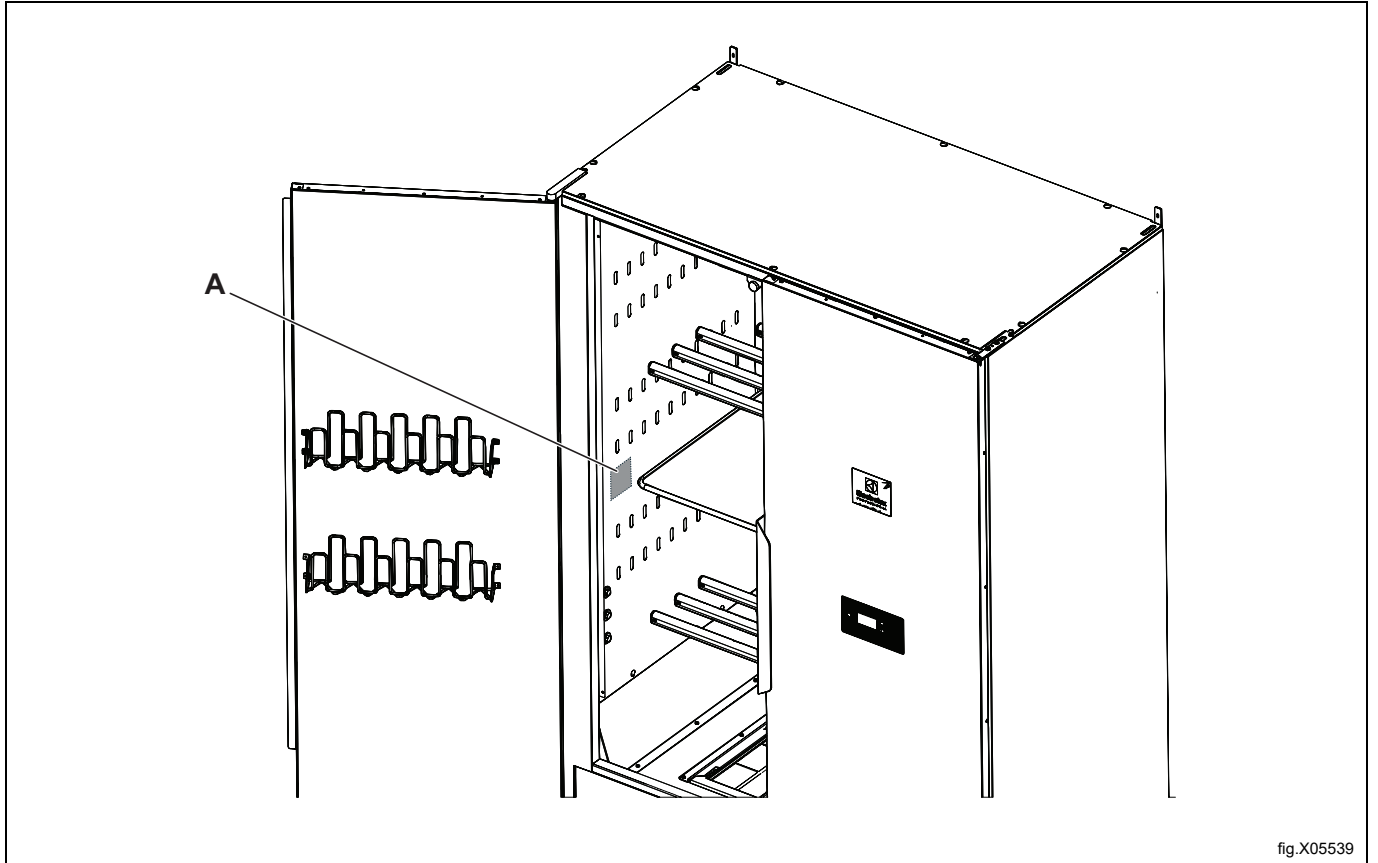

fig.X05539

9 Búsqueda de averías

Problema	Qué puede hacer
El armario de secado no funciona.	<ol style="list-style-type: none"> 1. Compruebe que el cable de alimentación esté enchufado en una toma eléctrica. 2. Compruebe que no se haya disparado ningún fusible. 3. ¿Ha pulsado el botón de inicio? 4. ¿Está la puerta cerrada?
El proceso de secado tarda mucho.	<ol style="list-style-type: none"> 1. Limpie ambos filtros (debe hacerse después de cada ciclo de secado). 2. Compruebe que se haya seleccionado el programa correcto para el tipo de prendas en cuestión. 3. Compruebe que las prendas no estén extremadamente húmedas (mal centrifugadas). 4. Compruebe que no haya demasiada ropa en el armario.
Las ropa no se seca.	<ol style="list-style-type: none"> 1. Compruebe si se ha seleccionado el programa adecuado para el tipo de prendas introducidas. 2. Cerciórese de que no hay demasiada ropa en el armario. 3. Hace falta ajustar el software que controla el proceso de secado. Póngase en contacto con el servicio técnico.
La junta de estanqueidad no cierra bien/la puerta está entreabierta	<ol style="list-style-type: none"> 1. Compruebe que el armario esté nivelado. Compruébelo con un nivel de burbuja. Ajuste las patas regulables si es necesario. 2. Compruebe que los filtros y el soporte están correctamente encajados. El soporte debe presionarse contra la unidad de deshumidificación inferior para sellar correctamente. 3. Compruebe que no haya basura, grava o similar debajo del soporte de los filtros, porque esto impedirá que selle correctamente.
La pantalla muestra: "CIERRE LA PUERTA"	<ol style="list-style-type: none"> 1. Compruebe que la puerta cierre herméticamente para activar los microinterruptores (ubicados a lo largo de la parte inferior de la placa de cubierta delante de las unidades de deshumidificación). 2. Si es necesario, intente pegar el interruptor con cinta y compruebe si la advertencia desaparece de la pantalla cuando la puerta está cerrada.

10 Códigos de error

N.º	Nombre	Descripción/Acción
ER 03	Error del sensor de humedad	Póngase en contacto con un técnico de servicio
ER 04	Superado el tiempo máximo del proceso de secado	Póngase en contacto con un técnico de servicio
ER M 08	Limpie el filtro de la unidad MASTER	Han transcurrido 100 horas desde la última limpieza del filtro (reinicio de alarma). El código de error se refiere a la unidad Master. Limpie ambos filtros.
ER S 08	Limpie el filtro de la unidad SLAVE	Han transcurrido 100 horas desde la última limpieza del filtro (último reinicio). Limpie ambos filtros.
ER M 10 ER S 10	Compruebe la bomba de agua	Póngase en contacto con un técnico de servicio
ER M 12 ER S 12	Tiempo de espera de comunicación agotado	Póngase en contacto con un técnico de servicio

Para restablecer un código de error, mantenga pulsado el botón **START/STOP** durante 5 segundos.

11 Información sobre la eliminación

11.1 Reciclaje y eliminación de equipos

11.1.1 Reciclaje

Nuestros equipos están fabricados con un gran porcentaje de metales reciclables (como acero inoxidable, hierro, aluminio, chapa galvanizada, cobre, etc.), que pueden recuperarse a través de los sistemas de reciclaje locales, de conformidad con la normativa vigente en el país de uso.

Las normas nacionales relativas a la eliminación de residuos pueden variar. Por lo tanto, la eliminación del equipo debe realizarse de acuerdo con la legislación vigente y las directivas emitidas por las autoridades competentes del país en el que se desmonte el equipo.

Los componentes del equipo deben separarse y desecharse de acuerdo con su composición (por ejemplo, metales, aceites, grasas, plásticos, caucho, gases refrigerantes, placas aislantes y otros materiales aislantes, lana de vidrio, LED, etc.) y en pleno cumplimiento de las normativas locales e internacionales aplicables en materia de gestión de residuos.

Los compresores pueden contener aceites y refrigerantes, que son residuos especiales y deben reciclarse según la normativa local.

11.1.2 Procedimiento para la eliminación de equipos y la recuperación de componentes/ materiales.

Este producto no debe desecharse en el medio ambiente al final de su ciclo de vida útil; es imprescindible desecharlo de acuerdo con las normativas medioambientales locales o, preferiblemente, entregarlo íntegro en un centro de reciclaje autorizado.

Todos los componentes retirados, incluidas las puertas y otras piezas estructurales, deben entregarse junto con el equipo en un centro de reciclaje o desmontaje autorizado.

El centro de desmantelamiento/reciclaje aplicará las tecnologías y métodos más avanzados a su alcance para desmontar eficazmente los productos y garantizar su máxima reciclabilidad.

Tenga en cuenta que las placas de circuitos impresos, los motores eléctricos u otros componentes identificados en la legislación de la Unión Europea como materiales con un alto potencial de recuperación de materias primas críticas deben tratarse de forma específica.

En caso de dudas o preguntas, consulte siempre a su servicio de atención al cliente preferido.

Antes de desechar el equipo, inspeccione cuidadosamente su estado físico y de conservación, comprobando que no haya fugas de líquidos o gases, así como piezas rotas que puedan suponer un peligro durante su manipulación y posterior desmontaje.



La presencia de este símbolo en el producto indica que no puede recibir el mismo tratamiento que los residuos domésticos, sino que debe desecharse correctamente para evitar cualquier consecuencia negativa para el medio ambiente y la salud. Para más información sobre el reciclaje de este producto, contacte con el representante o el distribuidor local, el servicio de atención al cliente o el organismo local encargado de la eliminación de residuos.

Nota!

Al desguazar el equipo, es necesario destruir las marcas, el manual y el resto de documentos referidos a él.

11.2 Eliminación del embalaje

El embalaje debe eliminarse de conformidad con las normas vigentes en el país donde se utiliza el equipo. Todos los materiales utilizados para el embalaje son respetuosos con el medio ambiente.

Se pueden conservar, reciclar o quemar sin peligro en una planta incineradora. Las piezas de plástico reciclables están marcadas como en los ejemplos siguientes.

	Polietileno: <ul style="list-style-type: none">• Embalaje exterior• Bolsa con instrucciones
	Polipropileno: <ul style="list-style-type: none">• Bridas
	Espuma de poliestireno: <ul style="list-style-type: none">• Protecciones de esquinas



Electrolux Professional AB
341 80 Ljungby, Sweden
www.electroluxprofessional.com