

Upute za uporabu Ormar za sušenje

DC7-10HP



Electrolux
PROFESSIONAL

Sadržaj

Sadržaj

1	Sigurnosne mjere opreza	5
1.1	Opće sigurnosne informacije.....	5
1.2	Simboli.....	5
2	Uvjeti i iznimke od jamstva	6
3	Raspored uređaja.....	7
3.1	Komponente.....	7
3.2	Prije prvog korištenja.....	9
3.3	Strujanje zraka	10
4	Master i slave dehumifikacijske jedinice	11
5	Rad.....	12
5.1	Opis programa.....	12
5.2	Opterećenja	13
5.3	Zaključavanje za djecu	14
6	Smanjenje težine.....	15
6.1	Izdignite stalak za cipele.....	15
6.2	Skinite vrata	15
6.3	Uklonite jedinice za odvlaživanje	17
6.4	Uklonite sekciju nosača	20
7	Održavanje	21
8	Servisiranje.....	22
9	Otklanjanje poteškoća	23
10	Šifre pogrešaka	24
11	Informacije o odlaganju.....	25
11.1	Reciklabilnost i zbrinjavanje.....	25
11.1.1	Reciklabilnost.....	25
11.1.2	Postupak koji se odnosi na odlaganje aparata na otpad i prikupljanje komponente/ materijala.....	25
11.2	Odlaganje ambalaže	26

Proizvođač zadržava pravo izmjene dizajna i specifikacija komponenti.

1 Sigurnosne mjere opreza

UPOZORENJE. Ovaj uređaj je namijenjen isključivo za sušenje tekstila opranog u vodi. NEMOJTE VRŠITI IZMJENE NA OVOM UREĐAJU.

Servisiranje smije obavljati samo ovlašteno osoblje.

Smeju se koristiti samo ovlašteni rezervni dijelovi.

Pri obavljanju servisiranja ili zamjeni dijelova napajanje mora biti isključeno.

Nepokretni aparati koji nisu opremljeni sredstvima za odvajanje od mrežnog napajanja imaju odvojene kontakte na svim polovima što omogućava potpuno odvajanje unutar III. kategorije prenapona, sredstva za odvajanje moraju biti ugrađena u fiksno ožičenje u skladu s pravilima ožičenja.

A-ponderirana razina zvučnog tlaka izduvavanja na radnim mjestima: <70 dB

Dodatni zahtjevi za sljedeće zemlje: AT, BE, BG, HR, CY, CZ, DK, EE, FI, FR, DE, GR, HU, IS, IE, IT, LV, LT, LU, MT, NL, NO, PL, PT, RO, SK, SI, ES, SE, CH, TR, UK:

- Ovaj uređaj može se koristiti u javnim prostorima.
- Ovaj uređaj mogu koristiti djeca od 8 godina i starija te osobe sa smanjenim fizičkim, osjetilnim ili mentalnim sposobnostima ili nedostatkom iskustva i znanja ako su im pruženi nadzor ili upute za sigurno korištenje uređaja i razumiju povezane opasnosti. Djeca se ne smiju igrati s uređajem. Čišćenje i održavanje od strane korisnika ne smiju obavljati djeca bez nadzora.

Dodatni zahtjevi za druge države:





- Ovaj uređaj nije namijenjen za upotrebu od strane osoba (uključujući djecu) sa smanjenim fizičkim, osjetilnim ili mentalnim sposobnostima, ili bez iskustva i znanja, osim ako im nije osiguran nadzor ili upute za upotrebu uređaja od strane osobe odgovorne za njihovu sigurnost. Djeca trebaju biti nadzirana kako bi se osiguralo da se ne igraju s uređajem.

1.1 Opće sigurnosne informacije

Nemojte polijevati aparat vodom.

Kako bi se spriječila šteta na elektroničkim sklopovima (i drugim dijelovima) do koje može doći zbog kondenzacije, aparat se mora postaviti na sobnu temperaturu 24 sata prije prve uporabe.

1.2 Simboli

	Oprez
	Oprez, vruća površina
	Pročitajte upute prije upotrebe stroja.
	Pažnja. Ormar za sušenje je top-težak i može se lako prevrnuti.

2 Uvjeti i iznimke od jamstva

Ako kupnja ovog proizvoda uključuje pokrivanje jamstvom, jamstvo se omogućava u skladu s lokalnim propisima i podliježe instaliranju i korištenju proizvoda za navedene svrhe i to kako je opisano u odgovarajućoj dokumentaciji opreme.

Jamstvo će se moći primjenjivati samo ako je kupac koristio izvorne rezervne dijelove i ako je izvršio održavanje u skladu s dokumentacijom za korisnike i održavanje Electrolux Professional AB dostupnom u papirnatom ili elektroničkom obliku.

Electrolux Professional AB izrazito preporučuje korištenje sredstava Electrolux Professional AB odobrenih za čišćenje, ispiranje i uklanjanje kamenca kako bi se postigli optimalni rezultati i dugoročno očuvala učinkovitost proizvoda.

Jamstvo Electrolux Professional AB ne pokriva:

- putne troškove usluge dostave i preuzimanja proizvoda;
- postavljanje;
- obuku o načinu rada/rukovanja;
- zamjenu (i/ili isporuku) potrošnih dijelova osim ako do njih nije došlo zbog nedostataka u materijalima ili izradi prijavljenih u roku od jednog (1) tjedna od pojave kvara;
- ispravak vanjskog ožičenja;
- ispravak neovlaštenih popravaka, kvarova i neučinkovitog rada prouzročenih i/ili izazvanih;
 - nedovoljan/ili nepravilan kapacitet električnih sustava (struje/napona/frekvencije, uključujući i njihov nagli porast i/ili prekid rada);
 - neodgovarajući ili prekinuti dovod vode, vodene pare, zraka, plina (uključujući nečistoće i/ili svega što nije usklađeno s tehničkim zahtjevima za svaki aparat);
 - vodovodne instalacije, komponente ili potrošne proizvode za čišćenje koje proizvođač nije odobrio;
 - nemar kupca, pogrešnu upotrebu, zloupotrebu i/ili neusklađenost s uputama za upotrebu i održavanje detaljno opisanim u odgovarajućoj dokumentaciji opreme;
 - nepravilnu ili lošu: instalaciju, popravak, održavanje (uključujući neovlašteno prepravljavanje, izmjene ili popravke koje su izvršile treće osobe ili neovlaštene treće osobe) i izmjenu sigurnosnih sustava;
 - upotrebu neoriginalnih komponenti (npr.: potrošnih dijelova, dijelova podložnih habanju, ili rezervnih dijelova);
 - okolišne uvjete koji izazivaju toplinski (npr. pregrijavanje/smrzavanje) ili kemijski (npr. korozija/oksidacija) stres;
 - strana tijela smještena u proizvod ili povezana s njim;
 - nesreće ili djelovanje više sile;
 - prijevoz i rukovanje, uključujući ogrebotine, udubljenja, okrhnuća, i/ili ostala oštećenja na površinskom sloju proizvoda, osim ako je do takvih oštećenja došlo zbog nedostataka u materijalima ili izradi i ako su prijavljena u roku od jednog (1) tjedna nakon isporuke osim ako nije drukčije dogovoreno;
- proizvod čiji su originalni serijski brojevi uklonjeni, izmijenjeni ili ih nije moguće odmah utvrditi;
- zamjenu žarulja, filtara ili bilo koji od zamjenskih dijelova;
- bilo koji pribor i softver koji nije odobrilo ili navelo društvo Electrolux Professional AB.

Jamstvo ne uključuje aktivnosti redovitog održavanja (uključujući i dijelove potrebne za njih) ili nabavu sredstava za čišćenje osim ako to nije specifično pokriveno bilo kojim lokalnim ugovorom, podložno lokalnim odredbama i uvjetima.

Provjerite na mrežnom mjestu Electrolux Professional AB popis ovlaštenih korisničkih službi.

3 Raspored uređaja

3.1 Komponente

Ormar za sušenje ima izvlačivu sekciju s vješalicama s aluminijskim štapovima za vješanje odjeće.

Na stražnjoj strani štapova nalazi se žica za zavjese koja se može upotrijebiti za pričvršćivanje odjevnih predmeta.

Cijela sekcija s vješalicama može se prebaciti s desne na lijevu stranu.

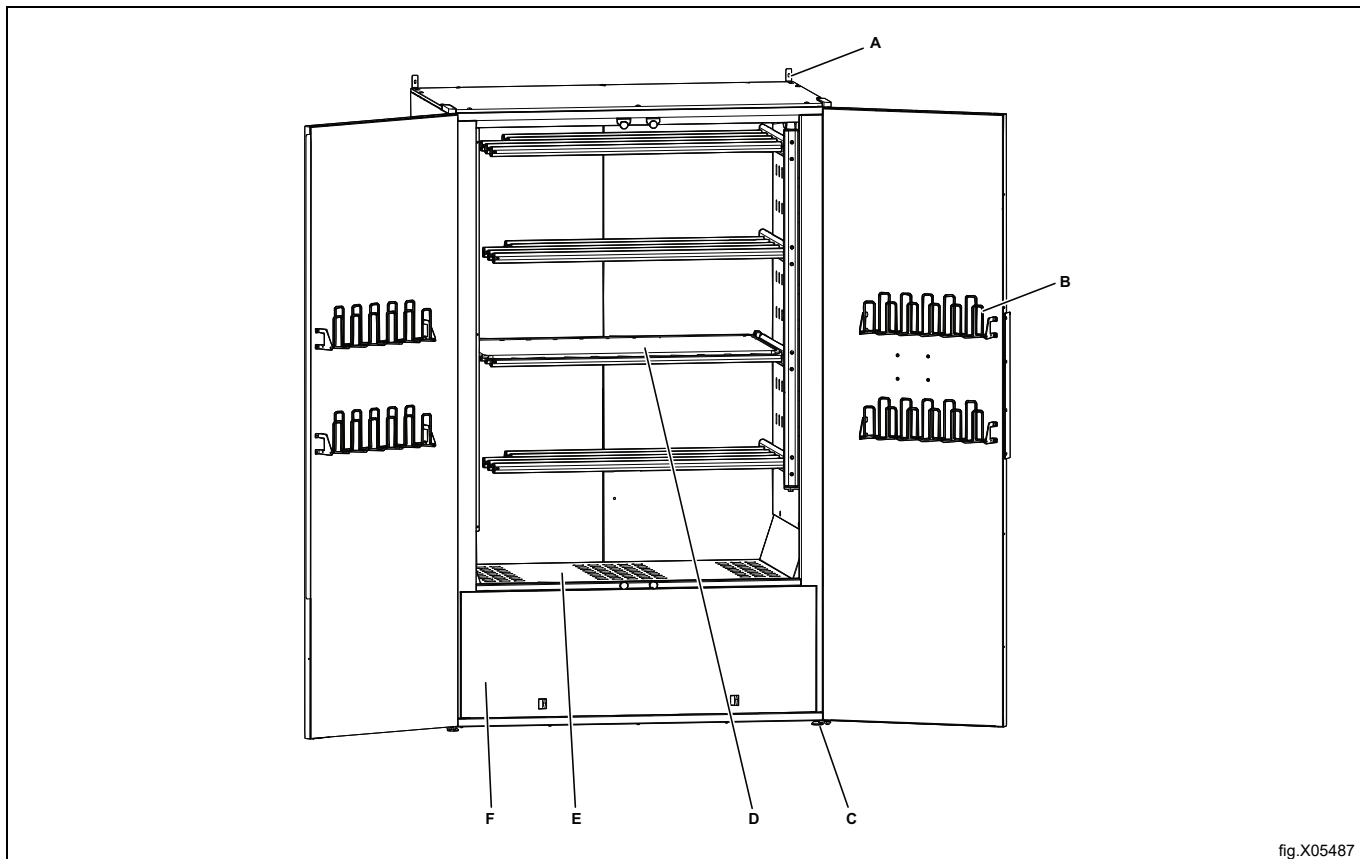

fig.X05487

A	Zidni nosač x 2
B	Vješalice za rukavice
C	Podesive noge x 4
D	Izvlačiva sekcija s vješalicama
E	Stalak za cipele
F	Dehumifikacijska jedinica x 2

Sekcija s vješalicama pričvršćena je na desnoj strani pri isporuci.
Upute za preseljenje na drugu stranu nalaze se u Servisnom priručniku.

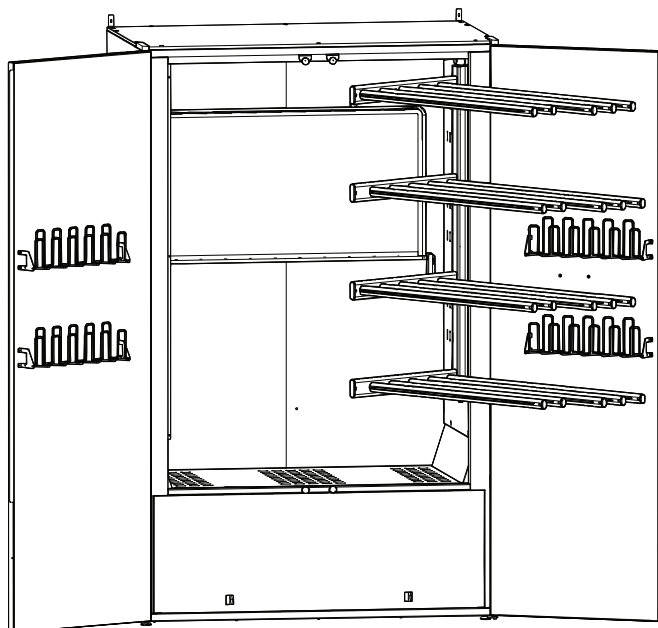

fig.X05488

3.2 Prije prvog korištenja

Kad je ormar za sušenje instaliran i uključen, važno je pričekati **najmanje 3 sata** prije nego se pusti u rad. To daje ulju u kompresorima vremena da se vrati natrag, sprečavajući njihovo oštećenje.

Ako je ormar tijekom transporta ležao na leđima, pričekajte **24 sata**.

- **Uklonite materijale za pakiranje:** Pažljivo provjerite nije li ostao neki materijal za pakiranje na ili u ormaru za sušenje.

Čišćenje: Operite ormar za sušenje iznutra i izvana otopinom blagog deterdženta i tople vode. Upotrijebite meku krpnu da temeljito osušite površine.

3.3 Strujanje zraka

Napomena!

Provjerite da odjevni predmeti postavljeni u ormar za sušenje ne blokiraju protok zraka.

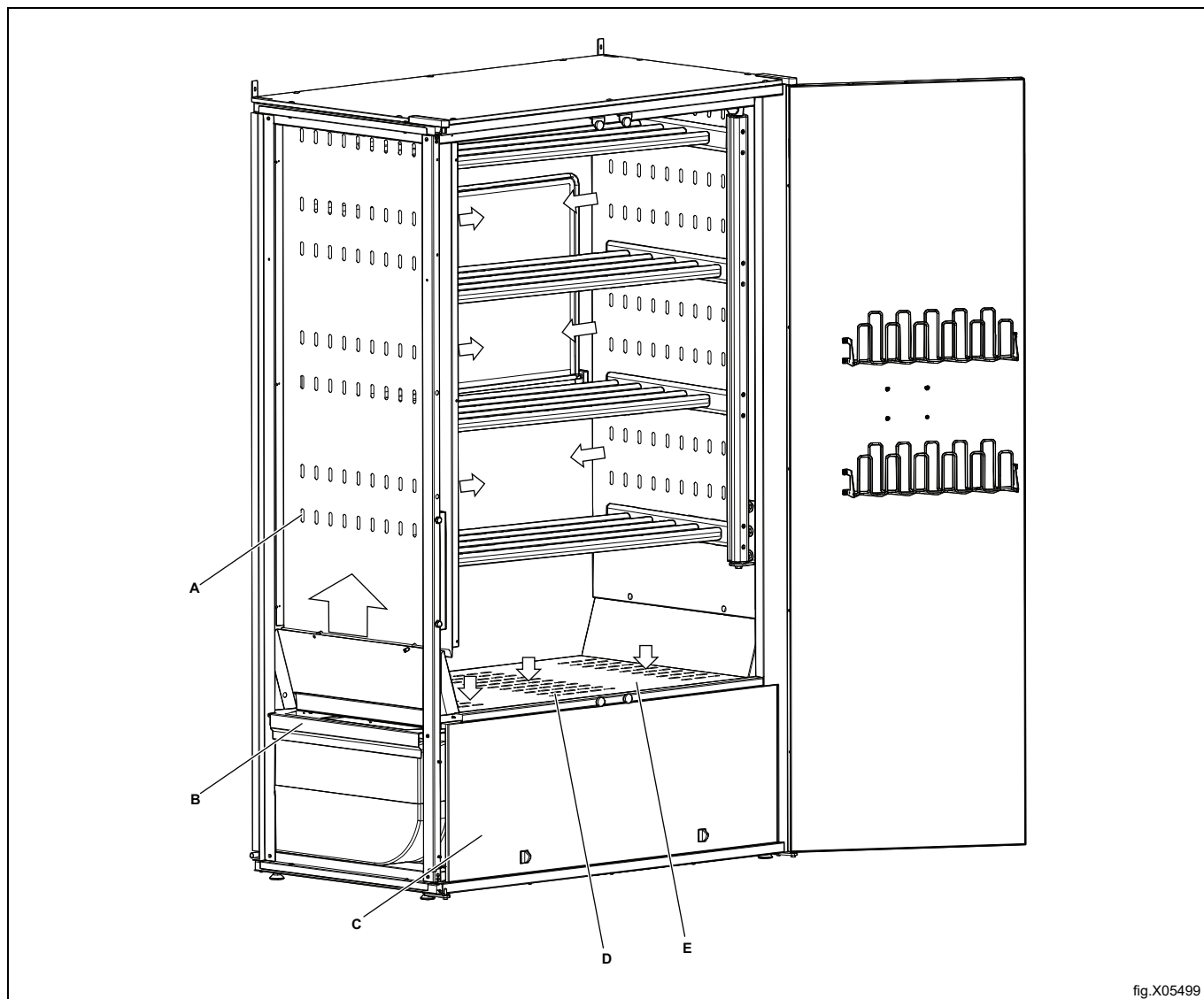

fig.X05499

A	Protok zraka kroz 7 redova otvora sa svake strane
B	Povrat zraka nakon dehumifikacije. Putuje kroz kanale duž stranica
C	Dehumifikacijske jedinice, Master i Slave
D	Usis zraka do dehumifikacijskih jedinica
E	Filter za prašinu ispod staka za cipele

4 Master i slave dehumifikacijske jedinice

Ormar za sušenje ima dvije dehumifikacijske jedinice, **MASTER** i **SLAVE**.

Lijeva jedinica je **MASTER** a desna jedinica je **SLAVE**.

Kao što ime sugerira, **MASTER** kontrolira proces kojem **SLAVE** prati. Ako **SLAVE** otkáže, ormar za sušenje će i dalje raditi, ali smanjenom snagom. Međutim, ako **MASTER** prestane raditi, ormar za sušenje će se zaustaviti. U tom slučaju, međutim, postoji mogućnost nastavka procesa:

Privremeno ga možete prebaciti tako da **SLAVE** postane privremeni **MASTER**. To je detaljnije opisano u Servisnom priručniku.

Obično nije moguće popraviti dehumifikacijske jedinice na terenu. Ako je servis potreban, kompletne jedinice trebaju se rastaviti i poslati dobavljaču, koji ima zamjenski sustav za kompletne jedinice.

Električno spajanje nalazi se na upravljačkoj ploči na svakoj jedinici. Ploče su okrenute jedna prema drugoj i identične su za **MASTER** i **SLAVE**.

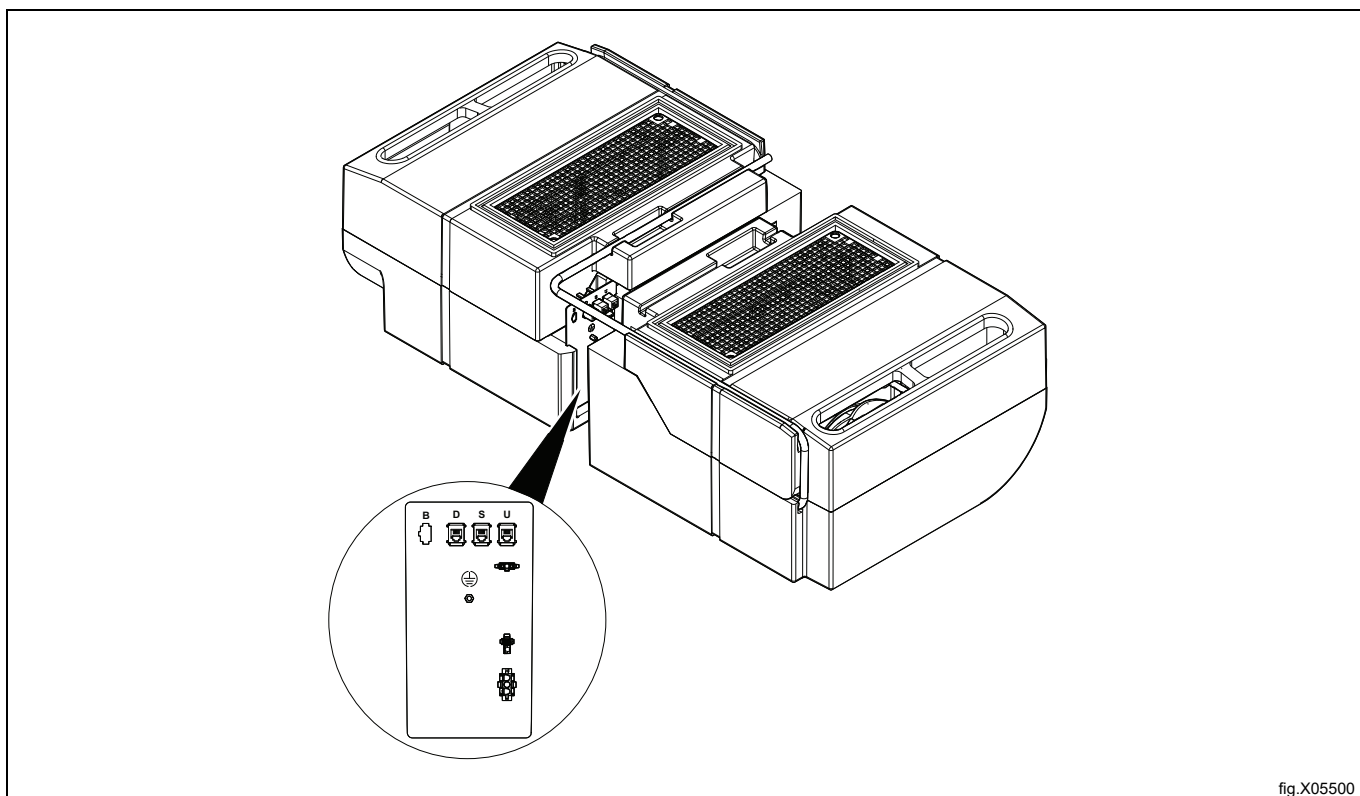
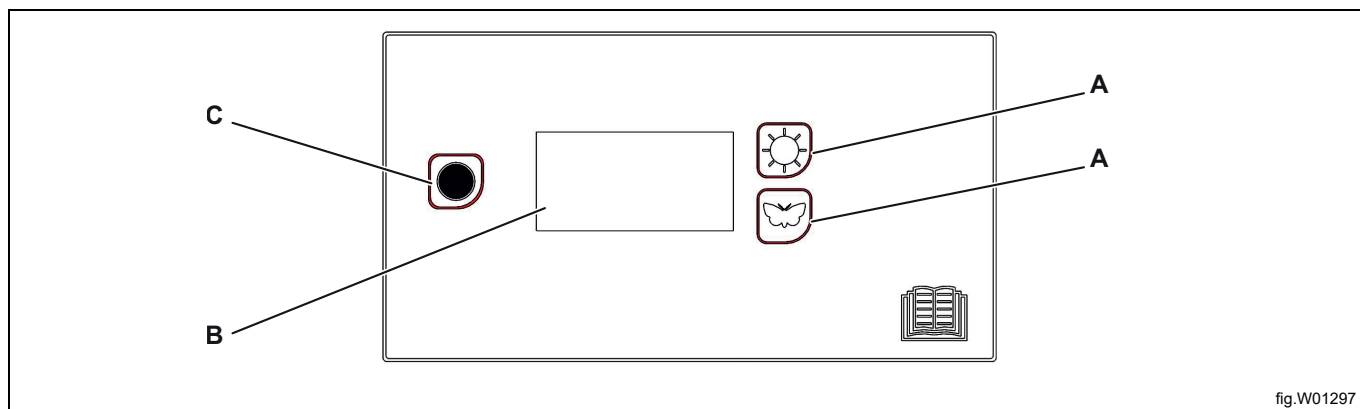

fig.X05500



5 Rad

- Rasporedite rublje ravnomjerno po vješalicama i zatvorite vrata.
- Odaberite program sušenja (A).
Sušenje će započeti kada se pritisne gumb za program. Simbol na lijevoj strani zaslona (B) označava da je proces sušenja u tijeku.
- Ormar za sušenje automatski će se zaustaviti kada je rublje suho.
 - Kada su tekstili suhi, proces sušenja prelazi u razdoblje hlađenja koje se automatski završava nakon 3 minute.
 - Tijekom razdoblja hlađenja na zaslonu se prikazuje tekst "COOL".
 - Kada razdoblje hlađenja završi, na zaslonu se prikazuje tekst "END" (treperi).
- Za otkazivanje ciklusa sušenja pritisnite gumb za zaustavljanje (C).

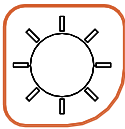

A	Programi sušenja
B	Zaslon
C	Gumb za zaustavljanje

5.1 Opis programa

	Normalno sušenje
	Pažljivo sušenje osjetljivih materijala

5.2 Opterećenja

Ormar ima četverodijelnu izvlačivu jedinicu s vješalicama. Svaka sekcija ima niz štapova na koje se može objesiti rublje.

Na stražnjoj strani svih štapova za vješalice nalazi se **žica za zavjese** koja se može upotrijebiti za pričvršćivanje odjevnih predmeta.

- Objesite odjevne predmete u ormaru za sušenje prema tome koliko prostora im treba.
- Objesite rukavice, kape, šalice i slične stvari na vješalice za rukavice na unutrašnjoj strani vrata.
- Ne pretrpavajte ormar za sušenje. Rublje će tada postati zgužvano i sušenje će biti neujednačeno.
- Umjesto toga, ako je moguće, ostavite razmak između odjevnih predmeta.
- Ako postoji rizik da će se neki rublje obojiti, trebali biste ostaviti slobodan prostor oko njega.
- Izbjegavajte sušenje teških i lakih odjevnih predmeta zajedno, jer se njihova vremena sušenja razlikuju.
- Mokre pletene proizvode ne treba vješati na vješalice, jer se zbog svoje težine mogu istegnuti.
- Izbjegavajte vješanje kapljućih ili otječućih tekstila u sušilicu jer ona nije dizajnirana za prikupljanje velike količine vode. To također može značajno produžiti vrijeme sušenja.
- Uvijek slijedite upute za pranje na odjeći ako su navedene.
- Uklonite svu odjeću koja je već suha. To smanjuje vrijeme sušenja za preostalu odjeću.



Upozorenje



Ne sušite odjeću ili slične predmete koji su tretirani benzinom ili drugim hlapljivim ili zapaljivim tvarima. To može uzrokovati nastanak eksplozivne plinovite smjese.

Napomena!

Ako se vrata imaju tendenciju otvaranja, očistite filter za čišćenje i provjerite jesu li držači filtera pravilno postavljeni kako bi se spriječilo curenje zraka.

5.3 Zaključavanje za djecu

Sigurnosno zaključavanje za djecu je sigurnosna funkcija koja sprječava nenamjerno pokretanje ili promjenu procesa sušenja. Kada je aktivirano, potrebno je držati tipke pritisnute najmanje 3 sekunde da bi se postigao željen učinak.

Aktivacija ovog podešenja sušilice može biti dobra ideja za vrtiće i slično.

Napomena!

Tijekom rada, ako se vrata otvore i zatim zatvore unutar 5 minuta, proces sušenja se nastavlja. Ako su vrata otvorena više od 5 minuta, proces sušenja se završava.

- Aktivirajte način programiranja.
- Koračajte do parametra P 115 pomoću tipki za odabir programa.
- Pritisnite STOP za spremanje.
- Promijenite parametar na vrijednost 1 za aktivaciju i vrijednost 0 za deaktivaciju.
- Pritisnite STOP za spremanje.
- Izađite iz načina programiranja s STOP + BUTTERFLY (prvo tipka STOP).
Prikaz će se ponovno pokrenuti i prikazati "HELLO".

Ako je način sigurnosnog zaključavanja za djecu aktiviran, to se prikazuje na zaslonu osvjetljenjem simbola "sat".

6 Smanjenje težine

Sljedeće se može učiniti za smanjenje težine sušilice i time olakšati njezina instalacija ili premještanje. To smanjuje težinu sušilice za polovicu.

- Uklonite stalak za cipele.
- Uklonite vrata.
- Uklonite jedinice za odvlaživanje.
- Uklonite odjeljak s vješalicama.

6.1 Izdignite stalak za cipele

Stalak za cipele se lako izdiže iz ormarića.

6.2 Skinite vrata

Desna vrata

1. Prvo odvrnite gornji pokrov (A) koji je pričvršćen sa 10 vijaka.
2. Odvrnite pokrov (B) s gornjeg zgloba i odspojite konektore.
3. Uklonite gornji zglob (C) koji je pričvršćen sa dva vijaka. Pažljivo odvojite kabel i zglob (D). Zglob ima utore kroz koje prolazi kabel.
4. Podignite vrata s donjeg zgloba.

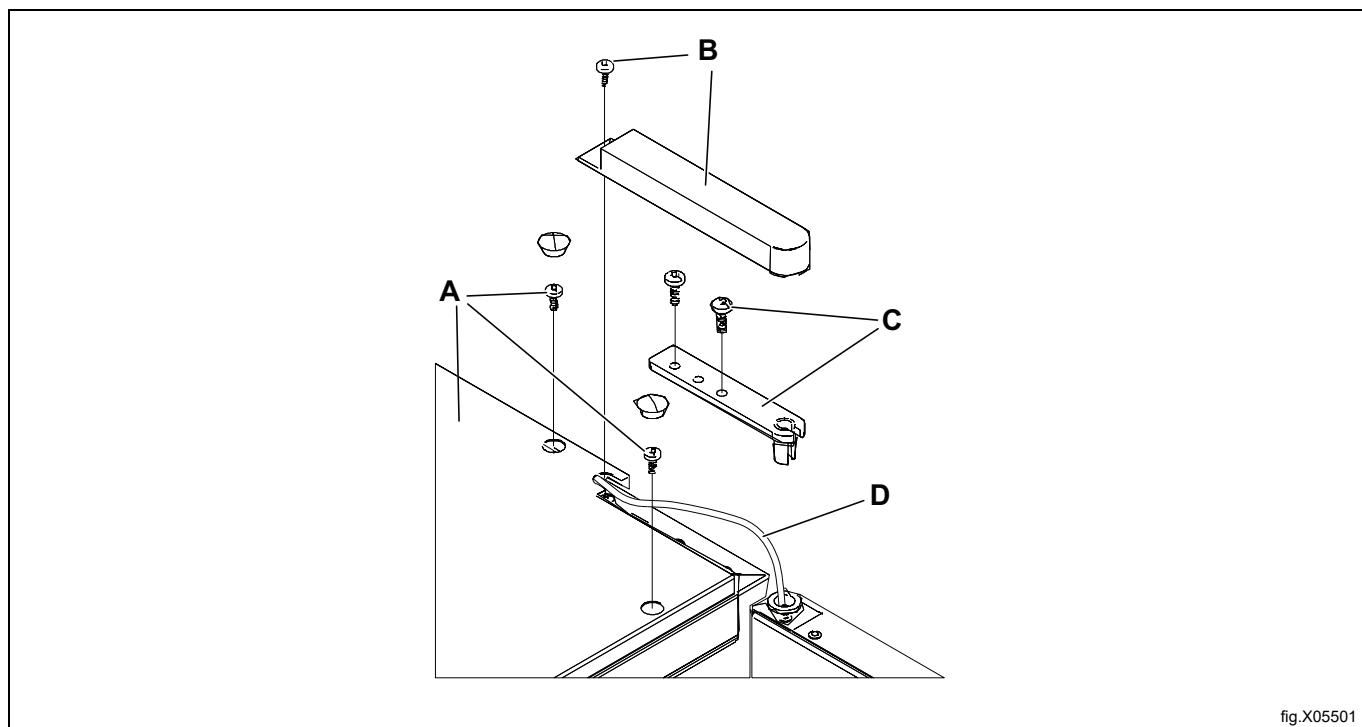

fig.X05501

Lijeva vrata

1. Odvrnite pokrov (G) smješten iznad zgloba.
2. Uklonite zglob (H) koji je pričvršćen sa dva vijka.
3. Podignite vrata s donjeg zgloba.

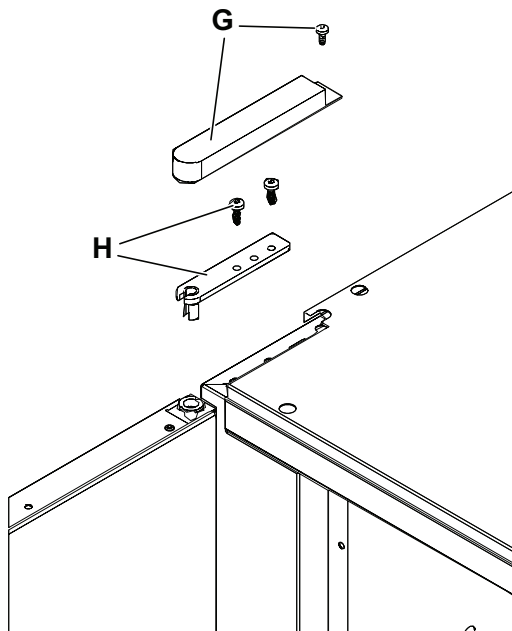
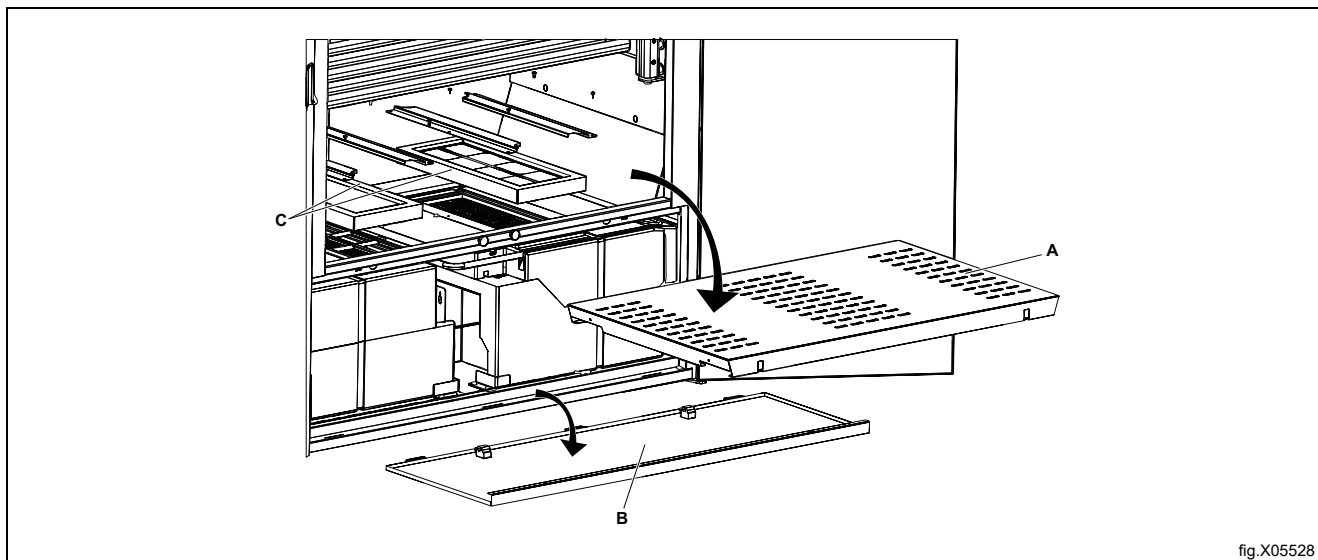

fig.X05502

6.3 Uklonite jedinice za odvlaživanje

1. Uklonite stalak za cipele (A).
2. Odvojite prednju ploču (B) koja je pričvršćena sa dva vijka iznutra. Odspojite električno povezivanje između prekidača na vratima i sušilice te zatim uklonite prednju ploču.
3. Odvrnite držače filtera (C), 12 vijaka, i uklonite ih i filtere.



4. Raspustite dvije donje unutarnje ploče (D) na desnoj i lijevoj strani i uklonite ih. 5+5 vijaka.

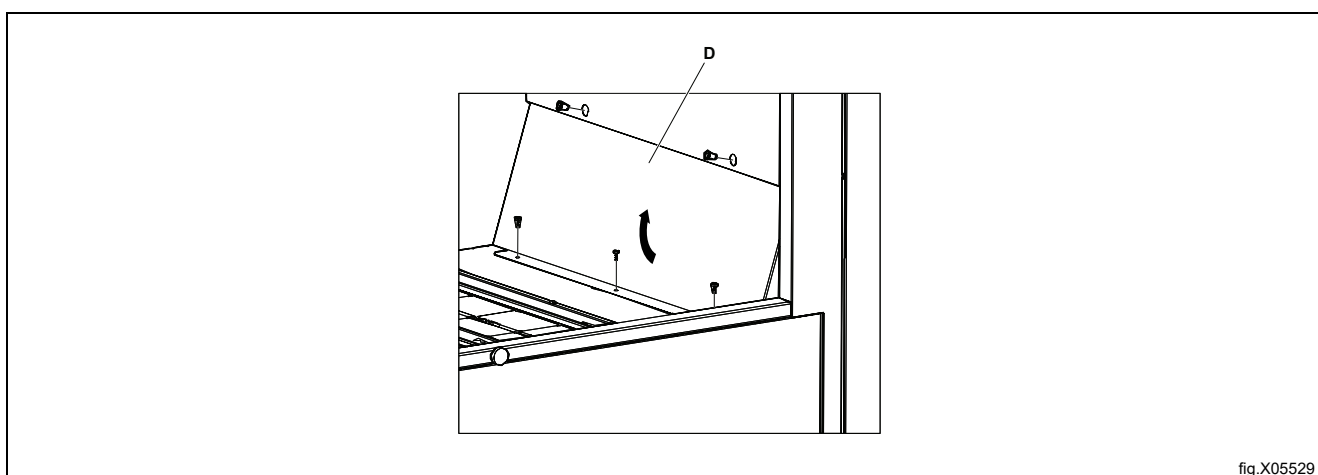

5. Odvrnite nosač (E) za zračnu usmjerivačicu, koji je pričvršćen sa dva vijka. Zračna usmjerivačica (F) zatim može ostati na mjestu.

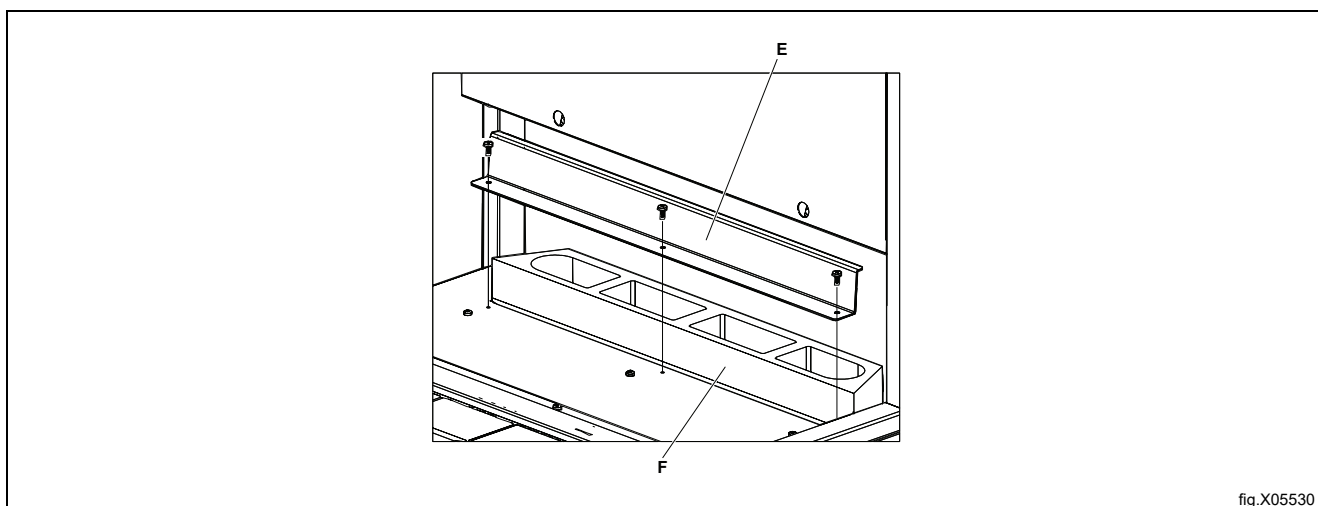

6. Odvrnite servisni poklopac (G) pri dnu, koji je pričvršćen sa 6 vijaka.

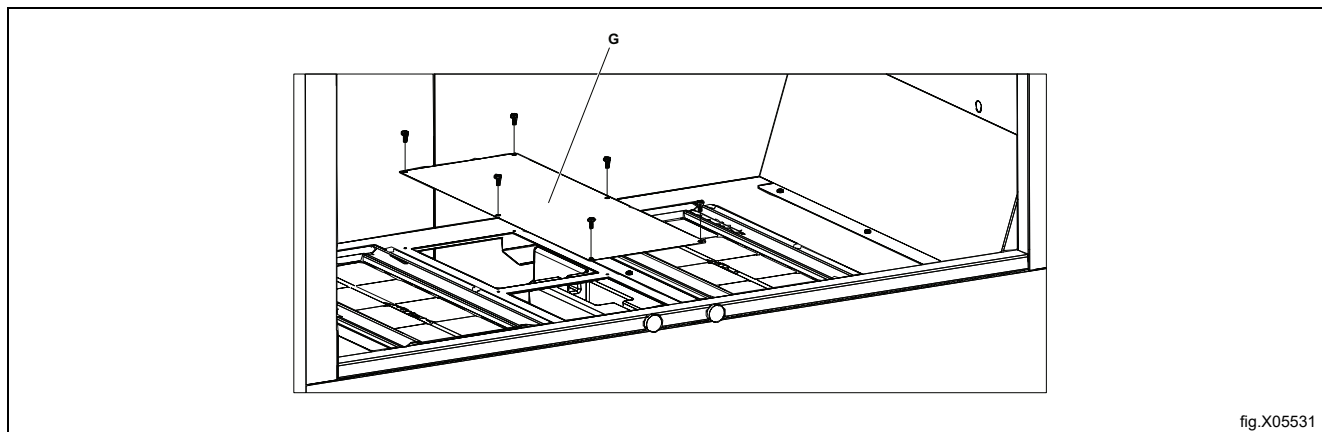

fig.X05531

7. Odspojite električne veze na **Master** jedinici.

- a. Prikaz
- b. Slave
- c. LED osvjetljenje
- d. Prekidač vrata
- e. Električna priključnica

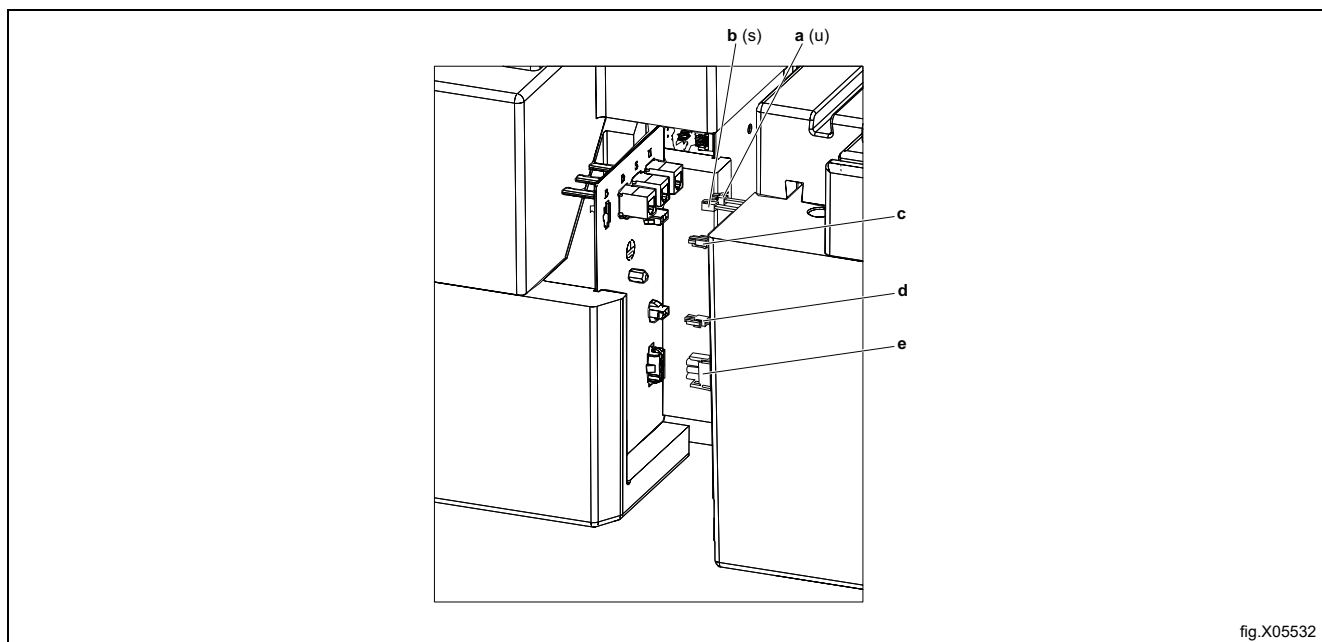

fig.X05532

8. Odvijte dvije kuteće nosače koji drže uređaje za odvlage.

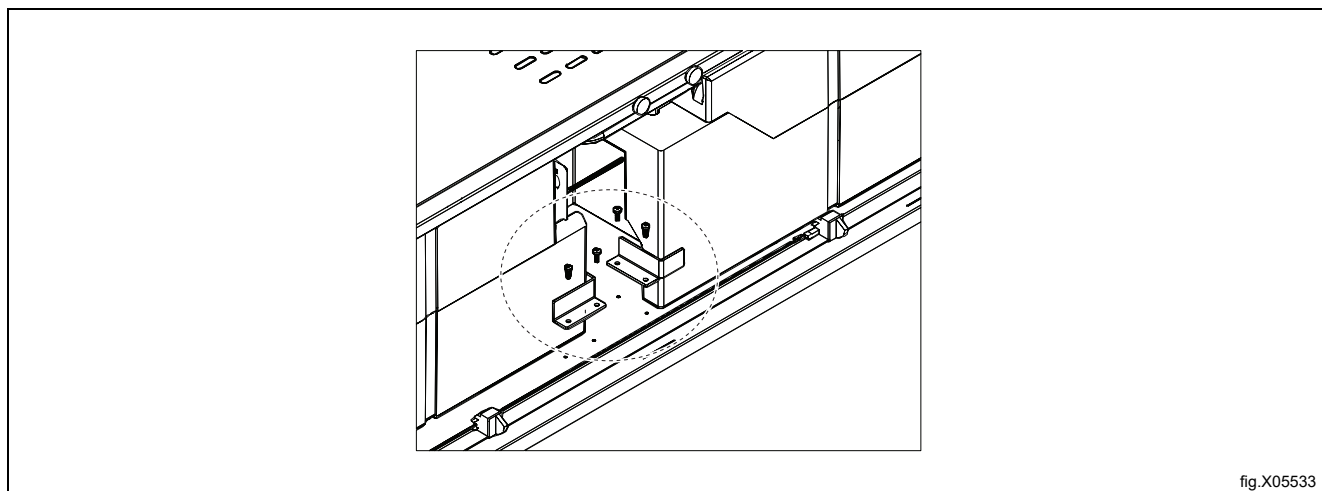

fig.X05533

9. Isključite odvodne crijeva kako je prikazano, za **Master** i **Slave** jedinicu.
 Odspojite crijevo s **Master** jedinice i zatim izvucite **Master** jedinicu.

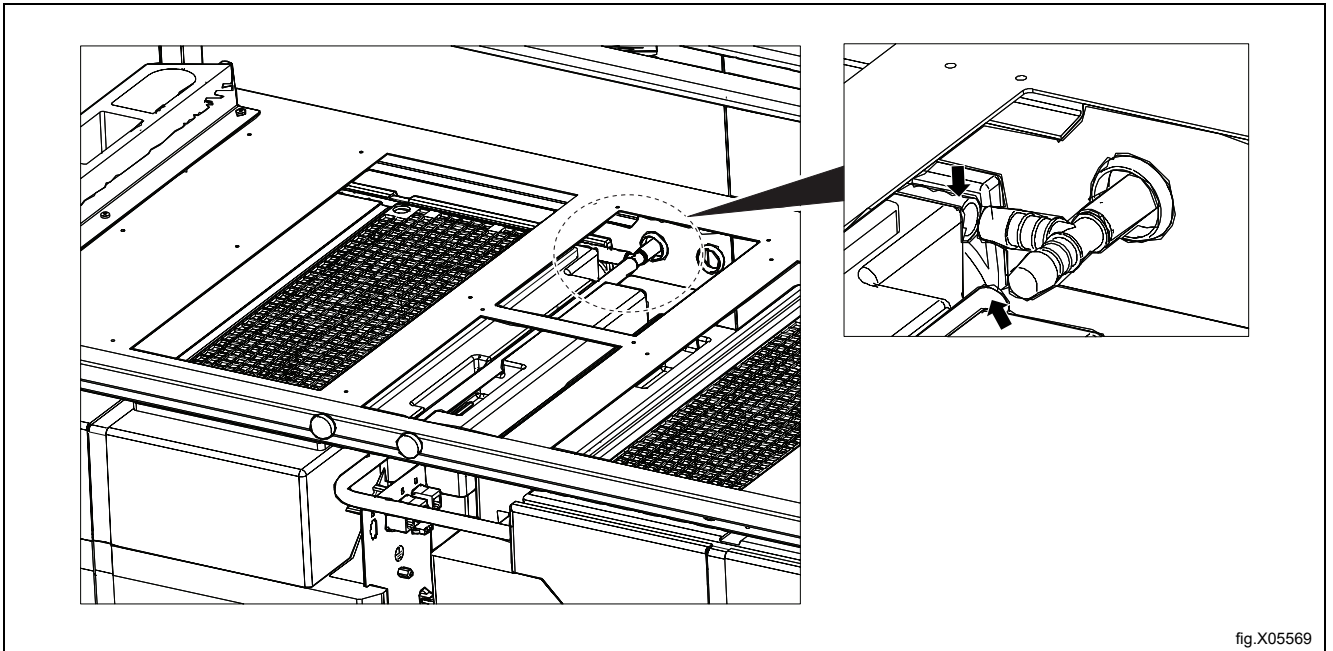

fig.X05569

10. Isključite električne priključke na **Slave** jedinici i izvucite je.

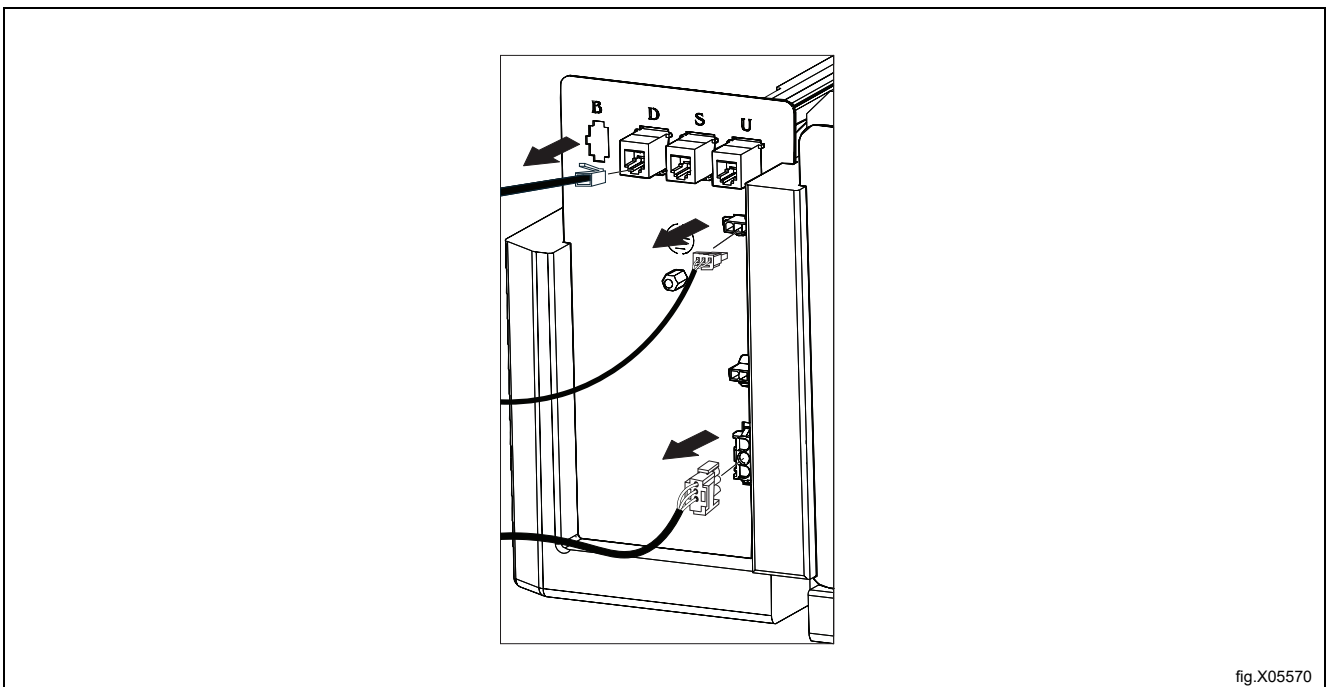

fig.X05570

6.4 Uklonite sekciju nosača

1. Odvijte gornji zaustavljač nosača.
2. Podignite i uklonite sekciju nosača.

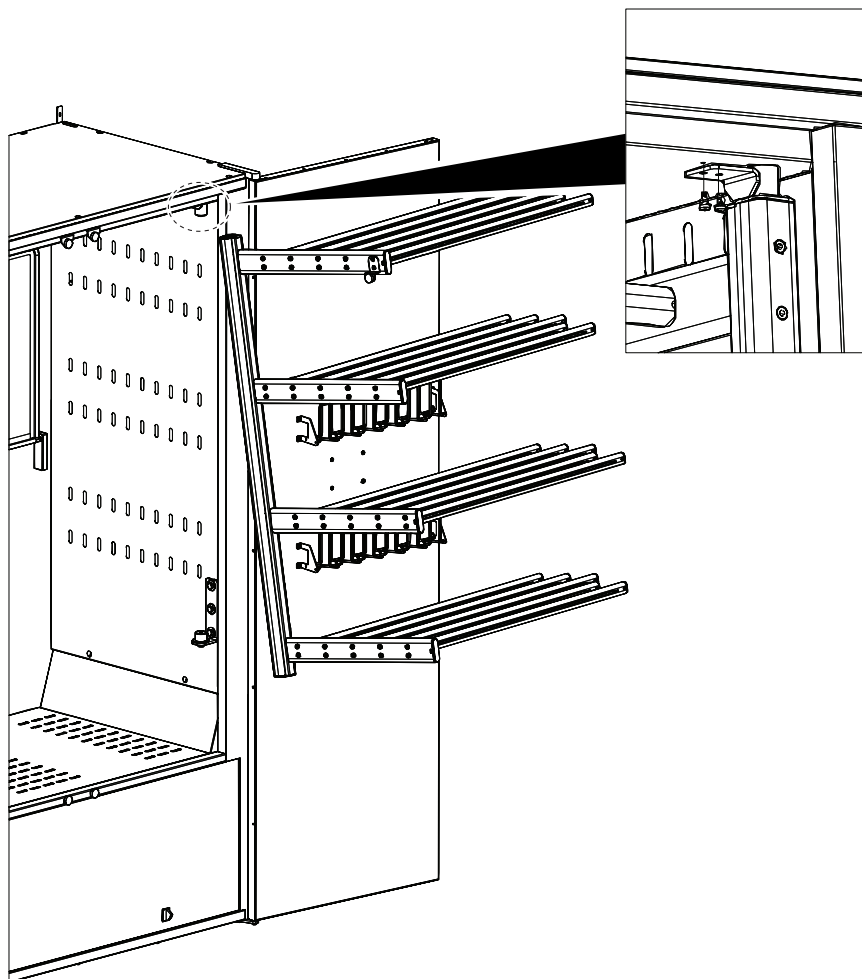

fig.X05534

7 Održavanje

Vlasnik uređaja/odgovorna osoba za praonicu mora osigurati da se održavanje redovito provodi.

Napomena!

Nedostatak održavanja može pogoršati rad uređaja i uzrokovati oštećenja komponenti.

Napomena!

Ne smije se upotrebljavati visokotlačno pranje.

Koristite blagi sapunski rastvor na vlažnoj krpi za čišćenje vanjštine ormarića.

Ne koristite agresivne sredstvima za čišćenje koja mogu oštetiti površinu.

Prije pokretanja svakog programa provjerite i očistite filtar za prašinu, koji se nalazi ispod držača za cipele (A). Čist filtar osigurava optimalne performanse i sprječava začepljenje protoka zraka prašinom.

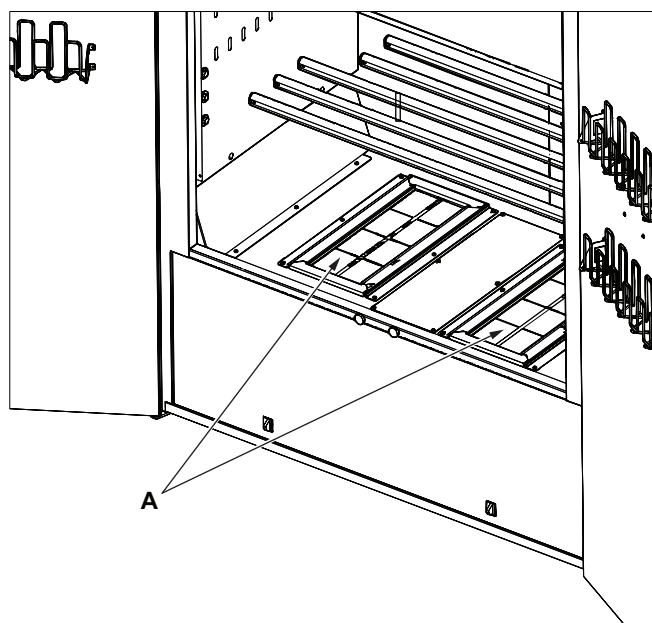

fig.X05538

8 Servisiranje

Prije kontakta sa servisom, trebali biste saznati naziv, broj artikla i serijski broj sušilice.

Ove podatke možete pronaći na identifikacijskoj pločici koja se nalazi na unutarnjoj strani ormarića (A).

Ako je priključni kabel iz bilo kojeg razloga oštećen, mora se zamijeniti.

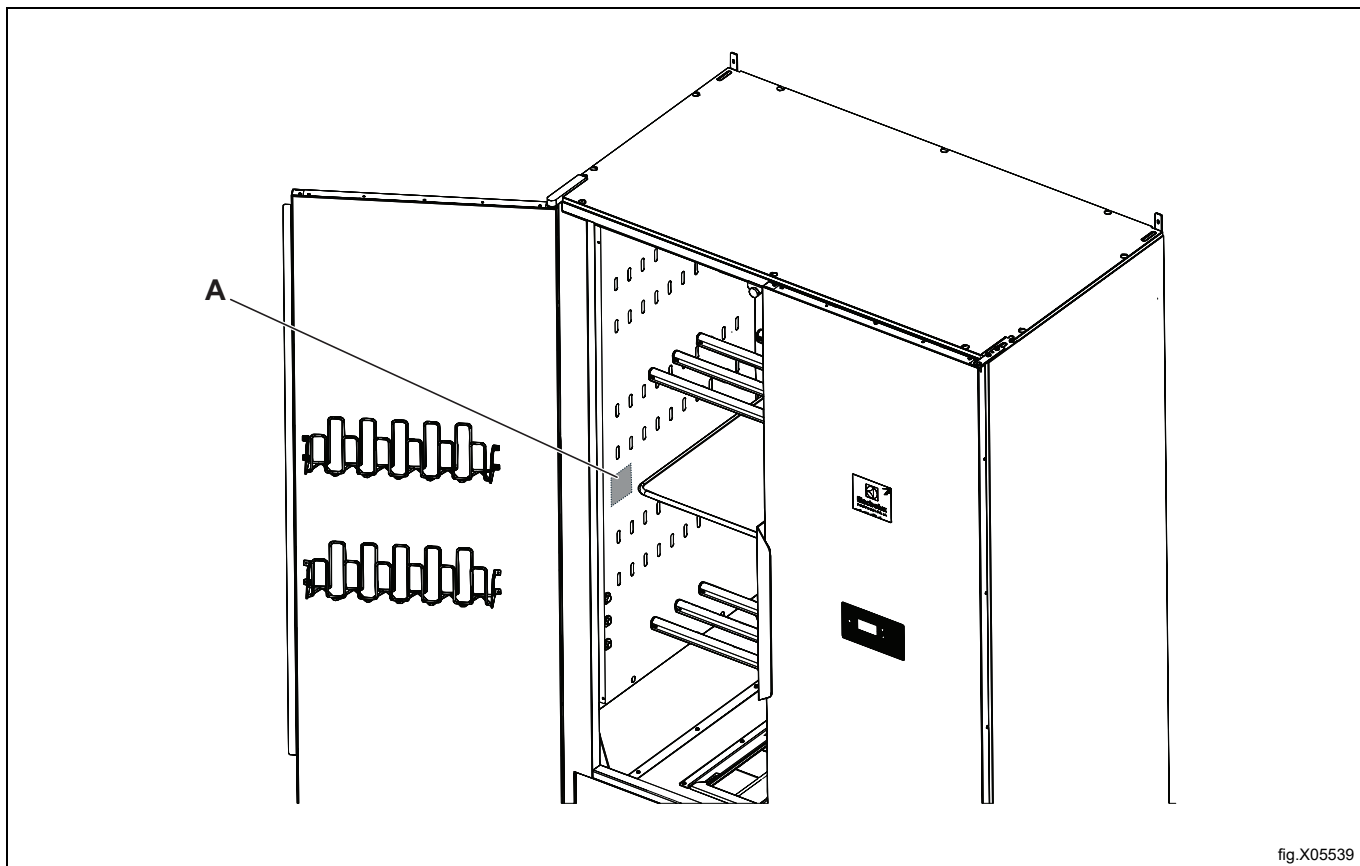

fig.X05539

9 Otklanjanje poteškoća

Problem	Što možete učiniti
Sušilica ne radi	<ol style="list-style-type: none"> 1. Provjerite je li priključni kabel uključen u električnu utičnicu. 2. Provjerite nije li osigurač iskočio. 3. Jeste li pritisnuli tipku za start? 4. Je li vrata zatvorena?
Sušenje traje dugo	<ol style="list-style-type: none"> 1. Očistite oba filtra (mora se obaviti nakon svake sesije sušenja). 2. Provjerite je li odabran pravi program za tip odjeće koji se suši. 3. Provjerite jesu li odjevni predmeti previše vlažni (slabo centrifugirani). 4. Provjerite nema li u ormariću previše rublja.
Rublje se ne suši	<ol style="list-style-type: none"> 1. Provjerite je li odabran pravi program za tip odjeće koji se suši. 2. Provjerite nema li u ormariću previše rublja. 3. Softver koji upravlja procesom sušenja zahtijeva podešavanje. Kontaktirajte servisnog tehničara.
Brtvna traka ne zatvara dobro/vrata su odškrinuta	<ol style="list-style-type: none"> 1. Provjerite je li ormarić postavljen vodoravno. Provjerite pomoću libele. Po potrebi podesite podesive noge. 2. Provjerite jesu li filteri i držač ispravno postavljeni. Držač treba biti pritisnut prema donjoj jedinici za odvlagu kako bi se pravilno zapečatio. 3. Provjerite nije li smeće, šljunak ili slično završilo ispod drž-ača za filtere, jer će to spriječiti pravilno brtvljenje.
Prikaz pokazuje: "MOLIMO ZATVORITE VRATA"	<ol style="list-style-type: none"> 1. Provjerite vrata zatvaraju li se čvrsto kako bi aktivirali prekidače vrata (koji se nalaze duž donjeg dijela poklopca ispred jedinica za odvlagu). 2. Ako je potrebno, pokušajte zalijepiti prekidač i provjerite hoće li upozorenje nestati s prikaza kada su vrata zatvorena.

10 Šifre pogrešaka

Br.	Naziv	Opis / Radnja
ER 03	Pogreška senzora vlage	Kontaktirajte servisnog tehničara
ER 04	Maksimalno vrijeme za proces sušenja prekoračeno	Kontaktirajte servisnog tehničara
ER M 08	Očistite filter u MASTER jedinici	Prošlo je 100 sati od zadnjeg čišćenja filtra (resetiranje alarma). Kod pogreške odnosi se na Master jedinicu. Očistite oba filtra.
ER S 08	Očistite filter u SLAVE jedinici	Prošlo je 100 sati od zadnjeg čišćenja filtra (zadnje resetiranje). Očistite oba filtra.
ER M 10 ER S 10	Provjerite vodenu pumpu	Kontaktirajte servisnog tehničara
ER M 12 ER S 12	Isteklo vrijeme komunikacije	Kontaktirajte servisnog tehničara

Za resetiranje koda pogreške, držite **START/STOP** tipku 5 sekundi.

11 Informacije o odlaganju

11.1 Reciklabilnost i zbrinjavanje

11.1.1 Reciklabilnost

Naši aparati proizvedeni su uz upotrebu značajnog postotka reciklablnih materijala (kao što je nehrđajući čelik, željezo, aluminij, pocinčani lim, bakar, itd.), koji se mogu ponovno prikupiti putem lokalnih sustava za recikliranje u skladu s propisima na snazi u zemlji upotrebe.

Nacionalni propisi koji se odnose na zbrinjavanje otpada mogu se razlikovati. Zbrinjavanje aparata stoga se mora provesti u skladu s primjenjivim zakonodavstvom i direktivama koje su izdala nadležna tijela u zemlji u kojoj se aparat razgrađuje.

Komponente aparata moraju se odvojiti i zbrinuti u skladu sa sastavom njihovih materijala (npr. metala, ulja, masti, plastike, gume, rashladnih plinova, izolacijskih ploča i drugog izolacijskog materijala, staklene vune, LED dioda, itd.) i u punoj sukladnosti s primjenjivim lokalnim i međunarodnim propisima o upravljanju otpadom.

Kompresori mogu sadržavati ulja i rashladne tekućine - oni su poseban otpad i moraju se reciklirati na bazi lokalnih propisa.

11.1.2 Postupak koji se odnosi na odlaganje aparata na otpad i prikupljanje komponente/materijala

Ovaj se proizvod ne smije jednostavno odložiti u okoliš na kraju njegovog životnog ciklusa; umjesto toga je imperativ da ga se zbrine u skladu s lokalnim okolišnim propisima ili, ako još bolje, da ga se cijelog dostavi u ovlaštenu centar za recikliranje.

Sve uklonjene komponente, uključujući vrata i ostale strukturne dijelove, moraju se isporučiti zajedno s aparatom u ovlaštenu pogon za recikliranje ili rastavljanje.

Centar za rastavljanje/recikliranje primijenit će najsuvremenije tehnologije i metode koje su dostupne za efektivno rastavi proizvode zbog najbolje reciklabilnosti.

Imajte na umu da štampane ploče, elektromotori i ostale komponente identificirane u zakonodavstvu Europske unije kao visoko kritične sirovine čiji se potencijal prikupljanja može specifično naglasiti.

U slučaju sumnji ili pitanja, uvijek se obratite svojoj referentnoj službi za korisničku podršku.

Prije odlaganja aparata, pažljivo pregledajte njegovo fizičko stanje i stanje očuvanosti, provjeravajući pritom potencijalna propuštanja tekućina ili plinova, kao i slomljene dijelove koji bi mogli predstavljati opasnost tijekom rukovanja i predstojećeg rastavljanja.



Simbol na proizvodu označava da se on ne smije tretirati kao otpad iz kućanstva nego se mora pravilno odložiti kako bi se spriječile sve negativne posljedice za okoliš i ljudsko zdravlje. Dodatne informacije o recikliranju ovog proizvoda možete dobiti od lokalnog distributera ili zastupnika, službe za korisničku podršku ili lokalnog tijela odgovornog za odlaganje otpada.



Napomena!

Prilikom rastavljanja aparata, sve oznake, ovaj priručnik i ostali dokumenti koji se odnose na uređaj moraju se uništiti.

11.2 Odlaganje ambalaže

Odlaganje ambalaže mora biti izvršeno u skladu s propisima na snazi u državi u kojoj se koristi uređaj. Svi materijali korišteni za ambalažu kompatibilni su s okolišem.

Komponente se mogu sigurno čuvati, reciklirati ili spaliti u odgovarajućem postrojenju za spaljivanje otpada. Plastični dijelovi koji se mogu reciklirati označeni su kao sljedeći primjeri.

	Polietilen: <ul style="list-style-type: none">• vanjski omotač• vrećica s uputama
	Polipropilen: <ul style="list-style-type: none">• trake
	Polistirenska pjena: <ul style="list-style-type: none">• kutni štitnici



Electrolux Professional AB
341 80 Ljungby, Sweden
www.electroluxprofessional.com