

Brugervejledning

Tørreskab

DC7-4HP



Electrolux
PROFESSIONAL

Indholdsfortegnelse

Indholdsfortegnelse

1	Sikkerhedsforskrifter	5
1.1	Generel sikkerhedsinformation	5
1.2	Symboler	5
2	Garantibetingelser og undtagelser	6
3	Oversigt over maskinen	7
3.1	Dele	7
3.2	Tørringsprincip	7
3.3	Luftflow	8
4	Drift	9
4.1	Råd og tips for brug af tørreskabet med affugtningsenhed	9
4.2	Drift	9
4.3	Programbeskrivelse	9
4.4	Fyldning	10
5	Vedligeholdelse	11
6	Service	12
7	Fejlfinding	13
8	Fejlkoder	14
9	Oplysninger om bortskaffelse	15
9.1	Apparatets genanvendelighed og bortskaffelse	15
9.1.1	Genbrug	15
9.1.2	Procedure vedrørende bortskaffelse af apparatet og genindvinding af komponenter/ materialer	15
9.2	Bortskaffelse af emballage	16

Producenten forbeholder sig ret til ændring af konstruktions- og materiale specifikationer.

1 Sikkerhedsforskrifter

ADVARSEL. Denne maskine er udelukkende beregnet til tørring af tekstiler, der er vasket i vand.

DETTE APPARAT MÅ IKKE MODIFICERES.

Service må kun udføres af autoriseret personale.

Der må kun anvendes godkendte reservedele.

Ved udførelse af service eller udskiftning af dele skal strømmen slås fra.

Stationære apparater, der ikke er forsynet med måder til at koble dem fra elnettet på ved hjælp af kontaktafbrydelse ved alle poler, som giver fuld frakobling ved overspænding i kategori III, skal have inkorporeret en metode til frakobling i den faste kabelføring i medfør af reglerne for kabelføring.

A-vægtet lydtryksniveau (emission) ved arbejdsstationer: <70 dB

Yderligere krav til følgende lande: AT, BE, BG, HR, CY, CZ, DK, EE, FI, FR, DE, GR, HU, IS, IE, IT, LV, LT, LU, MT, NL, NO, PL, PT, RO, SK, SI, ES, SE, CH, TR, UK:

- Denne maskine kan anvendes på offentlige steder.
- Apparatet må kun anvendes af børn på 8 år og derover samt af personer, der er fysisk, sensorisk eller psykologisk funktionshæmmede eller uden forudgående erfaring og viden, hvis de er under opsyn og har fået den nødvendige oplæring i sikker brug af apparatet samt forstår farerne ved forkert brug. Børn må ikke lege med apparatet. Rengøring og vedligeholdelse må ikke foretages af børn, medmindre de er under opsyn.

Yderligere krav til øvrige lande:





- Dette apparat må ikke betjenes af personer (herunder børn), som er fysisk, sensorisk eller psykologisk funktionshæmmede, eller som mangler den nødvendige erfaring og viden, medmindre de er under opsyn eller har fået den nødvendige oplæring i sikker brug af den person, der har ansvar for deres sikkerhed. Børn skal være under opsyn for at sikre, at de ikke leger med apparatet.

1.1 Generel sikkerhedsinformation

Maskinen må ikke spules med vand.

For at forhindre skader i elektronikken (og andre dele), der kan opstå som følge af kondens, bør maskinen stå i et rum med stuetemperatur i 24 timer, før den tages i brug første gang.

1.2 Symboler

	Forsigtig
	Forsigtig, varm overflade
	Læs vejledningen, inden maskinen tages i brug.
	Vær forsigtig. Tørreskabet er tungt i toppen og kan let tippe.

2 Garantibetingelser og undtagelser

Hvis købet af dette produkt omfatter garanti, ydes denne i overensstemmelse med lokale bestemmelser, og under forudsætning af at udstyret er installeret og anvendes til det formål, det er beregnet til, og som det er beskrevet i den tilhørende udstyrsdokumentation.

Garantien er gældende, når kunden udelukkende har anvendt originale reservedele og har udført vedligeholdelse i overensstemmelse med kravene til brug og vedligeholdelse fra Electrolux Professional AB, der leveres både i papirformat og elektronisk.

Electrolux Professional AB anbefaler på det kraftigste, at man anvender Electrolux Professional AB godkendte rengøringsmidler, skylle- og afkalkningsmidler for at opnå de bedste resultater og bevare produkteffektiviteten over tid.

Electrolux Professional AB garantien dækker ikke:

- Omkostninger til servicerejser for at levere eller afhente produktet.
- Montering.
- Oplæring i brug/funktion.
- Udskiftning (og/eller levering) af sliddele medmindre slidet skyldes materiale- eller produktionsfejl, som er anmeldt inden for en (1) uge fra fejlsens opståen.
- Tilretning af ekstern ledningsføring.
- Tilretning af uautoriserede reparationer, såvel som eventuelle skader, fejl og mangler, der er forårsaget af og/eller stammer fra
 - utilstrækkelig og/eller unormal kapacitet i det elektriske system (strøm/spænding/frekvens, herunder udsving og/eller afbrydelser).
 - utilstrækkelig eller afbrudt vandforsyning, damp, luft, gas (herunder urenheder og/eller andet, der ikke er i overensstemmelse med de tekniske krav til hvert apparat).
 - vvs-dele, komponenter eller konsumrengøringsprodukter, der ikke er godkendt af producenten.
 - kundens forsømmelighed, forkert brug, misbrug og/eller manglende overholdelse af anvisningerne på brug og vedligeholdelse, som findes detaljeret beskrevet i udstyrets dokumentation.
 - ukorrekt eller dårlig: installation, reparation, vedligeholdelse (herunder pilleri, modifikationer og reparationer udført af uautoriserede tredjeparter) samt modifikation af sikkerhedssystemer.
 - Brugen af uoriginale dele (f.eks.: forbrugsstoffer, slid og skader eller reservedele).
 - miljøforhold der frembringer termisk (f.eks. overophedning/frost) eller kemisk (f.eks. korrosion/oxydering) stress.
 - fremmedlegemer anbragt i- eller sluttet til- produktet.
 - uheld eller force majeure.
 - transport og håndtering, inklusive ridser, hak, splinter og/eller anden skade på produktets finish, medmindre sådan skade stammer fra materiale- eller produktionsfejl, og anmeldes inden for en (1) uge fra leveringen, hvis ikke andet aftales.
- produkt med originale serienumre som er blevet fjernet, ændret eller ikke umiddelbart kan fastslås.
- skift af lyspærer, filtre eller enhver forbrugsdel.
- ethvert tilbehør og software der ikke er godkendt eller specificeret af Electrolux Professional AB.

Garantien omfatter ikke planlagte vedligeholdelsesaktiviteter (inklusive de nødvendige dele hertil) eller levering af rengøringsmidler, medmindre det specifikt er dækket under en lokal aftale, med forbehold for lokale vilkår og betingelser.

Se på Electrolux Professional AB webside for en liste over autoriserede kundeservicekontorer.

3 Oversigt over maskinen

3.1 Dele

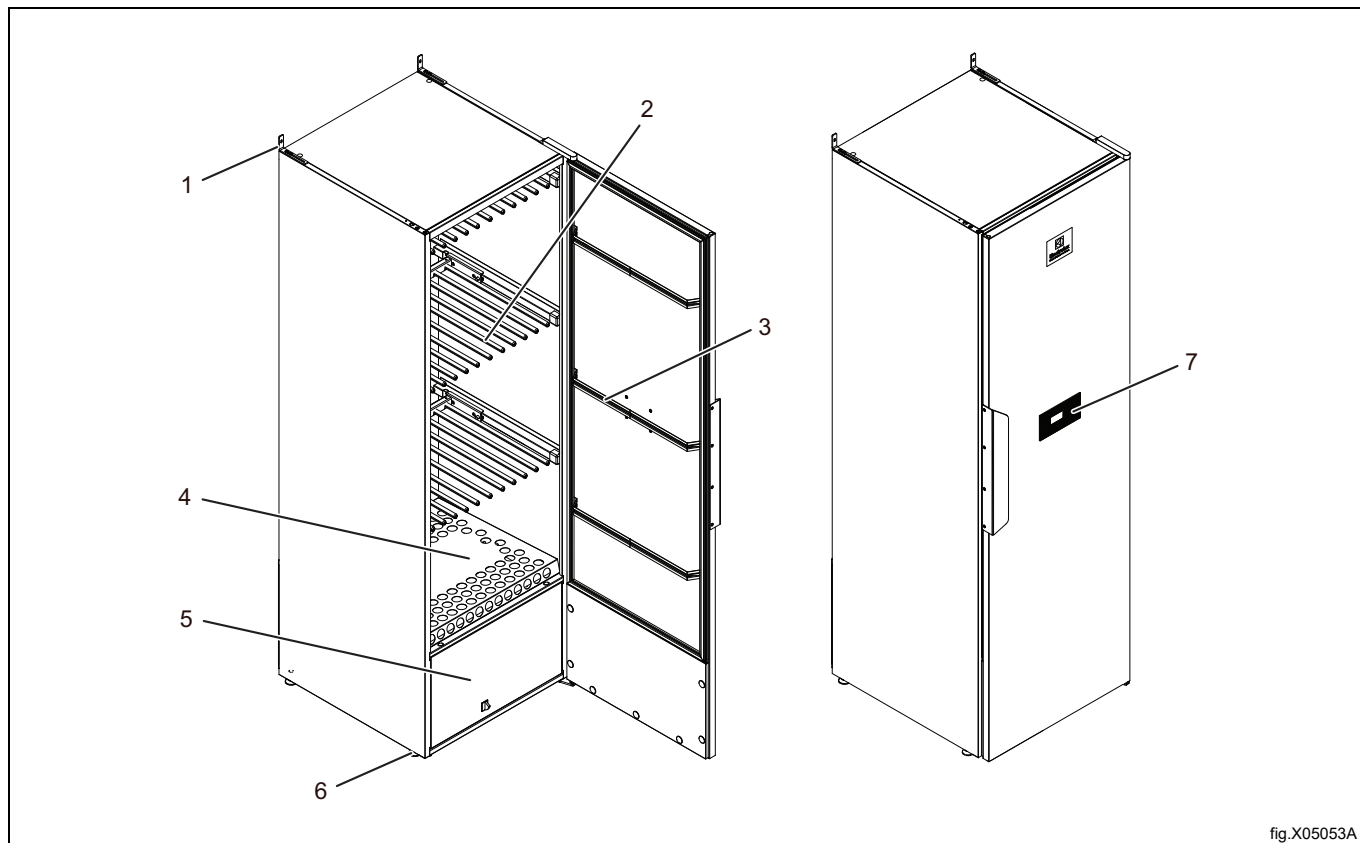

fig.X05053A

1	Vægbeslag
2	3 sektioner med udtræksbøjler
3	Dørbøjle
4	Aftageligt skostativ (tilbehør)
5	Affugtningsenhed
6	Justerbare ben (4 stk.)
7	Kontrolpanel

3.2 Tørringsprincip

Dette tørreskab fungerer efter princippet med varmepumpe med affugterenhed i stedet for konventionel varmluftsenhed. Dette tørrer tøjet ved lavere varme og med betydeligt lavere energiforbrug.

Tørreskabet er et fuldstændig lukket system. Ingen aftrækstilslutning er påkrævet. Fugten kondenseres under processen, og kondensvandet ledes direkte til afløbet via en slange.

Desuden er blæseren så kraftig, at den får tøjet til at svaje, så tørringen bliver endnu mere effektiv.

3.3 Luftflow

Figuren viser luftflowet i tørreskabet.

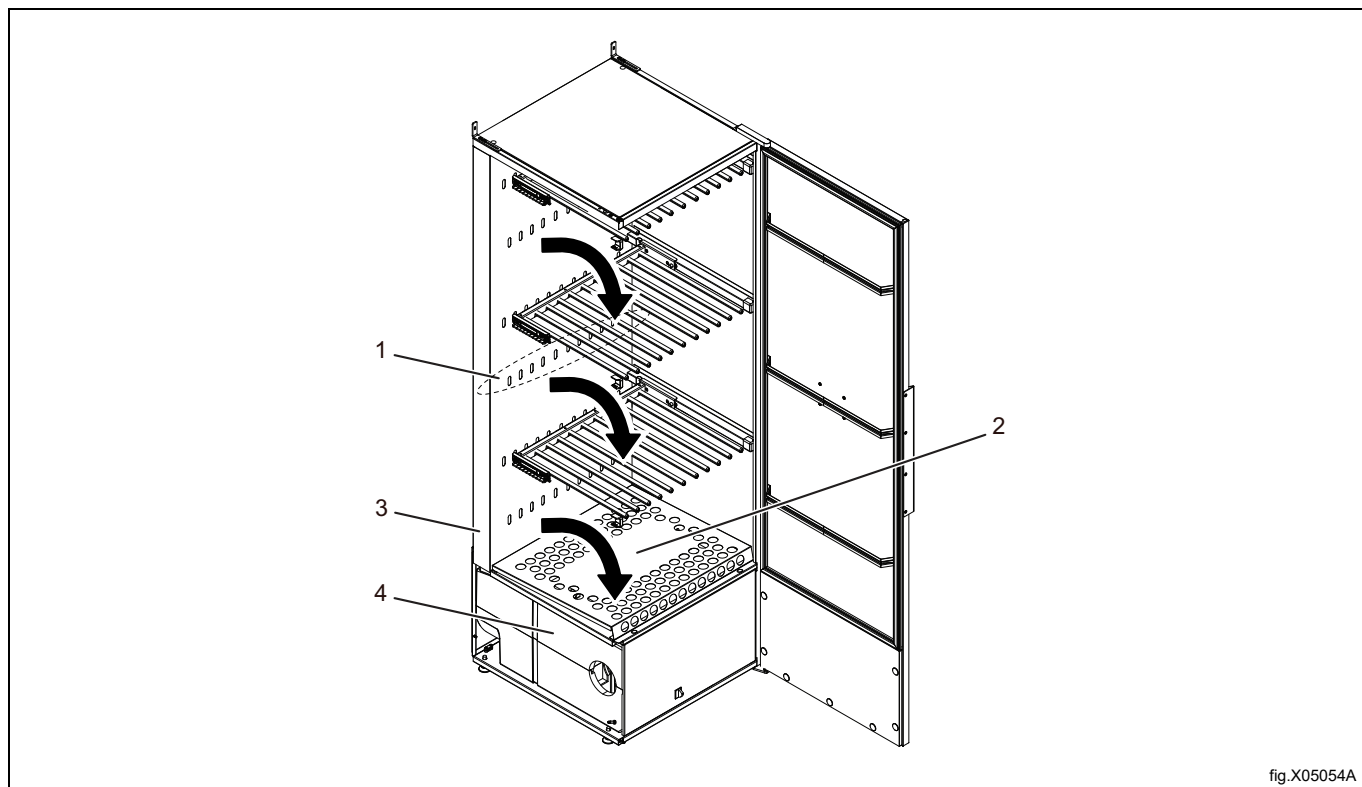

fig.X05054A

1	Luftstrøm
2	Filter under skostativet
3	Returluft efter affugtning. Kommer ind i en kanal på tørreskabets bagside
4	Affugtningsenhed



Sørg for, at sko og andre genstande, der er anbragt i tørreskabet ikke blokerer luftflowet.



Bemærk:

Dørens tætningsliste lukker muligvis ikke helt tæt, når skabet er koldt. Det retter sig dog helt op, når skabet er i drift, da varmen får tætningslisten til at udvides.

4 Drift

4.1 Råd og tips for brug af tørreskabet med affugtningsenhed

- Hæng ikke tøj, der ikke er blevet centrifugeret korrekt i en vaskemaskine, ind i tørreskabet
- Hæng ikke tøjet op for tæt på hinanden, da dette vil forlænge tørretiden
- Dørene skal altid være lukkede under tørringen

4.2 Drift

- Fordel vasketøjet jævnt ud på bøjlerne, og luk døren.
- Vælg et tørreprogram (A).
Tørringen starter, når der trykkes på programknappen. Et symbol i venstre side af displayet (B) angiver, at tørringen er i gang.
- Tørreskabet standser automatisk, når vasketøjets er tørt.
 - Når tekstilerne er tørre, skifter tørringsprocessen til en nedkølingsperiode, der standser automatisk efter 3 minutter.
 - I nedkølingsperioden vises teksten "KØLING" på displayet.
 - Når nedkølingsperioden er slut, vises teksten "SLUT" på displayet.
- For at annullere tørrecyklussen skal der trykkes på stopknappen (C).

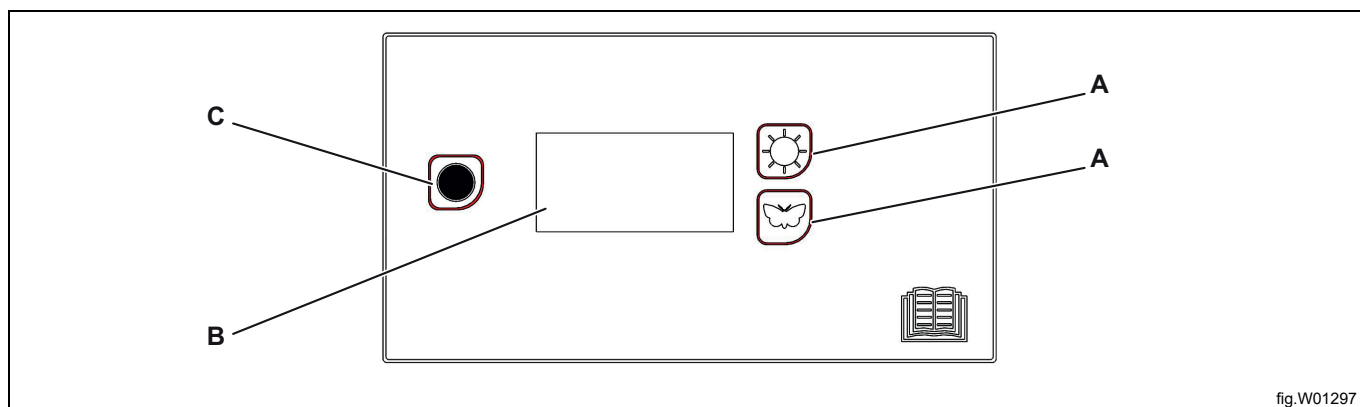
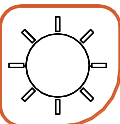



fig.W01297

A	Tørreprogram
B	Display
C	Stopknap

4.3 Programbeskrivelse

	Normal tørring
	Skånsom tørring af sarte materialer

4.4 Fyldning

For at få en optimal, energieffektiv tørring skal tørreskabet være helt fyldt, og døren må ikke åbnes, før maskinen er standset. Hvis døren åbnes under tørring, øges tørretiden.

Tørreskabet har tre bøjlesektioner. Hver sektion har et antal stænger, hvorpå tøjet hænges. Hænges tøjet op efter følgende vejledning, fås det mest effektive tørreresultat.

- Hæng vasketøjet i tørreskabet op ud fra, hvor meget plads det kræver, og ikke ud fra tøjets vægt.
- Læg ikke tøj fladt ud over den øverste bøjlesektion.
- Hæng lange stykker tøj tættest på væggene i tørreskabet og korte stykker tøj tæt på midten.
- Fold de to nederste bøjlesektioner op, når der skal tørres lange stykker tøj.
- Hæng handsker, huer, tørklæder og lignende på stængerne på dørens inderside.
- Skabet må ikke overfyldes. Vasketøjet krøller og tørrer ujævnt. Lad der om muligt være noget plads mellem tøjsstykkerne. For at undgå afsmitning skal man sørge for, at tøjstykkerne ikke berører hinanden.
- Undgå at tørre kraftigt tøj sammen med tyndt tøj, da det kraftige tøj kan holde på fugten og have en helt anden tørretid end det tynde tøj. I tilfælde heraf skal du fjerne det tynde tøj, når det er tørt, for at afkorte tørretiden for det kraftige tøj, der er tilbage.
- Hæng ikke strikket tøj op. Det vil blive unødvendigt strakt på grund af vægten i våd tilstand. Følg vaskeanvisningen på tøjet så vidt muligt.

5 Vedligeholdelse

Ejeren af maskinen/vaskeribestyreren er ansvarlig for, at vedligeholdelse udføres regelmæssigt.

Bemærk:

Mangelfuld vedligeholdelse kan forringe maskinens ydelse og vil muligvis beskadige komponenterne.

Hver dag

Rengør døren og andre ind- og udvendige dele.

Fjern fnug og støv fra indersiden og rundt om maskinen.

6 Service

Før du kontakter serviceafdelingen, skal du finde navnet, produktnummeret og serienummeret på tørreskabet. Disse oplysninger kan findes på identifikationspladen indvendigt i kabinettet (A).

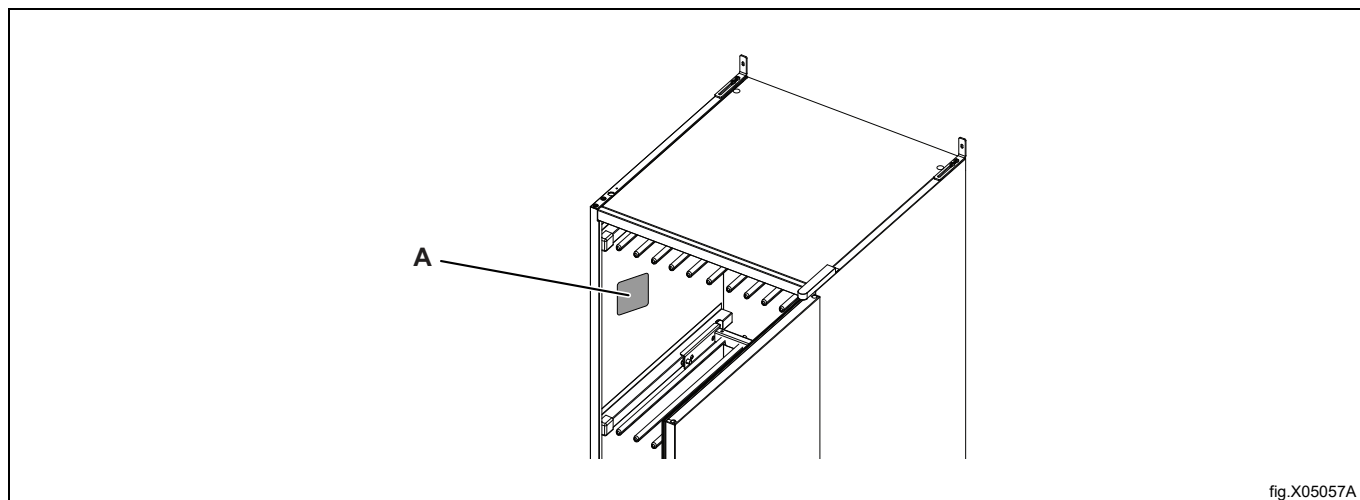

fig.X05057A

7 Fejlfinding

Problem	Hvad du kan gøre
Tørreskabet fungerer ikke	<ol style="list-style-type: none"> 1. Kontroller, at netledningen sidder i en stikkontakt. 2. Kontroller, at ingen sikring er blevet udløst. 3. Trykkede du på startknappen? 4. Er døren lukket?
Displayet viser "Check Water Pump" (tjek vandpumpe)	Sikkerhedskontakten for defekt pumpe er blevet aktiveret. Kontakt en tekniker, hvis dette sker.
Displayet viser "Rengør filter"	Rengør filteret og genstart kabinettet. Stop-knappen skal holdes inde i 5 sekunder for at nulstille alarmen.
Tørringen tager lang tid	<ol style="list-style-type: none"> 1. Rengør filteret (skal gøres efter hver tørresession). 2. Kontrollér, at det rigtige program er valgt til den pågældende type tøj. 3. Kontrollér, at tøjet ikke er meget vådt (dårligt centrifugeret). 4. Kontrollér, at der ikke er for meget vasketøj i kabinettet.
Vasketøjet bliver ikke tørt	<ol style="list-style-type: none"> 1. Kontroller, at du har valgt det rigtige program til den type tøj, der skal tørres. 2. Kontroller, at der ikke er for meget vasketøj i tørreskabet. 3. Programmet, der styrer tørringsprocessen, skal justeres. Kontakt en servicetekniker.
Tætningslisten slutter ikke tæt/der er en åbning ved døren	<ol style="list-style-type: none"> 1. Kontroller, at tørreskabet er i niveau. Kontroller med et vaterpas, og juster om nødvendigt ved hjælp af de justerbare ben. 2. Kontroller, at rensefilteret og dets holder er monteret korrekt. Holderen skal trykkes ned mod den underliggende varmepumpeenhed for at lukke tæt. 3. Kontroller, at der ikke er rester, grus eller lignende under rensefilterets holder, da dette vil forhindre, at den sidder tæt.

8 Fejlkode

Nr.	Navn	Beskrivelse
ER 03	Fugtighedsfølerfejl	Kontakt en servicetekniker
ER 04	Maks. tid for tørringsprocessen overskredet	Kontakt en servicetekniker
ER 08	Rengør filteret	Der er gået 100 timer siden den seneste filterrengøring (siden sidste gang alarmen blev nulstillet). Bemærk: Tørreskabet fortsætter med at arbejde på trods af alarmen. Den er kun beregnet som en påmindelse.
ER 10	Kontroller vandpumpen	Kontakt en servicetekniker
ER 12	Timeout kommunikation	Kontakt en servicetekniker

Der skal trykkes på knappen Stop i 5 sekunder for at nulstille en fejlkode.

9 Oplysninger om bortskaffelse

9.1 Apparatets genanvendelighed og bortskaffelse

9.1.1 Genbrug

Vores apparater er fremstillede med en betydelig procentdel genanvendelige metaller (som f.eks. rustfrit stål, jern, aluminium, galvaniserede plader, kobber osv), der kan genanvendes via lokale genanvendelsessystemer i overensstemmelse med gældende bestemmelser i det pågældende land.

Nationale bestemmelser vedrørende affaldsbehandling kan variere. Bortskaffelsen af apparatet skal derfor udføres i overensstemmelse med gældende lovgivning og de direktiver, der er udstedt af de kompetente myndigheder i det land, hvor apparatet tages ud af drift.

Komponenterne i apparatet skal adskilles og bortskaffes i overensstemmelse med deres materialesammensætning (f.eks. metaller, olie, fedt, plastik, gummi, kølegasser, isolerende plader og andre isolerende materialer, glasuld, LED'er osv.) og i fuld overensstemmelse med gældende lokale og internationale bestemmelser om håndtering af affald.

Kompressorer kan indeholde olier og kølevæsker. De er derfor specialaffald og skal genanvendes på basis af lokale bestemmelser.

9.1.2 Procedure vedrørende bortskaffelse af apparatet og genindvinding af komponenter/materialer

Dette produkt må ikke bare bortskaffes i miljøet ved slutningen af dets levetid. Det skal i stedet bortskaffes i overensstemmelse med lokale miljøbestemmelser eller, hvilket foretrækkes, afleveres i sin helhed til et autoriseret genanvendelsescenter.

Alle fjernede komponenter, herunder døre og andre strukturelle dele, skal afleveres sammen med apparatet til et autoriseret genanvendelses- eller demonteringscenter.

Demonterings-/genanvendelsescentret vil anvende moderne teknologier og metoder til effektivt at adskille produkterne for at opnå optimal genanvendelighed.

Bemærk, at printkort, elektriske motorer eller andre komponenter, der er identificeret i EU's lovgivning som havende et højt potentiale for genindvinding af kritiske råmaterialer, skal behandles særskilt.

I tilfælde af tvivl eller spørgsmål er du altid velkommen til at kontakte dit kundeservicecenter.

Inden bortskaffelse af apparatet skal dets fysiske tilstand og bevaringstilstand omhyggeligt kontrolleres for at registrere potentielle utætheder med væsker eller gasser samt for at se, om der er ødelagte dele, der kan være til fare under håndtering og efterfølgende demontering.



Symbolet på produktet angiver, at produktet ikke må bortskaffes sammen med husholdningsaffaldet, men skal bortskaffes korrekt for at hjælpe med til at forhindre potentielle, negative konsekvenser for miljøet og folkesundheden. Vedrørende yderligere oplysninger om genanvendelse af dette produkt bedes man kontakte den lokale forhandler eller repræsentant, kundeservice eller det lokale renovationselskab.



Bemærk:

I forbindelse med skrotning af apparatet skal alle mærkninger, denne håndbog samt al anden dokumentation vedrørende apparatet destrueres.

9.2 Bortskaffelse af emballage

Bortskaffelse af emballagen skal ske i overensstemmelse med gældende, national lovgivning. Alle de anvendte emballagematerialer er miljøvenlige.

De kan opbevares sikkert, genbruges eller forbrændt i et egnet affaldsforbrændingsanlæg. Genbrugsplast er mærket som følgende eksempler.

 PE	Polyætylen: <ul style="list-style-type: none">• Emballagens udvendige film• Posen med brugervejledningen
 PP	Polypropylen: <ul style="list-style-type: none">• Stropper
 PS	Polystyrenskum: <ul style="list-style-type: none">• Hjørnebeskyttere



Electrolux Professional AB
341 80 Ljungby, Sweden
www.electroluxprofessional.com