

Manual de funcionamiento

Armario de secado

DC7-4HP



Electrolux
PROFESSIONAL

Índice

Índice

1	Advertencias de seguridad.....	5
1.1	Información general sobre seguridad.....	5
1.2	Símbolos.....	6
2	Condiciones y exclusiones de la garantía.....	7
3	Composición de la máquina.....	8
3.1	Componentes.....	8
3.2	Principio de secado.....	8
3.3	Caudal de aire.....	9
4	Funcionamiento.....	10
4.1	Consejos y recomendaciones para el uso del armario de secado con deshumidificador.....	10
4.2	Funcionamiento.....	10
4.3	Descripción de programas.....	10
4.4	Cargas.....	11
5	Mantenimiento.....	12
6	Servicio técnico.....	13
7	Búsqueda de averías.....	14
8	Códigos de error.....	15
9	Información sobre la eliminación.....	16
9.1	Reciclaje y eliminación de equipos.....	16
9.1.1	Reciclaje.....	16
9.1.2	Procedimiento para la eliminación de equipos y la recuperación de componentes/ materiales.....	16
9.2	Eliminación del embalaje.....	17

El fabricante se reserva el derecho de modificar el diseño y las especificaciones de los materiales.

1 Advertencias de seguridad

ADVERTENCIA: Este aparato está diseñado para secar exclusivamente tejidos lavados con agua.

NO DEBE MODIFICARSE ESTE APARATO.

El mantenimiento solo deberá realizarlo personal autorizado.

Solamente deben utilizarse piezas de repuesto autorizadas.

A la hora de realizar el mantenimiento o de reemplazar piezas, la alimentación debe estar desconectada.

Los equipos fijos no cuentan con sistemas de desconexión de la red eléctrica, con una separación de contactos de todos los polos que permita la desconexión total en una situación de sobrevoltaje de categoría III. El sistema de desconexión debe incorporarse al cableado fijo de acuerdo con la normativa sobre cables.

Nivel de presión acústica de emisiones ponderada en las estaciones de trabajo: <70 dB

Requisitos adicionales para los siguientes países: AT, BE, BG, HR, CY, CZ, DK, EE, FI, FR, DE, GR, HU, IS, IE, IT, LV, LT, LU, MT, NL, NO, PL, PT, RO, SK, SI, ES, SE, CH, TR, UK:

- Este equipo se puede utilizar en zonas públicas.
- Este equipo pueden utilizarlo niños a partir de 8 años, personas sin experiencia o conocimiento del uso de estos aparatos y personas con deficiencias mentales, sensoriales o físicas, siempre que se encuentren bajo supervisión o hayan recibido indicaciones respecto al uso del equipo de forma segura y comprendan los riesgos asociados. Los niños no deben jugar con el aparato. La limpieza y el mantenimiento por parte del usuario no deben realizarlos niños sin supervisión.

Requisitos adicionales para otros países:





- Este equipo no está diseñado para que lo usen personas (incluidos niños) con discapacidad física, sensorial o mental, o con experiencia y conocimiento insuficientes, a menos que una persona responsable de su seguridad los supervise o instruya en el uso del aparato. Es necesario supervisar a los niños para evitar que jueguen con el equipo.

1.1 Información general sobre seguridad

No rocíe la máquina con agua.

Para evitar daños en la electrónica (y otras piezas) como resultado de condensaciones, las máquinas deben almacenarse a temperatura ambiente durante 24 horas antes de utilizarse por primera vez.

1.2 Símbolos

	Precaución
	Precaución, superficie caliente
	Lea las instrucciones antes de utilizar la máquina.
	Tenga cuidado. La parte superior del armario de secado es pesada y puede volcar con facilidad.

2 Condiciones y exclusiones de la garantía

Si la compra de este producto incluye cobertura de garantía, esta se otorga de acuerdo con la normativa local y sujeta a que el equipo se instale y use para los fines previstos, de acuerdo con la documentación correspondiente.

La garantía es efectiva cuando el cliente ha utilizado piezas originales y realizado el mantenimiento de acuerdo con la documentación de usuario y mantenimiento de Electrolux Professional AB, disponible en papel o en formato electrónico.

Electrolux Professional AB recomienda específicamente el uso de agentes de limpieza, aclarado y descalcificación autorizados por Electrolux Professional AB para obtener resultados óptimos y conservar la eficiencia del producto a lo largo del tiempo.

La garantía de Electrolux Professional AB no cubre:

- El coste de desplazamientos del servicio técnico para la entrega y recogida del producto.
- Instalación.
- Formación en el uso del equipo.
- Sustitución (o suministro) de piezas sujetas a desgaste salvo que sean resultado de defectos de material o fabricación, que se hayan comunicado en el plazo de una (1) semana desde la avería.
- Corrección del cableado externo.
- Corrección de reparaciones no autorizadas, así como de daños, desperfectos e insuficiencias provocados por:
 - Capacidad insuficiente o anómala de los sistemas eléctricos (corriente/voltaje/frecuencia, incluidos picos e interrupciones).
 - Suministro inadecuado o interrumpido de agua, vapor, aire, gas (incluidas impurezas u otros elementos que no cumplan los requisitos técnicos de cada equipo);
 - Piezas de fontanería, componentes o productos consumibles de limpieza que no estén autorizados por el fabricante.
 - Negligencia, mal uso, abuso o incumplimiento, por parte del cliente, de las instrucciones de uso y mantenimiento detalladas en la documentación correspondiente al equipo.
 - Incorrección o deficiencia de: instalación, reparación, mantenimiento (incluida la manipulación, las modificaciones y las reparaciones realizadas por terceros no autorizados) y modificación de los sistemas de seguridad.
 - El uso de componentes que no sean originales (como consumibles, piezas de desgaste o repuestos).
 - Condiciones ambientales que provoquen tensiones térmicas (como sobrecalentamiento/congelación) o químicas (como corrosión/oxidación).
 - Objetos extraños colocados o contenidos en el producto.
 - Accidentes o fuerza mayor.
 - Transporte y manipulación, incluidos rayaduras, abolladuras, astillamiento u otros daños del acabado del producto, salvo que dichos daños sean consecuencia de defectos de material o fabricación, comunicados en el plazo de una (1) semana desde la fecha de entrega, salvo que se haya acordado de otro modo.
- Productos en los que el número de serie original se haya eliminado, alterado o no pueda observarse con facilidad.
- Sustitución de bombillas, filtros u otros consumibles.
- Accesorios y software no autorizados o especificados por Electrolux Professional AB.

La garantía no incluye actividades de mantenimiento planificadas (incluidas las piezas necesarias para ello) ni el suministro de agentes de limpieza, salvo que se especifique por algún acuerdo local, sujeto a las condiciones del lugar.

Consulte en el sitio web de Electrolux Professional AB la lista de centros de atención al cliente autorizados.

3 Composición de la máquina

3.1 Componentes

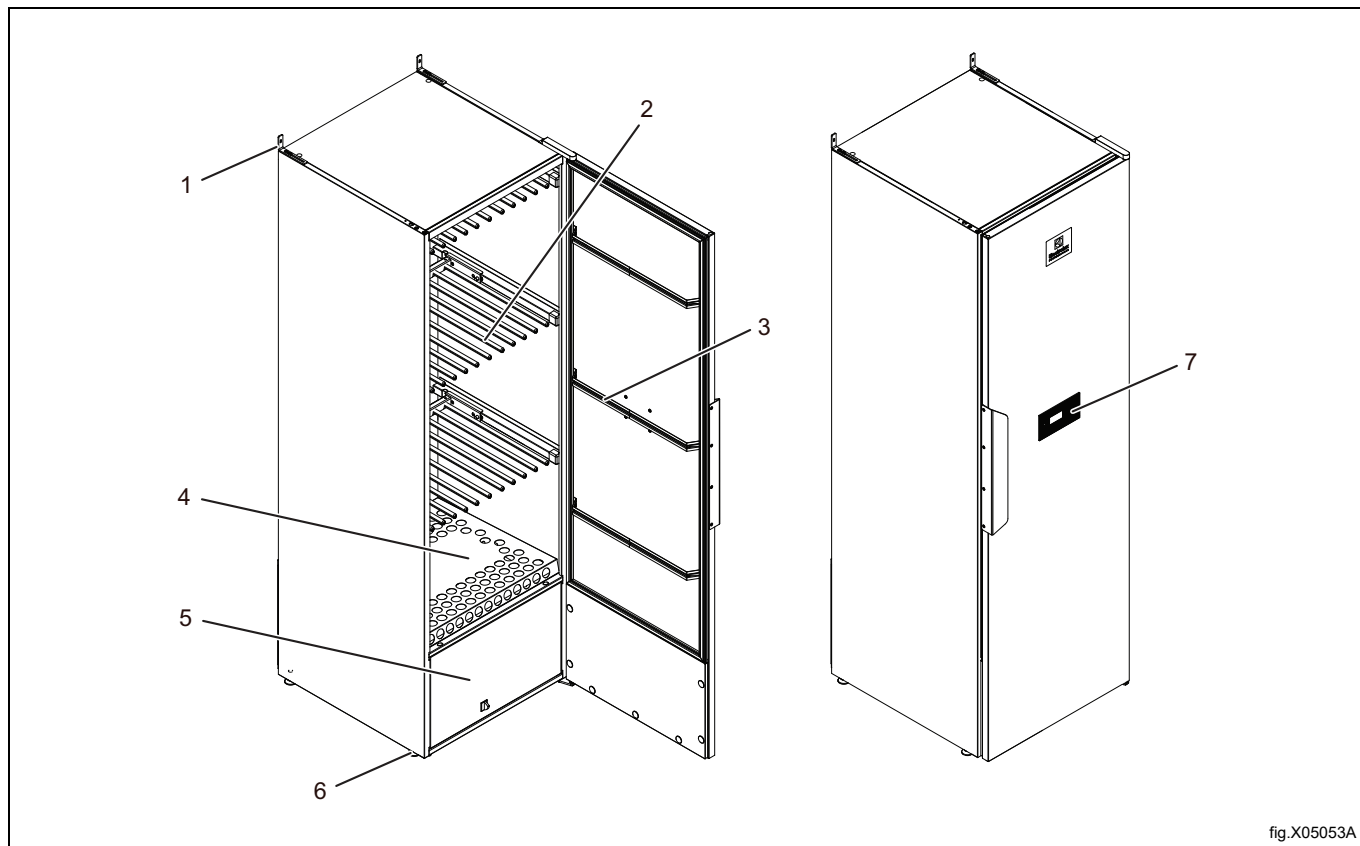

fig.X05053A

1	Soporte de pared
2	Secciones de colgador deslizante x 3
3	Colgador de la puerta
4	Zapatero extraíble (accesorio)
5	Unidad deshumidificadora
6	Patas regulables x 4
7	Panel de control

3.2 Principio de secado

Este armario de secado funciona según el principio de bomba de calor con unidad deshumidificadora en lugar de una unidad de aire caliente convencional. Esto seca las prendas a una temperatura más baja y con un consumo de energía significativamente menor.

El armario es un sistema completamente cerrado. No se requiere conexión de aire de escape. La humedad se condensa durante el proceso y el agua formada se dirige al desagüe a través de una manguera.

Además, el ventilador es tan potente que hace que las prendas se balanceen, haciendo que el proceso de secado sea aún más eficiente.

3.3 Caudal de aire

La figura muestra la circulación de aire en el armario de secado.

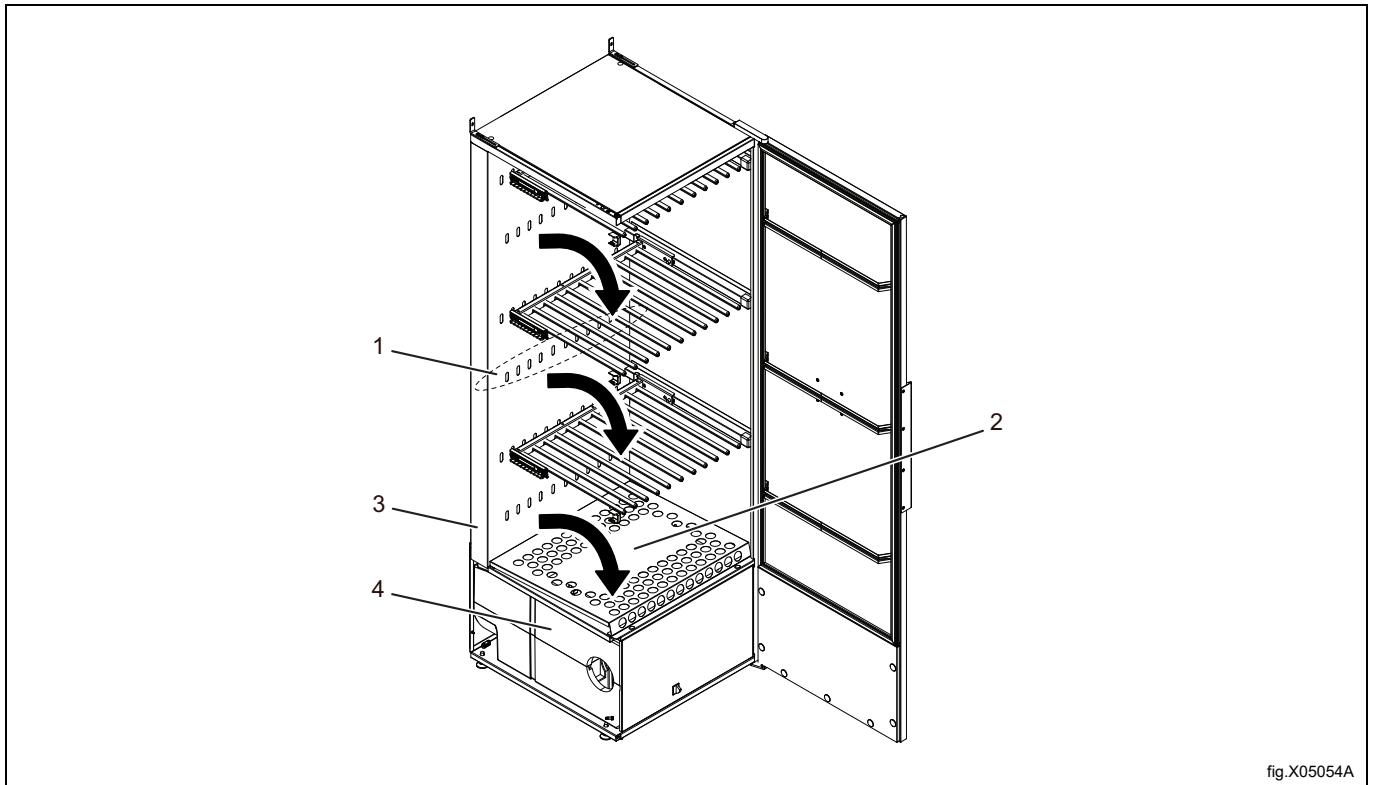

fig.X05054A

1	Caudal de aire
2	Filtro bajo el zapatero
3	Aire de retorno tras la deshumidificación. Entra en un conducto en la parte trasera del armario de secado
4	Unidad deshumidificadora



Asegúrese de que los zapatos y otros artículos colocados en el armario no bloqueen el flujo de aire.



Nota!

Es posible que la cinta selladora de la puerta no cierre por completo cuando el armario está frío. Sin embargo, esto se contrarresta totalmente con el armario en funcionamiento, ya que el calor dilata la cinta selladora.

4 Funcionamiento

4.1 Consejos y recomendaciones para el uso del armario de secado con deshumidificador

- No cuelgue prendas que no hayan sido bien centrifugadas en una lavadora-extractor dentro del armario de secado
- No cuelgue las prendas demasiado juntas, ya que esto prolongará el tiempo de secado
- Las puertas deben estar siempre cerradas durante el proceso de secado

4.2 Funcionamiento

- Coloque la colada repartida uniformemente por las perchas y cierre la puerta.
- Seleccione un programa de secado (A).
El secado comenzará cuando se pulse el botón de programa. Un símbolo en el lado izquierdo de la pantalla (B) indica que el proceso de secado está en curso.
- El armario de secado se detendrá automáticamente cuando la colada esté seca.
 - Cuando los textiles estén secos, el proceso de secado cambia a un periodo de enfriamiento que termina automáticamente tras 3 minutos.
 - Durante el periodo de enfriamiento, el texto "COOL" se muestra en la pantalla.
 - Cuando el periodo de enfriamiento termina, el texto "END" se muestra en la pantalla (parpadeando).
- Para cancelar el ciclo de secado, pulse el botón de parada (C).

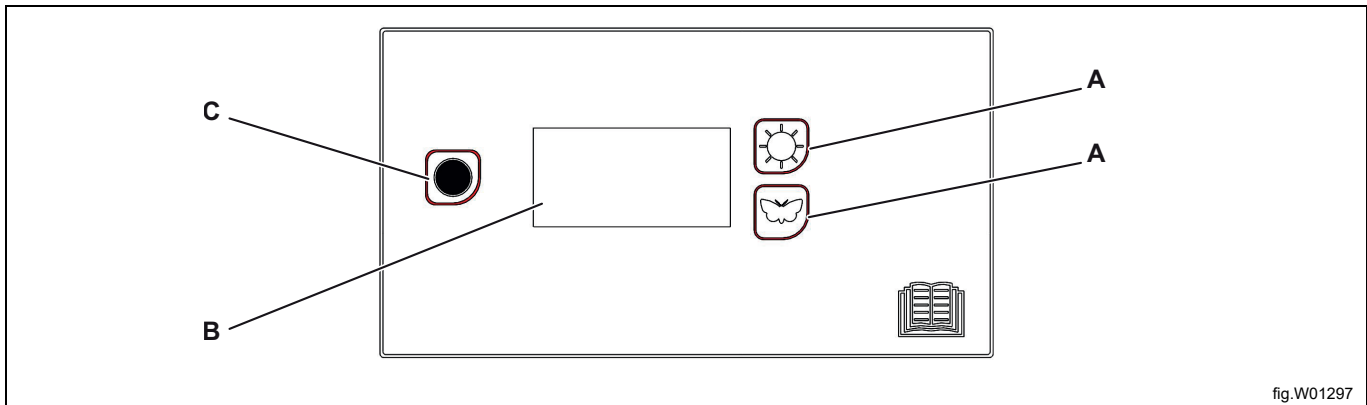

fig.W01297

A	Programa de secado
B	Pantalla
C	Botón de parada

4.3 Descripción de programas

	Secado normal
	Secado suave de material delicado.

4.4 Cargas

Para un secado eficiente desde el punto de vista energético, use la máquina con carga completa y no abra la puerta hasta que se haya detenido. Si se abren las puertas durante el secado, el tiempo de secado se prolongará.

El armario de secado tiene tres secciones de colgadores. En cada sección hay diversas barras para colgar prendas. Si cuelga la ropa como se indica a continuación, el resultado será más eficaz.

- Cuelgue las prendas en el armario de secado dependiendo del espacio que requieren y no de su peso.
- No tienda prendas horizontalmente en la sección de colgadores superior.
- Cuelgue las prendas largas cerca de las paredes del armario y las cortas hacia el centro.
- Pliegue las dos secciones de colgadores inferiores si hay que secar prendas largas.
- Cuelgue guantes, gorros, bufandas y similares en las barras interiores de la puerta.
- No sobrecargue el armario de secado. Las prendas se arrugarían y se secarían de manera desigual. Si es posible, deje algo de espacio entre las prendas. Para evitar la transferencia de colores, asegúrese de que los materiales no se toquen.
- Evite secar prendas gruesas al mismo tiempo que prendas más finas, ya que conservan más la humedad y tienen tiempos de secado totalmente diferentes. De hacerlo, saque las prendas finas cuando estén secas para reducir el tiempo de secado de las prendas gruesas que quedan.
- No cuelgue prendas de punto. Se estirarán de manera innecesaria, porque pesan mucho cuando están mojadas. Siga las instrucciones de las etiquetas de cuidado de las prendas siempre que sea posible.

5 Mantenimiento

El propietario de la máquina/lavandería es responsable de asegurarse de que se realice el mantenimiento periódico.

Nota!

La falta de mantenimiento puede deteriorar el funcionamiento de la máquina y estropear los componentes.

Diariamente

Limpie la puerta y otras piezas internas y externas.

Quite la pelusa y el polvo dentro y alrededor de la máquina.

6 Servicio técnico

Antes de llamar al servicio técnico localice el nombre, número de artículo y número de serie del armario de secado.

Esta información puede encontrarse en la placa de identificación situada en el interior del armario (A).

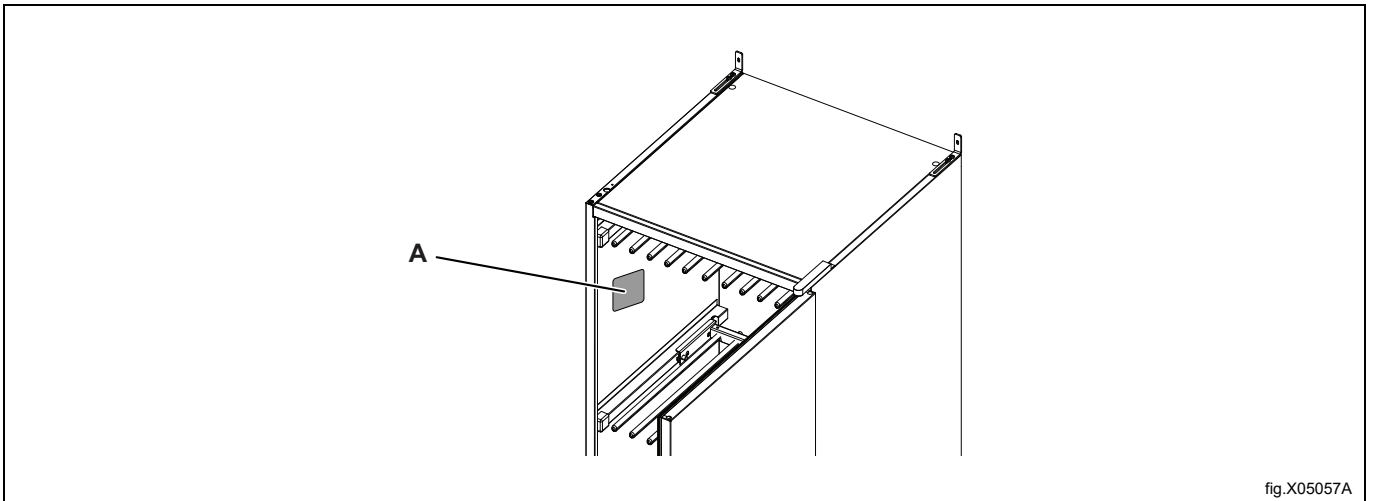

7 Búsqueda de averías

Problema	Qué puede hacer
El armario de secado no funciona.	<ol style="list-style-type: none"> 1. Compruebe que el cable de alimentación está conectado a una toma de corriente. 2. Compruebe que no se ha disparado ningún fusible. 3. ¿Ha pulsado el botón de inicio? 4. ¿Está la puerta cerrada?
La pantalla muestra "Check Water Pump"	Se ha activado el interruptor de seguridad por bomba defectuosa. Si este es el caso, póngase en contacto con un técnico de servicio.
La pantalla muestra "Clean Filter"	<p>Limpie el filtro y reinicie el armario.</p> <p>El botón Stop debe mantenerse pulsado durante 5 segundos para restablecer la alarma.</p>
El proceso de secado tarda mucho.	<ol style="list-style-type: none"> 1. Limpie el filtro (debe hacerse después de cada ciclo de secado). 2. Compruebe que se haya seleccionado el programa adecuado para el tipo de prendas en cuestión. 3. Compruebe que las prendas no estén extremadamente húmedas (pobremente centrifugadas). 4. Compruebe que no haya demasiada ropa en el armario.
Las ropa no se seca.	<ol style="list-style-type: none"> 1. Compruebe si se ha seleccionado el programa adecuado para el tipo de prendas introducidas. 2. Cerciórese de que no hay demasiada ropa en el armario. 3. Hace falta ajustar el software que controla el proceso de secado. Póngase en contacto con el servicio técnico.
La cinta selladora no sella o hay un hueco en la puerta.	<ol style="list-style-type: none"> 1. Compruebe que el armario esté nivelado. Verifíquelo con un nivel de burbuja y ajuste las patas regulables si es necesario. 2. Compruebe que el filtro de limpieza y su soporte estén correctamente instalados. El soporte debe presionarse contra la unidad de bomba de calor subyacente para sellar correctamente. 3. Asegúrese de que no haya restos, grava o similar debajo del soporte del filtro de limpieza, ya que esto impediría que selle correctamente.

8 Códigos de error

N.º	Nombre	Descripción
ER 03	Error del sensor de humedad	Póngase en contacto con un técnico de servicio
ER 04	Superado el tiempo máximo del proceso de secado	Póngase en contacto con un técnico de servicio
ER 08	Limpie el filtro	Han pasado 100 horas desde la última limpieza del filtro (desde la última vez que se reinició la alarma). Nota! El armario seguirá funcionando a pesar de la alarma. Solo está destinada como recordatorio.
ER 10	Compruebe la bomba de agua	Póngase en contacto con un técnico de servicio
ER 12	Tiempo de comunicación agotado	Póngase en contacto con un técnico de servicio

El botón Stop debe mantenerse pulsado durante 5 segundos para restablecer un código de error.

9 Información sobre la eliminación

9.1 Reciclaje y eliminación de equipos

9.1.1 Reciclaje

Nuestros equipos están fabricados con un gran porcentaje de metales reciclables (como acero inoxidable, hierro, aluminio, chapa galvanizada, cobre, etc.), que pueden recuperarse a través de los sistemas de reciclaje locales, de conformidad con la normativa vigente en el país de uso.

Las normas nacionales relativas a la eliminación de residuos pueden variar. Por lo tanto, la eliminación del equipo debe realizarse de acuerdo con la legislación vigente y las directivas emitidas por las autoridades competentes del país en el que se desmonte el equipo.

Los componentes del equipo deben separarse y desecharse de acuerdo con su composición (por ejemplo, metales, aceites, grasas, plásticos, caucho, gases refrigerantes, placas aislantes y otros materiales aislantes, lana de vidrio, LED, etc.) y en pleno cumplimiento de las normativas locales e internacionales aplicables en materia de gestión de residuos.

Los compresores pueden contener aceites y refrigerantes, que son residuos especiales y deben reciclarse según la normativa local.

9.1.2 Procedimiento para la eliminación de equipos y la recuperación de componentes/ materiales.

Este producto no debe desecharse en el medio ambiente al final de su ciclo de vida útil; es imprescindible desecharlo de acuerdo con las normativas medioambientales locales o, preferiblemente, entregarlo íntegro en un centro de reciclaje autorizado.

Todos los componentes retirados, incluidas las puertas y otras piezas estructurales, deben entregarse junto con el equipo en un centro de reciclaje o desmontaje autorizado.

El centro de desmantelamiento/reciclaje aplicará las tecnologías y métodos más avanzados a su alcance para desmontar eficazmente los productos y garantizar su máxima reciclabilidad.

Tenga en cuenta que las placas de circuitos impresos, los motores eléctricos u otros componentes identificados en la legislación de la Unión Europea como materiales con un alto potencial de recuperación de materias primas críticas deben tratarse de forma específica.

En caso de dudas o preguntas, consulte siempre a su servicio de atención al cliente preferido.

Antes de desechar el equipo, inspeccione cuidadosamente su estado físico y de conservación, comprobando que no haya fugas de líquidos o gases, así como piezas rotas que puedan suponer un peligro durante su manipulación y posterior desmontaje.



La presencia de este símbolo en el producto indica que no puede recibir el mismo tratamiento que los residuos domésticos, sino que debe desecharse correctamente para evitar cualquier consecuencia negativa para el medio ambiente y la salud. Para más información sobre el reciclaje de este producto, contacte con el representante o el distribuidor local, el servicio de atención al cliente o el organismo local encargado de la eliminación de residuos.

Nota!

Al desguazar el equipo, es necesario destruir las marcas, el manual y el resto de documentos referidos a él.

9.2 Eliminación del embalaje

El embalaje debe eliminarse de conformidad con las normas vigentes en el país donde se utiliza el equipo. Todos los materiales utilizados para el embalaje son respetuosos con el medio ambiente.

Se pueden conservar, reciclar o quemar sin peligro en una planta incineradora. Las piezas de plástico reciclables están marcadas como en los ejemplos siguientes.

	Polietileno: <ul style="list-style-type: none">• Embalaje exterior• Bolsa con instrucciones
	Polipropileno: <ul style="list-style-type: none">• Bridas
	Espuma de poliestireno: <ul style="list-style-type: none">• Protecciones de esquinas



Electrolux Professional AB
341 80 Ljungby, Sweden
www.electroluxprofessional.com