

Kullanım kılavuzu

Kurutma makinesi

TD6-20LAC
Tip N2...



Electrolux
PROFESSIONAL

İçindekiler

İçindekiler

1	Güvenlik Önlemleri	5
1.1	Gazla çalışan kurutma makinesi için ilave güvenlik önemleri	7
1.2	Genel bilgiler	7
1.3	Sadece ticari kullanım için	7
1.4	Telif hakkı	7
1.5	Ergonomik sertifikası	7
1.6	Semboller	8
2	Garanti şartları ve istisnalar	9
3	Kontrol paneli	10
4	Program tanımı	11
4.1	Lagün programları	11
4.2	Genel programlar	12
4.3	Otomatik fan kontrolü	12
5	İşleme	13
5.1	Yük	13
5.2	Makinenin çalıştırılması	14
5.3	Ek işlevler	14
5.4	Program sona erdiğinde	15
6	Hata kodları	17
7	Bakım	17
7.1	Genel	17
7.2	Bakım zamanı	17
7.3	Her gün	18
7.4	Isı pompalı makineler	19
7.4.1	İkinci hav filtresi	19
8	Bertaraf bilgileri	20
8.1	Kullanım ömrünün sonunda cihazın bertaraf edilmesi	20
8.2	Ambalajın bertarafı	20

Üretici firma, tasarım ve bileşen özelliklerinde değişiklik yapma hakkını saklı tutar.

1 Güvenlik Önlemleri

- Servisin, yalnızca yetkili personel tarafından gerçekleştirilmesi gerekir.
- Yalnızca izin verilen yedek parçalar, aksesuarlar ve sarf malzemeler kullanılmalıdır.
- Temizlik için endüstriyel kimyasallar kullanılmışsa makinenin kullanılmaması gerekir.
- Makine içindeki yıkanmayan öğeleri kurutmayın.
- Yemeklik yağ, aseton, alkol, petrol, kerosen, leke çıkarıcılar, terebentin, cilalar ve cila çıkarıcıları gibi bileşenlerle kirlenen öğelerin, bunlar makine üzerinde kurumadan önce ekstra miktarda deterjan kullanılarak sıcak suda yıkanması gerekir.
- Köpük kauçuk (lateks köpük), duş boneleri, su geçirmez kumaşlar, plastik astarlı madeler ve köpük kauçuk pedlerle yapılan kıyafetler veya yastıklar gibi öğelerin makinede kurutulmaması gerekir.
- Kumaş yumuşatıcılarının veya benzeri ürünlerin kumaş yumuşatıcısının talimatlarında belirtildiği şekilde kullanılması gerekir.
- Kurutma döngüsünün son bölümü, öğelerin belli bir sıcaklıkta kalmasını sağlamak ve zarar görmediklerinden emin olmak için ısı olmadan (soğuk döngü) gerçekleşir.
- Çakmak ve kibrit gibi nesnelerin tümünü ceplerden çıkarın.
- UYARI. Isının boşa harcanmamasını sağlamak için tüm öğeler hızlı bir şekilde çıkarılmadıkları ve yayılmadıkları sürece kurutma döngüsünün sonlanmasından önce asla makineyi durdurmayın.
- Açık ateş dahil diğer yakıtları yakan cihazlar için gazların odaya geri akışını önlemek için yeterli havalandırmanın sağlanması gerekir.
- Egzoz havasının, gaz ve diğer yakıtları yakan cihazlardan çıkan egzoz gazları için kullanılan hava borusundan tahliye edilmesi gerekir.
- Makinenin, kilitlenebilir bir kapağın, kayar bir kapağın veya makinenin karşı tarafında makinenin tam açılmasını engelleyen menteşenin olduğu bir kapağın arka tarafına monte edilmemesi gerekir.
- Makine bir hav tıkaçına sahipse, bunun sık sık temizlenmesi gerekir.
- Havın makine çevresinde biriktirilmemesi gerekir.
- BU CİHAZI MODİFİYE ETMEYİN.
- Bakım işlemi yaparken veya parçaları değiştirirken, güç bağlantısının kesilmesi gerekir.
- Güç kesildiğinde, operatör erişebildiği herhangi bir yerden makinenin bağlantısının kesintisinden (fiş çıkarılmış ve boşta) emin olmalıdır. Bunu yapmak mümkün değilse, makinenin yapımı ve kurulumu sayesinde, izole konumda kilitleme sistemiyle bağlantı kesikliği sağlanabilir.
- Kablo bağlantısı kurallarına göre, kurulum ve servis işlemlerini kolaylaştırmak için makineye önceden çok kutuplu bir anahtar monte edin.
- Şebekeden ayırma araçlarıyla takılmayan ve aşırı voltaj kategorisi III kapsamında tam bağlantı kesme imkanı sunan tüm kutuplarda bir kontak ayırma imkanı bulunan sabit cihazlarda, ayırma araçlarının kablolama kurallarına uygun şekilde sabit kablolama ile birleştirilmesi gerekir.
- UYARI: Cihaz zamanlayıcı gibi bir harici anahtarlama cihazı ile beslenmemeli veya düzenli olarak bir tesisatla açılıp kapatılan bir devreye bağlanmamalıdır.
- Makinenin veri plakasında farklı nominal gerilimler veya farklı nominal frekanslar (/ ile ayrılır) belirtilmişse cihazın gerekli nominal gerilimde veya frekansta çalışması için ayarlanma talimatları kurulum kılavuzunda belirtilmiştir.
- Altlıktaki ağızlar bir halı ile kapatılmamalıdır.

- Kuru amaşırın en fazla ağırlığı: 20 kg.
- İş istasyonlarındaki ağırlıklı emisyon ses basıncı seviyesi: 70 dB(A).
- Bu ülkelerde ek gereksinimler gerekmektedir; AT, BE, BG, HR, CY, CZ, DK, EE, FI, FR, DE, GR, HU, IS, IE, IT, LV, LT, LU, MT, NL, NO, PL, PT, RO, SK, SI, ES, SE, CH, TR, UK:
 - Bu cihaz kamuya açık alanlarda kullanılabilir.
 - Bu cihaz, güvenli bir yolla ve mevcut tehlikelerin anlaşılması durumunda cihazın kullanımına ilişkin denetim ve talimatların sağlanması durumunda 8 yaş ve daha büyük çocuklar ve fiziksel, hissi veya zihinsel beceriler konusunda yetersiz ya da deneyim ve bilgi eksikliği olan kişiler tarafından kullanılabilir. Çocukların cihazla oynamaması gerekir. Temizlik ve kullanıcı bakımının denetim olmaksızın çocuklar tarafından gerçekleştirilmemesi gerekir.
- Ek gereksinim gerektiren diğer ülkeler:
 - Bu cihaz, güvenliğinden sorumlu bir kişinin cihaz kullanımına ilişkin denetimi veya talimatları doğrultusunda hareket edilmeksizin fiziksel, hissi veya zihinsel beceriler konusunda yetersiz ya da deneyim ve bilgi eksikliği olan kişiler (çocuklar dahil) tarafından kullanım için amaçlanmamıştır. Çocukların aygıt ile oynamamasını sağlamak için gerekli önlemler alınmalıdır.

1.1 Gazla çalışan kurutma makinesi için ilave güvenlik önemleri

- Kurulumdan önce, yerel dağıtım koşullarının, gaz ve basıncın yapısını ve cihazın ayarlanmasının uyumlu olup olmadığını kontrol edin.
- Makinenin, temizlik malzemesi olarak perkloretilen, TRİKLORETİLEN veya KLOROF-LORO HİDROKARBONLAR içeren temizlik makinelerinin bulunduğu odalarda kurulmaması gerekir.
- NOT: Bu standarda uyan cihazların bağlanması ve devreye alınmasının, bu cihazların pazarlandığı ülkelerde yürürlükte olan kurulum yönetmeliklerinin uygulanmasına tabi olduğu belirtilmektedir.
- Cihaza bağlantının, kurulum yapılacak ülkenin ulusal kurulum düzenlemesi doğrultusunda cihaz kategorisine uygun esnek bir hortum ile yapılması ve kurulum teknisyeni, tereddüt halinde tedarikçiyle görüşmesi gerekir.
- Cihaz zeminde, çalışma tezgahında ya da cihazın duvar kenarına kurulması gerekiyorsa cihaza yakın duvarda yanıcı materyal bulunmayan bir yere kurulmalıdır.
- Gaz kokusu alırsanız:
 - Hiçbir ekipmanı açmayın
 - Elektrik anahtarlarını kullanmayın
 - Binada telefon kullanmayın
 - Odayı, binayı veya çevreyi boşaltın
 - Makineden sorumlu olan kişi ile iletişime geçin

1.2 Genel bilgiler

Cihazın depolama ve taşıma koşulları -20°C / $+70^{\circ}\text{C}$ arasındaki bir sıcaklığı ve maksimum %95 nemi karşılamalıdır. Elektronik parçaların (ve diğer parçaların) yoğuşma sonucu zarar görmesini önlemek için makinenin, ilk kez kullanılmadan önce 24 saat boyunca oda sıcaklığındaki bir odaya yerleştirilmesi gerekir.

Elektrik gücü beslemesi aşağıdakilere uymalıdır:

- Her ülkenin nominal voltajı için maksimum aralık: $-\%15/+ \%10$.
- Her ülkenin nominal frekansı için maksimum aralık: ± 3 Hz.
- Düşmeler/Kesinti: 5 Düşme/gün (%100 voltaj kaybı, 3-4 dakika süreyle).

Kararlı bir güç beslemesi her zaman en iyisidir. Dalgalanmalar tüm elektrikli ve elektronik bileşenlerde gerilim ve ek yüke neden olur.

1.3 Sadece ticari kullanım için

Bu kılavuz kapsamındaki makine/makineler sadece ticari ve endüstriyel kullanım için tasarlanmıştır.

1.4 Telif hakkı

Bu kılavuz yalnızca operatörün başvurusu amacıyla hazırlanmıştır ve üçüncü taraflara yalnızca Electrolux Profesional AB şirketinin izniyle verilebilir.

1.5 Ergonomik sertifikası

İnsan vücudu hareket ve eyleme uygun olarak tasarlanmıştır ancak statik tekrarlanan hareketlerle istenmeyen çalışma duruşlarının sonucu olarak fiziksel baskı incinmeleri meydana gelebilir.

Fiziksel ve bilişsel etkileşiminizi etkileyebilecek olan ürününüzün ergonomik özellikleri değerlendirilmiş ve onaylanmıştır.

Aslında ergonomik özelliklere sahip olan bir ürün, üç farklı alandaki belirli ergonomik gereklilikleri yerine getirir: Politeknik, Biyomedikal ve Psikososyal (kullanılabilirlik ve memnuniyet).

Bu alanların her biri için gerçek kullanıcılarla belirli testler gerçekleştirilmiştir. Bu sayede ürünün, standartların gerektirdiği ergonomik kabul edilebilirlik ölçütlerine uygun olduğu kanıtlanmıştır.







Aynı operatör tarafından birden fazla makinenin yönetilmesi durumunda, tekrarlayan hareketler artar ve bunun sonucunda ilgili biyomekanik risk de katlanarak artar.

Olası duruş riskleri kullanıcı arayüzü, ekran ve düğmelerle olan etkileşimdir.

Operatörlerin vücut incinmelerini önlemek için mümkün olduğunca aşağıdaki önerileri takip edin.

- Yükleme, boşaltma ve taşıma için uygun arabalar veya sepetler olduğundan emin olun.
- Birden çok makinenin aynı operatör tarafından yönetilmesi durumunda, çalışma ortamındaki iş dönüşümünü düzenleyin.

1.6 Semboller

	Dikkat
	Dikkat, sıcak yüzey
	Dikkat, yüksek gerilim
	Dikkat, yangın riski / yanıcı maddeler
	Tehlike, çarpma tehlikesi
	Cihazı kullanmadan önce talimatları okuyun

2 Garanti şartları ve istisnalar

Bu ürünün satın alma işlemine garanti kapsamı dahilse, garanti yerel yönetmeliklere uygun olarak sunulur ve ekipmanın tasarlanma ve ilgili ekipman belgelerinde açıklanan amacına uygun şekilde kurulması ve kullanılması koşulu-na tabidir.

Garanti, müşterinin yalnızca orijinal parçalar kullanması ve basılı ya da elektronik biçimde sunulan Electrolux Profes-sional kullanıcı ve bakım belgeleri uyarınca bakım yapmış olması durumunda geçerlidir.

Electrolux Professional, ideal sonuçlar elde etmek ve zaman içinde ürün verimliliğini korumak için Electrolux Profes-sional tarafından onaylanan temizlik, durulama ve kireç çözücü maddelerin kullanılmasını önerir.

Electrolux Professional garantisi aşağıdakileri kapsamaz:

- servisin ürünü teslim etmek veya almak için yaptığı maliyet;
- kurulum;
- kullanım/çalıştırma eğitimi;
- arızadan sonraki 1 (bir) hafta içinde bildirilen malzeme ya da ustadan kaynaklanan sıkıntılar hariç, aşınmış ve yıpranmış parçaların değişimi (ve/veya tedariki);
- harici kablolanmanın düzeltilmesi;
- yetkisiz onarımların düzeltilmesinin yanı sıra aşağıdakilerin neden olduğu ve/veya bunlardan kaynaklanan hasar, arıza ve yetersizlikler;
 - yetersiz ve/veya anormal kapasiteli elektrik sistemleri (akım/gerilim/frekans, ani yükselme ve kesintiler dahil);
 - Yetersiz veya kesintili su beslemesi, buhar, hava, gaz (kirler ve/veya her cihazın teknik gereksinimlerine uymayan diğerleri dahil);
 - üreticinin onaylamadığı sıhhi tesisat parçaları, bileşenler ve sarf temizlik ürünleri;
 - Müşteri ihmali, yanlış kullanım, kötüye kullanım ve/veya uygun ekipman belgelerinde ayrıntılarla belirtilen kulla-nım ve bakım talimatlarına uyulmaması;
 - yetersiz veya yanlış kurulum, onarım, bakım (yetkili olmayan üçüncü taraflarca yapılan tahrifat, değişiklik ve onarımlar) ve güvenlik sistemlerinin değiştirilmesi;
 - Orijinal olmayan bileşenler (ör. sarf malzemeler, yıpranma ve aşınma ya da yedek parçalar);
 - termal (ör. aşırı ısınma/donma) veya kimyasal (korozyon/oksitleme) baskıyı tetikleyen çevresel koşullar;
 - ürüne yerleştirilen veya bağlanan yabancı nesnelere;
 - kazalar veya mücbir sebepler;
 - çizik, göçük, iz ve/veya ürünün cilasına verilen diğer hasarlar dahil taşıma ve dağıtım (aksi belirtilmediği sürece, bu tür hasarlar teslimattan sonraki 1 (bir) hafta içinde bildirilen malzeme veya işçilik kusurlarından kaynaklanmıyorsa);
- orijinal seri numaraları çıkarılan, değiştirilen veya derhal belirlenemeyen ürünler;
- ampullerin, filtrelerin ve sarf malzemelerin değişimi;
- Electrolux Professional tarafından onaylanmayan veya belirtilmeyen aksesuar ve yazılımlar.

Zamanlanmış planlı bakım aktiviteleri (bunun için gerekli parçalar dahil) veya yerel bir anlaşma dahilinde ya da yerel hüküm ve koşullara tabi değilse temizlik maddelerinin tedariki garanti kapsamında değildir.

Yetkili müşteri bakım listesi için Electrolux Professional web sitesini kontrol edin.

3 Kontrol paneli

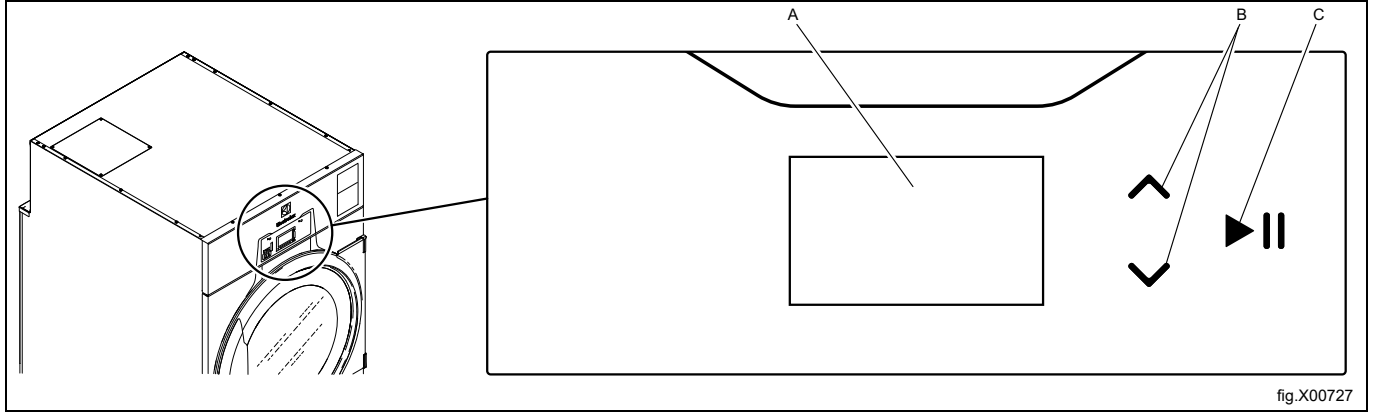

A	Ekran
B	Ekrandaki menüler aracılığıyla yukarıya ve aşağıya kaydırmak için kullanılan yukarı ve aşağı okları.
C	Başlat ve durdur düğmesi

4 Program tanımı



İki tür program mevcuttur, otomatik program ve zaman ayarlamalı programlar.



Otomatik programın nem algılama özelliği vardır ve seçilen kuruluk elde edildiğinde durur.

Zaman ayarlamalı programın nem algılama özelliği yoktur ve ön ayarlı veya seçilen sona erdiğinde durur.

4.1 Lagün programları











Aşağıdaki tablo kullanılabilir programlara ait bazı örnekler ve bunların kısa tanımlarını göstermektedir:

Otomatik program	Tanım
YÜNLÜ YÜKSEK 	Yünlü kaban, kazak, kalın takım elbise ceket, pantolon. Program, ayarlanan kuruluk elde edildiğinde durur.
YÜNLÜ MEDIUM 	Yünlü takım elbise ceket, yünlü etek. Program, ayarlanan kuruluk elde edildiğinde durur.
İPEK 	İpek elbise, viskon elbise. Program, ayarlanan kuruluk elde edildiğinde durur.
SYNTHETIC MIX MEDIUM 	Pamuk takım elbise, keten takım elbise, yağmurluk. Pamuklu elyaf Program, ayarlanan kuruluk elde edildiğinde durur.
SYNTHETIC MIX LOW 	Sentetik yün. Viskon elyaf. Polyesterli elyaf. Program, ayarlanan kuruluk elde edildiğinde durur.
PERDE 	Perdeler, filede kravatlar. Program, ayarlanan kuruluk elde edildiğinde durur.
HASSAS 40 	Hassas kumaşlar için narin program. Program, ayarlanan kuruluk elde edildiğinde durur.

Zaman ayarlamalı program	Tanım
NO HEATING 	Hava alma özellikli yatak örtüleri, kuş tüyü yorganlar ve nevresim takımları. Farklı kurutma süreleri seçilebilir. Program, süre dolduğunda durur.
LOW 	Sentetik (sentetik kumaşlara örnek olarak polyester, poliamid, poliakrilik ve elastan verilebilir), viskoz, polikoton ve hassas kumaşlar. Farklı kurutma süreleri seçilebilir. Program, süre dolduğunda durur.
HIGH 	Pamuklu ve havlu kumaş. Farklı kurutma süreleri seçilebilir. Program, süre dolduğunda durur.

4.2 Genel programlar

Aşağıdaki tablo kullanılabilir programlara ait bazı örnekler ve bunların kısa tanımlarını göstermektedir:

Saklı programlar	Tanım
PAMUKLU EKSTRA KURU 	Kot ve havlu kumaş. Program, ayarlanan kuruluk elde edildiğinde durur.
PAMUKLU SAĞLIK 	Pamuklu ve havlu kumaş. Program, ayarlanan kuruluk elde edildiğinde durur.
PAMUKLU ÜTÜYE UYGUN KURUT . 	Pamuklu. Program, ayarlanan kuruluk elde edildiğinde durur.
YÜNLÜ LAGOON WOOLMARK 	Lagoon Woolmark'a uygun olarak yünlü giysiler için program. Sabit kurutma süresi. Program, süre dolduğunda durur.
ÇOK PAMUKLU KURU 	Viskoz ve polikoton. Program, ayarlanan kuruluk elde edildiğinde durur.
SENTETİK KURU 	Sentetik (sentetik kumaşlara örnek olarak polyester, poliamid, poliakrilik ve elastan verilebilir), viskoz, polikoton ve hassas kumaşlar. Program, ayarlanan kuruluk elde edildiğinde durur.
SENTETİK ÜTÜYE UYGUN KURUT . 	Sentetik (sentetik kumaşlara örnek olarak polyester, poliamid, poliakrilik ve elastan verilebilir), viskoz, polikoton ve hassas kumaşlar. Program, ayarlanan kuruluk elde edildiğinde durur.
PAMUKLU KOT 	Kot. Program, ayarlanan kuruluk elde edildiğinde durur.
PAMUKLU HAVLU 	Havlu. Program, ayarlanan kuruluk elde edildiğinde durur.
PAMUKLU ÇARŞAF 	Çarşaf. Program, ayarlanan kuruluk elde edildiğinde durur.
MİKROFİBER 	Mikrofiber. Program, ayarlanan kuruluk elde edildiğinde durur.

4.3 Otomatik fan kontrolü

Makinede otomatik fan kontrolü varsa makine, kurulum ve çalıştırma koşullarına göre hava akışını kendiliğinden optimize edebilir.

Otomatik fan kontrollü makineler, otomatik fan kontrolü olmayan makinelerin yanında duruyorsa hem işleyişleri hem de sesleri çok farklı olacaktır.

5 İşleme

5.1 Yük

Not!

Ceplerdeki tüm nesnelere çıkarıp vida, pim vb. gibi hiçbir metal nesnenin kalmadığından emin olun. Metal nesnelere, tambura hasar verebilir.

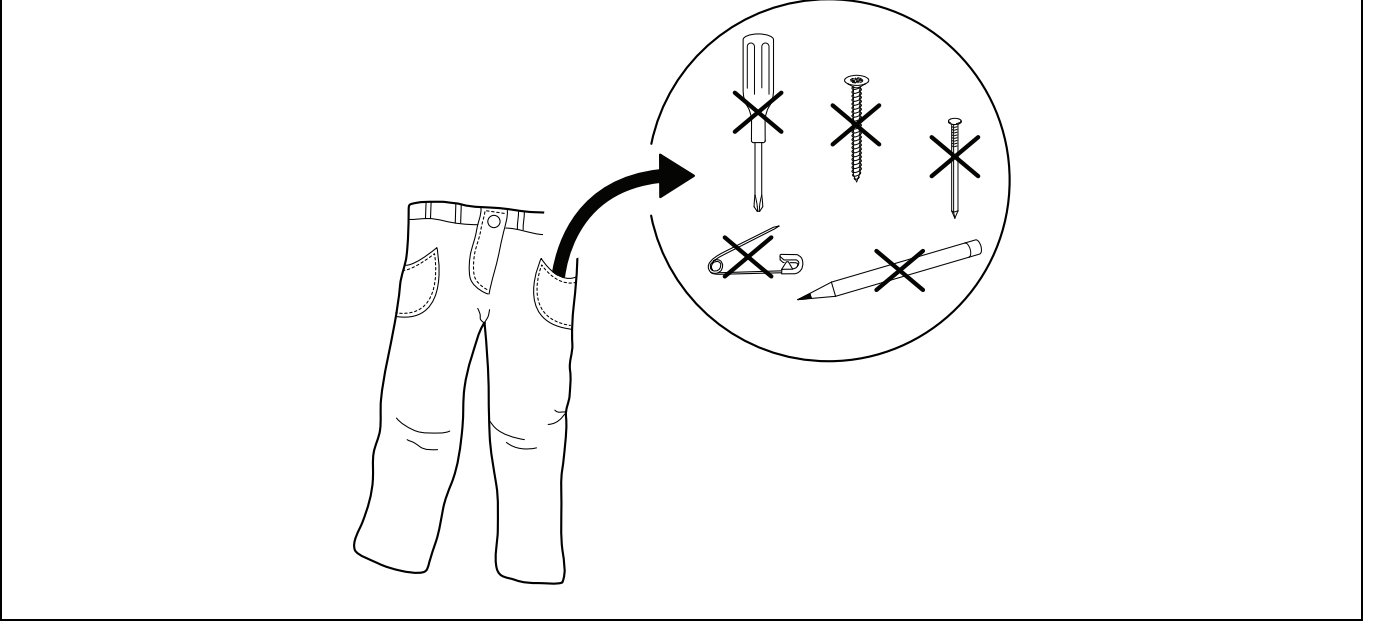

Filtrenin temiz olduğundan emin olun.

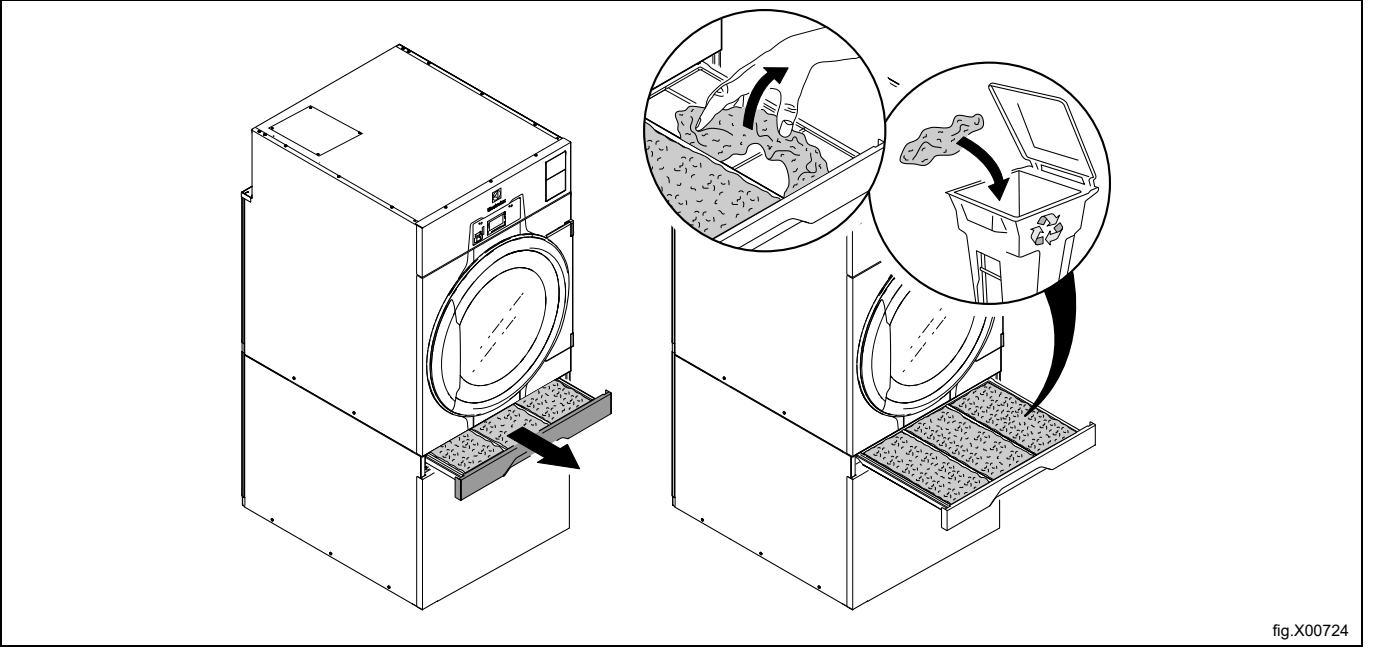

Ürünleri makineye doldurun ve kapağı kapatın.
Önerilen maksimum yük 20 kg'dır.

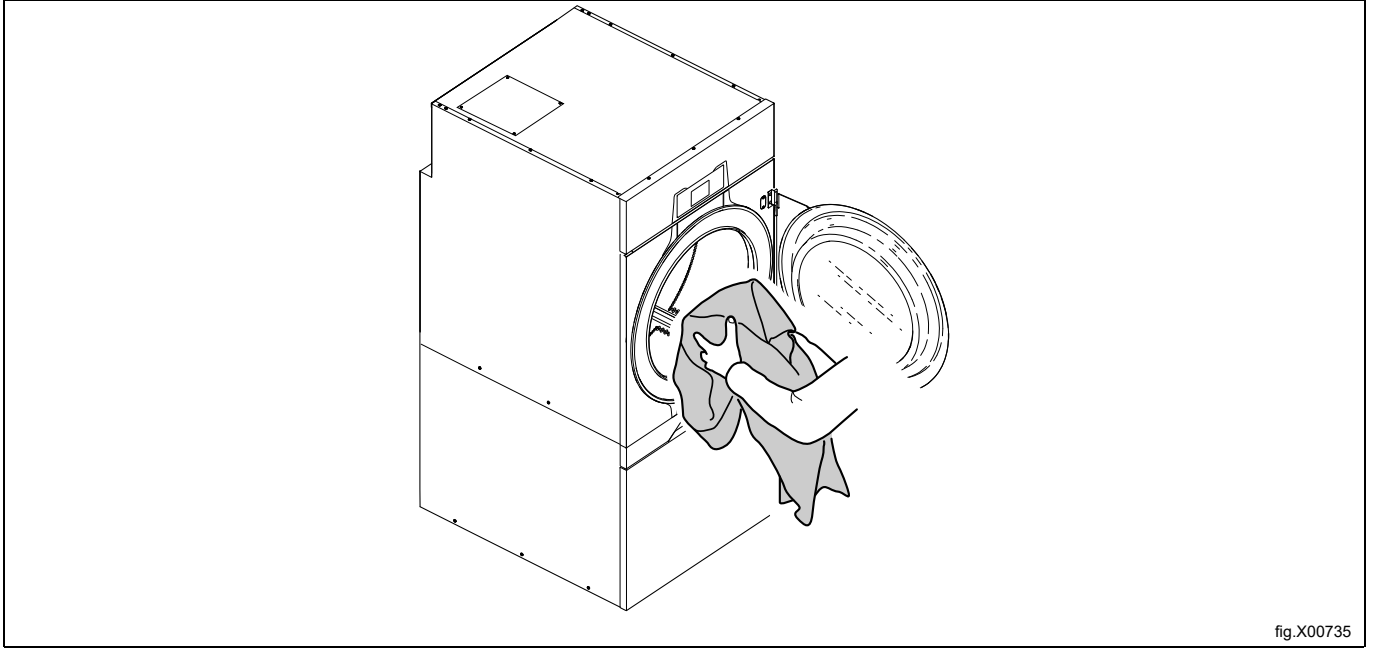

5.2 Makinenin çalıştırılması

Otomatik program

Yukarı ve aşağı ok tuşları ile program seçin.

Makineyi ►|| ögesine basarak başlatın.

Zaman ayarlamalı program

Yukarı ve aşağı ok tuşları ile program seçin.

Makineyi ►|| ögesine basarak başlatın.

Çalıştırmanın ardından, seçilen program için süreyi değiştirmek mümkündür:

- Yukarı ve aşağı ok tuşları ile süreyi arttırın veya azaltın,
▲ süreyi arttırır ve ▼ süreyi azaltır.
- Tekrar başlatmak için ►|| ögesine basın.

5.3 Ek işlevler

Çalıştırdıktan sonra seçim için ek işlevleri içeren bir menü vardır. ►|| ögesine bastığınızda ekranda bir menü görünür.

Yukarı ve aşağı ok tuşları ile menüden seçim yapıp etkinleştirmek için ►|| ögesine basın.

Not!

Bazı işlevler, makinenizde mevcut veya etkin olmayabilirler.

Duraklatma

Devam eden bir programı duraklatmak mümkündür.

BEKLET düğmesini seçin ve etkinleştirin.

Ayrıca bazı makinelerde ►|| ögesine basıldığında doğrudan duraklatma da yapılabilir.

►|| ögesine tekrar basıldığında program çalışmaya devam eder.

Bir programı sonlandırma

Çalıştırmanın ardından bir programı sonlandırmak mümkündür.

PROGRAM SONU düğmesini seçin ve etkinleştirin.

▶|| ögesine basıldığında program sonlanır.

Durum

DURUM MENÜSÜ düğmesini seçin ve etkinleştirin.

Durum menüsü; giren hava sıcaklığı, çıkan hava sıcaklığı ve RMC durumlarını, ayrıca makinede ısının açık mı yoksa kapalı mı olduğunu gösterir.

Tambur hızını değiştirme (yalnızca DCS'nin olduğu makinelerde)

TAMBUR HIZINI DEĞİŞTİR düğmesini seçin ve etkinleştirin.

Yukarı ve aşağı ok tuşları ile tambur hızını değiştirin ve etkinleştirmek için ▶|| ögesine basın.

İdeal tambur hızını ayarlamak için bir rehber olarak aşağıdaki tabloyu kullanın.

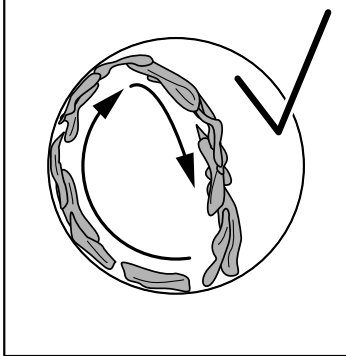
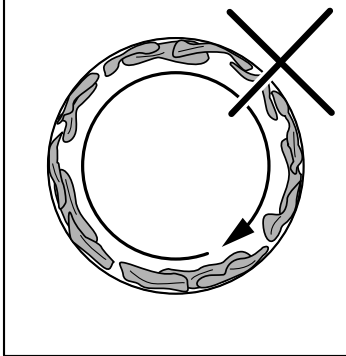
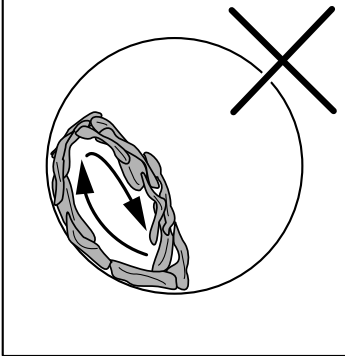
İdeal tambur hızı	Çok yüksek tambur hızı	Çok düşük tambur hızı
		

İdeal tambur hızı tablosu genel bir öneridir. İdeal tambur hızı ve yükün tamburda nasıl dağıtılması gerektiği, yüke ve kurutma sürecine bağlı olarak değişiklik gösterebilir. Bu nedenle tablo yalnızca genel yük dağılımı önerisi olarak kabul edilmelidir.

5.4 Program sona erdiğinde

Not!

Olası en iyi kurutma sonucu için, program sonlanır sonlanmaz makineyi boşaltmak önemlidir.

Program sonlanır sonlanmaz makine boşaltılmazsa içindekilerinin kırılganlığını önlemek için tambur kısa süreli aralıklarla döner.

Filtreyi temizleme

Filtre her yıkamadan sonra temiz olmalıdır.

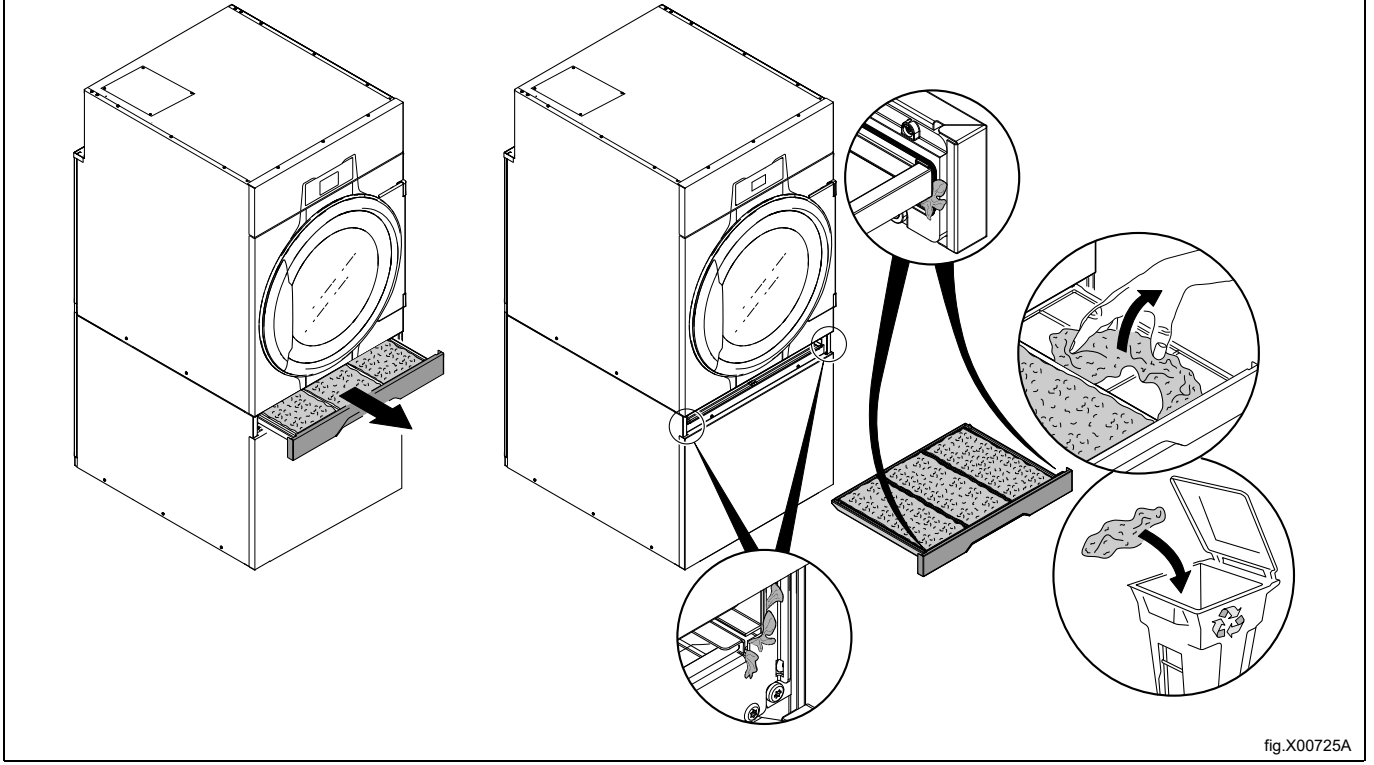

Hazır olduğunda kapıyı açık bırakın. Böylece nemin makine içerisinde kalması ve bakteri ile küf oluşturması önlenir.

6 Hata kodları

Programdaki veya makinedeki bir arıza, ekranda bir hata kodu ile gösterilir.

Bu hata kodlarından bazıları, servis personeli ile iletişime geçmeden kolayca çözülebilir.

Hata kodu	Metin	Neden/Eylem
12:11	KURUTMA ARIZASI NEM KONTROLLÜ PROGRAM	Makinedeki RMC sistemi (Kalan nem sistemi), kıyafetin, maksimum kurutma süresi dahilinde yeterince kuru olmadığını gösterir. Makinenin aşırı yüklü olmadığını kontrol edin. Maksimum kurutma süresi için parametre ayarını kontrol edin. Ana şebekedeki patlak sigortaları kontrol edin veya buhar veya gaz kaynağının yeterli olduğundan ve vananın açık olduğundan emin olun.
12:17	HAVA AKIŞI TIKALI. SORUMLU KİŞİYLE İLETİŞİME GEÇİN.	Makine, iç filtrelerinin tıkalı olduğunu ve temizlenmesi gerektiğini belirtir. İç filtreleri Bakım kılavuzuna göre temizlemek için makine sorumlusu/sahibi ile iletişime geçin. Hata mesajını temizlemek için makineyi yeniden başlatın.
12:18	YENİDEN DAĞITMA GEREKLİ	Makine, yükün hava akışı tarafından bloke edildiğini göstermektedir. Yükü yeniden dağıtın. Hata mesajını temizlemek için makineyi yeniden başlatın.
20:1	O.H. TAMBUR MOTORU	Makine, silindir motorunun aşırı ısındığını gösterir. Motorun soğuması için 30 dakika bekleyin. Hata mesajını temizlemek için ► ögesine basın.
30:1	O.H. FAN MOTORU	Makine, fan motorunun aşırı ısındığını gösterir. Motorun soğuması için 30 dakika bekleyin. Hata mesajını temizlemek için ► ögesine basın.

Diğer hata kodları veya tekrar eden hata kodları için, güç kaynağı bağlantısını 30 saniyeliğine kesin. Hata kodu gelmeye devam ederse, yetkili servis personeli ile iletişime geçin.

7 Bakım

7.1 Genel

Bakımın periyodik olarak gerçekleştirildiğinden emin olmak, makine sahibinin/çamaşırhane müdürünün sorumluluğundadır.

Makinenin sahibi/çamaşırhane müdürü ve ayrıca kalifiye servis personeli tarafından yapılacak bakım hakkında eksiksiz bir kılavuz için bkz. "Bakım kılavuzu".

Not!

Bakım eksikliği, makinenin performansını kötüleştirebilir ve bileşenlerde hasara neden olabilir.

7.2 Bakım zamanı

Ekran BAKIM ZAMANI mesajını gösterdiğinde, bakım işlemini gerçekleştirmek için makinenin sahibi/çamaşırhanenin müdürü ile iletişime geçin (mevcutsa, bir telefon numarası ve/veya bir etiket de görüntülenir).

Makine bu süre içerisinde kullanılabilir. Yine de, mesaj, servis gerçekleştirilene kadar geri gelmeye devam eder.

Mesaj 30 saniyenin ardından veya ►|| ögesine basıldığında kaybolur.

7.3 Her gün

Makinenin kapak veya filtre çekmecesini açık olduğu için mi durduğunu kontrol edin. Öyleyse, onarımları yapıncaya kadar kullanım dışı bırakılmalıdır.

Kapağı, kapak camını, kapak contasını ve diğer harici parçaları temizleyin.

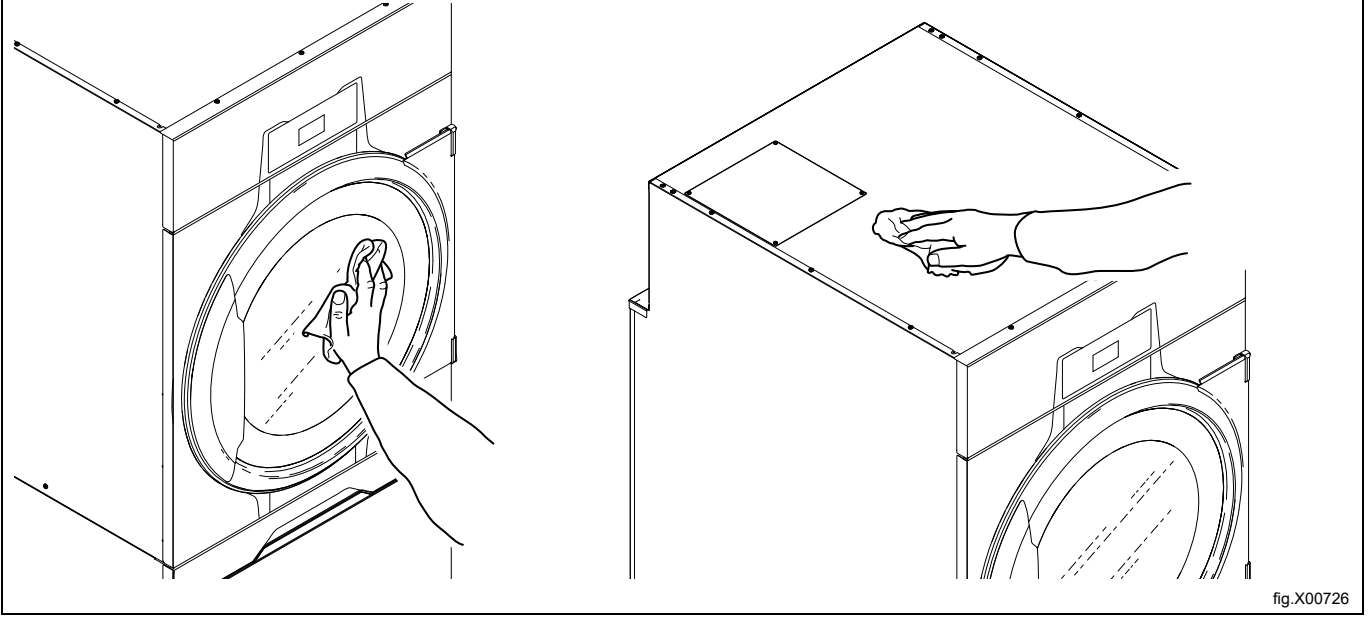

Filtreyi ve filtre çekmecesini temizleyin. Parçaların hasar görmediğinden emin olun.

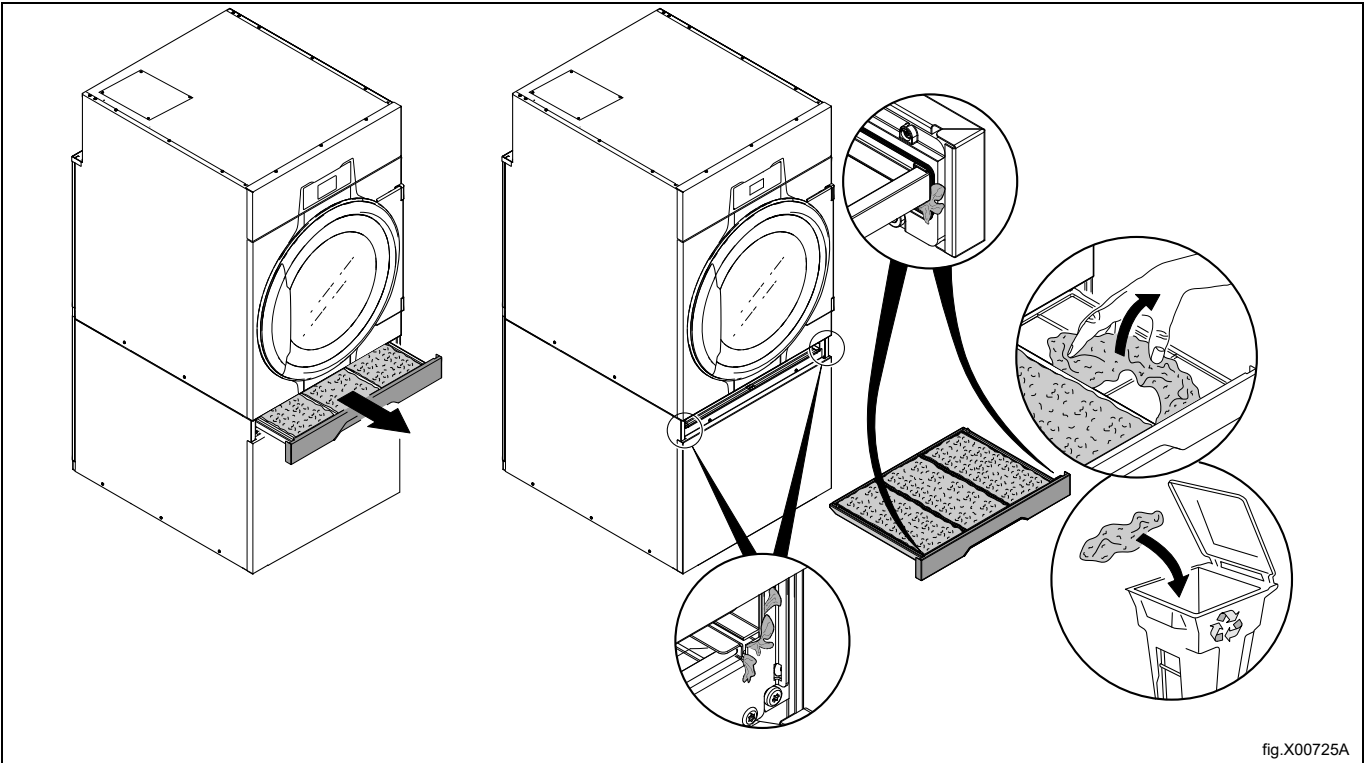

Makinenin çevresindeki iplik parçalarını ve tozu temizleyin.



7.4 Isı pompalı makineler

7.4.1 İkinci hav filtresi

İkinci filtrenin temizlenmesi gerektiğini belirten iki uyarı mesajı vardır:

1. "CLEAN FIRST AND SECOND FILTER."
2. "CLEAN FIRST AND SECOND FILTER. IF NOTICE REMAINS, CONTACT RESPONSIBLE FOR CHANGING THE SPECIAL FILTER."

Birinci ve ikinci filtre temizlendiyse ancak uyarı mesajı sonraki kurutma çevriminde yine görünüyorsa özel filtrenin temizlenmesi veya değiştirilmesi gerekir. Özel filtreyi temizlemesi veya değiştirmesi için makinenin sahibiyle/çamaşırhane müdürüyle iletişime geçin.

Filtre çekmecesini çıkarın ve ikinci hav filtresini dışarı çekin.

İkinci hav filtresini temizleyin.

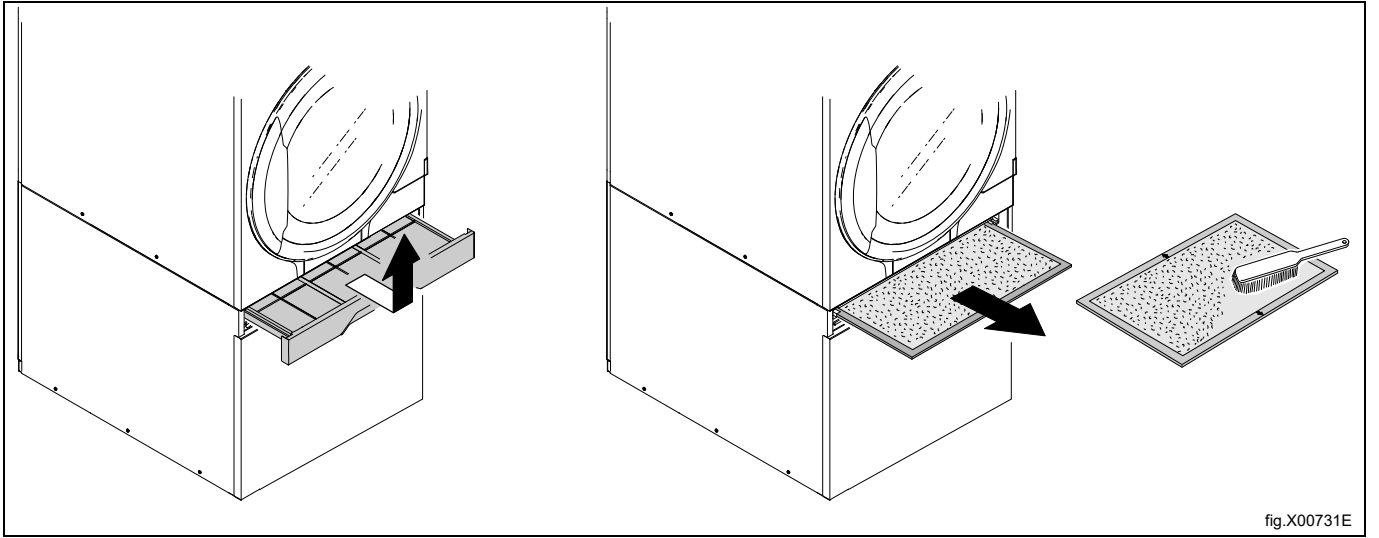

İkinci hav filtresi temizlendiğinde ikinci hav filtresini ve filtre çekmecesini takın.

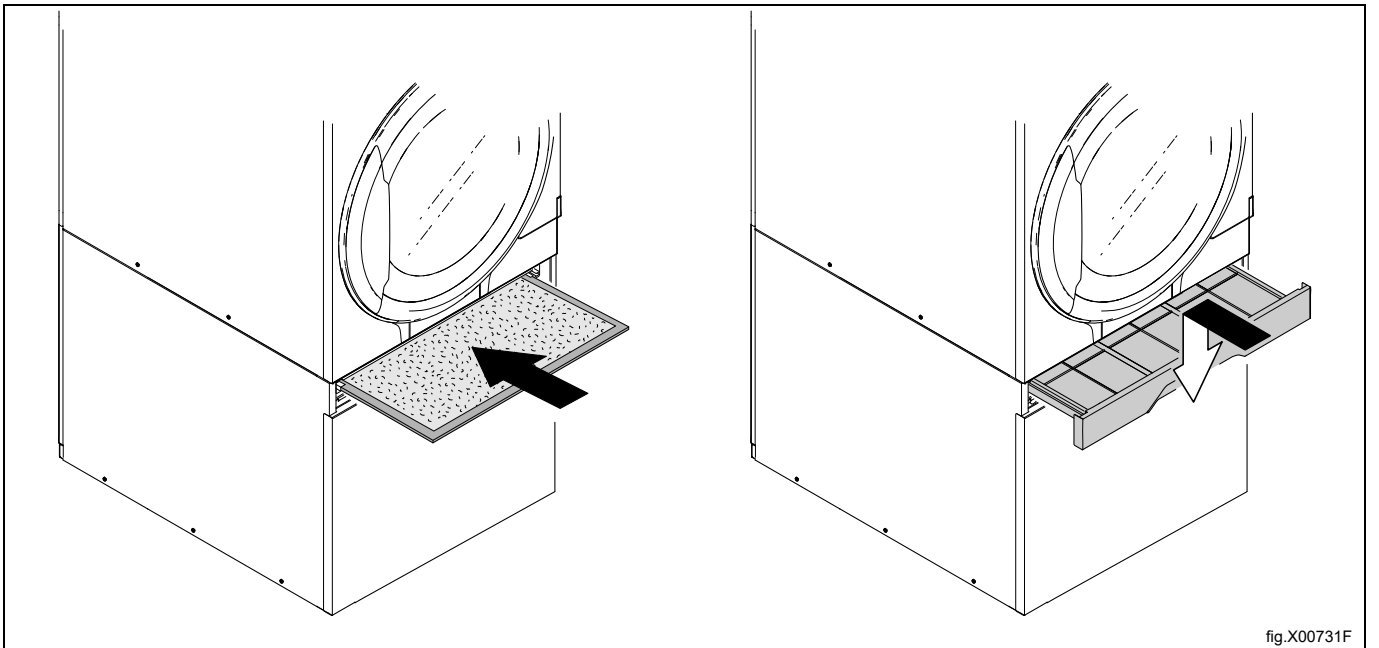

8 Bertaraf bilgileri

8.1 Kullanım ömrünün sonunda cihazın bertaraf edilmesi

Makineyi bertaraf etmeden önce fiziksel durumunu ve özellikle hurdaya ayırma sırasında verilebilecek veya kırılabilir parçalarını dikkatlice kontrol edin.

Makine parçalarının, farklı özelliklerine göre (ör. metaller, yağlar, gres yağları, plastik, kauçuk vb.) farklı şekilde bertaraf edilmesi gerekir.

Ülkelerin konuyla ilgili yönetmelikleri farklıdır, bu nedenle hurdaya ayırma işlemini yaptığınız yere göre kanunların ve yetkili kurumların hükümlerine uyun.

Cihazın genelde özel bir toplama/hurda merkezine götürülmesi gerekir.

Cihazı parçalarına ayırarak bileşenleri, kimyasal özelliklerine göre gruplandırın. Bu sırada kompresörde geri dönüştürülebilir yağ ve soğutma sıvısı olduğunu, ayrıca soğutma ve ısı pompası bileşenlerinin şehir atıklarına benzer olan özel atık kategorisinde olduğunu unutmayın.

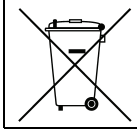

Ürünün üzerindeki simge, ürüne evsel atık olarak işlem yapılmaması gerektiğini, ancak çevre ve insan sağlığı için olası olumsuz sonuçları önlemek amacıyla ürünün doğru şekilde bertaraf edilmesinin zorunlu olduğunu gösterir. Ürünün geri dönüştürülmesiyle ilgili daha fazla bilgi için lütfen yerel bayilik veya temsilciyle, Müşteri Hizmetleriyle veya atık bertarafından sorumlu olan yerel kurumla iletişime geçin.

Not!

Makineyi hurdaya çıkarırken her türlü işaret, bu kılavuz ve cihazla ilgili diğer belgeler de yok edilmelidir.

8.2 Ambalajın bertarafı

Ambalaj, cihazın kullanıldığı ülkede yürürlükte olan yönetmeliklere uygun olarak bertaraf edilmelidir. Tüm ambalaj malzemeleri çevre dostudur.

Güvenli bir şekilde tutulabilir, geri dönüştürülebilir veya uygun bir atık yakma fabrikasında yakılabilir. Geri dönüştürülebilir plastik parçalar aşağıdaki örnekler gibi işaretlenmiştir.

<p>PE</p>	<p>Polietilen:</p> <ul style="list-style-type: none"> • Dış paket • Talimatlar paketi
<p>PP</p>	<p>Polipropilen:</p> <ul style="list-style-type: none"> • Bantlar
<p>PS</p>	<p>Polisitren köpük:</p> <ul style="list-style-type: none"> • Köşe koruyucular



Electrolux Professional AB
341 80 Ljungby, Sweden
www.electroluxprofessional.com