

myPRO Go Tørretumbler TD2-8PS

Perfekt til virksomheder med et stabilt dagligt vasketøjsbehov, op til 4 cykler pr. dag, såsom

- Små hoteller, camping, B
- Udeboende service – beskyttet bolig
- Mineindustri, skibsfart og militær og mange flere

Funktioner og fordele

- Plug-and-play installation med 8 kg kapacitet
- Klar til betalingssystem, hvilket gør den ideel til pay-per-use installationer
- Ultra-simpel betjeningsgrænseflade med kun 2 programmer, hvilket sikrer konsekvente tørreresultater
- Forbedret bekvemmelighed med en valgfri direkte afløbsforbindelse fra kondensvandstanken til kontinuerlig udledning
- Rustfri ståloverflade på front- og topplader bidrager til robust, langsigtet pålidelighed
- Fuld overensstemmelse med EU's maskindirektiv 2006/42/EF, hvilket sikrer sikker og passende erhvervsmæssig brug



De viste billeder er udelukkende eksempler på produktet, og der kan forekomme variationer.

Hovedspecifikationer		TD2-8PS
Tørrekapacitet	kg	8
Tromlevolumen	l	120
Kondensationseffektivitet		A (>90%)
Consumption data¹		
Samlet tid	min./cyklus	89
Energiforbrug	kW	4.88

1. Program Normal Dry (indledende RM% 50%) 100% bomuld, 9 kg

Funktion		TD2-8PS
Tørretekologi		Kondensering (elektriske varmeelementer)
Samlet effekt	kW	2,8
Netspænding	V	220-240
Frekvens	Hz	50
Angivet tørrestøjniveau	dB(A)	< 70
Filter		Med håndtag for nemmere fjernelse
Filtersensor		Maskinen starter ikke, hvis filteret ikke er på plads
Tromlebelysning		KONTROLLAMPE
Justérbare fødder		4 justérbare fødder (kan justeres med 15 mm)
Antal programmer		2

Dimensioner		TD2-8PS
Vægt	kg	44
Vægt med emballage	kg	45.5
Emballagehøjde	mm	890
Emballagebredde	mm	640
Embala gedybde	mm	680
1. Betjeningspanel		
2. Kondenseret vandtank		
3. Døråbning		
4. Direkte afløb		

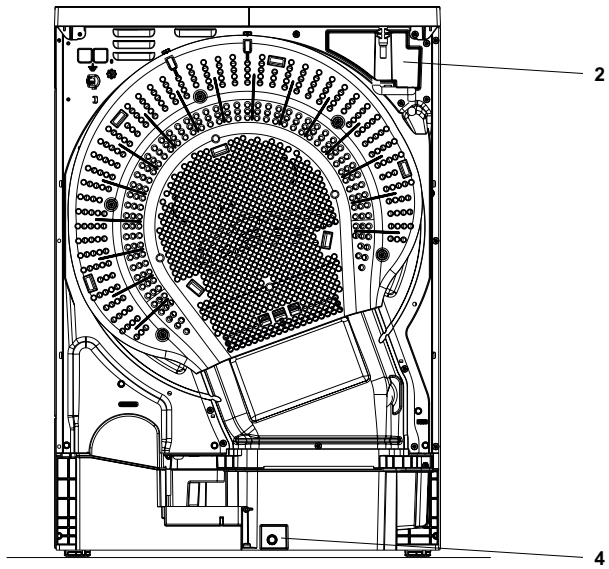
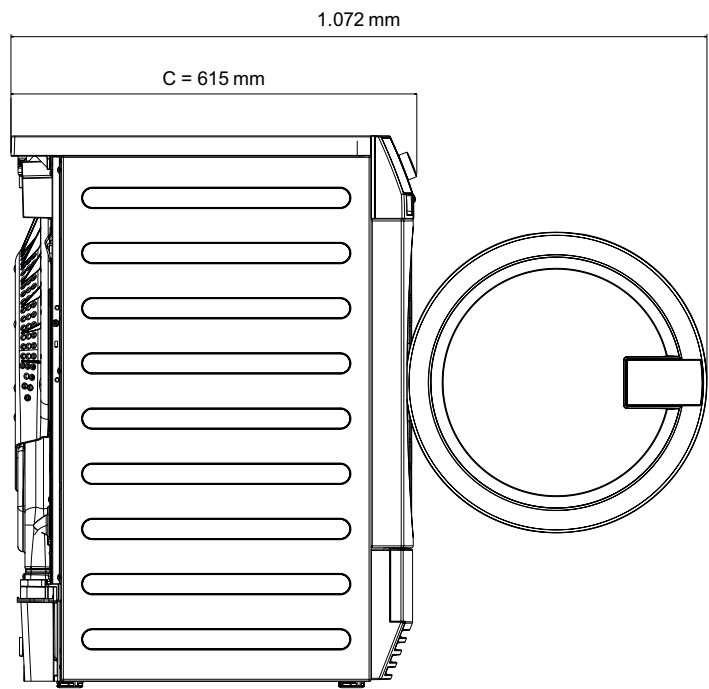
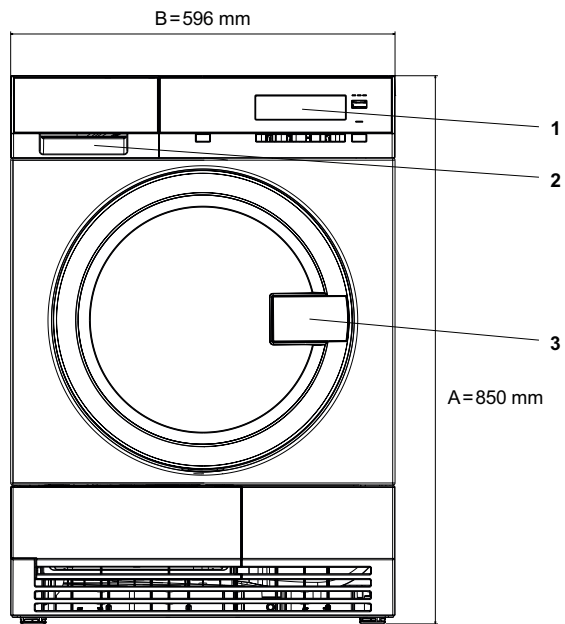

Accessories (tilbehør)

- Piedestal med udtrækskuffert
- Stablingskit med udtræksbakke
- Møntboks, møntmåler, ekstern betalingsledning

