

# Lavacentrifuga

## WH6-33CV



### Risparmio considerevole e facilità di utilizzo



### Le persone prima di tutto

Design ergonomico certificato: progettato con un approccio incentrato sull'uomo per un'esperienza utente eccezionale

- Microprocessore ClarusVibe e controllo TS a colori da 7": programmi intuitivi e completamente editabili, multi-lingua, statistiche su schermo, controllo totale delle pompe del detersivo
- Collegamento estremamente semplice alle pompe Jetsave e Dosave di Electrolux con un cavo per l'alimentazione e uno per i segnali di dosaggio
- Collegamento semplice a tutte le pompe generiche
- Collegamento fino a 15 pompe



### Risparmio a lungo termine

Le funzioni innovative della lavatrice sono progettate per garantire il minor consumo possibile di acqua, energia e detersivo, risparmi di tempo e denaro e uno stile di vita sostenibile

- Automatic Savings (risparmio automatico): la macchina pesa i capi e regola il livello di acqua in base al carico, per risparmiare acqua ed energia se la macchina non è a pieno carico
- Intelligent Dosing (dosaggio intelligente): aggiunge in automatico la giusta quantità di prodotti chimici in base al peso del carico, garantendo un risparmio dei prodotti utilizzati
- Power Balance (bilanciamento di potenza): misura e corregge gli squilibri, regolando la forza G in tempo reale e garantendo un'efficace rimozione dell'acqua nonché un notevole risparmio di denaro e tempo nell'asciugatura



### Avrai il pieno controllo

È possibile monitorare lo stato e le prestazioni delle apparecchiature ovunque tu sia; potrai inoltre adottare misure e migliorare la tua attività

- Possibilità di connettere le lavatrici a OnE Laundry, l'assistente personale per la verifica dell'igiene, la gestione dei processi e la gestione dei ricavi



### Global Advanced Hygiene

Pacchetto di programmi Global Advanced Hygiene<sup>1</sup> con un comprovato livello di abbattimento 6 log<sup>11</sup> per la disinfezione dei tessuti durante il processo di lavaggio in ottemperanza a tutte le normative locali



Le figure sono solo rappresentative; il prodotto effettivo potrebbe differire.

I. Programmi disponibili nella gamma standard di tutti i prodotti, con l'esclusione di prodotti per segmenti specifici in cui la temperatura dell'acqua non può essere controllata.

II. Il livello di abbattimento 6 log corrisponde a una riduzione dell'infettività virale del 99,9999%. L'efficacia del processo nell'abbattimento del SARS-CoV-2 e di altri patogeni è confermata dal RISE (Research Institute of Sweden) sulla base dei dati di laboratorio di Electrolux Professional.

## Accessori e opzioni principali

- Dosatore detersivo a carico frontale, ubicato ad un'altezza ergonomica per un facile accesso e una buona visibilità; i 6 scomparti con codice colore rendono il dosaggio facile e flessibile grazie agli scomparti dedicati per prodotti chimici in polvere o liquidi, nonché candeggina e ammorbidente; gli scomparti rimovibili assicurano una facile manutenzione.
- Integrated Savings (risparmio integrato): misura il carico in tempo reale, garantendo l'ottimizzazione del carico e la massima produttività. IS (Integrated Savings, risparmio integrato) fornisce anche una lunga durata di vita della macchina, grazie all'esclusiva funzione di protezione da sovraccarico, in quanto la macchina non si avvia in caso di sovraccarico. Riduce, inoltre, il consumo di acqua e di energia, se la macchina non è a pieno carico
- Connessione a sistemi di prenotazione/pagamento o gettoniera

Caratteristiche tecniche principali		WH6-33CV			
Capacità nominale, fattore di riempimento 1:9	kg/lb	33 / 75			
Volume del cesto	litri	300			
Diametro del cesto	ø mm	795			
Centrifuga	giri/min.	1007			
Fattore G		450			
Alternative di riscaldamento standard	elettricità, kW	19,1 / 19,8 / 23,0			
	vapore	x			
Dati di consumo "ECO 60°C" <sup>1</sup>	senza riscaldamento	x			
		EI		Vapore <sup>2</sup>	
		Pieno carico, 33 kg	Mezzo carico, 15 kg <sup>3</sup>	Pieno carico, 33 kg	Mezzo carico, 15 kg <sup>3</sup>
Tempo totale	min.	60	57	60	57
Consumo d'acqua (fredda+calda)	litri	196+14	94+5	210+0	99+0
Consumo energetico (motore/riscaldamento/acqua calda)	kWh	0.6/3.95/0.75	0.55/2.0/0.25	0.6	0.55
Consumo di vapore	kg	-	-	7,1	3.40
Umidità residua	%	45	46	45	46

1. Temperatura dell'acqua: acqua fredda 15 °C e acqua calda 65 °C.

2. In base alla pressione del vapore.

3. Programmi con AS.

Collegamenti elettrici					
Riscaldamento	Tensione di rete	Hz	Potenza riscaldante kW	Potenza totale kW	Fusibile consigliato A
Riscaldamento elettrico	220-230 V 3~	50/60	19,1	19,4	50
	220-240 V 3~	50/60	19,8/23,0	20,2/23,3	50/63
	380-400 V 3N/3~	50/60	19,1	19,6	32
	380-415 V 3N/3~	50/60	19,8/23,0	20,1/23,3	32/35
	380 V 3N ~	50	9,5	9,9	16
	440 V 3~	50/60	21,0/23,0	21,4/23,3	32/32
480 V 3~	60	22,8/23,0	23,2/23,4	32/32	
Senza riscaldamento/ Con riscaldamento a vapore	208-240 V 1/1N~	50/60	1	3,5	16
	380-480 V 1-2	50/60	1	3,5	10

1. In questi casi, la potenza totale e il fusibile consigliato non dipendono dalla potenza riscaldante.  
2. Predisposto per 3~

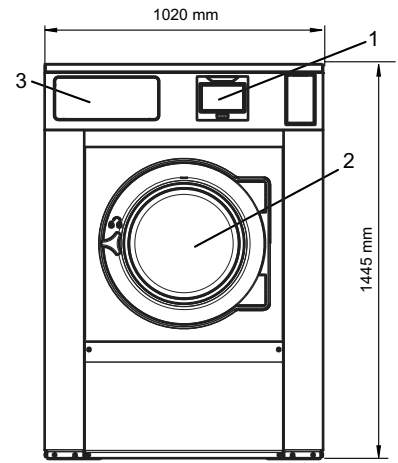

Allacciamento acqua e vapore <sup>1</sup>		WH6-33CV
Valvole di presa dell'acqua	DN	20
Pressione dell'acqua	kPa	200-600
Capacità a 300 kPa	l/min.	60
Valvola di scarico	ø mm	75
Capacità di scarico	l/min.	170
Valvola di presa del vapore	DN	15
Pressione del vapore	kPa	300-600
Alimentazione del detersivo liquido		5

Requisiti pavimento		
Frequenza della forza dinamica	Hz	15,8
Carico sul pavimento con centrifuga max.	kN	6,2 ± 1,3

Livelli d'intensità sonora		
Potenza/livello di pressione sonora della centrifuga <sup>2</sup>	dB(A)	82/66
Potenza/livello di pressione sonora in fase di lavaggio <sup>2</sup>	dB(A)	66/50

Emissione di calore	
% di potenza installata, max	5

Dati sulla spedizione <sup>3</sup>		
Peso	netto, kg	560
Volume di spedizione	m <sup>3</sup>	2,04

Accessori	
Base in acciaio	x
Kit di allacciamento del tubo per acqua o vapore	x
Raccogli lanugine	x

- |   |  |
|---|--|
| 1. Display                                      | 7. Acqua fredda/calda o Acqua riutilizzata alla pressione di rete (opzione)    |
| 2. Apertura sportello ø 435 mm                  | 8. Acqua riutilizzata da serbatoio/pompa o Alimentazione del detersivo liquido |
| 3. Vaschetta del detersivo                      | 9. Scarico   |
| 4. Acqua fredda/calda (vaschetta del detersivo) | 10. Alimentazione detersivo liquido  |
| 5. Acqua fredda                                 | 11. Connessioni elettriche   |
| 6. Acqua calda                                  | 12. Collegamento vapore  |

1. La lavacentrifuga è dotata di un airgap integrato di tipo AB in conformità a EN 61770.  
2. Livelli di potenza sonora misurati secondo ISO 60704.  
3. Dati medi. Il peso dell'imballo/il volume di spedizione dipende dalla configurazione. Per le misure esatte si prega di contattare l'area logistica.

Campioni di colore grigio argento e blu scuro possono essere ordinati col codice 472998313.

