

Perfect voor het kleinbedrijf:

- Kleine hotels en bed & breakfasts
- Bistro's en kleine restaurants
- Kap- en beautysalons
- Sport en fitness clubs
- Kleine campings en jachthavens
- Office cleaning bedrijven
- Kleinschalig wonen
- Restaurantketens en franchises en veel meer...

¹ Vergelijken met huishoudelijke machines

² Hoogste classificatie mogelijk voor condensdrogers

myPRO

Smart Professional Droger

Bij uitstek geschikt voor het kleinbedrijf.

De droger met het professionele hart voor de prijs van een huishoudelijke machine

Voordelen en specificaties

► **Grote capaciteit en prestaties:**

- Doe uw was in 1 keer dankzij de ruime capaciteit van 8 kg
- Top resultaten tegen lage kosten: klasse A voor condensatie efficiëntie en het hoogst haalbare resultaat voor condensdrogers op het gebied van energie efficiëntie (B)

► **Flexibel en zacht voor uw textiel**

- Met 16 programma's kunt u alle kanten op (eco, automatisch, tijdgestuurd en opfrisprogramma's)
- Nooit meer te lang drogen van kledingstukken: Residual Moisture Control technologie meet en stuurt namelijk op restvocht
- Gemak: u kunt condenswater hergebruiken danwel direct afvoeren met de afvoerkit

► **Drie keer zo lange levensduur!**

- Extreem lange levensduur doordat de machine professioneler, meer solide en robuuster gebouwd is
- Minder vibratie en geluid: minder dan 70 dB door speciaal ontworpen transmissie systeem, condenser en beplating
- Geen chemische corrosie: roestvrijstalen front- en bovenpaneel

Accessoires

- **Ergonomische verhoging**
- **Stapelset (droger op wasmachine)**

Specificaties op een rij

Droogcapaciteit, kg	8
Trommel volume, l	120
Energie efficiëntie	B
Condensatie efficiëntie	A (> 90%)

Verbruiksgegevens

Standaard programma, normale temp., volledig beladen

Totale tijd, min./cyclus	129
Energieverbruik, kWh	4.88
Jaarlijks energieverbruik, kWh	560

Afmetingen

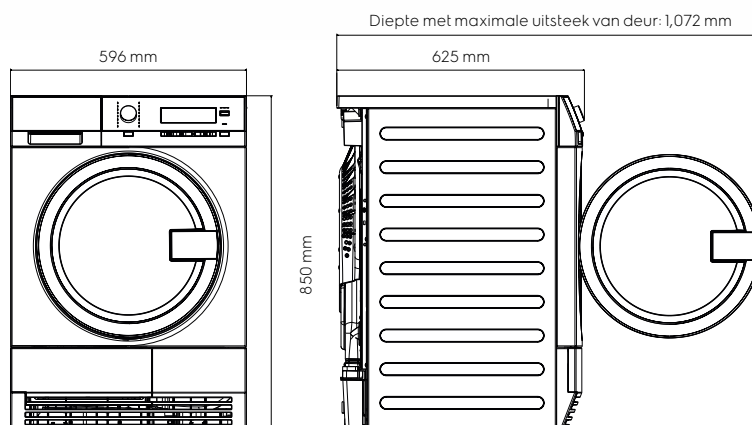
TE1120

myPRO Smart Professional Droger

Specificaties TE1120

Droog technologie	Condens (elektrische verwarmingselementen)
Verwarmingselement, Volt/Watt	230/2600 (1900 + 700)
Geluidsproductie tijdens drogen, dB(A)	<70
Display	Grote LCD
Trommelverlichting	Ja
Deurvergrendeling	Trekmechanisme met kinderslot (van binnen te openen door > 70N kracht uit te oefenen op deur)
Afvoerpomp, V/ Hz	230/50
Filter	Filter met handvat voor gemak bij schoonmaken
Filtersensor	Machine start niet zonder filter
Stelpoten	4 stelpoten (tot 15mm uit te schroeven)

Speciale functies

Ergonomische verhoging	Accessoire
Stapelset	Accessoire

Afmetingen, inclusief het deurframe

Hoogte (A), mm	850
Breedte (B), mm	596
Diepte (C), mm	625
Hoogte incl. verpakking, mm	890
Breedte incl. verpakking, mm	630
Diepte incl. verpakking, mm	705
Gewicht (incl verpakking), kg	44 (45.5)

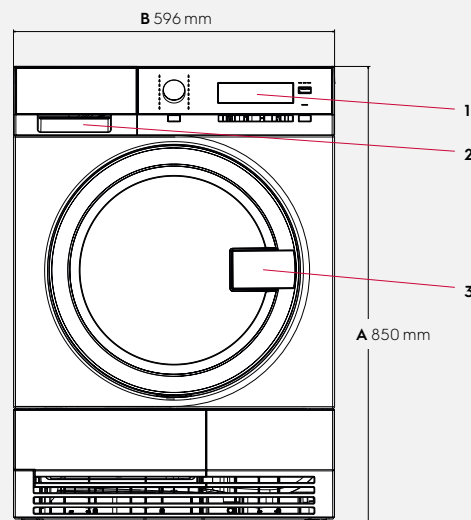

Voorzijde

Specificaties kunnen zonder overleg wijzigen

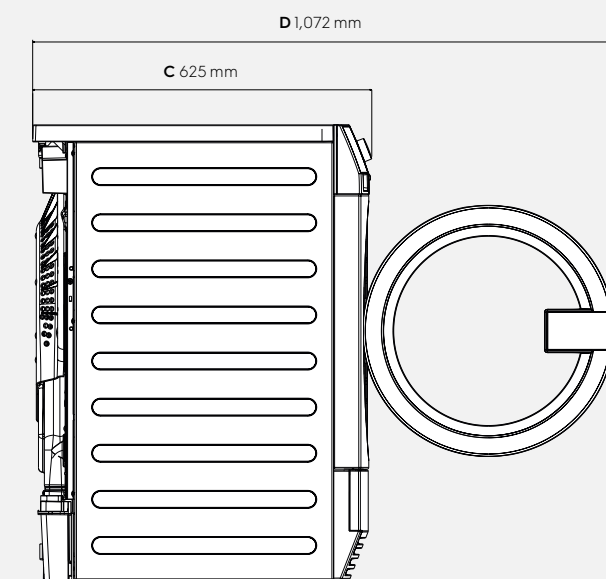

Rechterzijde

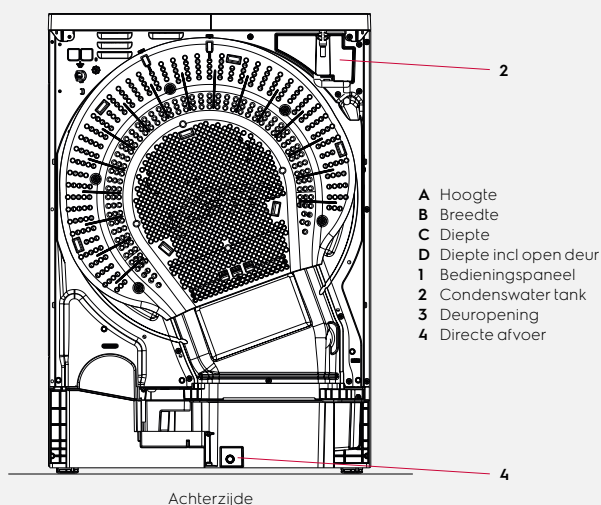

- A Hoogte
- B Breedte
- C Diepte
- D Diepte incl open deur
- 1 Bedieningspaneel
- 2 Condenswater tank
- 3 Deuropening
- 4 Directe afvoer

Achterzijde