

Vaskemaskin

W5180H

Funksjoner og fordeler

- **Compass Pro® mikroprosessor tilbyr:**
 - Stort display med betjeningsbryter for enkelt programvalg
 - Valg av språk
 - Knapper til hurtigstart og alternativer for ofte brukte programmer
 - Vaskeprogrampakker optimalisert for Økonomi, Ytelse og Tid. (Tilgjengelig i generelle programmer)
- **AS – Automatisk sparemodus:**
 - Maskinen veier tøyet og regulerer vannmengde og strømforbruk i forhold til lasten. Dette gir vesentlige besparelser hvis maskinen ikke er fullastet. (Tilgjengelig i generelle programmer)
- Ekstremt lavt vann- og energiforbruk – se tabell nedenfor
- Vaskemiddelbeholder med fire rom til manuell dosering av pulver eller flytende vaskemiddel
- Høy sentrifugeringskraft gir effektiv vannfjerning
- Dør med pakning og sterke hengsler bygget for krevende bruk
- Rustfritt og galvanisert stål i alle viktige deler gir bedre rustbeskyttelse
- Automatisk tilførsel av flytende vaskemiddel
- **Power Balance:**
 - Maksimerer sentrifugeringskraften, som bidrar til svært effektiv vannfjerning og redusert tørketid
 - Minimerer belastningen på maskinen, som bidrar til problemfri drift og økt levetid
 - Reduserer vibrasjonene slik at maskinen også kan installeres i mer lydsensitive omgivelser



Bildene som vises er bare en avbildning av produktet, og variasjoner kan forekomme.

Viktigste tillegg utstyr

- Tilkobling til reservasjons-/betalingssystem eller myntautomat

Viktigste spesifikasjoner				W5180H			
Maks. kapasitet	fyllfaktor 1:9	kg/lb		20/45			
Trommel volum		l		180			
	diameter	ø mm		725			
Sentrifugering		rpm		1055			
G-faktor				450			
Standard oppvarmingsalternativer	elektrisitet	kW		18.0			
	damp			x			
	uten oppvarming			x			
Forbruksdata ved "Normal 60°C"				EI		Damp***	
Økonomi*				Full maskin, 20 kg	Halv maskin**, 10 kg	Full maskin, 20 kg	Halv maskin**, 10 kg
Totaltid		min		46	44	46	44
Vannforbruk (kaldt+varmt)		l		128+31	64+16	159+0	80+0
Energiforbruk (motor/oppvarming/varmt vann)		kW/t		0.5/0.9/2.0	0.5/0.45/1.0	0.5/-	0.5/-
Dampforbruk		kg		-	-	4.35	2.20
Restfuktighet		%		48	49	48	49

* Vanntemperatur 15 °C kaldt vann og 65 °C varmt vann.

** Programmer med AS.

*** Avhengig av damptrykk.

Produsert i samsvar med ISO 9001 og ISO 14001.

Sertifisert med CB-sertifikat for lavspenningsdirektiv og S-merke i samsvar med maskindirektivet. Kapslingsgrad IP X4D.

Elektriske tilkoblinger					
Oppvarmingsalternativ	Hovedspenning	Oppvarmingseffekt		Totaleffekt	Anbefalt sikring
		Hz	kW	kW	A
Elektrisk oppvarmet	220-240V 3 ~	50/60	18,0	18,3	50
	380-415V 3N ~	50/60	18,0	18,3	35
	440V 3 ~	60	18,0	18,4	25
	480V 3 ~	60	18,0	18,4	25
Damp eller uten oppvarming	220-480V 1 ~	50/60	-	2,3	10

Vann- og damptilkopling		W5180H
Vannventiler	DN	20
Vanntrykk	kPa	200-600
Kapasitet ved 300 kPa	l/min	30
Avløpsventil	ø mm	75
Avløpskapasitet	l/min	170
Dampventil	DN	15
Damptrykk	kPa	300-600
Ekstern, flytende vaskemiddeldosering		5
Krav til underlag		
Dynamisk kraft, frekvens	Hz	17,6
Gulvbelastning ved maks. sentrifugering	kN	4,2 ± 1,0
Støynivåer		
Lydeffekt/lydtrykknivå ved sentrifugering*	dB(A)	84/68
Lydeffekt/lydtrykknivå ved vask*	dB(A)	66/50
Varmeravgivelse		
% av installert effekt, maks.		5
Transportdata**		
Vekt	netto, kg	354
Transportvolum	m ³	1,66
Tilbehør		
Bunn i stål		x
Slangesett for vann eller damp		x
Losamler		x
Mål i mm		
A Bredde		970
B Dybde		947
C Høyde		1426
D1		461
D2		526
E		1501
F		1130
G		150
H		1329
I		397
J		317
K		1289
L		1204
M		348
N		100
O		335
1 Betjeningspanel	7 Avløp	
2 Døråpning ø 435 mm	8 Tilkoblinger for ekstern flytende dosering	
3 Såpebeholder	9 Elektrisk tilkopling	
4 Kaldtvann	10 Damptilkopling	
5 Varmtvann		
6 Vanngjenvinning		

Front- og sidepaneler i lysegrått og blått (RAL 260 70 05, 250 60 30)

* Lydeffektnivåer målt i henhold til ISO 60704.

** Gjennomsnittsdato. Bruttovekt/transportvolum avhenger av konfigurasjon. Kontakt logistikkavdelingen for å få nøyaktige mål.

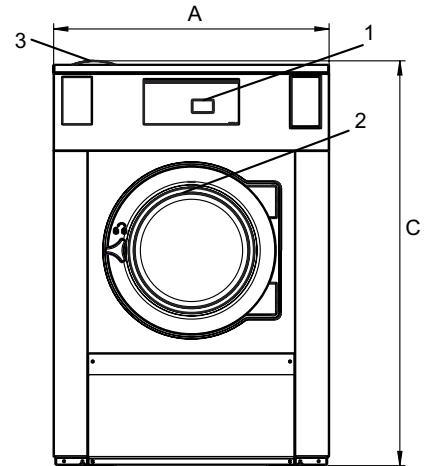

Front

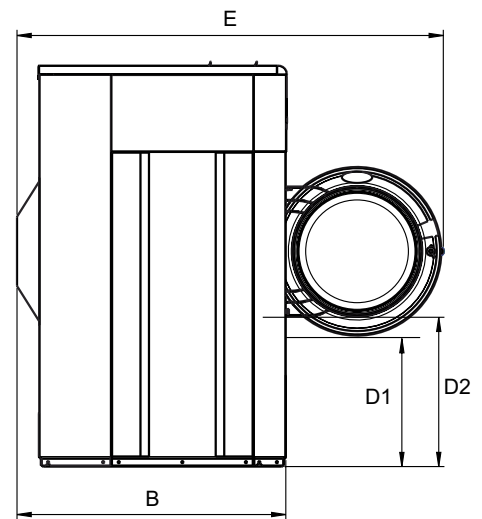

Profil

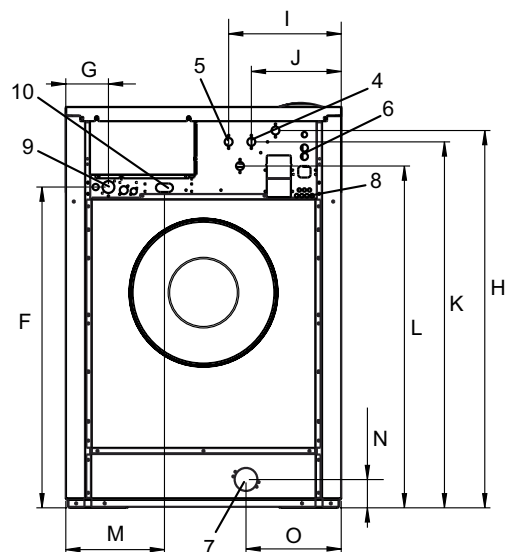

Bakside