

IC43316 - IC43320

WARTUNG

GEBRAUCH

- Prüfen, ob und bei welcher Temperatur die Wäsche gebügelt werden darf.
- Besondere Aufmerksamkeit ist bei Chemiefasergewebe und Wäsche mit Druckmustern geboten, sie können schmelzen und auf dem Zylinder kleben bleiben.
- Falls die Wäsche zweimal durchgeführt werden muß, bevor sie trocken ist, oder bei reduzierter Geschwindigkeit besteht Vergilbungsgefahr.
- Falls die Wäsche nach einem ersten Bügelvorgang noch nicht trocken ist, können folgende Gründe vorliegen :
 - Ihre Wasch- und Schleudermaschine mit einer Schleudergeschwindigkeit von weniger als 300 G erfordert einen kurzen Vortrocknenzyklus (5 bis 10 Min.) in einem Trockner.
 - die Dicke der Wäsche.
 - eine zu hohe Bügelgeschwindigkeit.
- Falls möglich die gesamte Bügelbreite der Trockenmaschine nutzen.
- Beim Bügeln kleiner Bettlaken oder kleiner Teile die Wäsche abwechselnd links und rechts auf dem Heizzylinder durchführen.

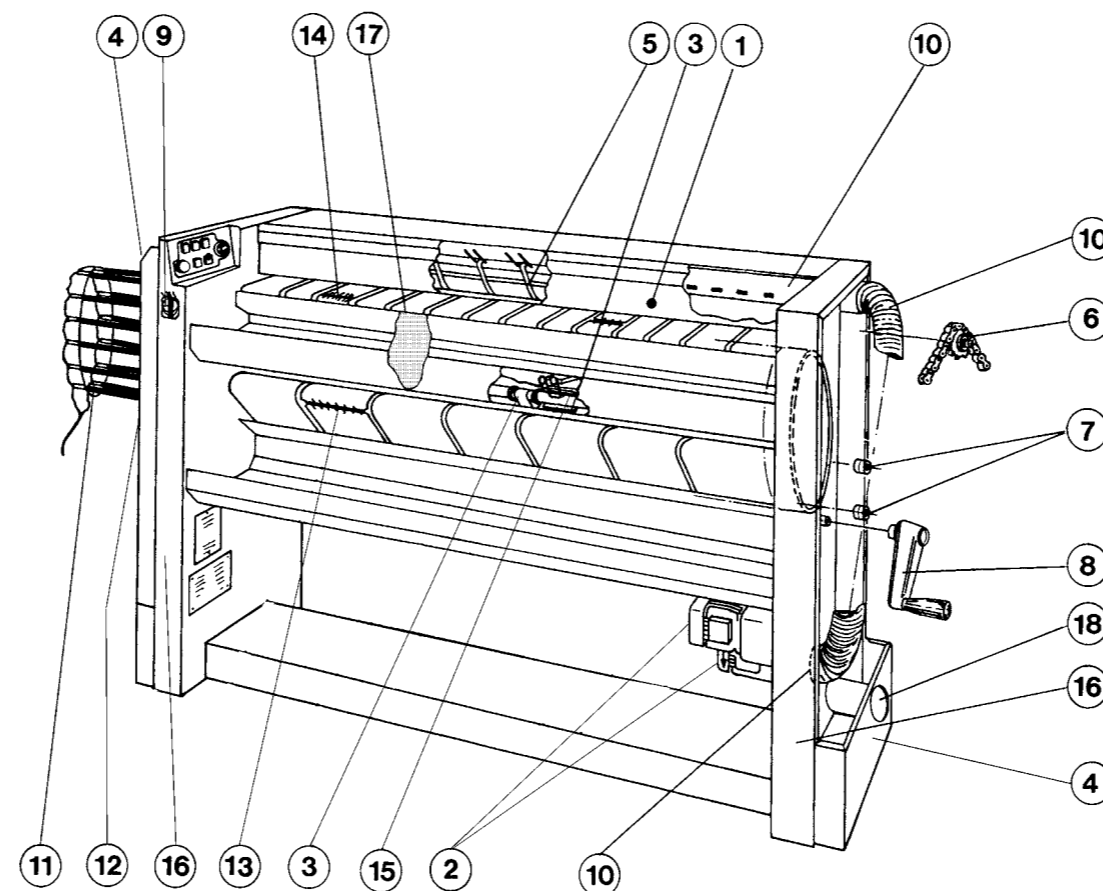

TÄGLICH (8 h)

1. Handschutz auf Funktion prüfen.

WÖCHENTLICH (40 h)

2. Gebläsegitter der Motoren reinigen.
3. Abstreiffinger und Thermostatplatte reinigen.
4. Mangelmaschine außen entstauben.

MONATLICH (170 h)

5. Trennbänder auf Zustand prüfen, ggf. wechseln.

HALBJÄHRLICH (1000 h.)

6. Ketten fetten (siehe Schmierstofftabelle).
7. Zylinderantriebsrollen prüfen.
8. Kurbel auf Funktion prüfen.
9. Prüfen, ob die elektrischen Verbindungen an den Anschlußklemmen gut befestigt sind.
10. Gesamte Ansaugvorrichtung reinigen.
11. Die Heizelemente, Kabel und Steckverbindungen prüfen (nur bei Elektroheizung).
12. Gasfilter (nur bei Gasheizung) reinigen.
13. Mangelbänder und Halter auf Zustand prüfen.
14. Einschubbänder und deren Antrieb und Halter prüfen.
15. Prüfen, ob das Thermostat funktioniert.
16. Mangelmaschine innen entstauben.

JÄHRLICH (2000 h)

17. Prüfen, ob der Zylinder verschmutzt ist und ihn, falls notwendig, reinigen.
18. Die äußeren Rohrleitungen prüfen und reinigen.