

IC43316 - IC43320

UNDERHÅLL

ANVÄNDNING

- Kontrollera att tvättgodset tål strykmanglingen och kontrollera vid vilken temperatur det skall strykmanglas.
- Var försiktig med syntetiska tyger och tvättgods med tryckta motiv, de kan smälta och fastna på valsen.
- Om tvättgodset skall strykmanglas två gånger för att bli torrt finns det risk för missfärgning, och samma sak gäller om hastigheten minskas.
- Om tvättgodset inte är torrt efter en första strykmangling kan det bero på:
 - att tvättmaskinen har en centrifughastighet som är lägre än 300 G. Förtorka i så fall tvätten (5-10 min) i en torktumlare.
 - tvättgodsets tjocklek.
 - en alltför hög mangelhastighet.
- Använd om möjligt strykmangelns hela mangelbredd.
- Vid strykmangling av små lakan eller annat smått tvättgods, använd växelvis höger och vänster sida av värmevalsen.

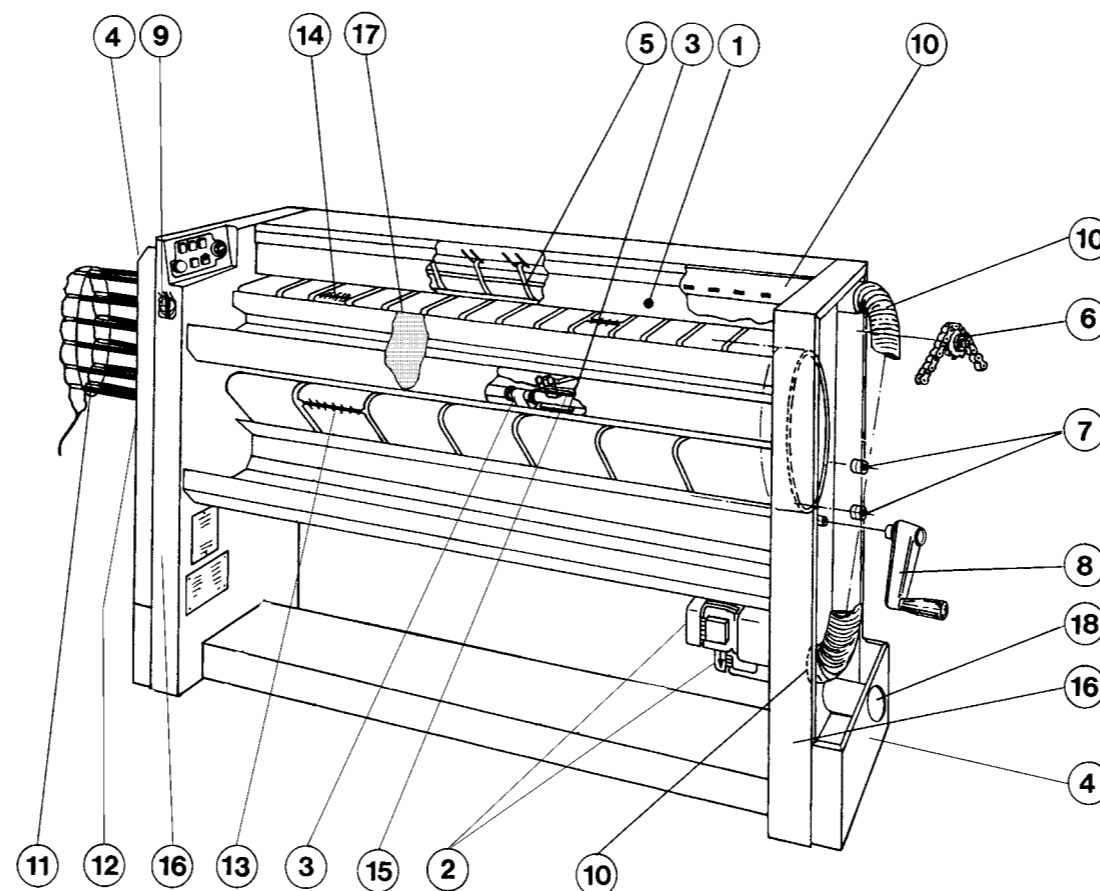

VARJE DAG (8 h)

1. Kontrollera att fingerskyddet fungerar.

VARJE VECKA (40 h)

2. Rengör fläktgallren på motorena.
3. Rengör avstrykarbanden och termostathållaren.
4. Tag bort allt damm från maskinen, utvändigt.

VARJE MÅNAD (170 h)

5. Kontrollera att avstrykarbanden är intakta och byt vid behov ut dem.

VARJE HALVÅR (1000 h)

6. Smörj kedjorna lätt (se smörjschemat).
7. Rengör och kontrollera de rullar som håller valsen.
8. Kontrollera vevens funktion.
9. Kontrollera att de elektriska anslutningarna är ordentligt åtdragna.
10. Rengör hela sugsystemet.
11. Kontrollera värmeelementen, kablarna och kontakterna. (enbart på maskiner med eluppvärmning).
12. Rengör gasfiltren (enbart på maskiner med gasuppvärmning).
13. Kontrollera skicket på mangelbanden och spännena.
14. Kontrollera inmatningsbanden, deras drivning och spännen.
15. Kontrollera termostatens funktion.
16. Tag bort allt damm från maskinen, invändigt.

VARJE ÅR (2000 h)

17. Kontrollera om valsen är nedsmutsad och rengör den vid behov.
18. Kontrollera och rengör yttre rärledningar.