

# IC43316 - IC43320

## VEDLIKEHOLD

### BRUK

- Kontroller at tøyet tåler stryking samt på hvilken temperatur.
- Utvis varsomhet med syntetiske stoffer og tøy med trykte motiver. Disse kan smelte, og klistre seg fast på sylindren.
- Tøy som strykes to ganger for å bli tørt risikerer gulning selv på redusert hastighet.
- Hvis tøyet ikke er tørt etter første stryking kan dette skyldes følgende :
  - at sentrifugen som brukes har en hastighet på under 300 omdr. I dette tilfelle bør tøyet for-tørkes (5-10 min) i en tørkemasin.
  - at tøyet er for tykt.
  - at strykingens hastighet er for høy.
- Hvis mulig skal hele maskinens bredde brukes.
- Ved stryking av små laken eller tøy av mindre dimensjoner fører du vasken vekselvis til venstre og til høyre for varmesylindren.

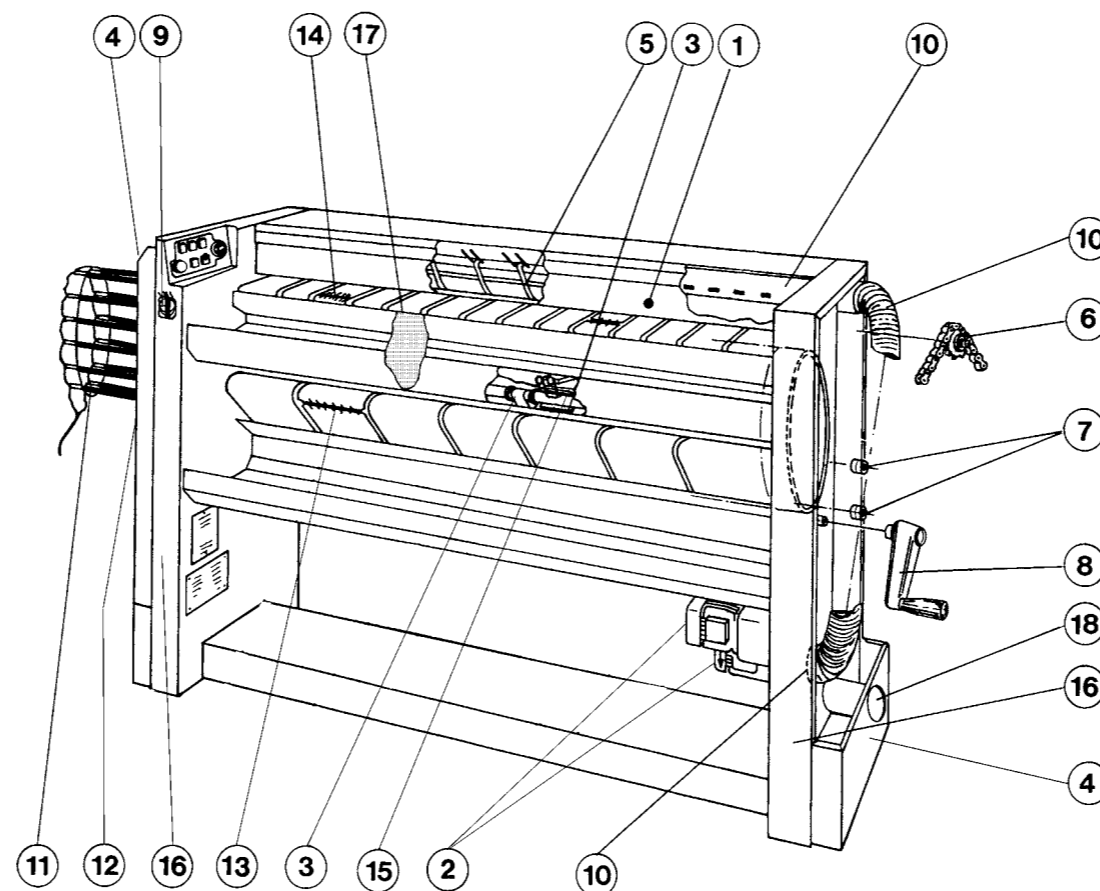

### HVER DAG (8 h)

1. Kontroller at håndsikringsstangen fungerer.

### EN GANG UKEN (40 h)

2. Rengjør motorens ventilasjonsrister.
3. Rengjør løsnere og termostatsokkelen.
4. Tørk støvet av maskinens ytterside.

### EN GANG I MÅNEDEN (170 h)

5. Kontroller at løsnere er hele og skift dem ut om nødvendig.

### HVER SJETTE MÅNED (1000 h)

6. Smør kjedene forsiktig (se smøringstabellen).
7. Rengjør og kontroller sylindere holderen.
8. Kontroller at sveiven fungerer som den skal.
9. Kontroller at de elektriske kontaktene sitter fast og at jordings kontaktene er riktig koplet.
10. Rengjør hele oppsugnings-systemet.
11. Kontroller varmeelementene, kablene og koblingene (kun på elektrisk oppvarming).
12. Rengjør gass-filterene (på maskiner med gassvarme).
13. Kontroller stryke-beltene og hektene.
14. Kontroller innføringsbåndene, båndenes drivverk og stiftene.
15. Kontroller at termostaten fungerer riktig.
16. Fjern støv fra maskinens innside.

### HVER ÅR (2000 h)

17. Kontroller sylindren. Rengjør denne hvis nødvendig.
18. Kontroller og rengjør maskinens ytre rørsystem.