

<b>A</b>	<b>CONSIGNES DE SÉCURITÉ .....</b>	<b>Page 186</b>
<b>B</b>	<b>GÉNÉRALITÉS.....</b>	<b>Page 187</b>
B1	Introduction.....	Page 187
B2	Définitions.....	Page 187
B3	Conventions typographiques.....	Page 187
B4	Données d'identification de l'appareil.....	Page 187
B5	Identification de l'appareil.....	Page 188
	B5.1 Comment déterminer les données techniques.....	Page 188
	B5.2 Comment interpréter la description de fabrication.....	Page 188
B6	Droits d'auteur.....	Page 188
B7	Responsabilités.....	Page 188
B8	Équipements de protection individuelle pour l'utilisation et l'entretien.....	Page 189
B9	Conservation du Manuel.....	Page 189
B10	Les destinataires du manuel.....	Page 189
<b>C</b>	<b>DESCRIPTION GÉNÉRALE DE L'APPAREIL .....</b>	<b>Page 190</b>
C1	Description générale.....	Page 190
<b>D</b>	<b>DONNÉES TECHNIQUES.....</b>	<b>Page 190</b>
D1	Caractéristiques techniques générales.....	Page 190
D2	Caractéristiques de l'alimentation électrique.....	Page 191
<b>E</b>	<b>TRANSPORT, MANUTENTION ET STOCKAGE .....</b>	<b>Page 192</b>
E1	Introduction.....	Page 192
	E1.1 Transport : Instructions à l'intention du transporteur.....	Page 192
E2	Manutention.....	Page 192
	E2.1 Procédures pour les opérations de manutention.....	Page 192
	E2.2 Translation.....	Page 192
	E2.3 Pose du chargement.....	Page 192
E3	Stockage.....	Page 192
<b>F</b>	<b>INSTALLATION ET MONTAGE.....</b>	<b>Page 193</b>
F1	Responsabilités du Client.....	Page 193
F2	Caractéristiques du lieu d'installation de l'appareil.....	Page 193
F3	Limites d'encombrement de l'appareil.....	Page 193
F4	Positionnement.....	Page 193
F5	Mise au rebut des emballages.....	Page 194
F6	Raccordements hydrauliques.....	Page 194
	F6.1 Circuits hydrauliques.....	Page 195
	F6.2 Schémas d'installation.....	Page 196
F7	Branchements électriques.....	Page 198
F8	Prédisposition pour le contrôle d'énergie.....	Page 199
<b>G</b>	<b>DESCRIPTION DU BANDEAU DE COMMANDE.....</b>	<b>Page 200</b>
G1	Commandes de base.....	Page 200

<b>H</b>	<b>MISE EN SERVICE .....</b>	<b>Page 201</b>
H1	Contrôles préliminaires, réglages et tests de fonctionnement .....	Page 201
H1.1	Contrôles électriques et hydrauliques .....	Page 201
H1.2	Contrôle de la position des composants de la cuve .....	Page 201
	H1.2.1 Contrôle du montage des filtres .....	Page 201
	H1.2.2 Vérification montage bras.....	Page 201
H2	Mise en service.....	Page 201
H3	Prédispositions et doseurs de produits lessiviel et de rinçage .....	Page 201
H4	Reglage des doseurs.....	Page 202
<b>I</b>	<b>NORMES DE SÉCURITÉ GÉNÉRALES .....</b>	<b>Page 204</b>
I1	Introduction .....	Page 204
I1.1	Protections installées sur l'appareil .....	Page 204
	I1.1.1 Écrans de protection .....	Page 204
I1.2	Pictogrammes de sécurité devant figurer sur l'appareil ou à proximité de la zone de travail .....	Pag. 204
I2	Non-utilisation de l'appareil.....	Page 204
I3	Mise en garde lors de l'utilisation et de l'entretien .....	Page 204
I4	Utilisation incorrecte .....	Page 205
I5	Risques résiduels .....	Page 205
<b>J</b>	<b>UTILISATION ORDINAIRE DE L'APPAREIL.....</b>	<b>Page 206</b>
J1	Usage prévu .....	Page 206
J2	Caractéristiques du personnel autorisé à intervenir sur l'appareil .....	Page 206
J3	Première utilisation .....	Page 206
J4	Mise en marche quotidienne de l'appareil .....	Page 206
J5	Cycles de lavage .....	Page 206
J6	Fonctionnement.....	Page 207
J7	Alarmes.....	Page 208
J8	Nettoyage de l'appareil.....	Page 208
	J8.1 Fin service et nettoyage intérieur quotidien.....	Page 208
	J8.2 Nettoyage des parties externes.....	Page 210
J9	Mise au repos de l'appareil pendant une période prolongée.....	Page 210
J10	Entretien .....	Page 210
	J10.1 Entretien préventif .....	Page 211
J11	Mise au rebut de l'appareil.....	Page 211
J12	Diagnostic des pannes .....	Page 211

**INDEX DES FIGURES**

Figure 1	Reproduction du marquage/de la plaque signalétique figurant sur l'appareil. ....	Page	187
Figure 2	Position du marquage .....	Page	188
Figure 3	Identification des données techniques .....	Page	188
Figure 4	Exemple de données d'identification du document.....	Page	188
Figure 5	Retrait de l'emballage .....	Page	193
Figure 6	Positionnement de l'appareil.....	Page	193
Figure 7	Retrait des cales en bois.....	Page	193
Figure 8	Retrait de la pellicule.....	Page	194
Figure 9	Réglage des pieds .....	Page	194
Figure 10	Raccordement tuyau alimentation.....	Page	194
Figure 11	380-415 V 3N.....	Page	199
Figure 12	400-440V 3 .....	Page	199
Figure 13	220-230V 3 .....	Page	199
Figure 14	Contrôle pics .....	Page	199
Figure 15	Filtres de cuve.....	Page	201
Figure 16	Bras de lavage et de rinçage .....	Page	201
Figure 17	Prédisposition doseurs automatiques .....	Page	202
Figure 18	Bornier doseur détergent .....	Page	202
Figure 20	Réglage de la pression de l'eau de lavage .....	Page	207
Figure 21	Panier pour objets.....	Page	208
Figure 22	Porte-plats.....	Page	208
Figure 23	Décrocher la porte.....	Page	209
Figure 24	Filtres de cuve.....	Page	209
Figure 25	Repositionner la porte.....	Page	209
Figure 26	Bras de lavage tournants et bras de rinçage .....	Page	209
Figure 27	Démontage des bras de lavage fixes.....	Page	210
Figure 28	Démontage des bras de lavage fixes.....	Page	210

**INDEX DES TABLEAUX**

Tableau 1	Caractéristiques techniques générales, performances et consommations.....	Page	190
Tableau 2	Bandeau de commande .....	Page	200
Tableau 3	Risques résiduels.....	Page	205

## Introduction

Le Manuel d'utilisation (repris ci-après sous le vocable Manuel) fournit à l'utilisateur des informations utiles pour travailler correctement et en toute sécurité, et est destiné à faciliter l'utilisation de l'appareil (indiquée ci-après sous le vocable "laveuse" ou "appareil").

Tout ce qui suit ne doit en aucun cas être considéré comme une longue liste d'avertissements contraignante, mais plutôt comme une série d'instructions destinées à améliorer, à tous les égards, les performances de l'appareil et à éviter surtout une succession de dommages corporels ou matériels résultant de procédures d'utilisation et de gestion inadéquates.

Il est essentiel que toutes les personnes chargées du transport, de l'installation, de la mise en service, de l'utilisation, de l'entretien, de la réparation et du démontage de l'appareil, consultent et lisent attentivement ce manuel avant de procéder aux différentes opérations, et ce afin de prévenir toute manœuvre erronée et non appropriée susceptible de nuire à l'intégrité de l'appareil ou à la sécurité des personnes.

Il est tout aussi important que le Manuel soit toujours à disposition de l'opérateur et soit conservé soigneusement sur le lieu d'exploitation de l'appareil, afin de pouvoir être consulté facilement et immédiatement en cas de doute ou, quoiqu'il en soit, chaque fois que la nécessité se présente.

Si après avoir lu ce Manuel, des doutes ou des incertitudes persistent encore sur l'utilisation de l'appareil, ne pas hésiter à contacter le Fabricant ou le S.A.V. agréé, lequel restera à disposition pour garantir un service rapide et soigné, en vue d'assurer un meilleur fonctionnement et une efficacité optimale de l'appareil.

Pour rappel, les normes en matière de sécurité, d'hygiène et de protection de l'environnement en vigueur dans le pays d'installation devront toujours être appliquées au cours des phases d'utilisation de l'appareil. Il incombe, par conséquent, à l'utilisateur de s'assurer que l'appareil est actionné et utilisé uniquement dans les conditions de sécurité optimales prévues pour les personnes, les animaux et les biens.

Cet appareil n'est pas destiné à être utilisé par des personnes (y compris les enfants) ayant des capacités physiques, sensorielles ou mentales réduites ou sans expérience ni connaissance, à moins qu'une personne responsable de leur sécurité ne les surveille ou les instruisse sur l'utilisation de l'appareil.

Les enfants doivent être surveillés pour s'assurer qu'ils ne jouent pas avec l'appareil.

## A CONSIGNES DE SÉCURITÉ

- Cet appareil peut être utilisé par des enfants à partir de 8 ans et par des adultes ayant des capacités physiques, sensorielles ou mentales réduites ou sans expérience ni connaissance sur son fonctionnement, à condition qu'ils soient surveillés ou qu'ils aient été instruits sur l'utilisation de l'appareil et qu'ils aient compris les risques possibles.
- Ne pas laisser les enfants jouer avec l'appareil.
- Ne pas laver l'appareil avec des jets d'eau directs ou à haute pression.

### **ATTENTION!**

---

**Ne pas procéder au nettoyage de la machine à l'aide de jets d'eau.**

---

## B GÉNÉRALITÉS

### B1 Introduction

Les symboles utilisés (qui distinguent et permettent de reconnaître le type de mise en garde), les définitions des termes utilisés dans le manuel, les responsabilités et les droits d'auteur sont décrits dans ce chapitre.

### B2 Définitions

Les définitions relatives aux différents termes utilisés dans le présent Manuel sont énoncées ci-après. Il est conseillé de lire attentivement celles-ci, afin de bénéficier d'une compréhension optimale du présent Manuel.

#### *Opérateur*

personne préposée à l'installation, au réglage, à l'utilisation, à l'entretien, au nettoyage, à la réparation et au transport de l'appareil.

#### *Fabricant*

Electrolux Professional S.p.A. ou tout S.A.V. agréé par Electrolux Professional S.p.A..

#### *Préposé à l'utilisation ordinaire de l'appareil*

opérateur qui a été informé, formé et instruit quant aux tâches à réaliser et aux risques liés à l'utilisation ordinaire de l'appareil.

#### *Technicien spécialisé ou Assistance technique*

opérateur instruit/formé par le fabricant qui, sur base de sa formation professionnelle, de son expérience, de son instruction spécifique, de ses connaissances des réglementations contre les risques d'accident, est en mesure d'évaluer les interventions à effectuer sur l'appareil, de reconnaître et d'éviter les risques éventuels. Ses compétences professionnelles couvrent les domaines de la mécanique, de l'électrotechnique et de l'électronique.

#### *Danger*

source de lésions ou de nuisances éventuelles pour la santé.

#### *Situation de danger*

toute situation présentant un ou plusieurs risques pour l'Opérateur.

#### *Risque*

association éventuelle et sérieuse de lésions ou de nuisances possibles pour la santé dans une situation de danger.

#### *Protections*

mesures de sécurité consistant dans l'utilisation de moyens techniques spécifiques (Écrans et dispositifs de sécurité) destinés à protéger les Opérateurs contre tout Danger.

#### *Écran de protection*

élément d'un appareil utilisé de manière spécifique, dans le but de fournir une protection par le biais d'une barrière physique.

#### *Dispositif de sécurité*

dispositif (autre qu'Écran de protection) destiné à éliminer ou à réduire le risque ; il peut être utilisé seul ou en association avec un Écran de protection.

#### *Client*

la personne qui a acheté l'appareil et/ou qui le gère et l'utilise (ex. : société, entrepreneur, entreprise).

#### *Dispositif d'arrêt d'urgence*

l'ensemble des composants destinés à exercer la fonction d'arrêt d'urgence ; le dispositif est activé par une simple manœuvre et évite ou réduit les dommages causés aux personnes/appareils/animaux/choses.

#### *Électrocution*

décharge accidentelle de courant électrique sur le corps humain.

### B3 Conventions typographiques

Afin de pouvoir utiliser le Manuel et, par voie de conséquence, l'appareil, il est recommandé d'avoir une bonne connaissance des termes et des conventions typographiques utilisés dans la documentation.

Afin de distinguer et de permettre de reconnaître aisément les différents types de danger, les symboles suivants sont utilisés dans le présent Manuel:

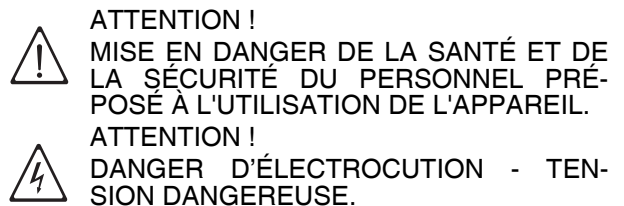

Les écrans et dispositifs de protection de l'appareil portant ce symbole doivent être ouverts uniquement par du personnel qualifié, après avoir coupé l'alimentation électrique de l'appareil.



Des mises en garde de sécurité, sous la forme de courtes phrases explicitant ultérieurement le type de danger, sont présentes à côté des symboles figurant dans le texte. Ces mises en garde servent à garantir la sécurité du personnel et à éviter tout dommage à l'appareil ou au produit en cours de traitement.

On signale que les dessins et les schémas figurant dans le manuel ne sont pas reproduits à l'échelle. Ceux-ci servent à compléter les informations écrites et constituent une synthèse de celles-ci ; ils ne sont aucunement destinés à fournir une représentation détaillée de l'appareil fourni.

Dans les schémas d'installation de l'appareil, les valeurs numériques indiquées se réfèrent à des mesures exprimées en millimètres (voir le paragraphe F6.2 "Schémas d'installation").

### B4 Données d'identification de l'appareil et du fabricant

Ci-dessous, la reproduction du marquage ou de la plaque signalétique présente sur l'appareil.

ELX		Made in EU	2015
F.Mod.	EPPWESGFB	Comm. Model	EPPWESGFB
PNC	9CGX 506062 00	Ser.Nr.	51510010
EL	AC 400V 3N	50 Hz	Max. 20 kW Nominal. 13 kW
CE	IPX5		

Electrolux Professional spa - Viale Treviso, 15 - 33170 Pordenone (Italy)

Figure 1 Reproduction du marquage/de la plaque signalétique figurant sur l'appareil.

La plaque signalétique contient les données d'identification et techniques de l'appareil ; la signification des différentes informations qui y sont contenues est énoncée ci-après.

- F.Mod. .... description de fabrication du produit
- Comm. Model ..... description commerciale
- PNC: ..... code de production
- Ser. Nr. .... numéro de série
- AC 400V 3N ..... tension d'alimentation
- 50 Hz ..... fréquence d'alimentation
- 20 kW ..... puissance maximum absorbée
- 13 kW ..... puissance absorbée selon les paramètres d'usine
- 2015 ..... année de construction
- CE ..... marquage CE
- IPX5 ..... degré de protection

Electrolux Professional S.p.A.  
 Viale Treviso, 15  
 33170 Pordenone  
 (Italy) ..... Fabricant

La plaque est située sur le panneau latéral de gauche ou de droite de l'appareil, selon le sens de l'alimentation de l'appareil (droite ou gauche).

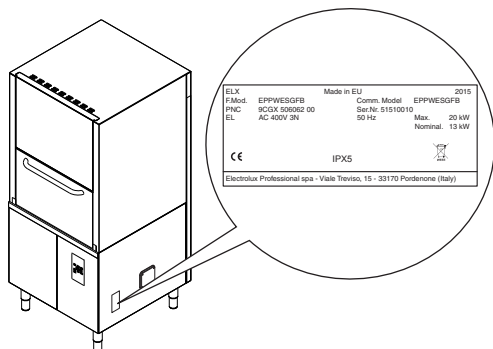

Figure 2 Position du marquage

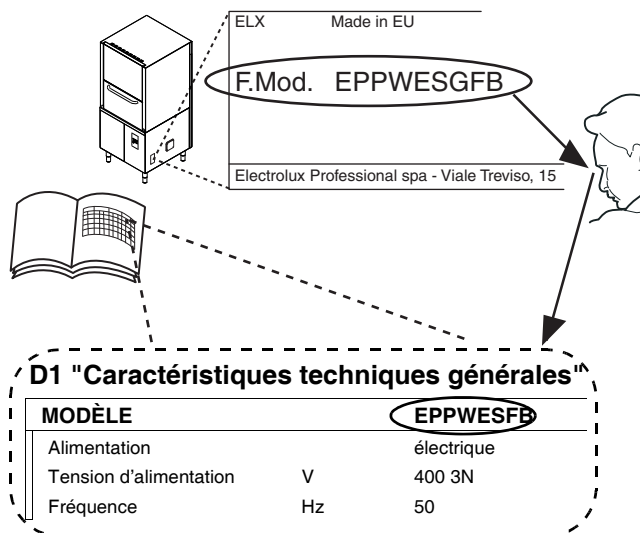

Figure 3 Identification des données techniques

### B5.2 Comment interpréter la description de fabrication

La description de fabrication présente sur la plaque signalétique a la signification suivante (quelques exemples sont fournis ci-dessous):

Versions électriques					
(1)	(2)	(3)	(4)	(5)	(6)
<b>E</b>	<b>PPW</b>	<b>E</b>	<b>S</b>	<b>G</b>	<b>FB</b>
<b>E</b>	<b>PPW</b>	<b>E</b>	<b>H</b>	<b>G</b>	<b>FB</b>
<b>E</b>	<b>PPW</b>	<b>E</b>	<b>L</b>	<b>G</b>	<b>FB</b>

	Description variables
(1) Marque	E = Electrolux.
(2) Type d'appareil	PPW = Appareil de lavage industriel
(3) Alimentation	E = Électrique
(4) Modèle	S = petit, H = haut, L = grand
(5)	G = Pompe de vidange.
(6)	FB = Fire Brigade

### B6 Droits d'auteur

Le présent manuel est exclusivement destiné à être consulté par l'opérateur et ne peut être fourni à des tiers qu'avec l'autorisation écrite préalable de Electrolux Professional S.p.A..

### B7 Responsabilités

Le mode d'emploi est mis à jour le mois.l'année figurant dans l'encadré situé en bas, à gauche de la couverture. L'édition correspond au nombre de révisions du manuel. Toute nouvelle édition remplace et annule la précédente.

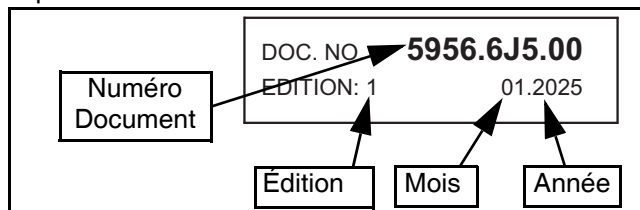

Figure 4 Exemple de données d'identification du document

## B5 Identification de l'appareil

### B5.1 Comment déterminer les données techniques

Pour identifier les données techniques (Figure 3), il est nécessaire de lire sur la plaque la description de la fabrication du produit (F.Mod.), de déterminer les données principales qui caractérisent l'appareil et de consulter le Tableau 1 "Caractéristiques techniques générales, performances et consommations".

Le Fabricant décline toute responsabilité en cas de dommages et d'anomalies de fonctionnement résultant de:

- non-respect des instructions contenues dans le présent manuel ;
- réparations effectuées de manière incorrecte et remplacement de pièces différentes de celles spécifiées dans le catalogue des pièces détachées (le montage et l'utilisation de pièces et d'accessoires non d'origine peut influencer négativement sur le fonctionnement de l'appareil) ;
- interventions réalisées par un technicien non spécialisé ;
- modifications ou interventions non autorisées ;
- entretien insuffisant ;
- utilisation impropre de l'appareil ;
- événements exceptionnels non prévisibles ;
- utilisation de l'appareil par du personnel non informé, formé et instruit ;
- non-application des dispositions en vigueur dans le pays d'utilisation en matière de sécurité, d'hygiène et de santé sur le lieu de travail.

Le Fabricant décline toute responsabilité en cas de dommages résultant de transformations et de modifications arbitraires de la part de l'utilisateur ou du Client.

La responsabilité de l'identification et de la sélection de dispositifs de protection individuelle adéquats à l'intention des opérateurs est à la charge de l'employeur ou du responsable du lieu de travail, sur la base des normes en vigueur dans le pays d'utilisation.

L'Electrolux Professional S.p.A. décline toute responsabilité pour les inexactitudes éventuellement contenue dans le manuel, si celle-ci est imputable à des erreurs d'impression ou de traduction.

Tout complément au manuel d'utilisation que le fabricant jugera opportun d'adresser au Client devra être conservé conjointement au Manuel, et en deviendra partie intégrante.

## B8 Équipements de protection individuelle pour l'utilisation et l'entretien

Nous fournissons ci-dessous un tableau récapitulatif des Équipements de Protection Individuelle (EPI) à utiliser durant les différentes phases d'utilisation de l'appareil.

Phase	Vêtements de protection	Chaussures de travail	Gants	Lunettes	Casque
Transport		X			
Manutention		X			
Déballage		X			
Montage		X			
Emploi courant	X	X	X (*)		
Réglages		X			
Nettoyage courant		X	X (*)		
Nettoyage exceptionnel		X	X		
Entretien		X			
Démontage		X			
Démolition		X			

Légende

X	EPI PRÉVU
	EPI À DISPOSITION OU À UTILISER SI NÉCESSAIRE
	EPI NON PRÉVU

(\*) Pendant l'utilisation courante, les gants protègent les mains contre tout contact avec des substances chimiques, de l'eau et des surfaces chaudes.

Nous rappelons que le non-emploi des équipements de protection individuelle de la part des opérateurs, des techniciens spécialisés ou des préposés à l'utilisation de l'appareil, peut engendrer un risque chimique et d'éventuels problèmes de santé.

## B9 Conservation du Manuel

Le Manuel devra être conservé intact pendant toute la durée de vie de l'appareil, jusqu'au moment de sa démolition.

En cas de cession, de vente, de location, de concession en utilisation ou en location financière, le présent manuel devra accompagner l'appareil.

## B10 Les destinataires du manuel

Ce manuel s'adresse :

- au transporteur et aux personnes préposées à la manutention ;
- au personnel chargé de l'installation et de la mise en service ;
- à l'employeur des utilisateurs de l'appareil et au responsable du lieu de travail ;
- aux opérateurs chargés de l'utilisation ordinaire de l'appareil ;
- aux techniciens spécialisés - assistance technique (voir le schéma électrique et le manuel d'entretien).

# C DESCRIPTION GÉNÉRALE DE L'APPAREIL

## C1 Description générale

L'appareil sert à laver des objets, des conteneurs et des récipients en plastique et/ou en acier.

L'appareil est destiné au lavage d'assiettes, de verres, de tasses, de couverts, de plateaux, de conteneurs et récipients en plastique et/ou acier, utilisés pour préparer, cuisiner et servir, ainsi que d'ustensiles de cuisson en céramique et/ou métal les plus variés.

L'appareil a été conçu pour les applications susmentionnées. L'appareil ne peut en aucun cas être utilisé pour des applications autres que celles mentionnées ou selon des procédures non prévues dans le présent manuel.

Cet Appareil a été réalisé dans le but de satisfaire aux exigences d'un environnement de travail en améliorant celui-ci et en tenant compte des aspects économiques. Ces laveuses sont destinées aux restaurants, aux cantines, aux centres de cuisson et aux grandes collectivités.

Les paniers à objets spéciaux, pouvant être équipés de multiples accessoires, permettent une utilisation pratique et aisée, en vue d'obtenir d'excellents résultats de lavage. Le système automatique permet une supervision complète du processus de lavage. Le bandeau de commande inclut un afficheur qui indique les paramètres de fonctionnement et signale toute anomalie éventuelle.

Des dispositifs d'élimination des restes et de trempage de la vaisselle doivent être prévus en amont de la laveuse (ex. : douche de pré-lavage manuelle), ainsi que des zones de tri et de rangement de la vaisselle dans les paniers.

# D DONNÉES TECHNIQUES

## D1 Caractéristiques techniques générales

MODÈLES		EPPWESGFB	EPPWEHGFB	EPPWELGFB
Alimentation		Électrique	Électrique	Électrique
Tension d'alimentation :	V	400V 3N~	400V 3N~	400V 3N~
- transformable en	V	230V 3~	230V 3~	230V 3~
Fréquence	Hz	50	50	50
Puissance maxi. absorbée	kW	13/20 (*)	13/20 (*)	17/26 (*)
Puissance résist. chaudière	kW	10,5	10,5	10,5
Puissance résist. cuve	kW	7	7	10,5
Consommation de vapeur	kg/h	-	-	-
Température maximale de vapeur	°C	-	-	-
Pression dynamique relative vapeur en entrée	kPa [bar]	-	-	-
Pression d'alimentation eau	kPa [bar]	50 - 700 [0,5 - 7,0]	50 - 700 [0,5 - 7,0]	50 - 700 [0,5 - 7,0]
Température eau d'alimentation	°C	50	50	50
Dureté eau d'alimentation	°f/°d/°e	14/8/10 max	14/8/10 max	14/8/10 max
Consommation d'eau par cycle de rinçage	l	7	7	12
Capacité chaudière	l	18	18	18
Capacité cuve	l	95	95	150
Durée cycles standards avec eau d'alimentation à 50°C	sec.	300-480-720	300-480-720	300-480-720
Niveau sonore	dB	<70	<70	<70
Indice de protection		IPX5	IPX5	IPX5
Poids net	Kg	215	240	315
Type de cordon d'alimentation		H07RN-F	H07RN-F	H07RN-F

(\*) En cas d'activation par logiciel, simultanément des résistances de cuve et chaudière.

**Tableau 1** Caractéristiques techniques générales, performances et consommations

	380-415 V 3N		400-440 V 3		220-230 V 3	
	C	S	C	S	C	S
5 kW	5X1,5 mm <sup>2</sup>	16 A 3P+N	-	-	4X1,5 mm <sup>2</sup>	16A 3P
9,5 kW	5X4 mm <sup>2</sup>	32 A 3P+N	-	-	4X8 mm <sup>2</sup>	32A 3P
13 kW	5X4 mm <sup>2</sup>	25 A 3P+N	4X4 mm <sup>2</sup>	25 A 3P	4X10 mm <sup>2</sup>	50A 3P
17 kW	5X6 mm <sup>2</sup>	40 A 3P+N	4X6 mm <sup>2</sup>	40 A 3P	4X10 mm <sup>2</sup>	50A 3P
20 kW	5X6 mm <sup>2</sup>	40 A 3P+N	4X6 mm <sup>2</sup>	40 A 3P	4X16 mm <sup>2</sup>	60A 3P
26 kW	5X10 mm <sup>2</sup>	50 A 3P+N	4X10 mm <sup>2</sup>	50 A 3P	4X16 mm <sup>2</sup>	80A 3P

C = Cordon d'alimentation  
S = Interrupteur général

La durée des cycles standards est variable en fonction de la température plus ou moins élevée de l'eau à l'entrée de l'appareil.

## D2 Caractéristiques de l'alimentation électrique

L'alimentation en courant alternatif de l'appareil doit répondre aux conditions suivantes :

- variation max. de tension  $\pm 10\%$
- variation max. de fréquence  $\pm 1\%$  en mode continu  $\pm 2\%$  pendant une courte période.

La distorsion des harmoniques, le déséquilibre de la tension d'alimentation en triphasé, les impulsions de tension, la coupure, les chutes de tension et les autres caractéristiques électriques doivent respecter ce qui est établi au point 4.3.2 de la norme EN 60204-1 (IEC 60204-1).



### ATTENTION !

L'alimentation électrique de l'appareil doit être protégée contre les surintensités (courts-circuits et surcharges) par le biais de fusibles ou d'interrupteurs magnétothermiques de dimension appropriée.

Ils doivent être montés sur un système de déconnexion omnipolaire ayant une distance de 3 mm au moins entre les contacts.



### ATTENTION !

Pour la protection contre les contacts indirects (selon le type d'alimentation prévue et la connexion des masses au circuit équipotentiel de protection), se référer au point 6.3.3 de la norme EN 60204-1 (IEC 60204-1) et faire usage de dispositifs de protection garantissant l'interruption automatique de l'alimentation en cas de défaut d'isolation dans les systèmes TN ou TT ou, pour les systèmes IT, l'emploi de contrôleurs d'isolation ou de dispositifs de protection à courant différentiel pour avoir l'interruption automatique de l'alimentation (sauf lorsqu'un dispositif de protection est fourni pour interrompre l'alimentation en cas de première panne vers la terre, un contrôleur d'isolation doit être fourni pour indiquer la vérification d'une première panne par une partie active vers les masses ou vers la terre. Ce dispositif doit lancer un signal sonore et/ou visuel qui doit continuer pendant toute la durée de la panne).

Par exemple : dans un système TT, il est nécessaire d'installer en amont de l'alimentation un interrupteur différentiel avec courant d'intervention coordonné (30 mA par exemple) avec l'installation de mise à la terre du bâtiment où doit être installé l'appareil.



### ATTENTION !

Le Client est invité à suivre ces indications. Dans le cas contraire, le Fabricant ne pourra garantir les performances de fonctionnement de l'appareil, ni assurer les pannes subies par celui-ci.

# E TRANSPORT, MANUTENTION ET STOCKAGE

## E1 Introduction

Le transport (à savoir le transfert de l'appareil d'un endroit à un autre) et la manutention (à savoir le transfert à l'intérieur des lieux de travail) doit s'effectuer au moyen des appareillages appropriés assurant une capacité de charge adéquate.

L'appareil doit être transporté, manutentionné et stocké exclusivement par du personnel qualifié, lequel devra posséder :

- une formation technique spécifique et de l'expérience ;
- la connaissance des normes de sécurité et des lois applicables au secteur de compétence ;
- la connaissance des consignes générales de sécurité ;
- la capacité de reconnaître et d'éviter tout risque éventuel.

### E1.1 Transport : Instructions à l'intention du transporteur



#### ATTENTION !

**Il est interdit de stationner en dessous des charges suspendues au cours des phases de chargement et de déchargement. Le personnel non autorisé est interdit d'accès à la zone de travail.**



#### ATTENTION !

**Le poids de l'appareil ne constitue pas une condition suffisante pour maintenir celui-ci toujours au même endroit. Le chargement transporté peut se déplacer :**

- par coup de frein ;
- en accélération ;
- dans les virages ;
- en cas de parcours disjoints.

## E2 Manutention

Pour les opérations de déchargement et de stockage, préparer une zone appropriée dont le revêtement de sol est plat.

### E2.1 Procédures pour les opérations de manutention

Afin de garantir le parfait déroulement des opérations de levage :

- utiliser le type d'équipement le mieux adapté en fonction des caractéristiques et de la portée (ex. : chariots élévateurs ou transpalette électrique) ;
- recouvrir les angles vifs ;
- contrôler les fourches et les modalités de soulèvement conformément aux instructions exposées sur l'emballage.

Avant de procéder au levage :

- toutes les personnes préposées à cette opération doivent être placées en position de sécurité ; empêcher l'accès à la zone de manutention à toute personne non autorisée ;
- s'assurer de la stabilité du chargement ;

- contrôler qu'aucun matériel n'est susceptible de tomber au cours du levage, manœuvrer verticalement afin d'éviter tout choc éventuel ;
- déplacer l'appareil en le maintenant à une hauteur minimale du sol.



#### ATTENTION !

**Pour procéder au levage de l'appareil, il est interdit d'ancrer ce dernier à des parties mobiles ou faibles, telles que : carters, canalisations électriques, parties pneumatiques, etc.**

### E2.2 Translation

La personne chargée de cette opération doit :

- avoir une vision générale du parcours à suivre ;
- interrompre la manœuvre en cas de situation de danger.

### E2.3 Pose du chargement

Avant d'effectuer la pose du chargement, s'assurer que le passage est libre, vérifier que le revêtement du sol est plat et est en mesure de supporter le poids du chargement.

## E3 Stockage

L'appareil et/ou ses parties constituantes doivent être stockés et protégés contre l'humidité dans une atmosphère non agressive, dépourvue de vibrations et à des températures ambiantes comprises entre -10°C / 14°F et 50°C / 122°F.

Le lieu dans lequel l'appareil sera installé devra présenter un plan d'appui horizontal pour empêcher toute déformation de l'appareil ou tout endommagement des pieds de support.



#### ATTENTION !

**La mise en place de l'appareil, son montage et démontage, sont du ressort exclusif d'un technicien spécialisé.**



#### ATTENTION !

**Ne modifier en aucun cas les parties fournies avec l'appareil. Les parties éventuellement manquantes ou défectueuses doivent être remplacées par des pièces d'origine.**

# F

## INSTALLATION ET MONTAGE



### ATTENTION !

Les opérations d'installation de l'appareil doivent être réalisées exclusivement par des techniciens spécialisés munis de tous les dispositifs de protection individuelle (chaussures, gants, lunettes, salopette de travail, etc.), ainsi que des équipements, outils et moyens auxiliaires appropriés.

### F1 Responsabilités du Client

Les tâches, les requêtes et les travaux à la charge du Client sont les suivants:

- Installer en amont de l'appareil un sectionneur d'une portée adéquate non inférieure à la valeur indiquée sur le tableau des données techniques, un interrupteur différentiel de 30 mA et un dispositif de surintensité (magnétothermique à réarmement manuel ou fusible). En vue des opérations d'entretien, il faut que le dispositif choisi puisse être bloqué en position ouverte.
- Installer une alimentation électrique adéquate en amont de l'appareil, comme l'indiquent les caractéristiques techniques de l'appareil (Tableau 1 et D2 "Caractéristiques de l'alimentation électrique");
- le raccordement équipotentiel à l'installation électrique desservant le lieu de travail avec la structure métallique de l'appareil à l'aide d'un câble en cuivre de section appropriée (voir la position "EQ" au paragraphe F7 F7F6.2 "Schémas d'installation");
- la canalisation pour les branchements électriques entre le tableau de l'installation électrique desservant le lieu de travail et l'appareil ;
- les raccordements hydrauliques d'alimentation et de vidange adéquats et autres raccordements comme indiqué dans le Tableau 1 et au paragraphe F6 "Raccordements hydrauliques".

### F2 Caractéristiques du lieu d'installation de l'appareil

L'appareil a été conçu pour être installé dans des cuisines de type professionnel et non de type domestique. Des grilles métalliques/puits de recueillement de l'eau doivent être prévus dans le sol en correspondance des dispositifs de vidange de l'appareil (voir le paragraphe F6.2 "Schémas d'installation"), qui peuvent éventuellement être remplacés par un puit unique de recueillement de l'eau présentant une dimension suffisante pour un flux d'au moins 3 l/s.

### F3 Limites d'encombrement de l'appareil

Un espace suffisant doit être prévu autour de l'appareil, pour permettre les opérations de réparation, d'entretien, etc.

Les dimensions des passages à garantir au personnel chargé d'intervenir sur l'appareil doivent être d'au moins 50 cm, sauf à l'arrière de l'appareil.

Ces mesures doivent être supérieures en cas d'utilisation et/ou de passage d'autres équipements et/ou instruments, ou en cas de nécessité de voies d'évacuation à l'intérieur du lieu de travail.

### F4 Positionnement

L'appareil doit être amené sur le lieu d'installation et détaché de la base de l'emballage uniquement au moment de l'installation.

Installation de l'appareil :

- Se munir de gants de protection et retirer l'emballage de l'appareil (Figure 5).

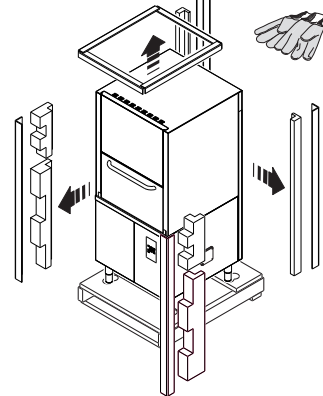

Figure 5 Retrait de l'emballage

- Soulevez l'appareil à l'aide d'un chariot élévateur comme indiqué ci-dessous, enlever l'embase et le positionner à l'endroit prévu pour son emplacement (Figure 6).

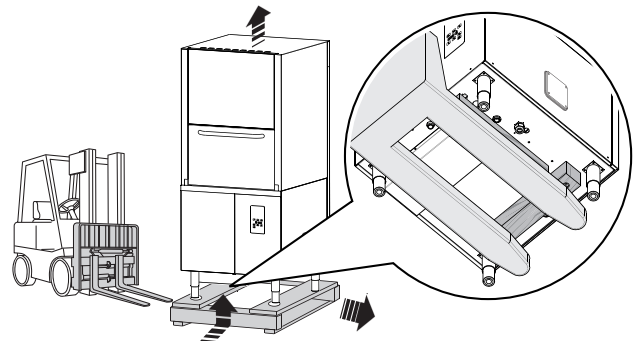

Figure 6 Positionnement de l'appareil

- Enlever les cales en bois "A" présentes sur l'embase de l'appareil en dévissant les 4 vis M8 (voir Figure 7).

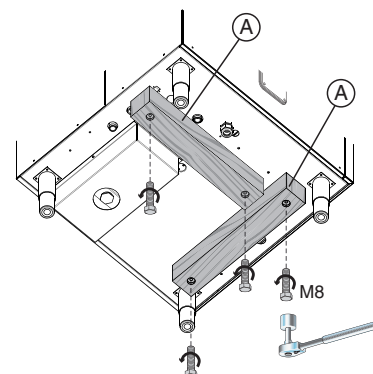
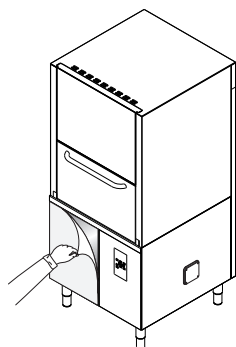

Figure 7 Retrait des cales en bois

- Retirer lentement le film de protection des panneaux extérieurs sans les arracher pour éviter d'y laisser des résidus de colle. (Figure 8).



**Figure 8 Retrait de la pellicule**

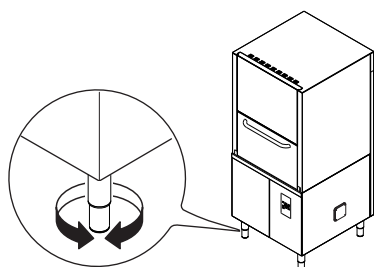

- Effectuer le réglage de l'appareil en tournant les pieds de réglage spécialement conçus à cet effet et s'assurer que l'appareil est parfaitement de niveau, tant longitudinalement que transversalement (Figure 9).



**Figure 9 Réglage des pieds**

#### F5 Mise au rebut des emballages

Tous les matériaux d'emballage sont compatibles avec l'environnement. Ils peuvent être conservés sans risque, recyclés ou brûlés dans une installation de combustion des déchets ad hoc. Les composants en matériau plastique pouvant être recyclés sont marqués de la façon suivante:

-  **polyéthylène :** pellicule extérieure de l'emballage, sac contenant les instructions.
-  **polypropylène :** panneaux ciel de l'emballage, feillard.
-  **mousse de polystyrène :** cornières de protection.

Les composants en bois et en carton peuvent être éliminés en respectant les normes en vigueur dans le pays d'utilisation de l'appareil.

#### F6 Raccordements hydrauliques

Les tuyaux d'alimentation et de vidange de l'appareil doivent être installés conformément aux indications figurant dans les schémas des circuits hydrauliques et d'installation rapportés ci-dessous.

- Raccorder le tuyau d'alimentation en eau "HWI" (voir le paragraphe F6.2 "Schémas d'installation") de l'appareil au réseau hydraulique. Interposer un robinet "X", le filtre fourni en dotation "Y" et un manomètre "Z" (Figure 10). Sceller avec attention tous les composants pour éviter les fuites dans les tuyauteries.

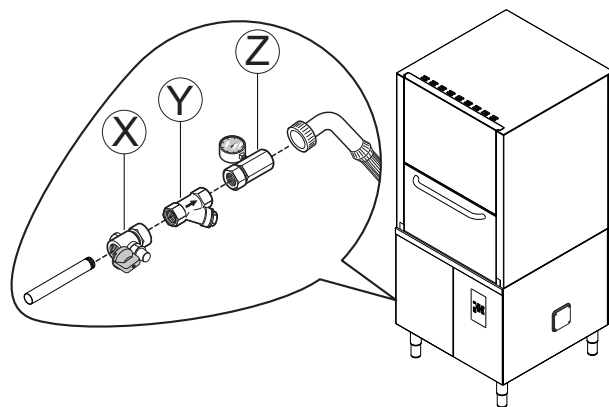

**Figure 10 Raccordement tuyau alimentation**

- Veiller à ce que la **pression dynamique** d'alimentation d'eau, mesurée en amont de l'appareil, soit **comprise entre 50 et 700 kPa** (ces tests devront être effectués pendant la phase de remplissage d'eau de la cuve et/ou de la chaudière). **Au cas où la pression serait supérieure, installer un réducteur de pression adéquat en amont de l'appareil.**
- Raccorder le tuyau de vidange d'eau "D" (voir le paragraphe F6.2 "Schémas d'installation") à la conduite de décharge. Interposer un siphon ou placer le tuyau au-dessus d'une cuvette de caniveau en forme de siphon.

## F6.1 Circuits hydrauliques

Schéma circuit hydraulique pour EPPWES / EPPWEH (versions électriques)



Schéma circuit hydraulique pour EPPWEL (versions électriques)



### LEGENDE

- HWI = Arrivée eau chaude
- M1 = Pompe de lavage
- M2 = Pompe de lavage
- M3 = Pompe de rinçage
- M4 = Pompe de vidange

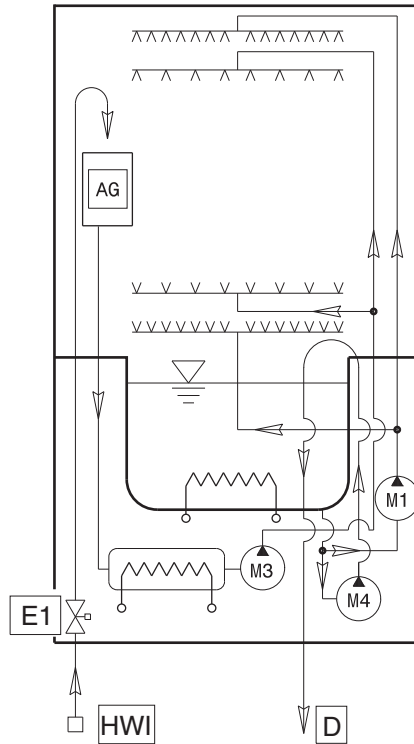
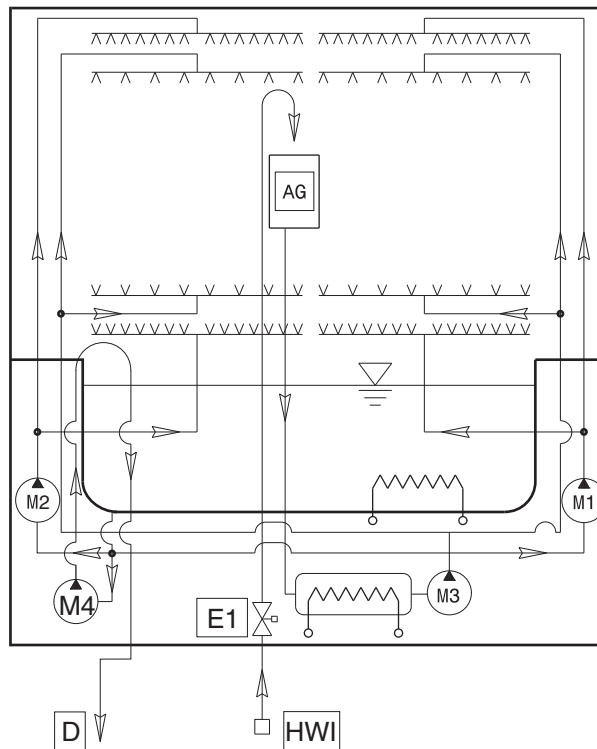
## F6.2 Schémas d'installation

Les schémas d'installation reproduits ci-dessus présentent les dimensions d'encombrement de l'appareil et la position des connexions hydrauliques et électriques, ainsi que la position des éléments de contour, à savoir, des murs et des hottes aspirantes.



### ATTENTION !

Nous recommandons d'installer une hotte d'aspiration pour aspirer la vapeur émise par l'appareil. Le débit d'air de la hotte doit être calculé en tenant compte du type d'installation et du milieu de travail dans lequel l'appareil est installé. Un débit d'air compris entre 1000 m<sup>3</sup>/h et 1500 m<sup>3</sup>/h est toutefois conseillé.



Schéma d'installation pour EPPWEH (versions électriques)



LEGENDE

- HWI** Arrivée eau chaude
- D** Sortie vidange
- EI** Entrée alimentation électrique
- EQ** Vis équipotentielle
- XD** Entrée tuyaux pour détergent

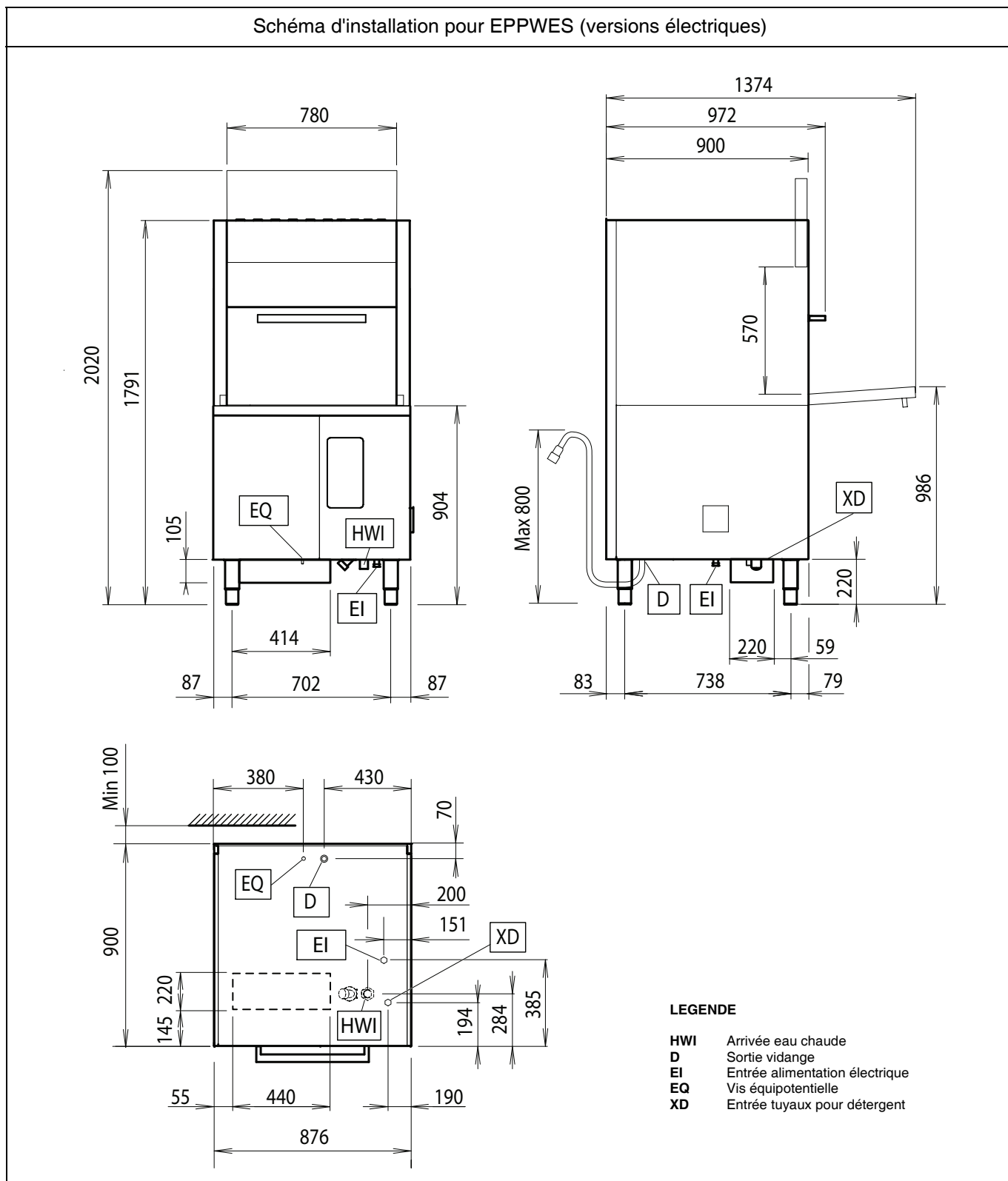
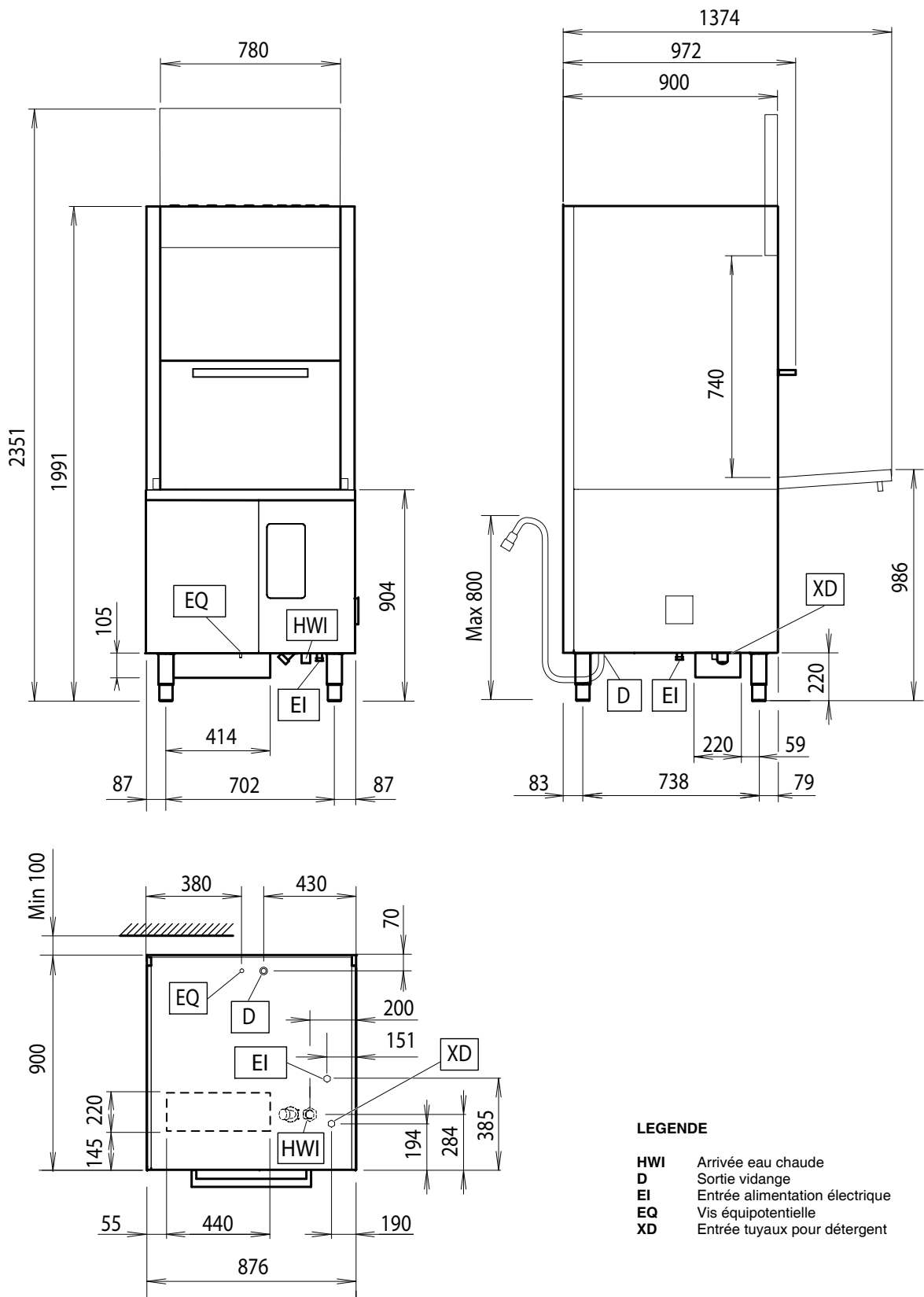
## Schéma d'installation pour EPPWEL (versions électriques)

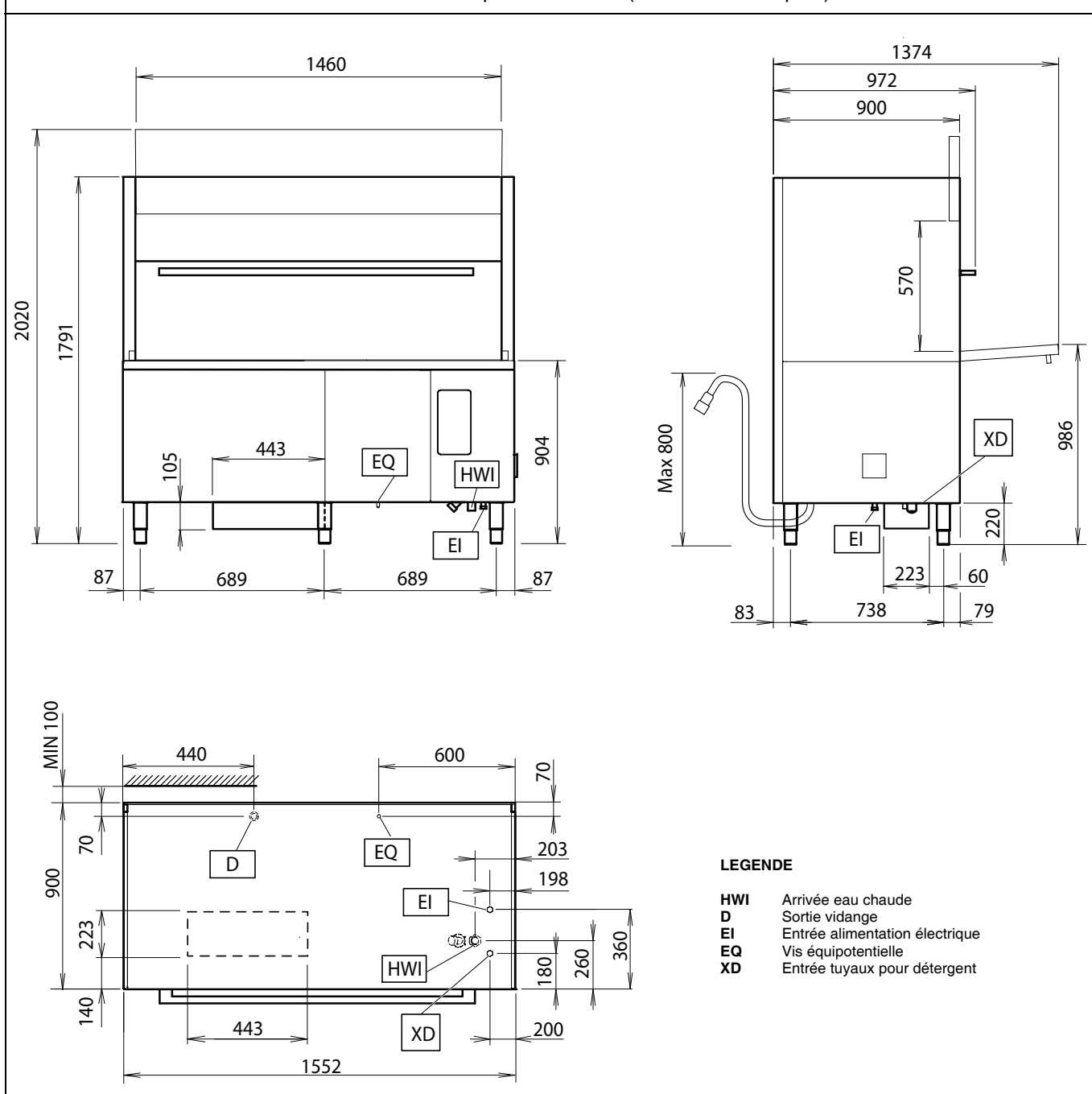

### F7 Branchements électriques

Le branchement de l'appareil au secteur doit être réalisé en fonction des réglementations et des prescriptions en vigueur dans le pays d'utilisation.



#### ATTENTION !

**Les interventions sur les installations électriques sont réservées à des électriciens qualifiés**

- S'assurer que la tension d'alimentation de l'appareil figurant sur la plaque signalétique des valeurs nominales (Tableau 1) correspond à la tension du réseau.
- Contrôler que l'alimentation électrique de l'installation est conçue pour supporter la charge effective de courant et qu'elle est réalisée correctement,

conformément aux normes en vigueur dans le pays d'utilisation de l'appareil.

- La longueur du conducteur de terre côté bornier devra être supérieure (maxi. 20 mm) à celle des conducteurs de phase.
- Brancher le conducteur de terre du câble d'alimentation à une prise de terre efficace. En outre, l'appareil doit être inclus dans un système équipotentiel dont le branchement s'effectue à l'aide de la vis "EQ" (voir le paragraphe F6.2 "Schémas d'installation") marquée du symbole "⚡". La section du conducteur équipotentiel doit être de 10 mm<sup>2</sup>.

### Alimentation 380-415V 3N (configuration standard)

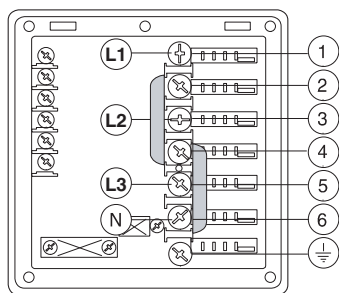

Figure 11 380-415 V 3N

Ouvrir le bornier d'alimentation et insérer les ponts fournis en dotation de la façon suivante: un pont entre les bornes n° 2 et n° 4 et un autre entre les bornes n° 4 et n° 6. Au moyen d'un câble d'alimentation adéquat (voir tableau des données techniques), brancher les trois phases aux bornes 1, 3 et 5, le neutre à la borne n° 6 et le fil de terre à la borne  $\perp$ .

### Alimentation 400-440V 3

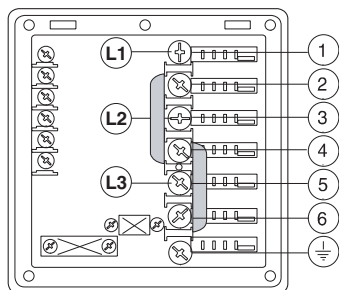

Figure 12 400-440V 3

Ouvrir le bornier d'alimentation et insérer les ponts fournis en dotation de la façon suivante: un pont entre les bornes n°2 et n° 4 et un autre entre les bornes n° 4 et n° 6. Au moyen d'un câble d'alimentation adéquat (voir tableau des données techniques), brancher les trois phases aux bornes 1, 3, 5 et le fil de terre à la borne  $\perp$ .

### Alimentation 220-230V 3



#### ATTENTION

Ces instructions concernent la conversion de la tension d'alimentation de 380-415V 3N (380-415V triphasé avec neutre) en 230V 3~ (230V triphasé sans neutre).

Voir les instructions fournies avec l'appareil pour exécuter correctement la conversion de tension [numéro de document 59967FC00].

Retirer le faisceau électrique additionnel du connecteur de la pompe de lavage et du faisceau de câblage principal.

Brancher le faisceau de câblage principal directement sur le connecteur de la pompe de lavage.

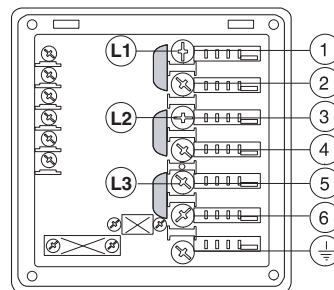

Figure 13 220-230V 3

Ouvrir le bornier d'alimentation et insérer les ponts fournis en dotation de la façon suivante: un pont entre les bornes n° 1 et n° 2, un autre entre les bornes n° 3 et n° 4 et un autre entre les bornes n° 5 et n° 6. Au moyen d'un câble d'alimentation adéquat (voir tableau des données techniques), brancher les trois phases aux bornes 1, 3 et 5, et le fil de terre à la borne  $\perp$ .

### F8 Prédiposition pour le contrôle d'énergie

Cet appareil est prédiposé pour le contrôle externe des consommations en énergie.

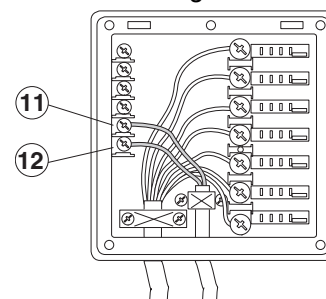

Figure 14 Contrôle pics

Connecter l'unité de contrôle des crêtes entre les bornes 11 et 12 (Figure 14).



#### ATTENTION

Le contact de l'unité de contrôle branché entre les bornes 11 et 12 doit être normalement ouvert (NO). Lorsque ce contact se ferme, les résistances de la chaudière sont désactivées. L'emploi de l'appareil pendant cette phase donne lieu à un prolongement de la durée du cycle.

#### Dispositifs de sécurité

- Une protection thermoampèremétrique à réarmement automatique, incorporée dans le bobinage de l'électropompe, coupe l'alimentation électrique de la pompe en cas de fonctionnement anormal.
- Un dispositif empêche, en cas de panne au réseau hydraulique, que l'eau de la chaudière ne retourne dans le réseau.

**Le Fabricant décline toute responsabilité en cas de non-respect des normes de prévention des accidents.**

# G DESCRIPTION DU BANDEAU DE COMMANDE

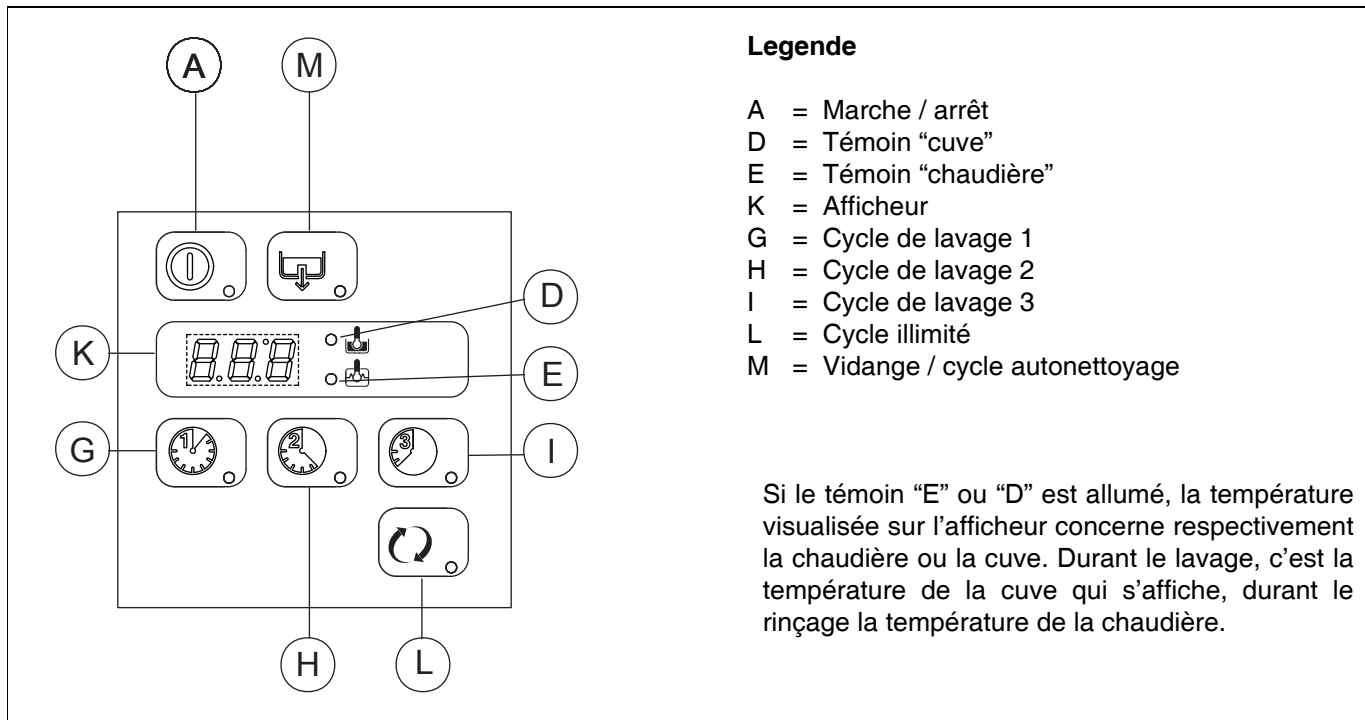

## Legende

- A = Marche / arrêt
- D = Témoin "cuve"
- E = Témoin "chaudière"
- K = Afficheur
- G = Cycle de lavage 1
- H = Cycle de lavage 2
- I = Cycle de lavage 3
- L = Cycle illimité
- M = Vidange / cycle autonettoyage

Si le témoin "E" ou "D" est allumé, la température visualisée sur l'afficheur concerne respectivement la chaudière ou la cuve. Durant le lavage, c'est la température de la cuve qui s'affiche, durant le rinçage la température de la chaudière.

**Tableau 2** Bandeau de commande

Toutes les touches et fonctions présentes sur le bandeau de commande ci-dessus sont décrites ci-après.

## G1 Commandes de base

### Allumage/Arrêt



Cette touche indique l'état de l'appareil : allumé ou éteint. Lorsque l'appareil est allumé, le voyant de la touche est illuminé.

### Cycle de lavage automatique 1



Cette touche sert à lancer le cycle de lavage 1. Ce cycle est indiqué pour laver des objets peu sales.

### Cycle de lavage automatique 2



Cette touche sert à lancer le cycle de lavage 2. Ce cycle est indiqué pour laver des objets normalement sales.

### Cycle de lavage automatique 3



Cette touche sert à lancer le cycle de lavage 3. Ce cycle est indiqué pour laver des objets très sales.

## Cycle illimité



Cette touche permet de démarrer un cycle de lavage continu qui ne s'arrêtera que lorsque l'opérateur aura sélectionné un cycle automatique. Ce cycle est indiqué pour les objets particulièrement sales avec résidus d'aliments secs, les ustensiles de cuisson aux formes particulières, ou pour répondre à des exigences spécifiques de l'utilisateur.

## Cycle de vidange / nettoyage automatique



Cette touche sert à lancer un cycle de vidange / nettoyage automatique.

Lorsqu'un cycle est sélectionné, la touche correspondante s'allume.

## H1 Contrôles préliminaires, réglages et tests de fonctionnement



### ATTENTION !

Ces opérations sont réservées exclusivement à des techniciens spécialisés, préalablement munis des dispositifs de protection adéquats (par ex. : chaussures de protection, gants, lunettes, etc.) et des équipements et outils auxiliaires appropriés.

### H1.1 Contrôles électriques et hydrauliques

Avant de mettre l'appareil en service, il faut :

- vérifier si les conducteurs électriques qui alimentent l'appareil sont connectés correctement ;
- contrôler que la tension et la fréquence du réseau coïncident avec les données figurant dans le Tableau 1 ;
- vérifier que les tuyaux d'alimentation de l'eau et de vidange sont correctement raccordés (paragraphe F6 "Raccordements hydrauliques") ;
- contrôler que toutes les protections et les dispositifs de sécurité sont bien présents et en bon état de fonctionnement.

### H1.2 Contrôle de la position des composants de la cuve



#### ATTENTION !

Les opérations énoncées ci-dessous doivent être réalisées par du personnel muni des dispositifs de protection individuelle appropriés (par ex. : gants de protection, etc.) après que l'appareil ait été éteint et ait refroidi.

#### H1.2.1 Contrôle du montage des filtres

Vérifier que les filtres "C" - "D" - "E" sont correctement installés (Figure 15).

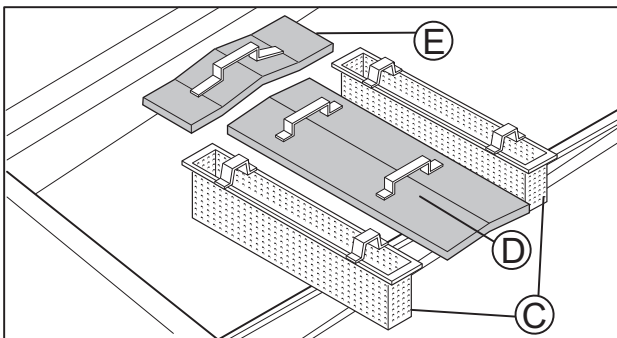

Figure 15 Filtres de cuve

#### H1.2.2 Vérification montage bras

Vérifier que les bras supérieurs et inférieurs de lavage et de rinçage sont correctement montés (Figure 16).

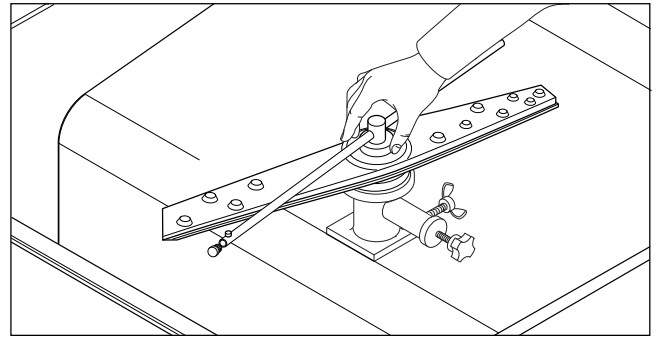

Figure 16 Bras de lavage et de rinçage

## H2 Mise en service

- Ouvrir les robinets d'arrivée d'eau.
- Actionner l'interrupteur général de l'appareil en le tournant sur la position "I".
- Appuyer sur la touche Allumage/Extinction ("A" - Tableau 2 "Bandeau de commande").

## H3 Prédispositions et doseurs de produits lessiviel et de rinçage

Les doseurs péristaltiques (produit de lavage et de rinçage) et le petit tube à l'intérieur du doseur du produit de rinçage ont besoin d'un nettoyage périodique (au moins 1 ou 2 fois par an) ou bien à la suite de périodes prolongées d'inactivité de la machine.

### 1. Laveuse avec pompe de dosage de produit lessiviel incorporée (Figure 17).

La pompe "R" fournit environ 0,9 g/sec. de produit lessiviel. Au premier remplissage d'eau de la journée, elle en fournit environ 46 g en 55 sec. de façon à obtenir une concentration de 2 g/l. À chaque cycle, la pompe "R" fournit environ 4 g en 5 sec.

Le temps de fonctionnement des doseurs est modifiable selon les instructions du paragraphe suivant (H4 "Réglage des doseurs").

Introduire le tube fourni en dotation dans le récipient de produit lessiviel.

### 2. Laveuse avec pompe de dosage de produit de rinçage péristaltique incorporée (Figure 17).

La pompe "S" fournit environ 0,1 g/sec. de produit de rinçage. Au premier remplissage d'eau de la journée, elle en fournit environ 1,2 g en 11 sec. de façon à obtenir une concentration de 2 g/l. À chaque rinçage, la pompe "S" en fournit environ 0,2 g en 2 sec.

Le temps de fonctionnement des doseurs est modifiable selon les instructions du paragraphe suivant (H4 "Réglage des doseurs").

Introduire le tube fourni en dotation dans le récipient de produit de rinçage.

## Prédisposition pour doseur automatique de produit lessiviel (Figure 17)

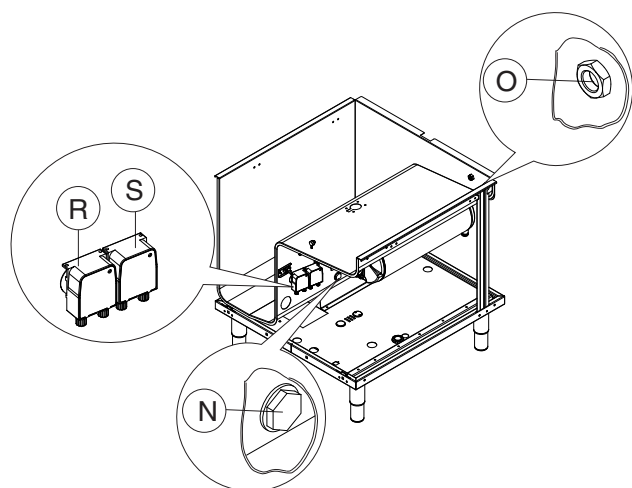

**Figure 17 Prédisposition doseurs automatiques**

Dans la cuve de lavage il y a un trou (obturé) "N" (Ø 22 mm) pour le montage d'une sonde servant à mesurer la concentration du produit lessiviel.

Il y a également un trou (avec bouchon) "O" (Ø 22 mm) prévu pour l'introduction du produit lessiviel.

## Installation électrique prédisposée pour doseurs automatiques de produits lessiviel et de rinçage

Le bornier d'alimentation dispose de bornes pour le branchement électrique d'éventuels doseurs externes fonctionnant à 220 - 240V. Puissance maxi. 30 VA.

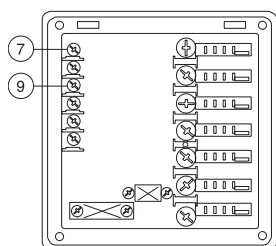

**Figure 18 Bornier doseur détergent**

- Brancher le **doseur de produit lessiviel** entre les bornes n° 7 et n° 9. Ces points de connexion seront sous tension durant la phase de remplissage de la cuve et au début du cycle de lavage, pendant le temps programmé (voir paragraphe H4 "Reglage des doseurs").

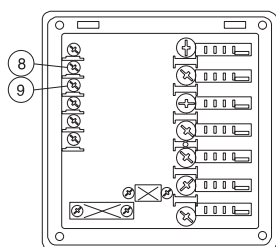

**Figure 19 Bornier produit de rinçage**

- Brancher le **doseur de produit de rinçage** entre les bornes n° 8 et n° 9. Ces points de connexion seront sous tension durant la phase de remplissage de la cuve et à la fin du cycle de rinçage, pendant le temps programmé (voir paragraphe H4 "Reglage des doseurs").

## Introduction du produit lessiviel (à défaut de doseur automatique)

Verser du produit lessiviel anti-mousse dans la cuve lorsque l'eau a atteint la température de lavage optimale.

### ACTIVATION MANUELLE

Après un remplacement des réservoirs de produit lessiviel, une activation manuelle des doseurs pourrait s'imposer pour remplir les tuyaux et en purger l'air.

Appuyer simultanément sur les touches ainsi qu'il est indiqué sur les figures ci-dessous. Au besoin, répéter plusieurs fois de suite cette opération.

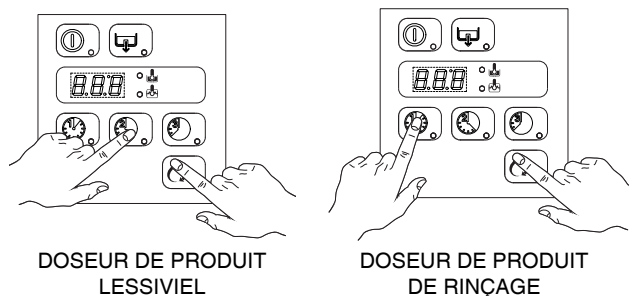

### H4 Reglage des doseurs

Tous les réglages doivent être effectués avec appareil allumé et aucun cycle de sélectionné.

En appuyant simultanément pendant 5 secondes sur les touches marche/arrêt ("A" - Tableau 2 "Bandeau de commande") et cycle de lavage 1 ("G" - Tableau 2 "Bandeau de commande"),

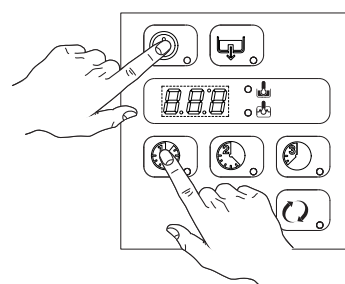

on accède au mode de programmation et l'afficheur montre le paramètre "U5r".

Appuyer sur la touche ("N" - Tableau 2 "Bandeau de commande") deux fois

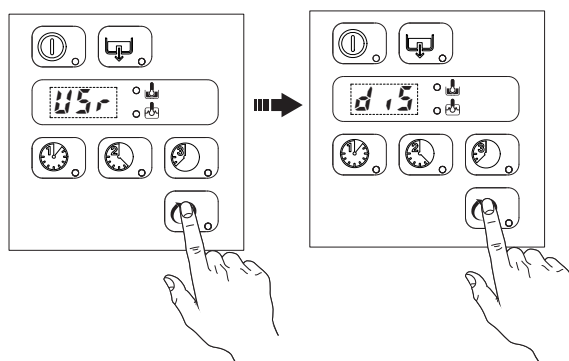

de suite pour accéder aux paramètres de réglage du produit de lavage et de rinçage.

Régler les paramètres suivants :

Fonction	Display	Valeur (*)
Dosage initial de produit lessiviel	<i>d ln</i>	240
Dosage initial de produit de rinçage	<i>r ln</i>	18
Dosage de produit lessiviel durant le cycle	<i>d Et</i>	16
Dosage de produit de rinçage durant le cycle	<i>d Et</i>	7

(\*) Les valeurs indiquées dans le tableau se réfèrent aux réglages d'usine.

utiliser la touche Cycle de lavage 1 ("G" - Tableau 2 "Bandeau de commande") pour diminuer la valeur, la touche Cycle de lavage 2 ("H" - Tableau 2 "Bandeau de commande") pour augmenter la valeur et la touche ("N" - Tableau 2 "Bandeau de commande") pour confirmer la valeur introduite. Pour passer au paramètre suivant, appuyer sur la touche Cycle de lavage 2 ("H" - Tableau 2 "Bandeau de commande"). Pour effectuer par exemple le réglage du paramètre *d ln* procéder de la manière suivante :

- accéder au paramètre *d ln*

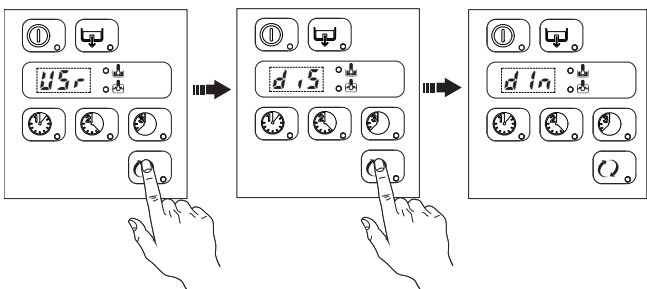

- régler le temps d'activation :

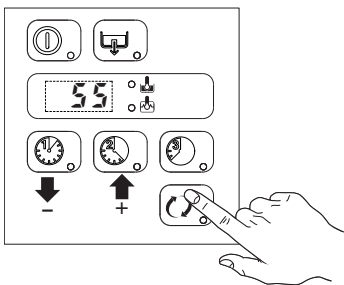

Pour quitter le mode de programmation, appuyer sur la touche Cycle de lavage 3 ("I" - Tableau 2 "Bandeau de commande").



#### Remarques pour les doseurs externes:

- si *d Et = 18 l*, le **doseur de produit lessiviel** fonctionne seulement durant le fonctionnement de la **pompe de lavage**; les bornes 7-9 du bornier principal seront alimentées simultanément;
- si *d Et = 18 l*, le **doseur de produit lessiviel** fonctionne seulement durant le fonctionnement de l'**électrovanne de remplissage** pour le rétablissement du niveau d'eau dans la chaudière; les bornes 7-9 du bornier principal seront alimentées simultanément;
- si *r ln = 18 l*, le **doseur de produit de rinçage** fonctionne seulement durant le fonctionnement de l'**électrovanne de remplissage** pour le rétablissement du niveau d'eau dans la chaudière; les bornes 8-9 du bornier principal seront alimentées simultanément;
- si *r ln = 18 l*, le **doseur de produit de rinçage** fonctionne seulement durant le fonctionnement de la **pompe de lavage**; les bornes 8-9 du bornier principal seront alimentées simultanément.

Pour les connexions, voir le schéma électrique.

#### Exemple:

Dans l'hypothèse où il aurait été branché un doseur de produit lessiviel externe avec un senseur pour relever la concentration dans la cuve, la programmation pourrait être la suivante:

*d ln = 0* le doseur n'est pas activé durant le remplissage de la cuve.

*d Et = 18 l* le doseur est activé pendant le fonctionnement de la pompe de lavage et, grâce à la concentration relevée par le senseur, la quantité correcte de produit lessiviel est fournie.

**Conseil:** pour vérifier l'efficacité du produit de rinçage, observer les verres à peine lavés en contre jour. Des gouttelettes d'eau arrêtées sur le verre indiquent que le dosage est insuffisant, tandis que des traînées indiquent un dosage excessif.

#### Changement de type de détergent/liquide de rinçage

Quand vous changez de **type de détergent/liquide de rinçage** (même s'il est fourni par le même fabricant), vous devez rincer à l'eau fraîche les tuyaux d'aspiration et de poussée avant de connecter le réservoir contenant le nouveau détergent/liquide de rinçage. Autrement, le mélange de différents types de détergent/liquide de rinçage donne lieu à un phénomène de cristallisation qui pourrait provoquer la rupture de la pompe de dosage. Le non-respect de cette consigne annule la garantie et dégage le fabricant de toute responsabilité sur le produit.

# I NORMES DE SÉCURITÉ GÉNÉRALES

## I1 Introduction

Les appareils sont équipés de dispositifs de sécurité électriques et/ou mécaniques, destinés à protéger les travailleurs et l'appareil. Par conséquent, l'utilisateur ne peut en aucun cas retirer ou modifier ces dispositifs.

Le Fabricant décline toute responsabilité en cas de manipulations et de défaillance consécutive desdits systèmes.

### I1.1 Protections installées sur l'appareil

#### I1.1.1 Écrans de protection

Sur l'appareil, les écrans de protection sont représentés par:

- des protections fixes (par ex. : carters, couvercles, panneaux latéraux, etc.), fixées à l'appareil et/ou à la structure au moyen de vis ou de raccords rapides, qu'il est possible de démonter ou d'ouvrir uniquement à l'aide d'ustensiles ou d'outils;
- des protections mobiles verrouillées (panneaux avant) permettant l'accès à l'intérieur de l'appareil;
- des portes d'accès aux composants électriques de l'appareil, réalisées à l'aide de panneaux à charnières, qu'il est possible d'ouvrir au moyen d'outils. L'ouverture de la porte n'est pas autorisée pendant le mouvement de l'appareil, si des équipements sous tension ou sous pression sont présents à l'intérieur de la porte et que ceux-ci comportent des risques.



#### ATTENTION !

Certaines illustrations figurant dans le présent manuel représentent l'appareil ou des parties de celui-ci démunies de protection ou sur lesquelles les protections ont été retirées. Et ce, dans le seul but de simplifier les explications. Car, il est absolument proscrit d'utiliser l'appareil dépourvu de ses dispositifs de protection ou si ceux-ci sont désactivés.

### I1.2 Pictogrammes de sécurité devant figurer sur l'appareil ou à proximité de la zone de travail

		SIGNIFICATION
I N T E R D I C T I O N		Il est interdit d'huiler, de graisser, de réparer et de régler des organes en mouvement.
		Il est interdit de retirer les dispositifs de sécurité.
		Il est interdit d'utiliser de l'eau pour éteindre les incendies (au niveau des parties électriques).
D A N G E R		DANGER D'ÉCRASEMENT DES MAINS
		DANGER DE BRÛLURES
		DANGER D'ÉLECTROCUTION (figure sur les parties électriques avec indication de la tension).



#### ATTENTION !

Ne pas retirer, falsifier ou rendre illisible les étiquettes présentes sur l'appareil.

## I2 Non-utilisation de l'appareil

Si l'on décide de ne plus utiliser l'appareil, il est recommandé de le rendre inopérant en débranchant les câblages d'alimentation des réseaux électrique et hydraulique.

## I3 Mise en garde lors de l'utilisation et de l'entretien

Des risques de nature essentiellement mécanique, thermique et électrique sont présents sur l'appareil.

Ces risques ont été neutralisés aux endroits où cela était possible :

- soit directement en adoptant des solutions d'élaboration appropriées,
- soit indirectement en utilisant des écrans, des protections ou des dispositifs de sécurité.

Les situations anormales éventuelles sont signalées à l'afficheur situé sur le bandeau de commande.

Au cours de l'entretien, certains risques qu'il n'est pas possible d'éliminer subsistent ; ceux-ci doivent être neutralisés en adoptant des comportements et des précautions spécifiques.

Il est interdit d'effectuer des opérations de contrôle, de nettoyage, de réparation et d'entretien sur des organes en mouvement.

Les travailleurs doivent être dûment mis en garde au moyen d'avis parfaitement visibles.

Afin de garantir les performances de l'appareil et son fonctionnement optimal, il est essentiel d'effectuer l'entretien de façon périodique en suivant les indications fournies dans le présent manuel.

En particulier, il est conseillé de contrôler régulièrement le fonctionnement correct de tous les dispositifs de sécurité et l'isolation des câbles électriques qui, au besoin, devront être remplacés.



#### ATTENTION !

Les opérations d'entretien sur l'appareil doivent être réalisées exclusivement par des techniciens spécialisés munis de tous les dispositifs de protection individuelle (chaussures, gants, lunettes, salopette de travail, etc.), ainsi que des équipements, outils et moyens auxiliaires appropriés.



#### ATTENTION !

Il est interdit de faire fonctionner l'appareil après avoir retiré, manipulé ou endommagé les protections et les dispositifs de sécurité.

**ATTENTION !**

**Avant toute intervention sur l'appareil, toujours consulter le manuel qui indique la procédure correcte et fournit des consignes importantes de sécurité.**

**I4 Utilisation incorrecte**

Toute utilisation autre que celle spécifiée dans le présent manuel est considérée comme incorrecte. Au cours de l'exploitation de l'appareil, tout type de travail ou d'activité autre que celui spécifié est considéré comme incorrect et peut généralement comporter des risques pour la sécurité des travailleurs et endommager l'appareil.

On considère comme utilisations incorrectes:

- l'absence de coupure de l'alimentation du réseau à l'aide de l'interrupteur général en position d'ouverture "O" avant de procéder à toute opération de réglage, de nettoyage, de réparation et d'entretien ;
- l'absence de coupure de l'alimentation du réseau à l'aide de l'interrupteur général en position d'ouverture "O" au terme de la journée de travail ;
- l'absence d'entretien, de nettoyage, de contrôles réguliers de l'appareil ;
- des modifications structurelles ou de la logique de fonctionnement ;
- des manipulations sur les écrans et les dispositifs de sécurité ;
- la non-utilisation des dispositifs de protection individuelle de la part des opérateurs, des techniciens spécialisés et du personnel préposé à l'entretien ;
- la non-utilisation des accessoires appropriés (par ex. l'utilisation d'équipements, d'échelles non appropriés pour l'entretien des appareillages situés à l'intérieur de l'appareil) ;
- l'entreposage à proximité de l'appareil de matériaux combustibles ou inflammables, ou quoiqu'il en soit non compatibles ou n'ayant aucun lien avec le travail effectué ;
- une installation erronée de l'appareil (voir le chapitre E "Installation et montage") ;
- l'introduction dans l'appareil d'objets ou de choses non compatibles avec le lavage ou susceptibles d'obstruer/endommager l'appareil ou de blesser des personnes ou de nuire à l'environnement ;
- le non-respect des instructions relatives à l'utilisation pour laquelle l'appareil est conçu ;
- d'autres comportements comportant des risques qui ne peuvent être éliminés par le Fabricant.

**I5 Risques résiduels**

L'appareil comporte des risques qui n'ont pu être complètement éliminés en phase d'élaboration ou par l'installation de protections appropriées.

Quoiqu'il en soit, l'opérateur a été informé de ces risques par l'intermédiaire du présent manuel, qui précise soigneusement le type de dispositifs de protection individuelle dont doit se munir le personnel intervenant sur l'appareil.

Au cours des phases d'installation, des espaces suffisants sont prévus autour de l'appareil en vue de limiter ces risques.

Afin de maintenir de telles conditions, les couloirs et les zones entourant l'appareil doivent toujours :

- être dégagées (absence d'échelles, d'outils, de récipients, de boîtes, etc.) ;
- être propres et sèches ;
- être parfaitement éclairées.

Afin de fournir au Client une information complète, nous énonçons ci-après les risques résiduels qui subsistent sur l'appareil : ces comportements sont considérés comme incorrects et sont, par conséquent, rigoureusement interdits.

**PHASE D'APPLICATION :** I = Installation, U = Usage courant, M = Entretien, P = Nettoyage.

RISQUE RÉSIDUEL	DESCRIPTION D'UNE SITUATION DE DANGER
<b>Glissement ou chute</b> [ U - M ]	L'opérateur peut glisser en présence d'eau ou de saleté sur le sol.
<b>Brûlures</b> [ U - M - P ]	L'opérateur touche intentionnellement ou non certains composants internes de l'appareil ou les objets à la sortie, sans se munir de gants ou sans attendre que l'appareil ait refroidi.
<b>Électrocution</b> [ M ]	Contact avec les parties électriques sous tension au cours des opérations d'entretien effectuées sans mettre préalablement le tableau électrique hors tension. L'opérateur intervient (à l'aide d'un outil électrique ou sans couper l'alimentation de l'appareil), couché au sol, sur une surface mouillée.
<b>Chute</b> [ I - U - M ]	L'opérateur intervient sur l'appareil en utilisant des systèmes d'accès à la partie supérieure de celui-ci non appropriés (ex. : échelle, ou monte directement sur l'appareil).
<b>Basculement des charges</b> [ I - M ]	Au cours de la maintenance de l'appareil ou du retrait de l'emballage contenant l'appareil à l'aide d'accessoires ou de systèmes de levage non appropriés, ou en présence d'un chargement non équilibré.
<b>Chimique</b> [ I - U - M - P ]	Contact avec des substances chimiques (par ex. : détergent, produit de rinçage, détartrant, etc.) sans recourir aux mesures de sécurité qui s'imposent. Veiller à toujours consulter les fiches de sécurité et les étiquettes des produits utilisés.
<b>Écrasement ou cisaillement</b> [ I - U - M ]	Risque possible au niveau des membres supérieurs pendant la fermeture de la porte.

**Tableau 3** Risques résiduels

# J

## UTILISATION ORDINAIRE DE L'APPAREIL

### J1 Usage prévu

Nos appareils sont étudiés et optimisés dans le but de garantir des performances et un rendement élevés. Cet appareil est destiné exclusivement à l'usage pour lequel il a été expressément conçu, à savoir pour le lavage d'objets à l'eau et avec des détergents spécifiques. Toute autre utilisation est considérée comme impropre.

### J2 Caractéristiques du personnel autorisé à intervenir sur l'appareil

L'opérateur chargé de l'utilisation ordinaire doit au moins posséder:

- une connaissance de la technologie et une expérience spécifique de conduction de l'appareil ;
- une culture générale de base et une culture technique d'un niveau suffisant pour pouvoir lire et comprendre le contenu du manuel ;
- une interprétation correcte des dessins de la signalisation et des pictogrammes ;
- une connaissance suffisante pour effectuer les interventions qui lui incombent et spécifiées dans le manuel en toute sécurité ;
- une connaissance des normes d'hygiène et de sécurité du travail.

Si des anomalies importantes devaient se produire (par exemple : court-circuit, découverte de câbles en-dehors du serre-câbles, avaries du moteur, détérioration des gaines de protection des câbles électriques, etc.) l'opérateur préposé à l'utilisation ordinaire de l'appareil est tenu de respecter les indications suivantes :

- désactiver immédiatement l'appareil en permutant l'interrupteur général en position "O" ;
- interrompre l'alimentation hydrique de l'appareil et interceptant l'arrivée d'eau.

### J3 Première utilisation

Effectuer deux cycles à vide afin d'éliminer toute trace d'huile de fabrication de la cuve et de la tuyauterie.

### J4 Mise en marche quotidienne de l'appareil

- Contrôler que les filtres et les bras d'aspersion sont correctement mis en place, conformément aux instructions contenues dans le paragraphe H1.2 "Contrôle de la position des composants de la cuve" et F8 "Prédisposition pour le contrôle d'énergie".
- Ouvrir les robinets d'arrivée d'eau.
- Actionner l'interrupteur général en le tournant et en le positionnant sur "I".
- Ouvrir la porte et vérifier que tous les composants internes soient à leur place.
- Fermer la porte.
- Allumer l'appareil en appuyant sur le bouton "A".



La touche "A" s'allume (Tableau 2 "Bandeau de commande") et indique que l'appareil est sous tension et que le remplissage en eau et la chauffe sont en cours. Durant toute la phase de remplissage et de chauffe, l'afficheur visualise "FILL":



ATTENTION, dans cet appareil, le premier remplissage de la cuve est réalisé par une série de cycles consécutifs de rinçage chaud, pendant lesquels l'écran visualise le message FILL.

Ce système permet d'économiser plus de 30% de temps par rapport aux modèles traditionnels.

Si la porte s'ouvre pendant cette phase, le message "CLOSE" apparaît sur l'afficheur:



La phase de remplissage et de chauffe prend fin lorsque l'afficheur visualise la température de la cuve:



Pour afficher la température de la chaudière pendant la phase de chauffe de la cuve, ouvrir la porte et appuyer sur la touche "G" (Tableau 2 "Bandeau de commande").



### J5 Cycles de lavage

Le cycle de lavage comprend un lavage à l'eau chaude et produit de lavage à au moins 55°C/ 131°F et un rinçage à l'eau chaude et produit de rinçage (min 82°C / min 180°F).

#### Tableau des temps

Durée d'un cycle standard avec de l'eau à 50 °C :

	I	II	III	IV
EPPW	5 min	8 min	12 min	ILLIMITÉ

Un dispositif prolongera la durée du cycle dans le cas où l'eau de la chaudière n'aurait pas atteint la température minimale prévue pour un rinçage correct.

Les temps du cycle et la température sont personnalisables (par ex. augmentation du temps et de la température de rinçage).

La programmation des temps du cycle ne doit être effectuée que par un personnel spécialisé.

## J6 Fonctionnement

La phase de remplissage et de chauffe prend fin lorsque l'afficheur visualise la température de la cuve:



En ce point, l'appareil est prêt à l'emploi:

- Ouvrir la porte.
- Verser la dose de produit de lavage non moussant dans la cuve.
- Introduire dans le panier les objets et récipients sales en les retournant.
- Poser les objets sur le panier.

### Augmenter / diminuer la pression de l'eau

Pour laver des objets légers :

- dévisser l'écrou à ailettes "X" (Figure 20) ;
- appuyer sur la soupape de limitation de pression "Y" (Figure 20) vers l'intérieur, afin de réduire la pression de l'eau dans le bras de lavage inférieur et augmenter ainsi la pression de l'eau dans le bras de lavage supérieur, et faire en sorte que les objets restent dans leur position initiale ;
- revisser l'écrou à ailettes "X" (Figure 20).

Pour laver des objets lourds et de grande taille :

- dévisser l'écrou à ailettes "X" (Figure 20) ;
- extraire la soupape de limitation de pression "Y" (Figure 20) ;
- revisser l'écrou à ailettes "X" (Figure 20).

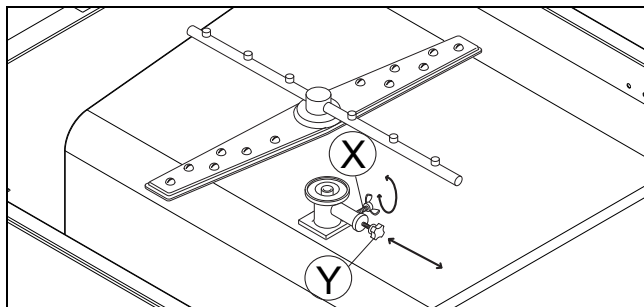

Figure 20 Réglage de la pression de l'eau de lavage

- Fermer la porte et sélectionner le cycle de lavage qui convient; le témoin correspondant s'allume et le cycle de lavage s'enclenche.

### Cycles de lavage utilisables:

#### - Cycle automatique I

En cas d'objets peu sales : appuyer sur le bouton "G" (voir Tableau 2 "Bandeau de commande" et tableau des temps).



#### - Cycle automatique II (conseillé)

En cas d'objets normalement sales : appuyer sur le bouton "H" (voir Tableau 2 "Bandeau de commande" et tableau des temps).



#### - Cycle automatique III

En cas d'objets très sales : appuyer sur le bouton "I" (voir Tableau 2 "Bandeau de commande" et tableau des temps).



#### - Cycle manuel IV

En cas d'objets particulièrement sales ou en cas d'exigences spécifiques de l'utilisateur : appuyer sur le bouton "L" (voir Tableau 2 "Bandeau de commande") correspondant à un lavage continu tant que l'opérateur ne sélectionne pas un cycle automatique.



- Pour interrompre le lavage, il suffit d'appuyer sur le bouton du cycle sélectionné ou d'ouvrir la porte.
- Pour continuer le lavage, appuyer une autre fois sur le bouton du cycle sélectionné ou fermer la porte; le cycle reprendra à partir du moment où il a été interrompu.
- À la fin du cycle de lavage, la laveuse émet un signal sonore et l'indication "END" se met à clignoter.



Ouvrir la porte et retirer le panier avec les objets propres.

### ATTENTION

Notre appareil n'est pas en mesure d'éliminer les dépôts brûlés sur la vaisselle. Effectuer un pré-lavage mécanique/chimique (par exemple, un pré-lavage sous de l'eau courante) avant d'introduire cette vaisselle avec ce type de saleté.

### ATTENTION

Les produits de lavage "moussants" / non spécifiques ou utilisés non conformément aux indications de leur fabricant risquent d'endommager l'appareil et de compromettre les résultats du lavage.

### ATTENTION

Les résidus de produits éventuellement utilisés pour le pré-lavage manuel doivent être éliminés pour éviter d'altérer le fonctionnement de l'appareil et de compromettre les résultats du lavage.

Changer l'eau de la cuve au moins deux fois par jour.

### Chargement des paniers fournis

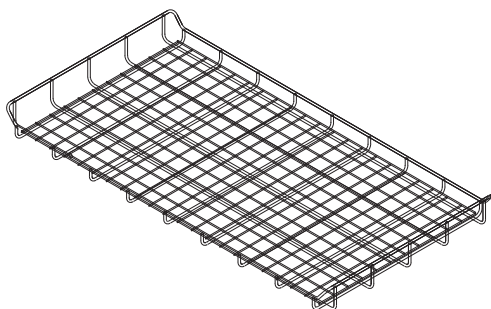

Figure 21 Panier pour objets

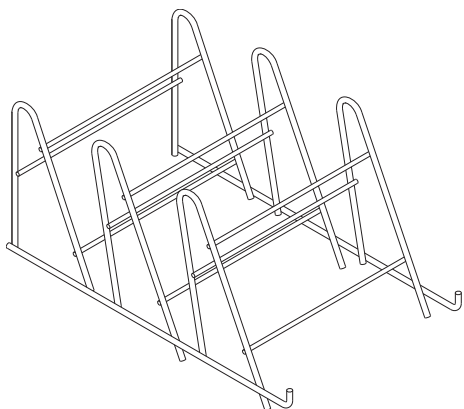

Figure 22 Porte-plats

### J7 Alarmes

Lorsque l'appareil présente une anomalie générale, l'afficheur visualise le code d'alarme relevé.

Par exemple:



liste des alarmes possibles présentes sur l'appareil avec cause / solution correspondante.

Code	Description	Cause/Solution
A1	MANQUE D'EAU	Vérifier si le robinet est ouvert. Vérifier si le filtre eau à l'arrivée est colmaté. Vérifier la pression minimale du réseau.
B1	VIDANGE INEFFICACE	Vérifier si le tuyau de vidange n'est pas obstrué.
B2	NIVEAU D'EAU DANS LA CUVE TROP HAUT	Vérifier si le tuyau de vidange n'est pas obstrué.
C1..C9	CONTACTER LE SERVICE D'ASSISTANCE TECHNIQUE	
E1..E8	CONTACTER LE SERVICE D'ASSISTANCE TECHNIQUE	L'appareil peut rester en service mais il est conseillé de s'adresser à un technicien pour les contrôles que le cas impose.

### J8 Nettoyage de l'appareil

Le nettoyage doit être effectué chaque jour après utilisation. Utiliser de l'eau chaude et, au besoin, un détergent/produit de lavage neutre, une brosse souple ou une éponge. En cas d'utilisation d'un détergent de type différent, observer scrupuleusement les instructions du fabricant, ainsi que les consignes de sécurité contenues dans les fiches d'information qui accompagnent le produit ou la substance.

Afin de réduire l'impact sur l'environnement de substances polluantes, il est recommandé de nettoyer l'appareil (extérieur et, éventuellement, intérieur) à l'aide de produits présentant un degré de biodégradabilité supérieur à 90 %.



#### ATTENTION !

Ne pas utiliser de paille de fer ou tout autre matériau semblable pour nettoyer les surfaces inoxydables. Ne pas utiliser de détergent à base de chlore.



#### ATTENTION !

Ne pas procéder au nettoyage de l'appareil à l'aide de jets d'eau.



#### ATTENTION !

Le contact avec des substances chimiques (par ex.: détergent, additif, détartrant, etc.) sans prendre les mesures de sécurité qui s'imposent (par ex. : dispositifs de protection individuelle), peut comporter l'exposition à un risque chimique et nuire éventuellement à la santé. Par conséquent, il est recommandé de toujours consulter les fiches de sécurité et les étiquettes des produits utilisés.

#### J8.1 Fin service et nettoyage intérieur quotidien

L'appareil est en mesure d'effectuer un cycle de nettoyage automatique pour faciliter l'évacuation d'éventuels résidus alimentaires; ce qui garantira au fil des années une hygiène accrue.

#### Nettoyage de la cuve

- Ouvrir la porte et extraire le panier avec les casseroles propres.
- Décrocher la porte pour pouvoir accéder à la cuve (Figure 23):
  - Soulever le verrouillage "S" et tirer légèrement la porte vers l'extérieur.
  - Soulever le verrouillage "T" et tirer légèrement la porte vers l'extérieur.
- Tirer la porte vers l'extérieur pour l'extraire complètement en faisant attention à ne pas l'encastrer.

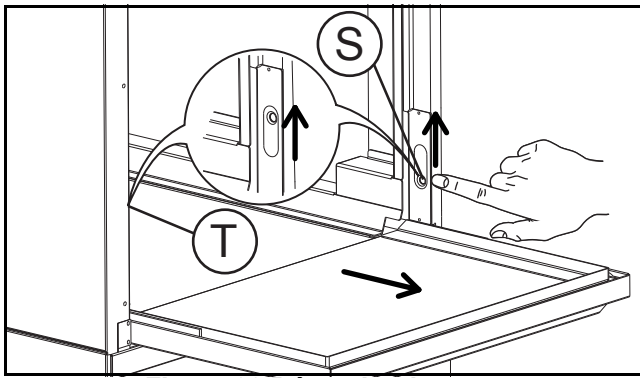

**Figure 23 Décrocher la porte**

- Accompagner la porte vers le bas.
- Déposer les filtres de cuve "C" - "D" - "E" (Figure 24).

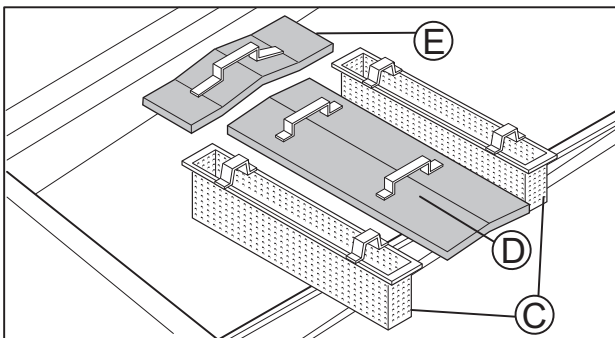

**Figure 24 Filtres de cuve**

- Laver les filtres sous eau courante avec une brosse en nylon.
- Repositionner la porte (Figure 25):
  - Lever la porte de telle façon à en permettre le mouvement (horizontal).
  - Pousser la porte vers l'intérieur, en évitant de l'encaster, jusqu'à ce que les verrouillages "S" et "T" soient tous deux descendus dans la position initiale (entièrement en bas). Cette dernière opération est effectuée correctement s'il résulte impossible de tirer la porte vers l'extérieur tant du côté du verrouillage "S" que du côté du verrouillage "T".

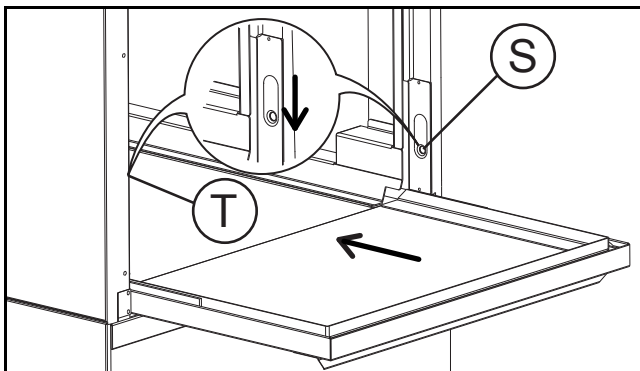

**Figure 25 Repositionner la porte**

- Fermer la porte en l'accompagnant vers le haut.
- Sélectionner le cycle de vidange en appuyant sur le bouton "M" (Tableau 2 "Bandeau de commande").



Pendant tout le cycle de lavage, le message "CLE" ("CLEAN") est visualisé sur l'afficheur :



- Après quelques minutes, trois signaux sonores indiquent la fin du cycle de nettoyage et l'indication "END" se met à clignoter:



- Éteindre l'appareil en appuyant sur le bouton "A" (Tableau 2 "Bandeau de commande").



- Déclencher l'interrupteur général en amont de l'appareil.
- Fermer le robinet d'eau.
- Avant de remettre l'appareil en fonction, remonter tous les composants qui ont été enlevés.

### Nettoyage des jets

- Retirer les bras supérieurs et inférieurs de lavage "F" et de rinçage "I", en dévissant la bague "H" (Figure 26).

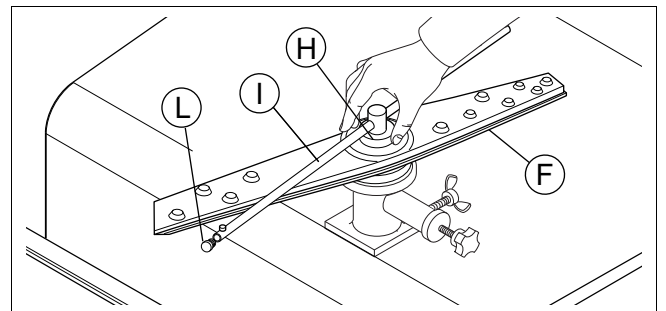

**Figure 26 Bras de lavage tournants et bras de rinçage**

- Dévisser les bouchons "L" (Figure 26) des jets de rinçage.

### ATTENTION

**Tous les mois, procéder à une désincrustation des jets de rinçage "I" (Figure 28) en les immergeant dans une solution de vinaigre ou de désincrustant.**

- Extraire le jet "P" (Figure 27) après l'avoir tourné dans le sens des aiguilles d'une montre.
- Dévisser les bouchons "R" (Figure 27) des jets latéraux.

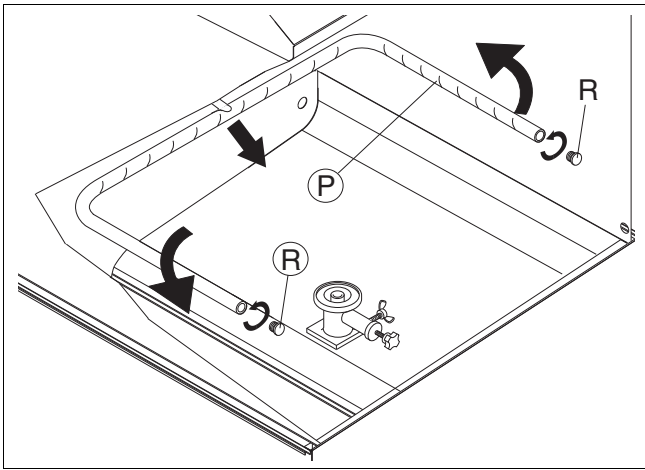

**Figure 27 Démontage des bras de lavage fixes**

- Laver soigneusement les buses de lavage et de rinçage et nettoyer le tout à l'eau chaude avec du détergent/détergifiant neutre, en utilisant éventuellement une brosse souple ou une éponge. En particulier, pour le jet "P" (Figure 28), utiliser de l'eau chaude et du détergent et, si nécessaire, une brosse souple "Z" (Figure 28). Nettoyer le tout sous eau courante en évitant impérativement de nettoyer l'orifice des gicleurs avec des outils ou des épingles qui pourraient les endommager.

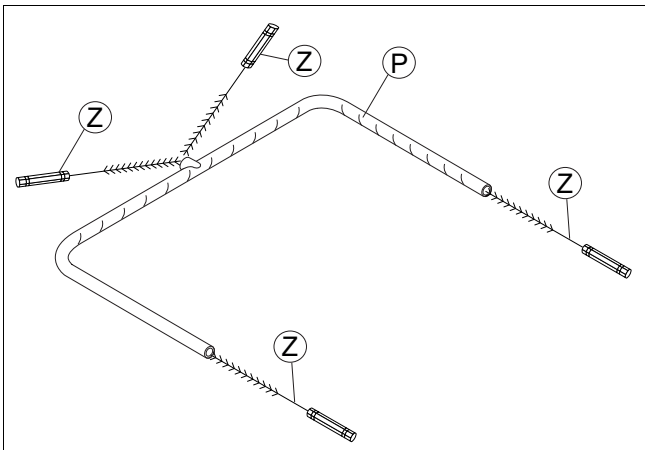

**Figure 28 Démontage des bras de lavage fixes**

### Nettoyage du filtre de la pompe de lavage

- Enlever le filtre "E" et éliminer les éventuels résidus de saleté.

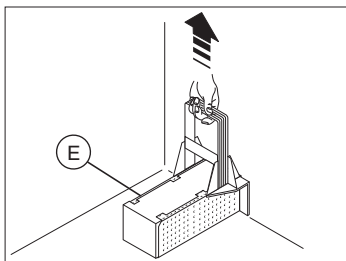

À la fin du nettoyage, remettre à leur place toutes les pièces qui ont été enlevées.

### J8.2 Nettoyage des parties externes

Avant d'effectuer une quelconque opération de nettoyage, mettre l'appareil hors tension.

### ATTENTION

Laver les surfaces en acier inox avec de l'eau savonneuse tiède en évitant absolument d'utiliser des détergents contenant des substances abrasives, des pailles de fer, des brosses ou des raclettes en acier ordinaire. Après quoi, rincer avec un chiffon mouillé et essuyer soigneusement. Nettoyer le tableau de commande à l'aide d'un chiffon souple humidifié avec de l'eau et, au besoin, un détergent neutre. Ne pas laver l'appareil avec des jets d'eau directs ou à haute pression.

Pour éviter de polluer l'environnement, il est conseillé de nettoyer l'appareil (à l'extérieur et, au besoin, à l'intérieur) avec des produits biodégradables à plus de 90%. Laisser le capot relevé pendant toute la période d'arrêt saisonnier.

### J9 Mise au repos de l'appareil pendant une période prolongée

Si on prévoit de ne pas utiliser l'appareil pendant une longue période (ex. : un mois), suivre attentivement les instructions suivantes.

- Fermer les robinets d'arrivée d'eau.
- Vidanger complètement la cuve et effectuer un cycle de nettoyage (voir paragraphe J8.1 "Fin service et nettoyage intérieur quotidien").
- Enlever et nettoyer soigneusement les filtres.
- Vider complètement les tubes des doseurs incorporés en les retirant des bidons. Effectuer au moins trois fois de suite les opérations du paragraphe "Activation manuelle".
- Vidanger complètement la chaudière en appuyant simultanément sur les boutons indiqués en figure

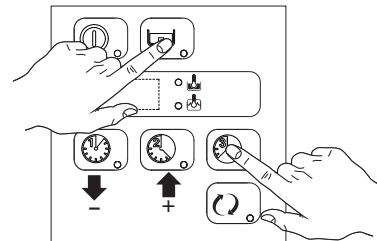

- Un signal sonore indiquera la fin de la vidange.
  - Nettoyer l'appareil à l'extérieur et à l'intérieur, comme spécifié aux paragraphes J8.1 "Fin service et nettoyage intérieur quotidien" et J8.2 "Nettoyage des parties externes".
  - Étaler un voile d'huile de vaseline sur toute la surface.
- Au moment de réutiliser l'appareil, procéder comme décrit au paragraphe J4 "Mise en marche quotidienne de l'appareil".

### J10 Entretien

Les intervalles d'inspection et d'entretien dépendent des conditions effectives de fonctionnement de l'appareil (nombre d'heures total de lavage) et des conditions environnementales (présence de poussières, humidité, etc.), c'est pourquoi il n'est pas possible de définir des intervalles bien précis. Quoiqu'il en soit, il est

recommandé de procéder à un entretien régulier et particulièrement soigné de l'appareil, afin de réduire au minimum les interruptions de fonctionnement.

Par conséquent, il est recommandé :

- de désincruster une à deux fois par an le boiler, les surfaces intérieures de la cuve et les conduites de l'appareil (appeler le S.A.V.).
- de désincruster chaque mois les jets de prélavage, de lavage et de rinçage à l'aide d'un bain de vinaigre ou de produits spécifiques.
- Le tube qui se trouve à l'intérieur du doseur péristaltique des produits de rinçage et de lavage doit faire l'objet d'une maintenance périodique (1 ou 2 fois par an).
- Deux fois par an au moins, nettoyer le filtre eau installé en amont de l'appareil et le filtre de protection de l'électrovanne (appeler le S.A.V.).

**Il est en outre recommandé de stipuler un contrat d'entretien préventif et programmé avec le S.A.V.**

### J10.1 Entretien préventif

Il est possible d'activer l'appel d'entretien préventif (appeler le S.A.V.). Lorsque le nombre de cycles de travail programmé est atteint (par ex.: 20000), un avis d'appel s'affiche à l'intention du S.A.V. Ce message suggère d'appeler un technicien spécialisé pour effectuer un contrôle général des conditions de l'appareil.

### J11 Mise au rebut de l'appareil

Au terme du cycle de vie de l'appareil, éviter de disperser l'appareil dans la nature. La mise au rebut de l'appareil doit se faire dans le respect absolu des normes applicables dans le pays d'utilisation.

Toutes les parties métalliques sont en acier inoxydable (AISI 304) et peuvent être démontées. Les parties en plastique portent le sigle du matériau.

Le symbole  indique que le produit ne doit pas être traité comme une ordure ménagère, mais qu'il doit être jeté en prenant certaines précautions particulières pour éviter les conséquences négatives sur l'environnement et la santé humaine.

Pour le recyclage de ce produit, veuillez contacter son vendeur ou concessionnaire, le S.A.V. ou le service de collecte des déchets.

## J12 Diagnostic des pannes

<b>LE LAVE-VAISSELLE NE LAVE PAS BIEN</b>
<ol style="list-style-type: none"> <li>1. Vérifier si le filtre d'aspiration est colmaté. Dans l'affirmative, le nettoyer soigneusement.</li> <li>2. Vérifier si les jets de lavage ne sont pas bouchés par des résidus alimentaires.</li> <li>3. Vérifier si la quantité de produit lessiviel initiale et/ou les adjonctions successives sont correctes.</li> <li>4. Le cycle de lavage est trop court. Relancer le cycle.</li> <li>5. Contrôler si la température de la cuve est d'au moins 55°C / 131°F.</li> <li>6. Contrôler si la vaisselle a été positionnée correctement dans les casiers.</li> </ol>
<b>LES OBJETS NE SONT PAS CORRECTEMENT SÉCHÉS</b>
<ol style="list-style-type: none"> <li>1. Contrôler qu'il y ait du produit de rinçage dans le réservoir et en rajouter éventuellement.</li> <li>2. Vérifier la quantité de produit de rinçage utilisée (voir paragraphe "Régulation des doseurs").</li> <li>3. Contrôler si la température de l'eau oscille entre 80°C et 90°C.</li> </ol>
<b>CONDENSATION SUR LES OBJETS</b>
<ol style="list-style-type: none"> <li>1. Contrôler qu'il y ait du produit de rinçage dans le réservoir et en rajouter éventuellement.</li> <li>2. Contrôler la quantité de produit de rinçage utilisée (voir paragraphe "Régulation des doseurs").</li> <li>3. Retirer le panier à verres immédiatement après la fin du cycle.</li> </ol>
<b>TACHES SUR LES OBJETS</b>
<ol style="list-style-type: none"> <li>1. Utiliser exclusivement des produits anti-mousse pour laveuses professionnelles.</li> </ol>
<b>IL Y A UNE FORMATION EXCESSIVE DE MOUSSE DANS LA CUVE</b>
<ol style="list-style-type: none"> <li>1. Vérifier si la température de l'eau de lavage n'est pas inférieure à 55°C / 131°F.</li> <li>2. Vérifier si le doseur de produit lessiviel fournit une dose excessive de produit (voir paragraphe "Régulation des doseurs").</li> <li>3. Contrôler si la cuve n'a pas été nettoyée avec un détergent inapproprié. Vidanger la cuve et la rincer soigneusement avant de lancer un autre cycle de lavage.</li> <li>4. Si un produit mousseux a été utilisé, vidanger et remplir la cuve jusqu'à disparition complète de la mousse.</li> </ol>
<b>TACHES OU POINTS SUR LES OBJETS</b>
<ol style="list-style-type: none"> <li>1. Réduire la quantité de produit de rinçage (voir paragraphe "Régulation des doseurs").</li> </ol>
<b>LES BRAS DE LAVAGE ET/OU DE RINÇAGE TOURNENT LENTEMENT</b>
<ol style="list-style-type: none"> <li>1. Démontez les bras et les nettoyez soigneusement.</li> <li>2. Nettoyer le filtre d'aspiration de la pompe de lavage.</li> </ol>

