

# Paneerstation

## Basis

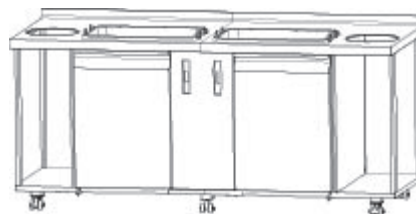

---

NL      Installatie- en gebruikshandleiding



**Installatieschema**  
**Paneerstation**

*Dubbele module basis*

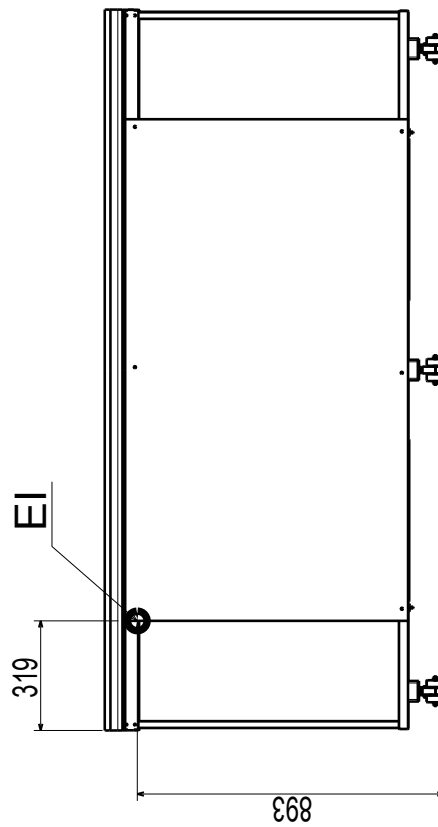
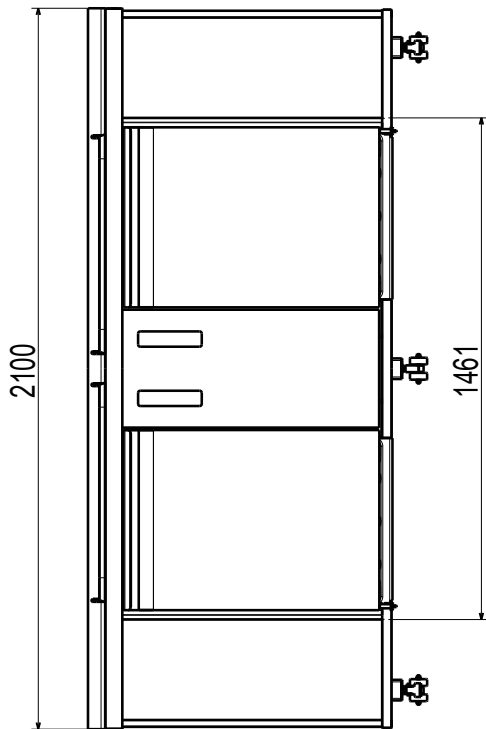
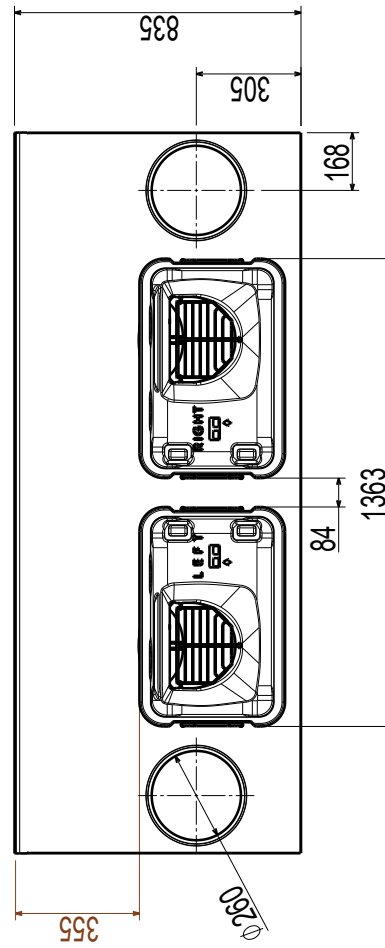
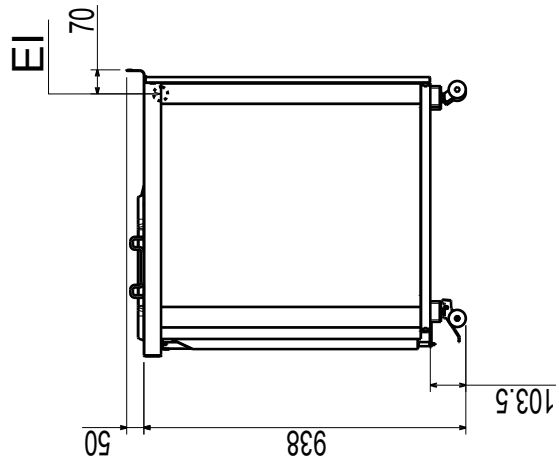

**Installatieschema**  
**Paneerstation**

**Enkele module basis**

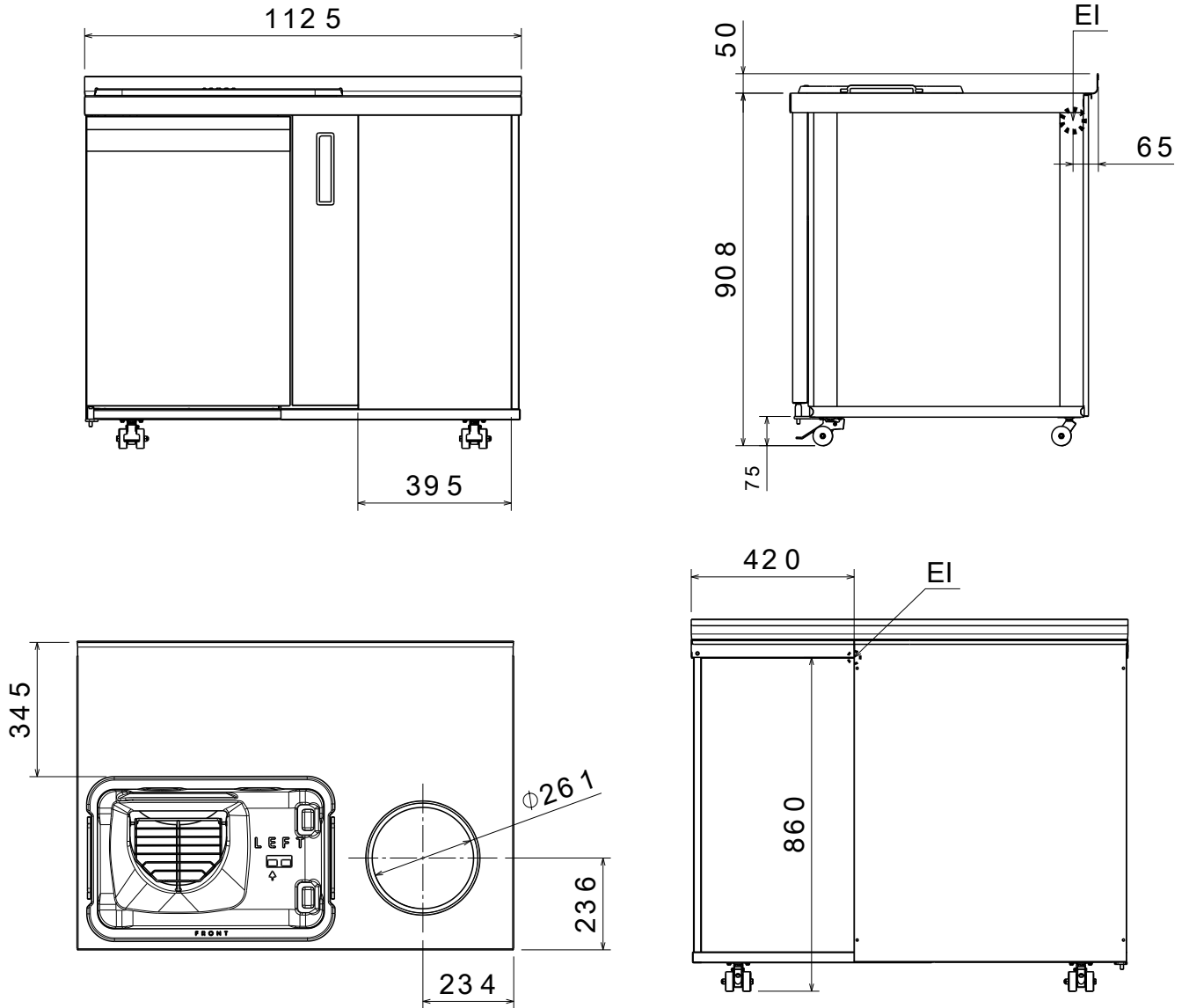

**Installatieschema**  
**Paneerstation**

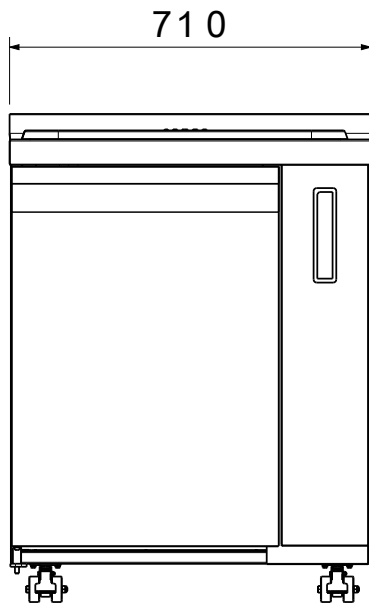

*Enkele module kort*

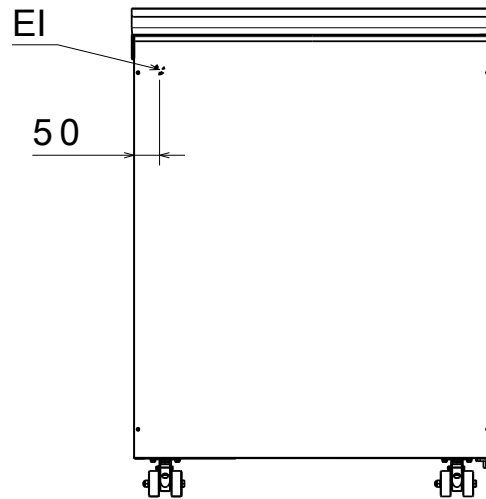
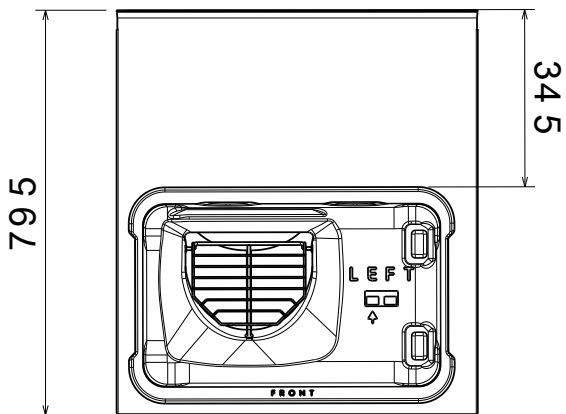
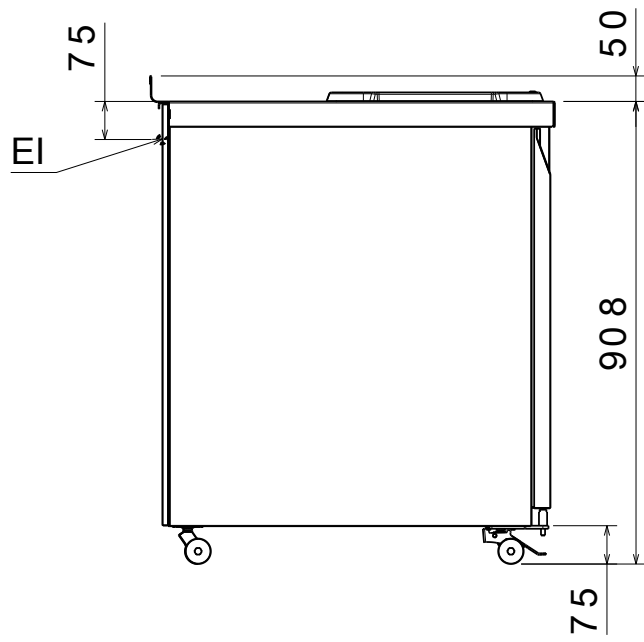



EI = Lengte voedingskabel 2000 mm

## Inleiding

 Lees de volgende instructies, inclusief de garantievoorwaarden, voordat u het apparaat installeert en gebruikt.

**Ga naar onze website [www.electroluxprofessional.com](http://www.electroluxprofessional.com) en open het Support-gedeelte om:**

---

-  uw product te registreren
  -  aanwijzingen en tips en informatie over service en reparaties te krijgen
- 

De Handleiding met aanwijzingen voor de installatie, het gebruik en het onderhoud (hierna Handleiding genoemd) geeft de gebruiker nuttige informatie om op de juiste en veilige wijze te werken met het apparaat.

Hetgeen wat hierna beschreven is moet niet beschouwd worden als een lang en zwaarwichtig relaas van waarschuwingen, maar eerder als een serie aanwijzingen die bedoeld zijn om in alle opzichten de prestaties van het apparaat te verbeteren en vooral om te voorkomen dat er schade veroorzaakt wordt aan mensen, goederen of dieren, voortkomend uit verkeerde werkwijzen en omstandigheden.

Het is erg belangrijk dat iedereen die belast is met het transport, de installatie, de inbedrijfstelling, het gebruik, het onderhoud en de verwerking tot afval van het apparaat, deze handleiding zorgvuldig raadpleegt en leest voordat hij handelingen gaat verrichten, teneinde verkeerde en onpraktische handelingen te voorkomen die de integriteit van het apparaat in gevaar zouden kunnen brengen of die gevaarlijk zouden kunnen zijn voor de veiligheid van mensen. Geadviseerd wordt de gebruiker regelmatig te informeren over de voorschriften met betrekking tot de veiligheid. Het is bovendien belangrijk het bevoegde personeel instructies te geven over en op de hoogte te houden van de werkzaamheden voor het gebruik en het onderhoud van het apparaat zelf.

Het is evenzo belangrijk dat de Handleiding altijd ter beschikking van de operator wordt gehouden en dat deze zorgvuldig bewaard wordt op de plaats waar het apparaat gebruikt wordt, zodat hij makkelijk en onmiddellijk geraadpleegd kan worden in geval van twijfels en in ieder geval altijd wanneer de omstandigheden dit vereisen.

Als er na lezing van deze handleiding nog twijfels of onzekerheden over het gebruik van het apparaat zouden zijn, aarzel dan niet om contact op te nemen met de Fabrikant of een erkend servicecentrum. Deze staan ter beschikking om snel en accuraat service te verlenen voor een betere werking en de maximale efficiëntie van het apparaat. Ten slotte herinneren wij u eraan dat gedurende alle fasen van gebruik van het apparaat de geldende voorschriften altijd moeten worden nageleefd voor wat betreft veiligheid, hygiëne op het werk en milieubescherming. Het is dus de taak van de gebruiker om te controleren dat het apparaat uitsluitend gestart en gebruikt wordt in optimale omstandigheden voor de veiligheid van zowel mensen als dieren en goederen.



### **BELANGRIJK**

- De fabrikant kan op geen enkele wijze aansprakelijk gesteld worden voor handelingen die aan het apparaat verricht zijn waarbij de aanwijzingen uit deze handleiding veronachtzaamd zijn.
- De fabrikant behoudt zich het recht voor, zonder voorafgaande aankondiging, wijzigingen aan te brengen aan de apparaten die in deze publicatie vermeld zijn.
- Het kopiëren van deze handleiding of van een gedeelte daarvan, is verboden.
- Deze handleiding is in digitaal formaat verkrijgbaar door:
  - contact op te nemen met de dealer of de klantenservice;
  - de nieuwste, actuele handleiding te downloaden van de website [www.electroluxprofessional.com](http://www.electroluxprofessional.com);
- De handleiding moet altijd in de buurt van het apparaat bewaard worden, op een plaats die makkelijk toegankelijk is. De operators en de medewerkers die belast zijn met het onderhoud van het apparaat moeten deze gemakkelijk en te allen tijde kunnen vinden en raadplegen.

# Inhoud

A	WAARSCHUWING EN VEILIGHEIDSINFORMATIE	8
A.1	Algemene informatie	8
A.2	Persoonlijke Beschermingsmiddelen	9
A.3	Algemene veiligheid	9
A.4	Algemene veiligheidsvoorschriften	10
A.5	Technische gegevens	12
A.6	Transport, verplaatsing en opslag	13
A.7	Installatie en montage	13
A.8	Reiniging en onderhoud van de machine	15
A.9	Afvoeren van het apparaat	17
B	GARANTIEVOORWAARDEN EN UITSLUITINGEN	17
C	IDENTIFICATIEGEGEVENS VAN DE MACHINE EN VAN DE FABRIKANT	18
D	ALGEMENE INFORMATIE	18
D.1	Inleiding	18
D.2	Nieuwe constructie van het apparaat	18
D.3	Gebruiksdoeleinden en beperkingen	18
D.4	Definities	19
D.5	Identificatie van het apparaat	19
D.6	Auteursrechten	19
D.7	Gebruikers van de handleiding	19
D.8	Het bewaren van de handleiding	19
D.9	Aansprakelijkheid	19
E	TRANSPORT, VERPLAATSING EN OPSLAG	20
E.1	Gebruik	20
E.1.1	Procedures voor de verplaatsingshandelingen	20
E.1.2	Het neerzetten van de lading	20
E.2	Verwijdering verpakking	20
E.2.1	Het weggooien van de verpakking	20
E.3	Opslag	20
F	TECHNISCHE GEGEVENS	20
F.1	Algemene technische kenmerken	21
G	INSTALLATIE EN MONTAGE	21
G.1	Inleiding	21
G.2	Verantwoordelijkheden van de klant	21
G.3	Plaatsing	21
G.4	Elektrische aansluitingen	22
H	NORMAAL GEBRUIK VAN DE MACHINE	23
H.1	Kenmerken van het personeel dat bevoegd is ingrepen te verrichten aan het apparaat	23
H.2	Basisvereisten voor gebruik van het apparaat	23
I	BESCHRIJVING VAN HET APPARAAT	24
I.1	Onderdelen en accessoires	24
J	WERKING	25
J.1	Bedieningspaneel	25
J.2	Gebruikershandleiding	25
J.3	Het verwijderen van onderdelen	25
K	REINIGING EN ONDERHOUD	26
K.1	Gewoon onderhoud	26
K.1.1	Informatie over de verzorging	26
K.2	Reiniging van het apparaat en de accessoires	26
K.3	VOORZORGSMAATREGELEN IN GEVAL HET APPARAAT LANGE TIJD NIET WORDT GEBRUIKT	27
K.4	Reparaties en buitengewoon onderhoud	27
L	VERWERKING TOT AFVAL VAN DE MACHINE	27
L.1	Procedure met betrekking tot het afvoeren van het apparaat	27
M	PROBLEMEN EN OPLOSSINGEN	28

---

## A WAARSCHUWING EN VEILIGHEIDSINFORMATIE

---

### A.1 Algemene informatie

Om een veilig gebruik van de machine en een goed begrip van de handleiding mogelijk te maken, is een goede kennis vereist van de termen en typografische weergaven die gebruikt worden in de documentatie. Om de verschillende soorten gevaren aan te duiden en het mogelijk te maken deze te herkennen worden in deze handleiding de volgende symbolen gebruikt:



#### **WAARSCHUWING**

Gevaar voor de gezondheid en veiligheid van operators.



#### **WAARSCHUWING**

Gevaar voor elektrocutie - gevaarlijke spanning.



#### **PAS OP**

Gevaar voor schade aan het apparaat of het product.



#### **BELANGRIJK**

Belangrijke aanwijzingen of informatie over het product



Equipotentialiteit



Lees de instructies voordat het apparaat in gebruik genomen wordt







Verduidelijking en uitleg

- Deze apparaten zijn bedoeld voor gebruik in commerciële toepassingen zoals keukens van restaurants, kantines, ziekenhuizen en in commerciële bedrijven, zoals bakkerijen, slaggers etc., maar niet voor continue massaproductie van voedsel.
- Uitsluitend en alleen gespecialiseerd personeel is geautoriseerd om werkzaamheden aan het apparaat te verrichten.
- Deze apparatuur is niet geschikt voor gebruik door personen (inclusief kinderen) met beperkte lichamelijke, sensorische of verstandelijke vermogens, of met gebrek aan ervaring en kennis, tenzij zij onder toezicht staan van een voor hun veiligheid verantwoordelijke persoon of van deze persoon instructies hebben gekregen over het gebruik van het apparaat.
  - Laat kinderen niet met het apparaat spelen.
  - Houd al het verpakkingsmateriaal en reinigingsmiddelen uit de buurt van kinderen.
  - Kinderen mogen geen reiniging en onderhoudswerkzaamheden verrichten zonder toezicht.
- In dit apparaat geen ontplofbare stoffen, zoals houders onder druk met ontvlambaar drijfgas bewaren.
- Het merkplaatje van de machine niet verwijderen, wijzigen of onleesbaar maken.
- Wanneer de machine wordt afgedankt, moet het merkplaatje vernietigd worden.
- Bewaar dit boekje zorgvuldig zodat de verschillende mensen die het apparaat zullen bedienen, het kunnen raadplegen

## A.2 Persoonlijke Beschermingsmiddelen

Tabel met persoonlijke beschermingsmiddelen (PBM) die tijdens de verschillende fases van de machinelevensduur gebruikt moeten worden.

Fase	Bescher- mende kleding	Veiligheids- schoenen	Hand- schoenen	Bril	Valhelm of helm
					
Transport	—	●	○	—	○
Verplaatsing	—	●	○	—	—
Uitpakken	—	●	●	—	—
Installatie	—	●	●	●	—
Normaal gebruik	●		● <sup>1</sup>	○	—
Instellingen	○	●	○	○	—
Normale reiniging	○	●	● <sup>1</sup>	○	—
Buitengewone reiniging	○	●	●	○	—
Onderhoud	○	●	○	○	—
Demontage	○	●	○	○	—
Sloop	●	●	●	●	—
<b>Verklaring:</b>					
●	<b>VEREISTE PBM</b>				
○	<b>PBM TER BESCHIKING OF INDIEN NODIG TE GEBRUIKEN</b>				
—	<b>NIET VEREISTE PBM</b>				

1. De handschoenen beschermen tijdens normaal gebruik de handen tegen de koude schaal op het moment dat deze uit het apparaat wordt gehaald. Opmerking: De handschoenen die gebruikt moeten worden tijdens de reiniging zijn van het type dat geschikt is voor contact met de koelvinnen (metalen lamellen). Wij herinneren u eraan dat het niet gebruiken van de persoonlijke beschermingsmiddelen door de operator, het gespecialiseerde personeel of andere medewerkers die belast zijn met het gebruik van de apparatuur kan leiden tot blootstelling aan chemische risico's en eventueel schade aan de gezondheid (afhankelijk van het model).

## A.3 Algemene veiligheid



- De machines zijn voorzien van elektrische en/of mechanische veiligheidsvoorzieningen, bedoeld voor de bescherming van de medewerkers en de machine zelf.
- Het is altijd verboden de machine aan te zetten tijdens het verwijderen, veranderen of openmaken van beschermingen, beveiligingen en veiligheidsvoorzieningen.
- Breng geen wijzigingen aan de onderdelen aan die bij het apparaat zijn geleverd.
- Enkele afbeeldingen in deze handleiding geven de machine weer of delen daarvan, zonder de beschermingen of met verwijderde beschermingen. Dit is uitsluitend gedaan voor de verduidelijking. Het is altijd verboden om de machine te gebruiken zonder de beschermingen of wanneer deze uitgeschakeld zijn.
- Het is verboden de etiketten en waarschuwingsbordjes met betrekking tot veiligheid en gevaar, die op de machine moeten zijn aangebracht te verwijderen of onleesbaar te maken.



## A.4 Algemene veiligheidsvoorschriften

### Op de machine geïnstalleerde beveiligingen

- De afschermingen op de machine bestaan uit:
  - vaste afschermingen (bijv.: carters, deksels, zijpanelen, enz.), die bevestigd zijn aan de machine en/of aan het frame met bouten of snelkoppelingen die uitsluitend gedemonteerd of geopend kunnen worden met gereedschappen; de gebruiker mag dergelijke voorzieningen daarom niet verwijderen of ermee knoeien. De fabrikant kan op geen enkele wijze aansprakelijk worden gesteld voor schade door geknoei of verkeerd gebruik van de machine.
  - interlock bewegende afschermingen (deur) om toegang te krijgen tot de binnenkant van de machine;
  - Microschakelaars om de trommel te stoppen als de deur geopend is.
  - Microschakelaars om de trommel te stoppen als de vultrechter niet op de juiste wijze is geplaatst.

Veiligheidsmarkeringen die op of in de buurt van de machine aangebracht moeten worden:

Verbod	Betekenis
	het is verboden de veiligheidsvoorzieningen te verwijderen
	het is verboden water te gebruiken voor het blussen van branden (vermeld op de elektrische onderdelen)

Gevaar	Betekenis
	gevaar voor brandwonden
	gevaar voor elektrocutie (vermeld op de elektrische onderdelen met indicatie van de spanning).

### Beëindiging gebruik

- Wanneer u besluit de apparatuur niet langer te gebruiken, adviseren wij u deze onbruikbaar te maken door het verwijderen van de voedingskabels van het elektriciteitsnet.

### Aanwijzingen voor het gebruik en het onderhoud

- In de machine zijn in principe mechanische, thermische en elektrische gevaren aanwezig. Waar mogelijk zijn deze gevaren geneutraliseerd:
  - ofwel direct, door het gebruik van geschikte oplossingen in het ontwerp
  - of indirect door het plaatsen van beschermingen, beveiligingen en veiligheidsvoorzieningen.
- Op het display, op het bedieningspaneel, worden eventuele afwijkende situaties weergegeven.
- Tijdens het onderhoud blijven er echter enkele gevaren bestaan die niet kunnen worden geëlimineerd en die geneutraliseerd moeten worden door het gebruik van specifieke voorzorgsmaatregelen.

- Het is verboden om welke controle-, reinigings-, reparatie- of onderhoudshandeling dan ook te verrichten op onderdelen die in beweging zijn. Van dit verbod moeten de werknemers door middel van duidelijk zichtbare waarschuwingen op de hoogte worden gesteld.
- Om de doelmatigheid van de machine en de goede werking te garanderen is het absoluut noodzakelijk periodiek onderhoud te verrichten zoals aangegeven in deze handleiding.
- Wij adviseren u regelmatig alle veiligheidsvoorzieningen en de isolatie van de elektrische kabels te controleren. Beschadigde kabels moeten vervangen worden.
- Reparaties en buitengewoon onderhoud aan de machine mogen uitsluitend worden uitgevoerd door gespecialiseerd geautoriseerd personeel, uitgerust met alle geschikte persoonlijke beschermingsmiddelen alsmede met geschikte uitrusting, gereedschappen en hulpmiddelen.
- Het is altijd verboden de machine aan te zetten tijdens het verwijderen, veranderen of openmaken van beschermingen, beveiligingen en veiligheidsvoorzieningen.

### **Oneigenlijk gebruik dat redelijkerwijs voorzien kan worden**

Met 'oneigenlijk gebruik' wordt elk gebruik bedoeld dat anders is dan wat er gespecificeerd is in deze handleiding. Tijdens de werking van de machine zijn andere soorten werkzaamheden of activiteiten, die oneigenlijk worden geacht of die over het algemeen gevaar met zich meebrengen voor de veiligheid van de medewerkers en die schade aan de machine kunnen veroorzaken, niet toegestaan. Oneigenlijk gebruik dat redelijkerwijs voorzien kan worden omvat:

- gebrek aan onderhoud, reiniging en periodieke controles van de machine;
- structurele wijzigingen of wijzigingen aan de werkingslogica;
- geknoei aan beschermingen of veiligheidsvoorzieningen;
- het niet gebruiken van persoonlijke beschermingsmiddelen door de operators, gespecialiseerd personeel en het onderhoudspersoneel;
- het niet gebruiken van geschikte accessoires (bijv. het gebruik van ongeschikte gereedschappen, ladders);
- het plaatsen, in de omgeving van de machine, van brandbare of ontvlambare materialen of materialen die in elk geval niet verenigbaar zijn met de werkzaamheden of die irrelevant zijn;
- onjuiste installatie van de machine;
- het in de machine stoppen van voorwerpen die niet verenigbaar zijn met de werking ervan of die schade kunnen toebrengen aan de machine of aan het milieu;
- op de machine klimmen;
- het niet in acht nemen van de aanwijzingen voor het juiste gebruik van de machine;
- ander gedrag dat gevaar oplevert dat niet door de fabrikant kan worden geëlimineerd.
- Het hiervoor beschreven gedrag moet als verboden beschouwd worden!

### **Overige risico's**

- De machine brengt gevaren met zich mee die niet volledig geëlimineerd zijn, vanuit het oogpunt van het ontwerp of door de installatie van geschikte beschermingen. Wij hebben desalniettemin de operator op de hoogte gebracht, door middel van deze handleiding, van dergelijke gevaren, door zorgvuldig te vermelden van welke beschermingsmiddelen de medewerkers gebruik moeten maken. Tijdens de installatiefases van de machine is er voldoende ruimte gemaakt om deze gevaren te beperken.

Om die omstandigheden te behouden, moeten de gangen en de directe omgeving van de machine altijd:

- vrij gehouden worden van obstakels (zoals trapjes, gereedschappen, containers, dozen, enz.)
- schoon en droog gehouden worden
- goed verlicht zijn

Voor de volledige informatie van de Klant worden hierna de overblijvende risico's vermeld met betrekking tot de machine: dergelijke gedragingen moeten als niet correct beschouwd worden en zijn dus strikt verboden.

<b>Restrisico's</b>	<b>Beschrijving van gevaarlijke situatie</b>
Uitglippen of vallen	De operator kan uitglijden als er water of vuil op de vloer ligt
Brand-/schaafwonden (bijv.: verwarmingselementen, koud blad, lamellen en buizen van koelcircuit)	De operator raakt met opzet of per ongeluk bepaalde componenten in de machine aan, zonder het gebruik van beschermende handschoenen
Elektrocucie	Aanraking van elektrische onderdelen die onder spanning staan tijdens onderhoudswerkzaamheden terwijl er spanning staat op het elektrisch schakelbord
Val van boven	De operator voert werkzaamheden uit met behulp van een ongeschikt systeem voor het bereiken van de bovenste delen (bijv.: ongeschikte ladder of op de machine klimmen)
Omkiepen van ladingen	Tijdens het verplaatsen van de machine of werkzaamheden met de verpakking waar de machine in zit, met gebruik van ongeschikte accessoires of hefinrichtingen of waarbij de lading niet in balans is



## **BELANGRIJK**

Indien zich enige substantiële storing voordoet (bijvoorbeeld: kortsluiting, kabels die los zijn gegaan uit hun klemmen, motorstoring, slijtage van de beschermingshulzen van de elektrische kabels, enz.) dan moet de operator de machine onmiddellijk uitschakelen.

## **A.5 Technische gegevens**

### **Prestaties**

Equivalent geluidsniveau Leq dB(A) <sup>1</sup>	< 70
---	------

1. De geluidsemissiewaarden zijn verkregen in overeenstemming met EN ISO 11204. De waarde kan hoger zijn afhankelijk van de werkplek waar deze gemeten wordt.

### **Klimaatklasse**

De klimaatklasse vermeld op het typeplaatje heeft betrekking op de volgende waarden:

- KLIMAATKLASSE: 5
  - 43°C (EN 60335-2-89)
  - 40°C ruimte met 40% relatieve luchtvochtigheid (EN ISO 23953).

## **A.6 Transport, verplaatsing en opslag**

- Het transport (oftewel de verplaatsing van de machine van de ene plaats naar de andere) en de verplaatsing (oftewel het overbrengen binnen werkplekken) moet plaatsvinden met gebruik van geschikte transportmiddelen.
- De machines kunnen tijdens transport, verplaatsing en opslag op elkaar gestapeld worden; het maximale aantal dat gestapeld kan worden is 2.
- Tijdens de fases van het laden of lossen is het verboden zich onder geheven lasten te bevinden. Het is onbevoegden verboden om de werkzone te betreden.
- Alleen het gewicht van de machine zelf is onvoldoende om stabiliteit te verzekeren.
- Bij het opheffen van de machine is het verboden deze te bevestigen aan bewegende of kwetsbare delen zoals: carter, elektrische bedrading, pneumatische onderdelen, enz.
- Tijdens het verplaatsen mag het apparaat niet geduwd of gesleept worden om omkiepen te voorkomen. Gebruik geschikte hulpmiddelen om het apparaat op te tillen.
- Zorg voor een passende omgeving, met een vlakke ondergrond, voor het lossen en opslaan van de machine.
- Voor de medewerkers die belast zijn met het transport, de verplaatsing en de opslag van de machine zijn een geschikte opleiding en training voor het veilige gebruik van hefsystemen en de toepassing van persoonlijke beschermingsmiddelen die geschikt zijn voor het soort werkzaamheden dat moet worden uitgevoerd noodzakelijk.

## **A.7 Installatie en montage**

### **Inleiding**

- De handelingen voor de installatie en montage van de machine mogen uitsluitend worden uitgevoerd door gespecialiseerd personeel dat voorzien is van alle persoonlijke beschermingsmiddelen, alsmede van geschikte uitrusting, gereedschappen en hulpmiddelen, met een passende afrastering van de montagezone om de toegang van onbevoegden te voorkomen.
- De beschreven handelingen dienen te worden gerealiseerd volgens de geldende veiligheidsvoorschriften.
- Alvorens willekeurig welke installatie- en montageprocedure uit te voeren, moet de elektrische voeding van het apparaat worden afgekoppeld.

### **Elektrische aansluitingen**

- Werkzaamheden aan de elektrische installaties mogen uitsluitend verricht worden door gespecialiseerd personeel.
- De aansluiting op het elektriciteitsnet dient op grond van de in het land van gebruik geldende richtlijnen en voorschriften te worden uitgevoerd.
- Informatie over de voedingsspanning van het apparaat staat vermeld op het typeplaatje.
- De elektrische voeding van de installatie is voorbereid en in staat om de effectieve spanningsbelasting te dragen, en is bovendien uitgevoerd volgens de regels van de kunst en de in het land van gebruik van de apparatuur geldende voorschriften;
- breng tussen voedingskabel en elektrische leiding een hooggevoelige, thermische overbelastingsbeveiliging aan die berekend is op het vermogen van het apparaat, zoals vermeld op het typeplaatje, met een contactopening die de volledige afsluiting mogelijk maakt in omstandigheden van overspanningscategorie III, uitgevoerd volgens de geldende voorschriften. Voor de juiste doorsnede van de schakelaar of van de stekker de op het typeplaatje van het apparaat aangegeven opgenomen stroom raadplegen.
- Na de aansluiting controleren of de voedingsspanning, wanneer het apparaat in werking is, niet met  $\pm 10\%$  afwijkt van de nominale spanning.

- Indien de voedingskabel beschadigd is, dan dient hij door de Klantenservice of in ieder geval door gespecialiseerd personeel vervangen te worden, teneinde elk risico te vermijden.
- De fabrikant kan op geen enkele wijze aansprakelijk gesteld worden voor eventuele schade of ongevallen die voortvloeien uit het feit dat de in deze paragraaf vermelde voorschriften of de elektrische veiligheidsvoorschriften die van toepassing zijn in het land waar het apparaat gebruikt wordt, niet in acht genomen zijn.

### **Elektrische aansluiting voor apparaten met stekker**

- Voor de aansluiting is het derhalve voldoende de stekker van de voedingskabel in het stopcontact te steken, waarbij u eerst dient na te gaan of:
  - het stopcontact deugdelijk geaard is en of de netspanning en -frequentie overeenstemmen met de gegevens die op het typeplaatje van het apparaat vermeld staan. In geval van twijfel of het stopcontact deugdelijk geaard is moet u de installatie door gespecialiseerd personeel laten nakijken;
  - of de elektrische voeding van de installatie voorbereid is en in staat is om de effectieve spanningsbelasting te dragen, en bovendien uitgevoerd is volgens de regels van de kunst en de in het land van gebruik van de apparatuur geldende voorschriften;
- De stekker moet bereikbaar blijven nadat het apparaat op de definitieve plaats is gezet;
- De stekker moet zodanig geplaatst zijn dat hij altijd zichtbaar is voor de medewerker die de handelingen uitvoert tijdens de onderhoudswerkzaamheden;

### **Elektrische aansluiting voor apparaten met kabel zonder stekker**

- Het aansluitpunt is deugdelijk geaard en de netspanning en -frequentie komen overeen met de gegevens die op het typeplaatje van het apparaat vermeld staan. In geval van twijfel omtrent de deugdelijkheid van de aardkabel moet u de installatie door gespecialiseerd personeel laten nakijken;
- het apparaat moet permanent aangesloten zijn op het voedingsnet met inachtneming van de polariteit zoals hieronder is beschreven:
  - bruin/zwart/grijs: fase
  - geel/groen: aarde
  - blauw: neutraal;
- Een H05VV-F type vermogenskabel (code 60227 IEC 53) wordt gebruikt voor de permanente aansluiting op het elektriciteitsnet; bij vervanging dient een snoer met minstens dezelfde eigenschappen te worden gebruikt. In geval van vervanging van de voedingskabel dient de aardgeleider langer te zijn dan de actieve geleiders.
- De magnetothermische differentiaalschakelaar moet de mogelijkheid hebben om in geopende stand geblokkeerd te worden in geval van onderhoudswerkzaamheden.
- Indien er gebruik gemaakt wordt van een stekker, dan moet deze in overeenstemming zijn met de landelijke installatievoorschriften. De stekker zelf moet:
  - toegankelijk zijn nadat het apparaat
  - op zijn plaats is gezet;
  - zodanig geplaatst zijn dat hij altijd zichtbaar is voor de medewerker die de handelingen uitvoert tijdens de onderhoudswerkzaamheden;

### **Ruimtelimieten van de machine**

- Zorg ervoor dat het apparaat op een afstand van ten minste 20 mm van andere apparaten in de ruimte staat.
- Rond de machine moet voldoende ruimte worden vrij gelaten (om ingrepen, onderhoud te kunnen verrichten, enz.). Deze ruimte moet aan beide kanten met ten minste 150 mm worden vergroot in het geval dat er zich een warmtebron (zoals ovens, frituurpannen,

branders, etc.) naast het paneerstation bevindt, in het geval van gebruik en/of transport van andere apparatuur en/of hulpmiddelen of als binnen de werkplaats uitgangsroutes nodig zijn.

## **Plaatsing**

- Volg tijdens het installeren van het apparaat alle hiertoe aangegeven veiligheidsvoorschriften op, inclusief de aanwijzingen betreffende brandpreventie.
- Dit apparaat moet worden aangesloten met flexibele aansluitingen voor equipotentiale verbinding en aansluiting op voorzieningen zoals elektriciteitsvoorziening en watervoorziening, zodat het apparaat verplaatst kan worden in de benodigde richting voor reiniging met een afstand die niet kleiner is dan de afmetingen van het apparaat in de verplaatsingsrichting plus 500 mm zonder dat de flexibele aansluitingen strak of onder spanning komen te staan.

## **A.8 Reiniging en onderhoud van de machine**

- Alvorens reinigings- of onderhoudswerkzaamheden te verrichten het apparaat loskoppelen van de elektrische voeding. Raadpleeg voor meer informatie de paragraaf Elektrische aansluiting.
- Het apparaat niet aanraken met natte handen en/of voeten of als u blootsvoets loopt.
- De afschermingen/veiligheidsvoorzieningen mogen er niet afgehaald worden.
- Gebruik een ladder met bescherming om ingrepen te verrichten op apparaten die op grote hoogte toegankelijk zijn.
- Gebruik passende beschermingsmiddelen (veiligheidshandschoenen).
- Onderhouds- en controlewerkzaamheden, evenals de revisie van de machine mogen uitsluitend worden uitgevoerd door gespecialiseerd personeel of door de Klantenservice, voorzien van geschikte persoonlijke beschermingsmiddelen, alsmede van geschikte gereedschappen en hulpmiddelen.
- Werkzaamheden aan elektrische apparaten mogen uitsluitend verricht worden door gespecialiseerd personeel of door de Klantenservice.
- Voordat u welke onderhoudswerkzaamheden dan ook gaat uitvoeren moet de machine in veilige omstandigheden verkeren.
- Houd u aan de regels voor de verschillende werkzaamheden voor normaal en buitengewoon onderhoud. Het niet in acht nemen van de waarschuwingen kan leiden tot risico's voor het personeel.

### **Gewoon onderhoud**

- Schakel de stroom uit alvorens het apparaat schoon te maken.  
Raadpleeg voor meer informatie de paragraaf Elektrische aansluiting.
- Maak alle oppervlakken die in contact komen met voedsel schoon
- Reinig de machine niet met waterstralen en stoomreinigers.

### **Preventief onderhoud**

- Preventief onderhoud vermindert de tijd dat de machine niet gebruikt kan worden en maximaliseert de efficiëntie van de machine. De Klantenservice kan adviseren over welk onderhoudsplan u het best kunt aanschaffen op basis van de intensiteit van gebruik en hoe oud de apparatuur is.

### **Reparaties en buitengewoon onderhoud**

- Reparaties en buitengewoon onderhoud moeten worden uitgevoerd door gespecialiseerd erkend personeel. De fabrikant wijst elke aansprakelijkheid voor

storing of schade die is ontstaan door ingrepen door een niet-erkend technicus af en de oorspronkelijke garantie van de fabrikant komt te vervallen.

### Onderdelen en accessoires

- Gebruik alleen originele accessoires en/of reserveonderdelen. Wanneer geen originele accessoires en/of reserveonderdelen worden gebruikt komt de oorspronkelijke garantie van de fabrikant te vervallen en kan het zijn dat de machine niet aan de veiligheidsnorm voldoet.

### Onderhoudsintervallen

- De lengte van de periodes tussen inspecties en onderhoud zijn afhankelijk van de effectieve bedrijfsomstandigheden van de machine en van de omgevingsomstandigheden (aanwezigheid van stof, vocht, enz.), daarom kunnen hiervoor geen exacte tijdgegevens gegeven worden. Wij adviseren u in ieder geval, om de bedrijfsonderbrekingen tot een minimum te beperken, nauwgezet en periodiek onderhoud aan de machine te verrichten.
- Geadviseerd wordt de controles volgens de frequentie in de hierna volgende tabel uit te voeren:

Onderhoud, inspecties, controles en reiniging	Periodiciteit
<b>Normale reiniging</b> <ul style="list-style-type: none"> <li>• Algemene reiniging van de machine en het gebied er omheen. (Raadpleeg voor reiniging van uitneembare accessoires paragraaf "J.3".</li> </ul>	Dagelijks
<b>Mechanische beveiligingen</b> <ul style="list-style-type: none"> <li>• Controle van de conserveringstoestand, controleer of er geen misvormingen, losgeraakte bouten en schroeven of ontbrekende onderdelen zijn.</li> </ul>	Dagelijks
<b>Schakelbord</b> <ul style="list-style-type: none"> <li>• Controle van het mechanische deel, dat er geen breuken of misvormingen zijn, aanhalen van de schroeven. Verificatie van de leesbaarheid en conserveringstoestand van de opschriften, van de stickers en van de symbolen, eventueel herstellen.</li> </ul>	Jaarlijks
<b>Structuur van de machine</b> <ul style="list-style-type: none"> <li>• Aanhalen van de belangrijkste bouten (schroeven, bevestigingssystemen, enz.) van de machine.</li> </ul>	Jaarlijks
<b>Veiligheidsborden/-inrichtingen</b> <ul style="list-style-type: none"> <li>• Verificatie van de leesbaarheid en de conserveringstoestand van de veiligheidsborden.</li> </ul>	Jaarlijks
<b>Elektrisch bedieningspaneel</b> <ul style="list-style-type: none"> <li>• Controle van de toestand van de elektrische componenten die gemonteerd zijn in het Elektrische Bedieningspaneel. Controle van de bedrading tussen het Elektrisch paneel en de onderdelen van de machine.</li> </ul>	Jaarlijks

Onderhoud, inspecties, controles en reiniging	Periodiciteit
<b>Elektrische verbindingenkabel en de stekker</b> <ul style="list-style-type: none"> <li>• Verificatie van de toestand van de verbindingenkabel (eventueel vervangen) en de stekker.</li> </ul>	Jaarlijks
<b>Algemene revisie van de machine</b> <ul style="list-style-type: none"> <li>• Controle van alle onderdelen, de elektrische uitrustingen, corrosie, leidingen...</li> </ul>	Elke tien jaar <sup>1</sup>

1. De machine is gebouwd en ontworpen voor een gebruiksduur van ongeveer tien jaar. Na afloop van die tijdsperiode (vanaf de ingebruikneming van de machine) moet de machine een algemene revisie ondergaan.

- Wij adviseren u bovendien om met de klantenservice een contract af te sluiten voor gepland preventief onderhoud.

## A.9 Afvoeren van het apparaat

- Maak het apparaat volledig onbruikbaar door het elektrische snoer te verwijderen en door bovendien alle mogelijke sluitingen te verwijderen om te voorkomen dat er iemand in opgesloten kan raken.

## B GARANTIEVOORWAARDEN EN UITSLUITINGEN

Als de aanschaf van dit product garantiedekking omvat, wordt garantie geboden die in overeenstemming is met plaatselijke verordeningen en die van toepassing is op het product dat geïnstalleerd en gebruikt wordt voor de doeleinden waarvoor het is ontworpen, en zoals beschreven in de van toepassing zijnde documentatie van de apparatuur.

De garantie is van toepassing in het geval dat de klant uitsluitend originele reserveonderdelen heeft gebruikt en onderhoud heeft uitgevoerd in overeenstemming met de documentatie van Electrolux Professional voor gebruikers en onderhoud, die op papier of in elektronisch formaat beschikbaar zijn gemaakt.

Electrolux Professional adviseert ten sterkste om door Electrolux Professional goedgekeurde reinigings-, spoel- en ontkalkingsmiddelen te gebruiken om optimale resultaten te verkrijgen en de efficiëntie van het product in de tijd te behouden.

Het volgende wordt niet gedekt door de garantie van Electrolux Professional:

- kosten voor onderhoudsritten om het product af te leveren en op te halen;
- installatie;
- training over het gebruik/de bediening;
- vervanging (en/of levering) van reserveonderdelen, tenzij als gevolg van defecten in materialen of vakmanschap die binnen één (1) week na de storing zijn gemeld;
- correctie van externe bedrading;
- correctie van niet-geautoriseerde reparaties evenals schade, storingen en inefficiënties die worden veroorzaakt door en/of het gevolg zijn van:
  - onvoldoende en/of abnormale capaciteit van de elektrische systemen (stroomsterkte/spanning/frequentie, met inbegrip van pieken en/of stroomstoringen);
  - onvoldoende of onderbroken toevoer van water, stoom, lucht, gas (met inbegrip van onzuiverheden en/of andere zaken die niet voldoen aan de technische vereisten voor elk apparaat);
  - loodgietersonderdelen, onderdelen of verbruikbare schoonmaakproducten die niet zijn goedgekeurd door de fabrikant;

– verwaarlozing, verkeerd gebruik, misbruik of niet houden aan de gebruiks- en verzorgingsinstructies die beschreven worden in de bijbehorende documentatie van de apparatuur door de klant;

– onjuiste of slechte: installatie, reparatie, onderhoud (inclusief knoeien, wijzigingen en reparaties die worden uitgevoerd door derden die niet geautoriseerd zijn) en wijzigingen aan de veiligheidssystemen;

– Het gebruik van niet-originele onderdelen (bijv. verbruiksproducten, slijtage of reserveonderdelen);

– omgevingscondities die thermische (bijv. oververhitting/bevriezing) of chemische (bijv. corrosie/oxidatie) stress veroorzaken;

– vreemde voorwerpen die in het product worden geplaatst of daarop worden aangesloten;

– ongelukken of overmacht;

– transport en hantering, inclusief krassen, deuken, kerven en/of andere schade aan de afwerking van het product, tenzij dergelijke schade het gevolg is van defecten in materialen of vakmanschap en binnen één (1) week na aflevering wordt gemeld, tenzij anders overeengekomen;

- product met originele serienummers die verwijderd of gewijzigd zijn of niet gemakkelijk vastgesteld kunnen worden;

- vervanging van lampen, filters of verbruiksartikelen;

- alle accessoires en software die niet zijn goedgekeurd of niet gespecificeerd worden door Electrolux Professional.

**De garantie van Electrolux Professional komt te vervallen en de fabrikant zal geen aansprakelijkheid met betrekking daartoe hebben in het geval van niet-geautoriseerde modificatie van het product of bijbehorende hardware/software/programming.**

Tot de garantie behoren geen geplande onderhoudsactiviteiten (met inbegrip van de daarvoor benodigde onderdelen) of de levering van reinigingsmiddelen, tenzij specifiek gedekt binnen een plaatselijke overeenkomst die onderhevig is aan plaatselijke algemene voorwaarden.

Controleer de website van Electrolux Professional voor de lijst met erkende klantenservices.

## C IDENTIFICATIEGEGEVENS VAN DE MACHINE EN VAN DE FABRIKANT

De weergave van het merk- of typeplaatje dat op de machine zit:

F.Mod. _____	Comm.Mod. _____	_____	2015
PNC _____	Ser.No. _____	Cyclopentane _____	
W Tot. _____ kW	Volt _____ V ~ _____ Hz	Total Current _____ A	
Potenza Sbrinamento / Defrost Power _____ kW	Classe / Class _____		
Resistenza Evaporazione / Evaporation Heater El. _____ kW	Refrigerante / Refrigerant R134a _____ Kg		
NF nominal Charge _____ Mpa			
Rated Pressure _____ Mpa			
	IPX3	CE	
Electrolux Professional SpA - Viale Treviso, 15 - 33170 Pordenone (Italy)			

Het typeplaatje bevat de gegevens m.b.t de identificatie en technische gegevens van het product.

Hier volgt een lijst van de betekenis van de verschillende informatie op het plaatje:

F.Mod.	fabrieksomschrijving van het product
Comm.Model	commerciële omschrijving
PNC	productiecode
Ser.Nr.	serienummer
V	voedingsspanning
Hz	voedingsfrequentie
kW	maximaal opgenomen vermogen vermogen bij ontdooiing
cyclopentaan	schuimgas gebruikt in isolatie
A	maximaal opgenomen stroom
Class	klimaatklasse
IPX3	beschermingsgraad tegen stof en water
CE	CE merkteken
Electrolux Professional SpA Viale Treviso 15 33170 Pordenone Italy	fabrikant

Wanneer de apparatuur geïnstalleerd wordt, controleren of hetgeen is voorbereid voor de elektrische aansluiting overeenkomt met hetgeen op het typeplaatje staat.

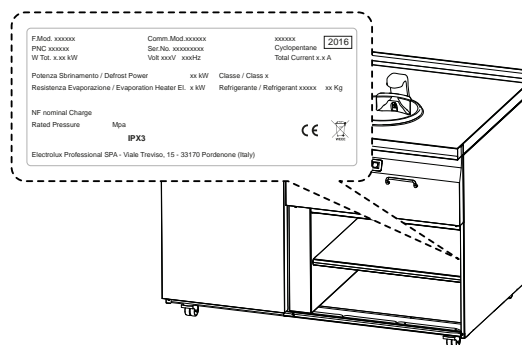
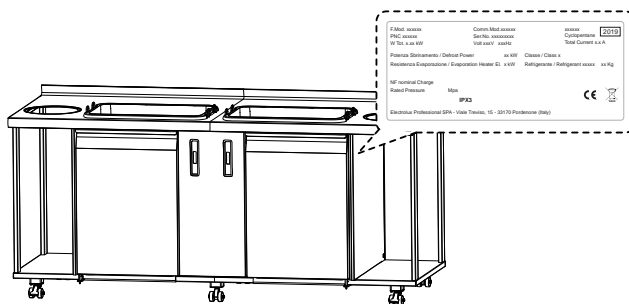

### BELANGRIJK

Raadpleeg de gegevens op het typeplaatje van de machine, voor contact met de fabrikant (bijv. voor verzoeken om reserveonderdelen, enz.).



### LET OP:

Wanneer de machine wordt afgedankt, moet het merkplaatje vernietigd worden.

## D ALGEMENE INFORMATIE



### WAARSCHUWING

Zie "Waarschuwing en veiligheidsinformatie".

### D.1 Inleiding

Deze handleiding bevat informatie over verschillende apparaten. De productafbeeldingen in deze gids zijn slechts voorbeelden.

Wij wijzen u erop dat de tekeningen en diagrammen in de handleiding niet op schaal zijn. Zij dienen als aanvulling op de geschreven informatie en fungeren als overzicht hiervan, maar ze zijn niet bedoeld als gedetailleerde weergave van het geleverde apparaat.

In de installatieschema's van het apparaat hebben de vermelde numerieke waarden betrekking op afmetingen in millimeters en/of inch.

### D.2 Nieuwe constructie van het apparaat

Het paneerstation is ontworpen volgens een nieuw systeem dat de prestaties van de gebruiker optimaliseert, en rekening houdt met ruimtevereisten en effecten op het milieu.

Dit nieuwe systeem heeft bepaalde kenmerken:

- uitneembare inwendige onderdelen zodat ze gemakkelijk gereinigd kunnen worden;
- bloemzeefsysteem;
- zelfreinigend waterreservoir; (\*)

- ingebouwd gekoeld onderstel; (\*)
- (\*) afhankelijk van het model

### D.3 Gebruiksdoelinden en beperkingen

Deze apparaten zijn bedoeld voor gebruik in commerciële toepassingen zoals keukens van restaurants, kantines, ziekenhuizen en in commerciële bedrijven, zoals bakkerijen, slagers etc., maar niet voor continue massaproductie van voedsel.

Het paneerstation is ontworpen en geoptimaliseerd om zeer goede prestaties en een hoog rendement op te leveren. Dit apparaat is ontworpen voor paneren. Elk ander soort gebruik moet als oneigenlijk beschouwd worden. Kinderen moeten in de gaten gehouden worden, opdat ze niet met het apparaat gaan spelen. Het apparaat is niet bestemd voor gebruik door personen (met inbegrip van kinderen) met lichamelijke, sensorische of verstandelijke beperkingen, of met gebrek aan ervaring of kennis, tenzij zij onder toezicht staan van een voor hun veiligheid verantwoordelijke persoon, of instructies hebben gekregen over het gebruik van het apparaat.



### PAS OP

het apparaat is niet geschikt om buiten geïnstalleerd te worden en/of op plaatsen die aan de weersinvloeden (regen, direct zonlicht enz.) blootgesteld zijn.

De fabrikant kan op geen enkele wijze aansprakelijk gesteld worden voor onjuist gebruik van het product.

## D.4 Definities

Hierna worden de belangrijkste termen weergegeven die in de Handleiding worden gebruikt. Wij adviseren u deze zorgvuldig te lezen voordat u het apparaat in gebruik neemt.

Operator	persoon die belast is met het installeren, afstellen, gebruiken, onderhouden, reinigen, repareren en transporteren van de machine.
Fabrikant	Electrolux Professional SpA of een door Electrolux Professional SpA erkend servicecentrum.
Persoon die bevoegd is om de machine op de normale wijze te gebruiken	operator die is geïnformeerd, opgeleid en getraind voor wat betreft de te verrichten taken en de risico's die verbonden zijn aan het normale gebruik van de machine.
Technische dienst of gespecialiseerd personeel	operator die door de fabrikant is opgeleid/getraind en die, op grond van zijn professionele vorming, ervaring, specifieke training, kennis van voorschriften ter voorkoming van ongevallen, in staat is om in te schatten welke ingrepen er nodig zijn voor de machine en die eventuele risico's herkent en kan voorkomen. Hij is deskundig op het gebied van de mechanica, elektrotechniek en elektronica, etc.
<b>GEVAAR</b>	bron van mogelijke verwondingen of schade voor de gezondheid.
Gevaarlijke situatie	elke situatie waarin een Operator wordt blootgesteld aan een of meer Gevaren.
Risico	combinatie van waarschijnlijkheid en ernst met mogelijk letsel of schade aan de gezondheid in een gevaarlijke Situatie.
Beschermingen	veiligheidsmaatregelen die bestaan uit de toepassing van specifieke technische middelen (Beschermingen en Veiligheidsvoorzieningen) om de Operators te beschermen tegen Gevaren.
Bescherming	onderdeel van een apparaat dat op een specifieke manier wordt gebruikt om bescherming te geven door middel van een fysieke barrière.
Veiligheidssysteem	voorziening (anders dan een Afscherming) die het risico elimineert of beperkt; deze kan alleen gebruikt worden of gecombineerd zijn met een Afscherming.
Klant	degene die het apparaat heeft aangeschaft en/of beheert en gebruikt (bijv.: bedrijf, ondernemer, onderneming).
Elektrocute	onbedoelde ontlading van elektrische stroom op het menselijk lichaam.

## D.5 Identificatie van het apparaat

Deze handleiding is bestemd voor verschillende modellen Paneerstation. Raadpleeg "F Technische gegevens" voor meer informatie over uw model.

## D.6 Auteursrechten

Deze handleiding is uitsluitend bestemd voor raadpleging door de operator en kan uitsluitend aan derden worden verstrekt met schriftelijke toestemming van Electrolux Professional.

## D.7 Gebruikers van de handleiding

Deze handleiding is bedoeld voor:

- de expediteur en de medewerkers die belast zijn met de verplaatsing;
- het personeel dat belast is met de installatie en de inbedrijfstelling;

- de werkgever van de gebruikers van het apparaat en de teamleider op de werkplek;
- persoon die bevoegd is om de machine op de normale wijze te gebruiken;
- gespecialiseerd personeel - Technische Dienst (zie diensthandleiding).

## D.8 Het bewaren van de handleiding

De handleiding moet gedurende de gehele levensduur van het apparaat in zijn geheel bewaard worden, totdat het apparaat wordt afgeschreven. Wanneer er afstand gedaan wordt van het apparaat, bij verkoop, verhuur, in gebruik geven of onderverhuur, moet deze handleiding bij het apparaat gevoegd zijn.

## D.9 Aansprakelijkheid

**De fabrikant kan op geen enkele wijze aansprakelijk gesteld worden voor schade en storingen die veroorzaakt zijn door:**

- Het niet opvolgen van de aanwijzingen in deze handleiding en in de diensthandleiding;
- Niet-correcte installatie;
- Onvoldoende en abnormale capaciteit van de elektrische, hydraulische, gas- en stoomsystemen, van de verbrandingsoliën, door onregelmatige toevoerspanning, door onzuiverheden in de gastoevoer, door hard en ijzerhoudend water, ontoereikendheid van de schoorstenen, nalatigheid en onkunde van de klant, etc.;
- Achteruitgang veroorzaakt door de corrosieve werking van niet-geschikte schoonmaakmiddelen en additieven;
- Ingrepen, modificaties en reparaties uitgevoerd door een derde partij.
- Reparaties die niet volgens de regelen der kunst zijn uitgevoerd en vervanging van onderdelen die afwijken van de onderdelen die gespecificeerd zijn in de onderdelen-catalogus (de montage en het gebruik van niet-originele onderdelen en accessoires kan de werking van de machine negatief beïnvloeden en de garantie doen vervallen). Personeel dat geen schriftelijke goedkeuring heeft van Electrolux Professional S.p.A.;
- Ingrepen verricht door niet-geautoriseerde technici;
- Slecht onderhoud en gebrek aan kennis van het gebruik van de apparatuur door niet-opgeleid personeel;
- Niet-toegestane wijzigingen of ingrepen;
- Slecht onderhoud;
- Verkeerd gebruik van de machine;
- Uitzonderlijke en onvoorziene gebeurtenissen;
- Gebruik van de machine door personeel dat niet is geïnformeerd, opgeleid en getraind;
- Modificaties van de veilige afvoer van de apparatuur;
- Het niet toepassen van de in het land van gebruik geldende bepalingen met betrekking tot veiligheid, hygiëne en arbeidsomstandigheden.

De fabrikant is geenszins aansprakelijk in geval van schade voortkomend uit willekeurige wijzigingen en transformaties, uitgevoerd door de gebruiker of door de Klant.

De verantwoordelijkheid voor de identificatie en keuze van passende en geschikte persoonlijke beschermingsmiddelen, die gebruikt moeten worden door de operators, ligt bij de werkgever of de verantwoordelijke voor de werkplek, of de technicus die belast is met de technische assistentie, op grond van de geldende voorschriften in het land waar de machine gebruikt wordt. Electrolux Professional SPA kan op geen enkele wijze aansprakelijk gesteld worden voor mogelijke onnauwkeurigheden in de handleiding, indien deze te wijten zijn aan druk- of vertaalfouten.

Eventuele aanvullingen op de handleiding die door de fabrikant aan de Klant worden gestuurd, moeten bewaard worden bij de handleiding, waar zij integraal deel van zullen uitmaken.

## E TRANSPORT, VERPLAATSING EN OPSLAG



### WAARSCHUWING

Zie “*Waarschuwing en veiligheidsinformatie*”.

#### E.1 Gebruik

##### E.1.1 Procedures voor de verplaatsingshandelingen

Voordat u met het heffen begint:

- zorg ervoor dat iedereen op een veilige plaats staat en dat er zich geen onbevoegden in het verplaatsingsgebied bevinden;
- controleer de stabiliteit van de lading;
- controleer of er geen materiaal aanwezig is dat tijdens de verticale verplaatsing kan vallen, om botsingen te voorkomen. Verplaats de machine verticaal om botsingen te voorkomen;
- verplaats de machine altijd zo laag mogelijk bij de grond.

##### E.1.2 Het neerzetten van de lading

Verwijder het apparaat van één kant van de houten pallet en laat het vervolgens op de grond glijden.

#### E.2 Verwijdering verpakking



##### BELANGRIJK

Controleer onmiddellijk of er tijdens het transport eventueel schade is ontstaan. Bekijk de verpakking vóór en na het uitladen.

Verwijder de verpakking. Wees voorzichtig bij het uitpakken en manoeuvreren van het apparaat.



##### LET OP:

- De expediteur is verantwoordelijk voor de veiligheid van de goederen tijdens het transport en de aflevering.
- Dien een claim in bij de expediteur als er zichtbare of verborgen schade is aan het apparaat.
- Signaleer bij de aflevering eventuele schade of ontbrekende delen op het transportdocument.
- De chauffeur moet het transportdocument ondertekenen; de expediteur kan de claim afwijzen als dit document niet ondertekend is (de expediteur kan het benodigde formulier verstrekken).

Verricht de volgende handelingen om de machine uit te pakken:

- de spanbanden en de beschermende folie verwijderen maar oppassen dat er door eventueel te gebruiken scharen of mesjes geen krassen veroorzaakt worden op de staalplaat;
- verwijder de kap (van karton), de hoeken van polystyrol en de verticale beschermingen;
- bij apparaten met een roestvrijstalen meubel, de beschermende folie heel langzaam verwijderen, zonder deze te scheuren om te voorkomen dat er lijmresten achterblijven;

- als dit toch gebeurt moet u de lijmresten met een niet bijtend oplosmiddel verwijderen en het oppervlak vervolgens goed afspoelen en afdrogen;
- het wordt geadviseerd alle roestvrij stalen oppervlakken te behandelen met een in vaseline-olie gedoopte doek, hierdoor ontstaat een beschermend laagje.

#### E.2.1 Het weggooien van de verpakking

Het verpakkingsmateriaal moet worden weggegooid in overeenstemming met de voorschriften die van toepassing zijn in het land waar het apparaat gebruikt wordt. Alle materialen die gebruikt zijn voor de verpakking zijn milieuvriendelijk.

Ze kunnen zonder gevaar bewaard worden, ze kunnen worden gerecycled of verbrand worden in een afvalverbrandingsinstallatie. De kunststof componenten die eventueel gerecycled kunnen worden zijn als volgt aangeduid:



##### Polyethyleen

- Bescherming kast
- Blad van polyethyleen
- Zak met instructies



##### Polypropreen

- Spanbanden



##### Piepschuim

- Beschermende delen rondom de hoeken



##### karton

- buitenste verpakking

De onderdelen van hout en karton kunnen tot afval verwerkt worden met inachtneming van de in het land van gebruik van de machine geldende voorschriften.

#### E.3 Opslag

Het apparaat en/of de onderdelen moeten worden opgeslagen en beschermd worden tegen vocht, in een veilige omgeving, zonder trillingen en met een omgevingstemperatuur tussen -10°C [14°F] en 50°C [122°F].

De plaats waar het apparaat wordt opgeslagen moet een horizontale, vlakke ondergrond hebben om vervormingen van het apparaat of beschadiging van de pootjes te voorkomen.



##### PAS OP

het is van essentieel belang dat het apparaat waterpas staat; als dit niet het geval is kan dat slechte werking van het apparaat tot gevolg hebben.

## F TECHNISCHE GEGEVENS



### WAARSCHUWING

Zie “*Waarschuwing en veiligheidsinformatie*”.

## F.1 Algemene technische kenmerken

Voedingsspanning Volt	220–240 V 50 Hz of 60 Hz <sup>1</sup>
	100–110V 50 Hz of 60 Hz <sup>1</sup>

1. afhankelijk van het model

## G INSTALLATIE EN MONTAGE



### WAARSCHUWING

Zie “*Waarschuwing veiligheidsinformatie*” en

### G.1 Inleiding

Om de goede werking van het apparaat te garanderen en om de veilige omstandigheden tijdens het gebruik te handhaven dient u de aanwijzingen die hieronder in deze paragraaf opgenomen zijn nauwkeurig op te volgen.



#### PAS OP

Alvorens het apparaat te verplaatsen moet gecontroleerd worden of de hefcapaciteit van het hefwerktuig dat gebruikt wordt geschikt is voor het gewicht van het apparaat.

### G.2 Verantwoordelijkheden van de klant

De taken, vereisten en werkzaamheden die de Klant moet uitvoeren zijn de volgende:

- controleer of de vloer, waarop het apparaat geplaatst wordt, waterpas is;
- zorg dat u over een geaard stopcontact beschikt waarvan de capaciteit geschikt is met het oog op het opgenomen vermogen dat op het typeplaatje staat vermeld;



#### LET OP:

Raadpleeg voor informatie m.b.t. de elektrische aansluiting “G.4 *Elektrische aansluitingen*”.

### G.3 Plaatsing

Volg tijdens het installeren van het apparaat alle hiertoe aangegeven veiligheidsvoorschriften op, inclusief de aanwijzingen betreffende brandpreventie. Indien het apparaat in een omgeving geïnstalleerd wordt waar bijtende stoffen zijn (chloor enz.), wordt geadviseerd om alle roestvrijstalen oppervlakken met een met paraffine-olie doordrenkte doek af te nemen, zodat er een beschermend laagje ontstaat. De machine mag pas naar de plaats van installatie gebracht worden en losgemaakt worden van de verpakkingsbasis op het moment van installatie.

Rond de machine moet voldoende ruimte worden vrij gelaten (om ingrepen, onderhoud te kunnen verrichten, enz.). Deze ruimte moet aan beide kanten met ten minste 150 mm worden vergroot in het geval dat er zich een warmtebron (zoals ovens, frituurpannen, branders, etc.) naast het paneerstation bevindt, in het geval van gebruik en/of transport van andere apparatuur en/of hulpmiddelen of als binnen de werkplaats uitgangsroutes nodig zijn. Zorg ervoor dat het apparaat op een afstand van ten minste 20 mm van andere apparaten in de ruimte staat.

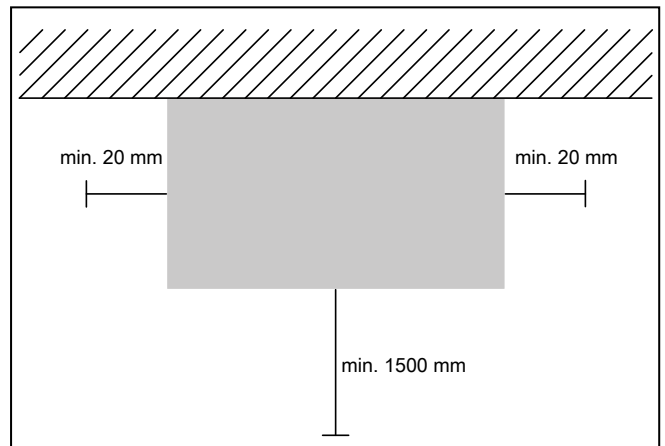

#### Opstelling van de machine:

Het apparaat is voorzien van 4 wieltjes.

De wielen op de voorste hoeken zijn voorzien van een rem.

- Zet de machine neer op de van te voren gekozen plaats.
- Blokkeer de wielen op de voorste hoeken door op de rem te drukken.
- De machine moet perfect waterpas geplaatst worden. Gebruik waar nodig de afstandhouders (meegeleverd met de machine) om de machine waterpas te zetten. Deze moeten tussen de onderkant van de machine en de wielen worden aangebracht.

#### Volg onderstaande instructies voor het aanbrengen van de afstandhouders:

1. maak de schroeven los, maar verwijder ze niet;

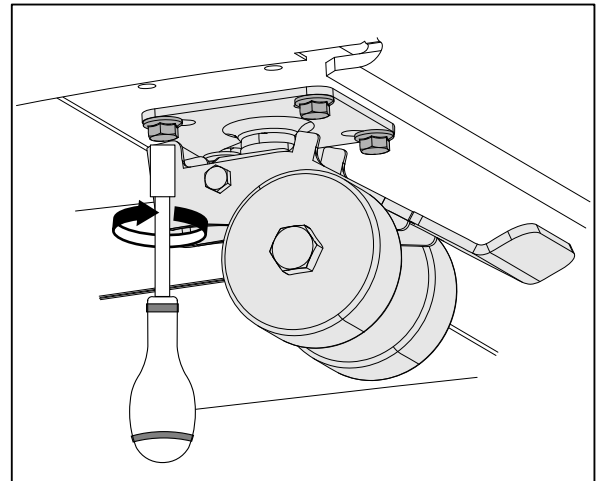

2. plaats de afstandhouders;

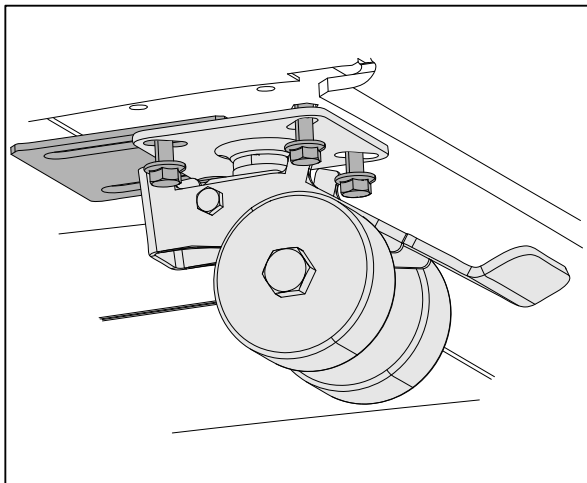

3. draai de schroeven weer vast.

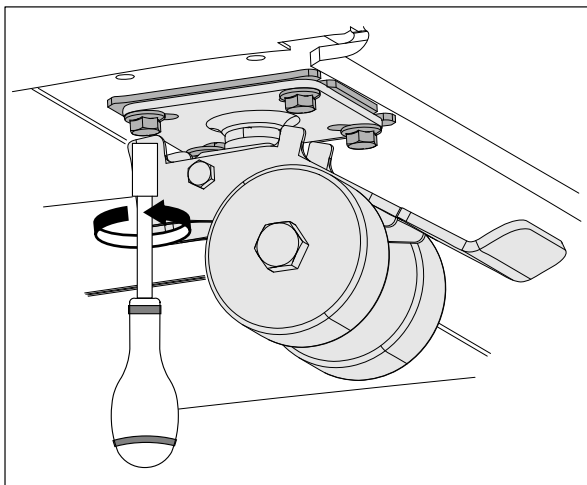

#### G.4 Elektrische aansluitingen

- Volg onderstaande instructies voor de maximale afstand tussen de machine en het wandstopcontact:
  - 2 modules

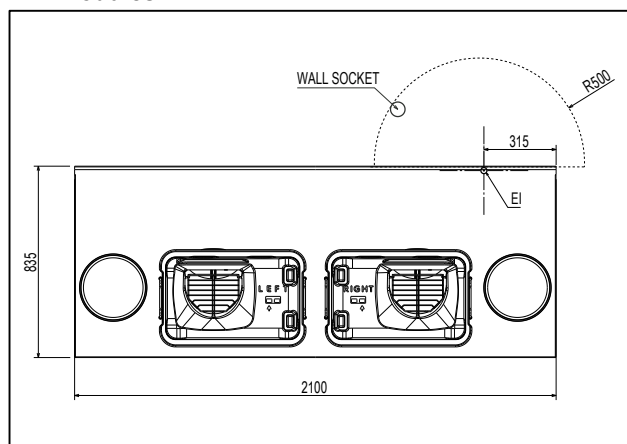

- 1 module

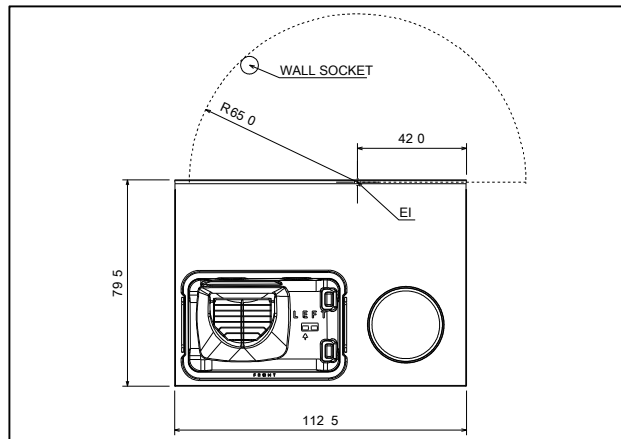

- 1 module kort

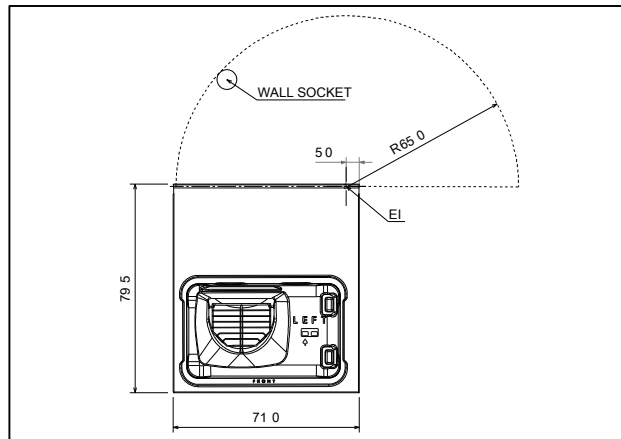

- De minimale hoogte van het wandstopcontact vanaf de vloer moet 1100 mm zijn.

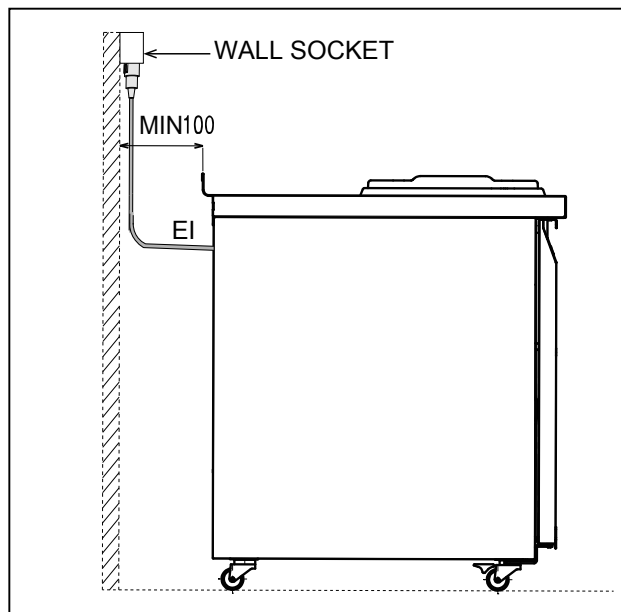

- Het apparaat moet ook zijn opgenomen in een equipotentialsysteem, waarvan de aansluiting moet zijn uitgevoerd met de schroef "EQ", aangegeven door het symbool . De equipotentialdraad moet een doorsnede hebben van 10 mm<sup>2</sup>.

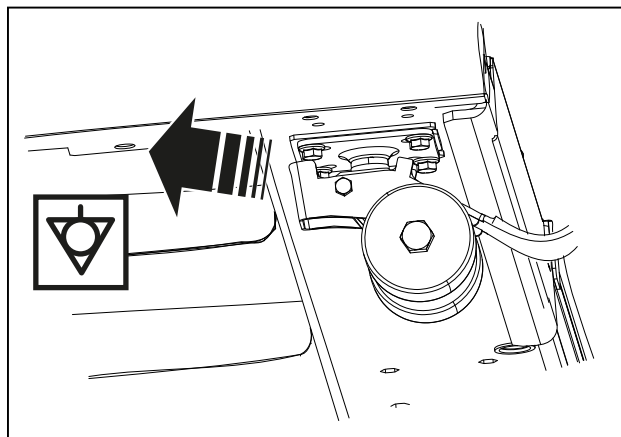

## H NORMAAL GEBRUIK VAN DE MACHINE



### WAARSCHUWING

Zie "Waarschuwing en veiligheidsinformatie".



### BELANGRIJK

De klant moet controleren of het eigen personeel de gegeven instructies begrepen heeft, in het bijzonder voor wat betreft de aspecten betreffende de veiligheid en de hygiëne op het werk bij het gebruik van het apparaat.

#### H.1 Kenmerken van het personeel dat bevoegd is ingrepen te verrichten aan het apparaat

De Klant moet ervoor zorgen dat het personeel voldoende is geschoold en over voldoende vaardigheden beschikt voor normaal gebruik van het apparaat.

Degene die belast is met deze handeling moet:

- zij lezen en begrijpen de handleiding;
- zij krijgen scholing en training die past bij hun taken, om deze veilig te kunnen bedienen;
- zij krijgen specifieke scholing over het correcte gebruik van het apparaat.

#### H.2 Basisvereisten voor gebruik van het apparaat

- Kennis van de technologie en specifieke ervaring met de bediening van het apparaat.
- Algemene basiskennis en technische basiskennis op voldoende niveau om de inhoud van de handleiding te kunnen lezen en begrijpen; met inbegrip van de juiste interpretatie van de tekeningen, symbolen en pictogrammen.
- Voldoende kennis om op een veilige manier de ingrepen waartoe hij bevoegd is en die in de handleiding gespecificeerd zijn, uit te voeren.
- Kennis van de voorschriften met betrekking tot hygiëne en veiligheid op het werk.

# I BESCHRIJVING VAN HET APPARAAT

## I.1 Onderdelen en accessoires

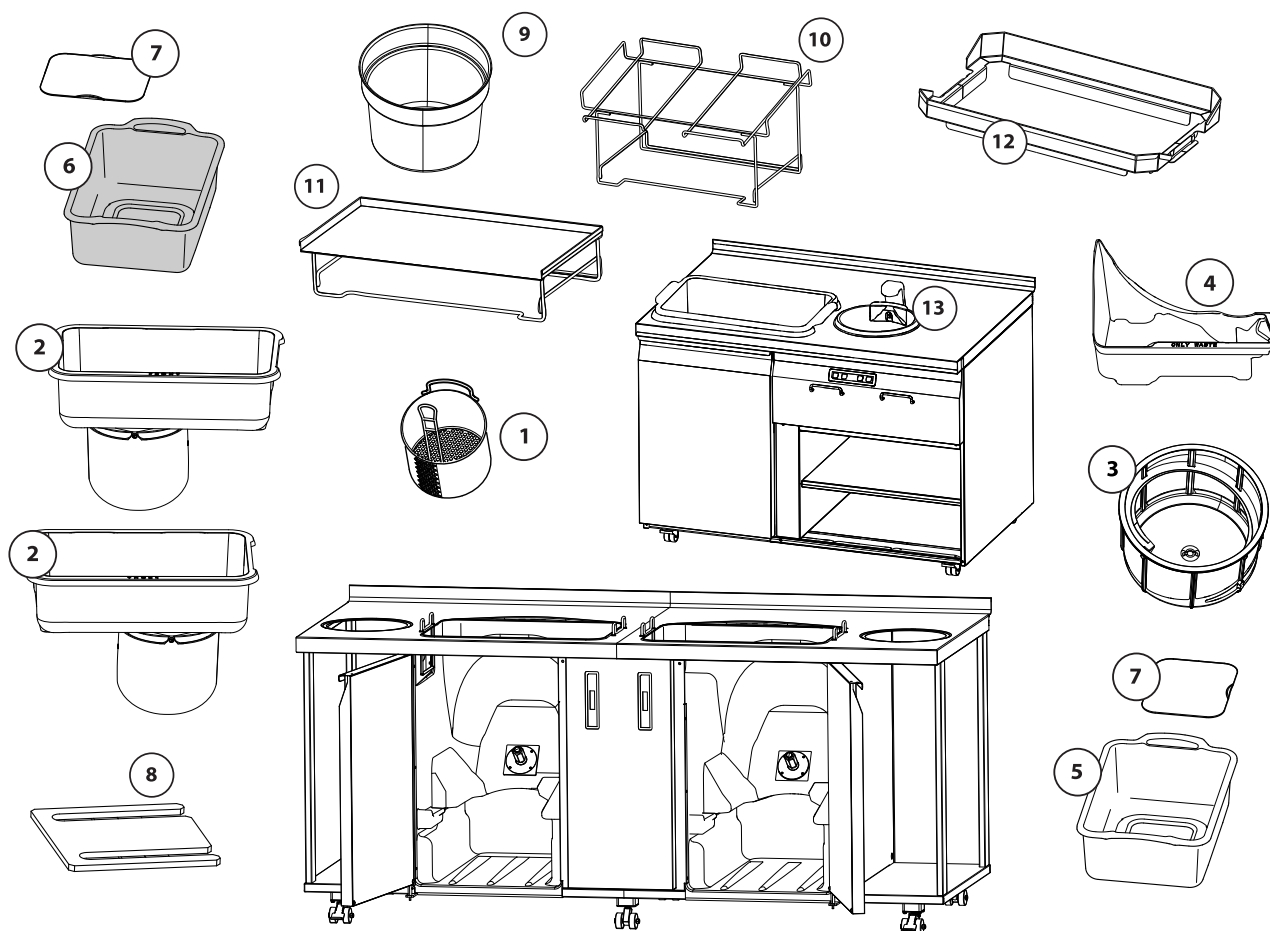

1	Weekmandje (accessoire)
2	Vultrechter met rooster (links en rechts)
3	Zeeftrommel
4	Opvangbak voor klontjes bloem
5	Zeefbak (wit)
6	Zeefbak (grijs)
7	Stop voor zeefbak
8	Niveau afstandhouders
9	Weekbak (accessoire)
10	Schuine roostersteun (accessoire)
11	Vergrote horizontale roostersteun (accessoire)
12	Bloemtransportband voor paneerbak (accessoire)
13	Weekbak

## J WERKING

### J.1 Bedieningspaneel

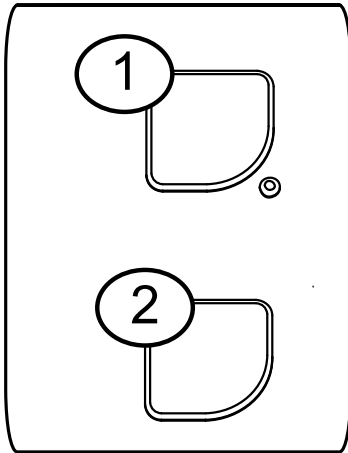

1	START trommel
2	Stoppen trommelcyclus

#### Start trommel

Druk op de knop om het bloemzeefsysteem te activeren.

Het lampje van de knop is aan of knippert om aan te geven dat het apparaat is ingeschakeld.

Zorg ervoor dat de paneerbak in het onderste gedeelte van het paneerstation en de bak voor de klontjes bloem op de juiste manier geplaatst en leeg zijn.

Open de klep aan de onderkant van de paneerbak voordat de zeefcyclus wordt gestart, om ervoor te zorgen dat de bloem de zeeftrommel bereikt.

#### Alarmlampje

Als het knippert:

- Drie keer knipperen betekent dat één of meer onderdelen verkeerd zijn geplaatst.
- Vier keer knipperen betekent dat de motoraandrijving van de trommel onder druk staat.
- Vijf keer knipperen betekent dat de motor van de trommel oververhit raakt.



**LET OP:**  
Raadpleeg paragraaf "M Problemen en oplossingen" voor de probleemoplossing.

#### Stoppen trommelcyclus

Druk op de knop om de zeefcyclus te stoppen (alleen indien nodig).

### J.2 Gebruikershandleiding

1. Doe de bloem in de bak op het werkblad.
2. Ga verder met het weken van het voedsel in water en paneer het vervolgens in de bloem.  
Plaats het gepaneerde voedsel op de roosters.

3. Zeef de bloem ten minste na elke twee gepaneerde zakken met voedsel door de dop van de bak aan de onderkant daarvan te verwijderen en de bloem in de vultrechter te laten vallen.

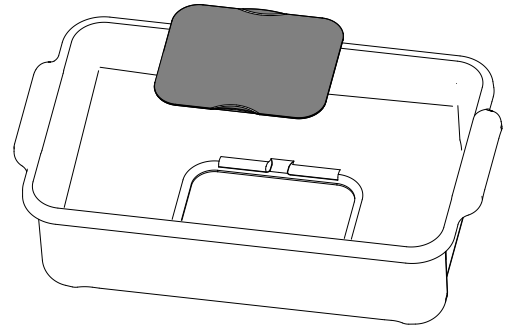

4. Leeg de opvanglade voor klontjes bloem na elke zeefbeurt.
5. Activeer het bloemzeefsysteem door op de knop  te drukken.
6. De bloem wordt gezeefd en de klontjes bloem worden automatisch gescheiden.

Als de ledlampjes uit gaan  is de handeling voltooid.

### J.3 Het verwijderen van onderdelen

De volgende procedure beschrijft hoe het paneerstation uit elkaar gehaald moet worden.

Volg de aanwijzingen in omgekeerde volgorde om het apparaat weer in elkaar te zetten.

1. Verwijder de bak voor de bloem.

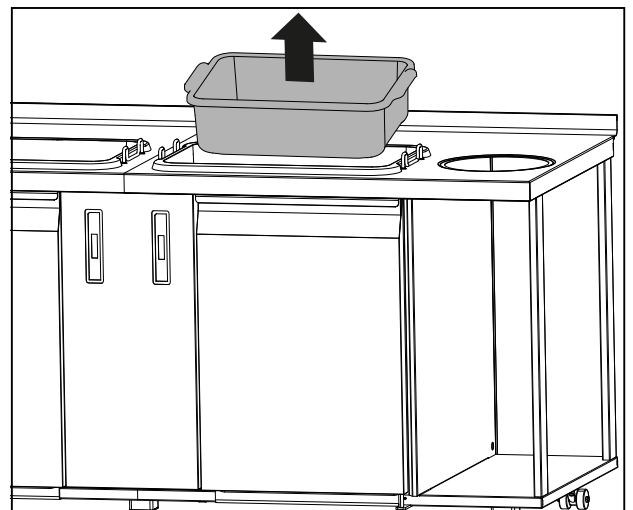

2. Verwijder de vultrechter.

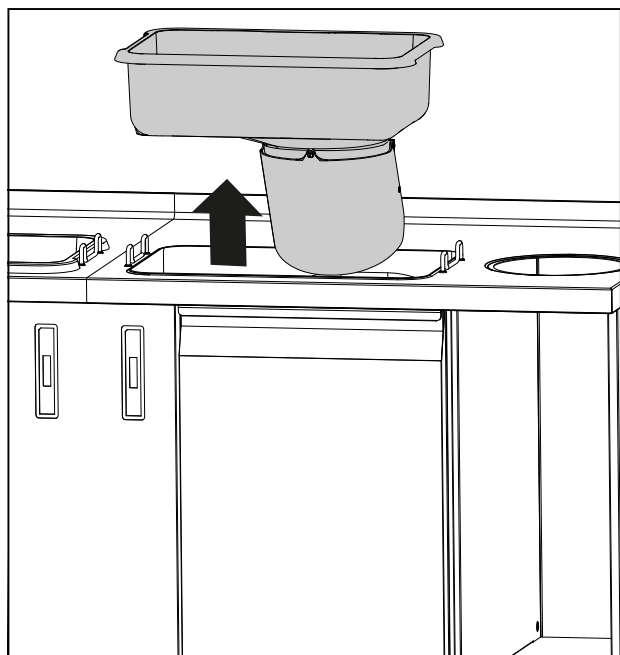

3. Open de deur en verwijder vervolgens de opvangbak voor klontjes bloem.

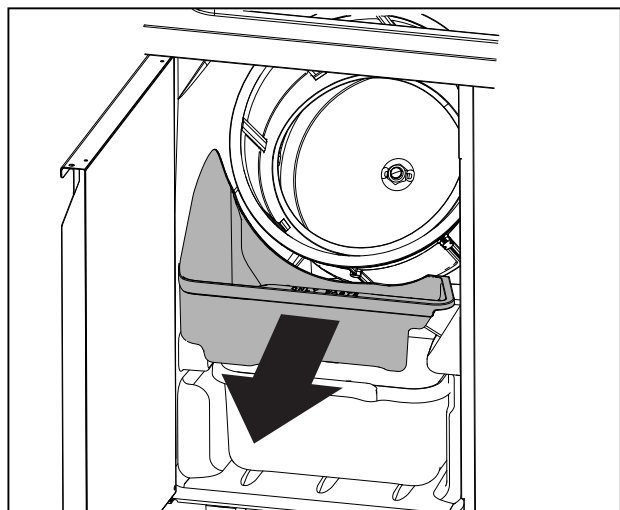

4. Trek aan de trommel om hem te verwijderen.

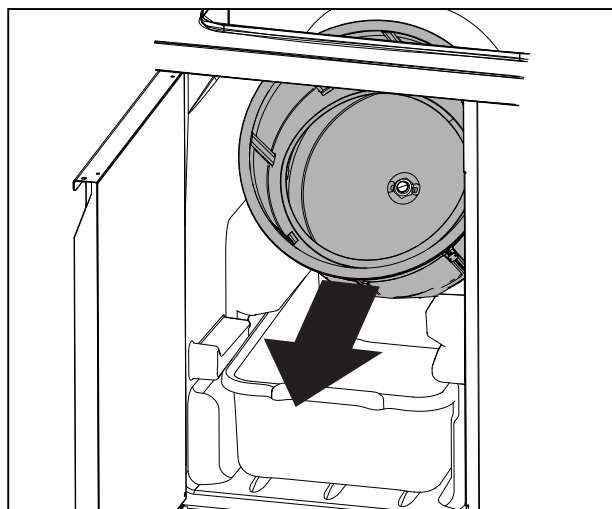

5. Verwijder de bak voor de bloem.

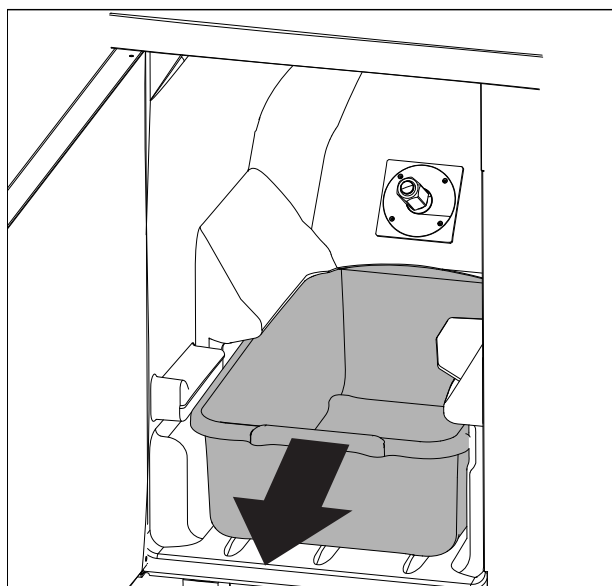

## K REINIGING EN ONDERHOUD



### WAARSCHUWING

Zie "Waarschuwing en veiligheidsinformatie".

#### K.1 Gewoon onderhoud

##### K.1.1 Informatie over de verzorging

Verzorgingshandelingen moeten door de eigenaar en/of gebruiker van het apparaat worden uitgevoerd.



#### BELANGRIJK

Problemen die het gevolg zijn van slechte of gebrekkige verzorging zoals hierna beschreven, worden niet door de garantie gedekt.

#### K.2 Reiniging van het apparaat en de accessoires

Maak aan het einde van de werkdag het apparaat en alle afneembare accessoires schoon.

Maak de afneembare componenten en accessoires (raadpleeg 1.1 *Onderdelen en accessoires*) schoon met een vaatwasser.

Om de invloed van vervuilende stoffen op het milieu te beperken adviseren wij u de machine (aan de buitenkant en waar nodig aan de binnenkant) te reinigen met producten die voor meer dan 90% biologisch afbreekbaar zijn.

Gebruik hiervoor lauw water en, indien nodig, een neutraal reinigingsmiddel/wasmiddel, een zachte borstel of een spons. Als u gebruik maakt van een ander soort wasmiddel volg dan de instructies van de fabrikant zorgvuldig op en leef de veiligheidsvoorschriften na die op de informatiekaartjes staan die bij het preparaat of de stof gevoegd zijn.

Grondig afspoelen en drogen.

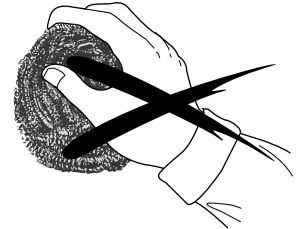
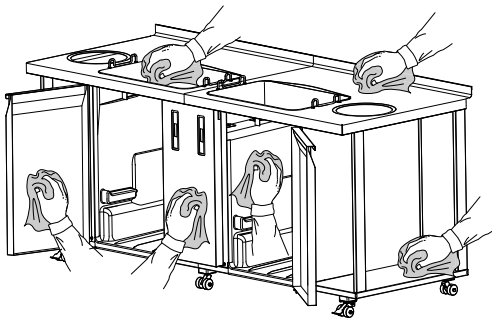

Verwijder kalkafzettingen (vlekken of kringen) die achtergelaten zijn door water op de stalen oppervlakken met geschikte natuurlijke reinigingsmiddelen (bijv. azijn) of chemische reinigingsmiddelen.

Het wordt geadviseerd om de roestvrijstalen oppervlakken met een met paraffine-olie doordrenkte doek af te nemen, zodat er een beschermend laagje ontstaat. Controleer de voedingskabel regelmatig en vervang hem indien hij tekenen van slijtage vertoont. Gebruik geen scherpe werktuigen om voedselresten te verwijderen om krassen op oppervlakken te vermijden.

Vermijd contact met natte, ijzerhoudende voorwerpen ((soep) lepels etc.).



## WAARSCHUWING

Als u chemicaliën gebruikt, houdt u zich dan aan de veiligheidsvoorschriften en aanbevolen doseringen die op de verpakking zijn vermeld. Raadpleeg hoofdstuk A.2 *Persoonlijke Beschermingsmiddelen* voor het werken met chemische producten.



### PAS OP

Gebruik geen schuursponsjes en dergelijke voor het reinigen van oppervlakken. Er mogen geen reinigingsproducten op basis van oplosmiddelen (bijv. trichloorethyleen enz.) of schuurpoeder gebruikt worden.

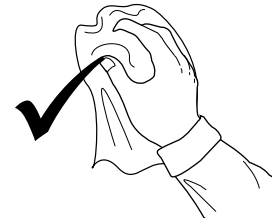

## K.3 VOORZORGSMAATREGELEN IN GEVAL HET APPARAAT LANGE TIJD NIET WORDT GEBRUIKT

Tijdens de periodes waarin het apparaat lange tijd niet gebruikt wordt, moet u de volgende voorzorgsmaatregelen treffen:

- trek de stekker uit het stopcontact;
- verwijder alle levensmiddelen uit de cel en/of de laden en reinig de binnenkant en de accessoires;
- lucht de ruimte regelmatig;

Na afloop van de onderhoudswerkzaamheden moet u zich ervan verzekeren dat de machine op veilige wijze kan werken en dat met name de beschermings- en beveiligingsvoorzieningen volledig operationeel zijn.

## K.4 Reparaties en buitengewoon onderhoud



### LET OP:

Reparaties en groot onderhoud dienen door geautoriseerde vakmensen uitgevoerd te worden, die bij de fabrikant een servicehandleiding kunnen aanvragen.

## L VERWERKING TOT AFVAL VAN DE MACHINE



## WAARSCHUWING

Zie "Waarschuwing en veiligheidsinformatie".

### L.1 Procedure met betrekking tot het afvoeren van het apparaat

Zorg er wanneer het apparaat wordt afgedankt voor dat het niet in het milieu wordt achtergelaten.

In de diverse landen zijn verschillende wetgevingen van toepassing. U moet dan ook de voorschriften die bepaald worden door de wetten en de instanties in het land waar het apparaat afgevoerd wordt, in acht nemen.

Voordat u begint aan de ontmanteling van het apparaat, adviseren wij u de fysieke toestand van de machine zorgvuldig te controleren, met name of er geen delen van de structuur verzwakt of gebroken zijn.

Afhankelijk van het model moeten de deuren verwijderd worden voordat u het apparaat ontmantelt.

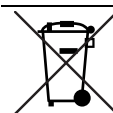



Dit symbool op het product geeft aan dat het niet dient te worden behandeld als huishoudelijk afval, maar dat het correct dient te worden verwijderd, ten einde alle mogelijke negatieve gevolgen voor het milieu en de volksgezondheid te voorkomen. Neem voor nadere informatie over de recycling van dit product contact op met de plaatselijke vertegenwoordiger of dealer van het product, de klantenservice of de plaatselijke instelling voor afvalverwerking.



### LET OP:

Bij het ontmantelen van het apparaat moeten alle markeringen, deze handleiding en andere bij de apparatuur horende documentatie vernietigd worden.

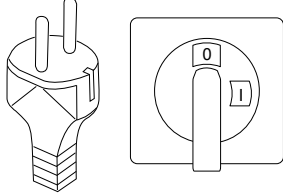
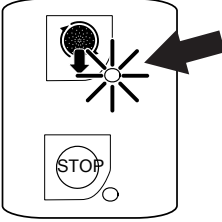
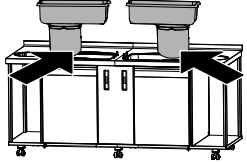
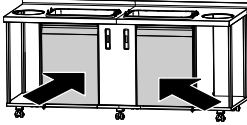
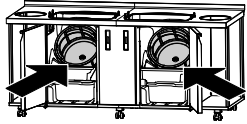
## M PROBLEMEN EN OPLOSSINGEN

 <p>Het apparaat gaat niet aan.</p>	<p>Controleer of de stekker van het apparaat goed in het stopcontact zit. Controleer of de hoofdvoeding is ingeschakeld.</p>	
	<p><b>Knippert 3 keer</b></p> <ul style="list-style-type: none"> <li>Controleer of de vultrechter correct is geplaatst.</li> </ul>	
	<p><b>Knippert 3 keer</b></p> <ul style="list-style-type: none"> <li>Controleer of de deur gesloten is.</li> </ul>	
	<p><b>Knippert 4 keer</b></p> <ul style="list-style-type: none"> <li>Motoraandrijving trommel staat onder druk: <ul style="list-style-type: none"> <li>Controleer of de trommel te vol is met bloem en correct is geplaatst.</li> <li>Controleer of er geen wrijving optreedt tussen de trommel en andere onderdelen. Schakel het apparaat uit en weer in.</li> </ul> </li> </ul>	
	<p><b>Knippert 5 keer</b></p> <ul style="list-style-type: none"> <li>Temperatuur motoraandrijving trommel te hoog: <ul style="list-style-type: none"> <li>Schakel de machine uit en wacht 5 minuten alvorens hem weer in te schakelen.</li> </ul> </li> </ul>	
<p> <b>BELANGRIJK</b> Bel de Technische Dienst als het probleem aanhoudt.</p>		



CE