

# CLASSIC 123



---

SV      Bruksanvisning



RB9922- 2020.05

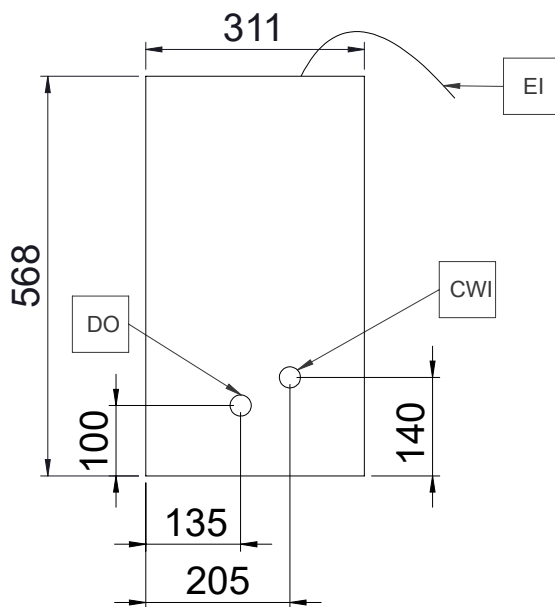
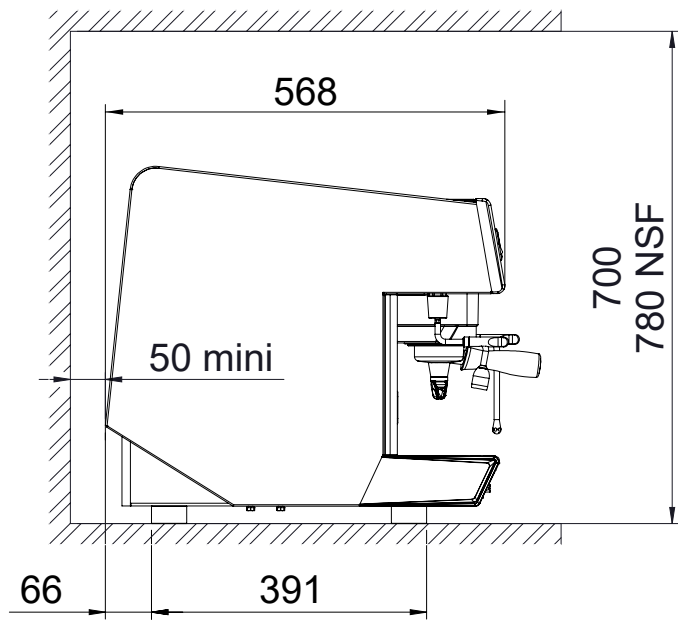
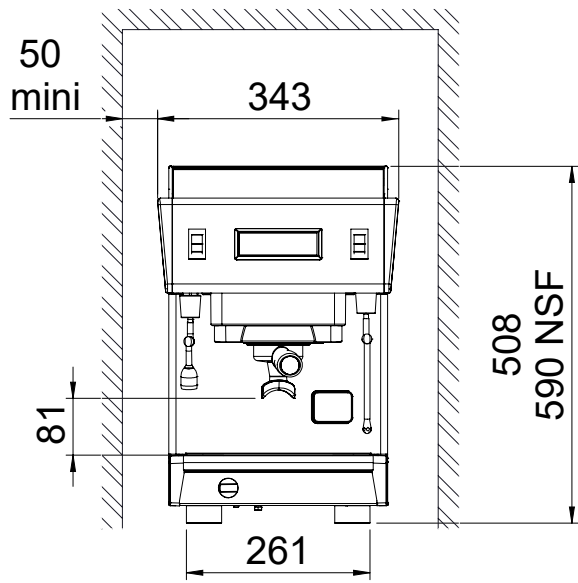

Installationsdiagram

CLASSIC 2

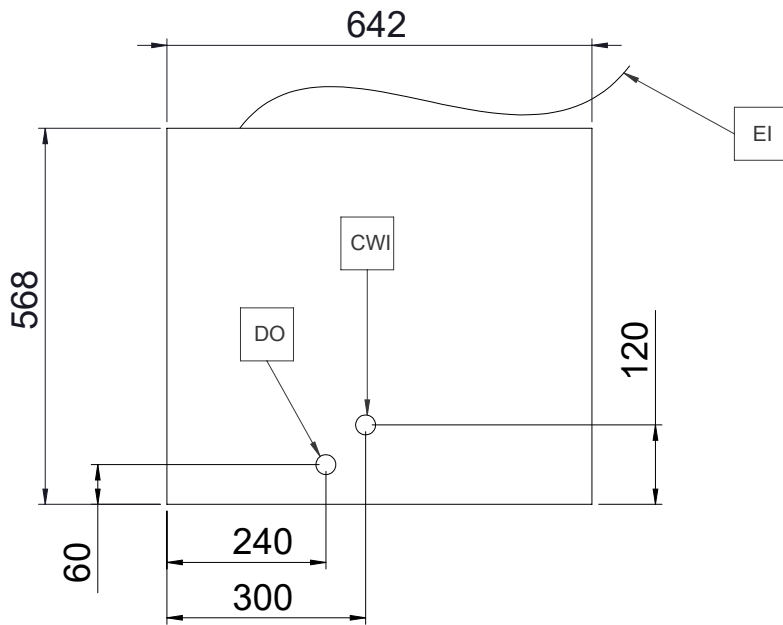
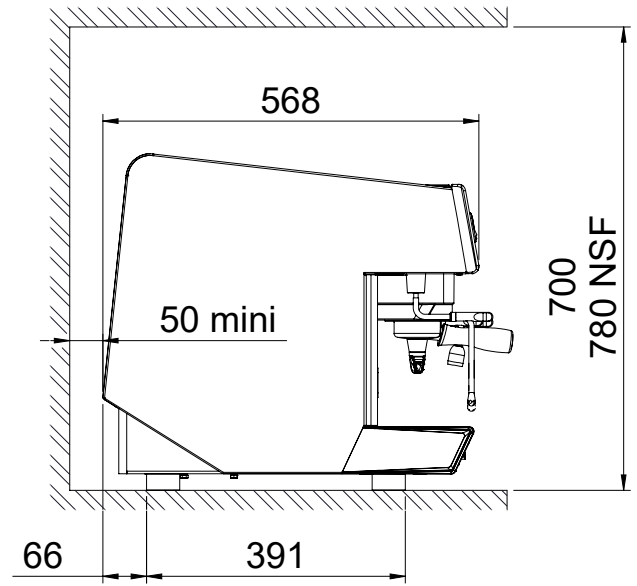
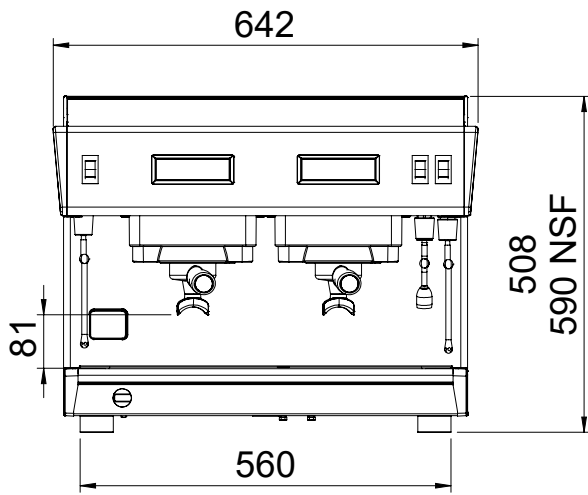

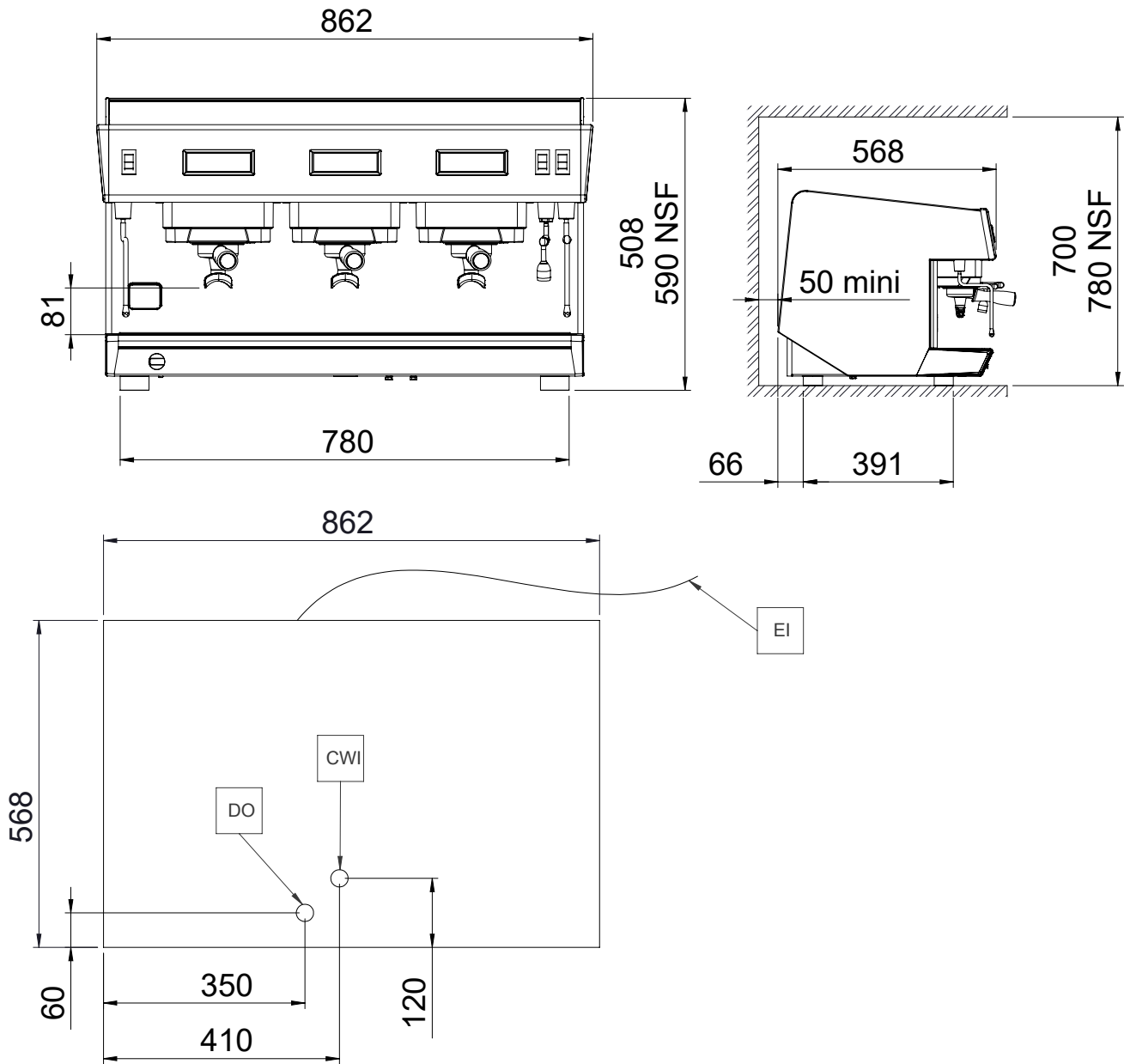

DO = Avlopp utlopp  
EI = Elektricitet anslutning

CWI = Kallvatteninlopp G 3/8"

## Inledning



Installations-, användnings- och underhållshandboken (nedan kallad Handboken) innehåller viktig information som behövs för korrekt och säkert arbete på maskinen (eller "apparaten").

Det som följer får inte betraktas som en lång och enformig uppräknings av information och varningar, utan är anvisningar avsedda att på alla sätt förbättra maskinens prestationer och framför allt att förhindra personskador och skador på föremål och djur som kan orsakas av felaktig användning och hantering.

Det är mycket viktigt att alla som sköter transport, installation, idrifttagande, användning, underhåll, reparation och skrotning av maskinen studerar och läser denna handbok innan de olika arbetena utförs. Detta förebygger felaktiga manövrer och problem som kan inverka negativt på maskinens funktion eller resultera i farliga situationer. Vi rekommenderar att användaren regelbundet ges information om säkerhetsbestämmelserna. Det är viktigt att all personal som är auktoriserad att arbeta med maskinen får instruktioner och uppdaterad information om användning och underhåll av maskinen.

Det är också mycket viktigt att manualen alltid är tillgänglig för operatörerna och att den förvaras med omsorg på platsen där maskinen används så att den alltid finns till hands och enkelt kan läsas när tvekan råder och närhelst situationen så kräver.

Om tvekan eller osäkerhet om användningen av apparaten fortfarande råder efter att du läst denna manual, var god kontakta tillverkaren eller ett auktoriserat servicecenter där man står till förfogande för att säkerställa snabb och omsorgsfull service så att maskinen alltid kan fungera optimalt och så effektivt som möjligt. Tänk på att under all användning av maskinen måste bestämmelserna om säkerhet, arbetshygien och miljöskydd alltid följas. Det åligger sålunda användaren att kontrollera att maskinen endast drivs och används under villkor som är optimala för säkerheten, både för människor, djur och föremål.



### VIKTIGT

- Tillverkaren accepterar inget ansvar för ingrepp som utförs på produkten om anvisningarna i denna manual inte har följts.
- Tillverkaren förbehåller sig rätten att modifiera de apparater som presenteras i denna publikation utan föregående meddelande.
- Det är förbjudet att kopiera manualen helt eller delvis.
- Denna handbok kan fås i elektroniskt format genom:
  - Kontakt med återförsäljare eller kundservice.
  - ladda ned den senaste, uppdaterade handboken från webbsidan.
- Manualen måste alltid förvaras i närheten av maskinen, på en lätt tillgänglig plats. Operatörerna och alla som sörjer för användning och underhåll av maskinen måste lätt och i vilket ögonblick som helst kunna få tag i manualen för konsultation.

# Innehåll

|       |   |    |
|-------|---|----|
| A     | SÄKERHETSINFORMATION .....  | 8  |
| A.1   | Allmän information .....  | 8  |
| A.2   | Allmän säkerhet .....   | 8  |
| A.3   | Personlig skyddsutrustning .....  | 9  |
| A.4   | Transport, hantering och magasinering .....   | 9  |
| A.5   | B.1. Installation och montering .....   | 10 |
| A.6   | Vattenanslutning .....  | 10 |
| A.7   | Elanslutning .....  | 10 |
| A.8   | Använd .....  | 11 |
| A.9   | Rengöring och underhåll på apparaten .....  | 11 |
| A.10  | Service .....   | 12 |
| A.11  | Hantera emballaget .....  | 12 |
| A.12  | Skrotning av maskinen .....   | 12 |
| B     | GARANTIVILLKOR OCH UNDANTAG .....   | 12 |
| C     | ALLMÄNNA SÄKERHETSFÖRESKRIFTER .....  | 13 |
| C.1   | Inledning .....   | 13 |
| C.2   | Mekaniska säkerhetsdata, risker .....   | 13 |
| C.3   | Skyddsanordningar som är installerade på maskinen .....                                 | 13 |
| C.4   | Huvudströmbrytare .....   | 13 |
| C.5   | Säkerhetsskyltar som skall sättas upp på apparaten eller i området runt apparaten ..... | 13 |
| C.6   | Anvisningar om användning och underhåll .....   | 13 |
| C.7   | Felaktig användning där felaktigheten är förutsägbar .....                              | 13 |
| C.8   | När apparaten skall kasseras .....  | 13 |
| C.9   | Kvarstående risker .....  | 13 |
| D     | ALLMÄN INFORMATION .....  | 14 |
| D.1   | Inledning .....   | 14 |
| D.2   | Definitioner .....  | 14 |
| D.3   | Identifikationsdata för apparat och tillverkare .....                                   | 14 |
| D.4   | Extra indikationer .....  | 15 |
| D.5   | Ansvar .....  | 15 |
| D.6   | Upphovsrätt .....   | 15 |
| D.7   | Förvaring av handboken .....  | 15 |
| D.8   | Handboken riktar sig till .....   | 15 |
| E     | NORMAL ANVÄNDNING .....   | 15 |
| E.1   | Utmärkande för personal med behörighet att göra ingrepp på maskinen .....               | 15 |
| E.2   | Utmärkande för personalen som är utbildad för ordinarie användning av maskinen .....    | 15 |
| E.3   | Operatör vid ordinarie användning .....   | 16 |
| F     | TEKNISKA SPECIFIKATIONER .....  | 16 |
| F.1   | Datatabell .....  | 16 |
| G     | ANVÄNDNING .....  | 16 |
| G.1   | Påslagning .....  | 16 |
| G.2   | Knappsats .....   | 16 |
| G.2.1 | Elektronisk kaffelåda .....   | 16 |
| G.3   | Programmering .....   | 17 |
| G.3.1 | Pc = Kalkylerad programmering .....   | 17 |
| G.3.2 | Pn = Digital programmering .....  | 17 |
| G.3.3 | Pr = Manuell programmering .....  | 17 |
| G.4   | Hur lagar man en cappuccino .....   | 17 |
| H     | DAGLIG RENGÖRING .....  | 17 |
| H.1   | Kafferengöring .....  | 17 |
| H.1.1 | Att skölja ur dekompressionskretsen .....   | 17 |
| H.1.2 | Veckorengöring med rengöringstablett .....  | 17 |
| H.2   | Utvändig rengöring .....  | 17 |
| I     | UNDERHÅLL .....   | 18 |
| I.1   | Underhållsintervaller .....   | 18 |
| I.1.1 | Förebyggande underhåll .....  | 18 |
| I.2   | Avhårdare .....   | 18 |
| I.3   | Skrotning av maskinen .....   | 18 |

---

## A SÄKERHETSINFORMATION

---

### A.1 Allmän information

För att kunna förstå handboken och därmed maskinen på optimalt sätt är det viktigt att ha god kunskap om de termer, grafik och symboler som används i handboken. Följande symboler används i handboken för att utmärka och göra det möjligt att identifiera olika typer av fara:



#### **VARNING**

Fara för personalens hälsa och säkerhet.



#### **VARNING**

Fara för elchock - farlig spänning.



#### **AKTAS**

Fara för maskinskada eller skada på produkten.



#### **VIKTIGT**

Viktiga instruktioner och information om apparaten.



Läs instruktionerna innan du använder apparaten



Upplysningar och förklaringar





### A.2 Allmän säkerhet

- Maskinen skall ej användas av personer (gäller även barn) med nedsatt fysisk, känslomässig eller mental förmåga eller av personer med bristande erfarenhet eller kunskap, såvida personerna i fråga inte övervakas eller får anvisningar om användningen av maskinen av en person som ansvarar för deras säkerhet.
  - Låt ej barn leka med maskinen.
  - Förvara allt emballagematerial och alla rengöringsmedel utom räckhåll för barn.
  - Rengöring och användarunderhåll skall inte utföras av barn utan översyn
- För passande personlig skyddsutrustning, se avsnitt "A.3 Personlig skyddsutrustning".
- Vissa illustrationer i handboken visar maskinen eller delar av denna utan skydd eller med borttagna skydd. Illustrationer av denna typ har endast förtydligande syfte. Installera ej maskinen utan dess skydd eller med skyddsanordningarna avaktiverade.
- Det är förbjudet att ta bort säkerhets-, färo- och påbudsskyltarna som finns på apparaten och att göra dem oläsbara.
- Ta ej bort maskinens skydd eller gör ändringar på dem.
- Innan någon typ av installation utförs, studera alltid installationshandboken som anger vilka procedurer som skall följas och som innehåller viktig säkerhetsinformation.
- Det är förbjudet att gå in och vistas i arbetsområdet för personal som inte är auktoriserad.
- Avlägsna alla lättantändliga produkter och varor från arbetsutrymmet.
- Maskinens placering, installation och ev nedmontering skall utföras av specialiserad personal i enlighet med gällande säkerhetsföreskrifter. Detta gäller både den använda utrustningen och de tillämpade arbetsmetoderna.



### A.3 Personlig skyddsutrustning

Sammanfattande tabell över vilken personlig skyddsutrustning (PSU) som skall användas under de olika faserna av användningen av maskinen.

| Arbets-<br>skede               | Skydds-<br>kläder  | Skyddsskor  | Handskar   | Skydds-<br>glasögon   | Skyddshjäl-<br>m  |
|--------------------------------|--|---|--|---|---|
|                                |               |  |  |  |  |
| Transport                      | —  | ●   | ○  | —   | ○   |
| Hantering                      | —  | ●   | ○  | —   | —   |
| Uppackning                     | —  | ●   | ○  | —   | —   |
| Installation                   | ○  | ●   | ○ <sup>1</sup>   | —   | —   |
| Normal<br>användning           | —  | ○   | —  | —   | —   |
| Inställningar                  | —  | ○   | ○  | —   | —   |
| Ordinarie<br>rengöring         | —  | —   | ○ <sup>2</sup>   | —   | —   |
| Extra<br>rengöring             | ○  | ●   | ○  | ○   | —   |
| Underhåll                      | ○  | ●   | ○  | ○   | —   |
| Demontering                    | ○  | ●   | ●  | ○   | —   |
| Skrotning                      | ○  | ●   | ●  | ○   | —   |
| <b>Teckenförk-<br/>laring:</b> |  |   |  |   |   |
| ●                              | <b>AVSEDD PERSONLIG SKYDDSUTRUSTNING</b>   |   |  |   |   |
| ○                              | <b>PERSONLIG SKYDDSUTRUSTNING SOM FINNS TILLGÄNGLIG<br/>ELLER SOM SKALL ANVÄNDAS VID BEHOV</b> |   |  |   |   |
| —                              | <b>ICKE AVSEDD PERSONLIG SKYDDSUTRUSTNING</b>  |   |  |   |   |

1. Under dessa ingrepp måste skyddshandskarna vara med skärmotstånd. Operatör, specialiserad personal och andra personer som använder apparaten, men inte använder lämplig personlig skyddsutrustning, kan exponeras för risker för hälsovådliga situationer (beroende på modell).
2. Under denna användning ska du använda värmeskyddade handskar som passar för kontakt med de kemiska substanser som används (se säkerhetsinformationsbladet för de substanser som används angående information om den PPE som krävs). Operatör, specialiserad personal och andra personer som använder apparaten, men inte använder lämplig personlig skyddsutrustning, kan exponeras för risker av kemisk art och eventuellt för hälsovådliga situationer (beroende på modell).

### A.4 Transport, hantering och magasinering

- Eftersom apparaten är stor går det inte att stapla apparater på varandra under transport. Därigenom utesluts risken för att apparaten faller omkull pga stapling.
- Under lastning och avlastning är det förbjudet att vistas under upphängda laster. Det är förbjudet att gå in och vistas i arbetsområdet för personal som inte är auktoriserad.
- Maskinens vikt är inte tillräcklig för att den skall stå stilla.
- Vid lyft av maskinen är det förbjudet att förankra den i dess rörliga eller svaga delar, t.ex. skydd, elrör, pneumatiska delar.
- Skjut inte och dra inte i maskinen när den flyttas, då det finns risk att den välter. Använd korrekt verktyg för lyft av maskinen.

- Personerna som sörjer för transport, hantering och magasinering av apparaten måste ha lämplig utbildning och praktisk erfarenhet av användning av lyftsystém och personlig skyddsutrustning som lämpar sig för arbetet som skall utföras.

## **A.5 B.1. Installation och montering**

- Installationen ska utföras av specialiserad personal.
- Följ den installationsanvisning som medföljer apparaten.
- Installera ej en skadad apparat. Delar som går förlorade eller går sönder måste bytas mot originalreservdelar.
- Gör inga ändringar på de delar som medföljer produkten.
- Innan någon typ av rengörings- eller underhållsarbete utförs måste apparaten skiljas från elnätet. Anslut apparatens kontakt till strömförande nät först då installationen är klar.
- Denna apparat är inte avsedd att installeras utomhus eller på platser där den utsätts för vädrets inverkan (regn, direkt solljus, frost, fuktig och dammig plats, etc).
- Se till att det golv där apparaten installeras är plant, stabilt, värmebeständigt och rent.
- Tillträde till teknikutrymmet begränsas till personer med nödvändig kunskap vad gäller säkerhet och hygien och som dessutom har erfarenhet av apparaten.
- Lämna tillräckligt med utrymme runt apparaten för att underlätta både användning och underhållsinsgrepp.

## **A.6 Vattenanslutning**

- Vattenanslutningen måste utföras av specialiserad personal.
- Maskinen skall kopplas till vattenledning med hjälp av de nya, medföljande slangarna. Använd inte gamla slangar.
- Använd alltid en ny uppsättning kopplingar om du tar ut och sätter tillbaka vatteninloppsröret på maskinen.
- Innan du kopplar nya rörledningar eller rör som inte använts under en längre tid, om arbete utförts, eller nya maskinen har installerats (vattenmätare, etc): låt vattnet flöda fritt tills du ser att det är rent och klart.
- Driftstrycket för vatten (minimum och maximum) måste ligga mellan:
  - 1 bar [0,1 kPa] och 8 bar [0,8 kPa];
- Se till att det inte finns några synliga läckor under och efter första användning av maskinen.
- Installera en godkänd backventil uppströms enligt gällande regler för installationslandet.

## **A.7 Elanslutning**

- Ingrepp på elektriska system får endast utföras av specialiserad personal.
- Kontrollera att den spänning som anges på märkplattan överensstämmer med nätspänningen.
- Se till att apparaten installeras i enlighet med de säkerhetsföreskrifter och lokala lagar som gäller i varje enskilt land.
- Om strömkabeln skadas måste den bytas av Service eller av specialiserad personal för att förebygga alla risker.
- Apparaten måste jordas på korrekt vis. Tillverkaren är inte ansvarig för konsekvenserna av ett felaktigt utfört jordsystem.
- För att skydda apparatens strömförsörjningskrets mot kortslutning och/eller överbelastning, installera en temperaturstyrd övertryckssäkring eller en passande magnetisk automatsäkring, ADS (Automatic Disconnection of Supply).

- För att skydda apparatens strömförsörjningskrets mot läckström, installera en högkänslig jordfelsbrytare RCD (Residual Current Device) med manuell återställning, som passar för överspänning av kategori III.

I punkt 6.3.3 i EN 60204-1 (IEC 60204-1) finns information om skydd mot indirekt kontakt för användning av skyddsanordningar som garanterar automatisk brytning av strömmen vid fel på isoleringen i TN- eller TT-systemen, och för IT-systemen skall strömbrytare eller differentialströmskyddsanordning som får strömmen att brytas automatiskt (en strömbrytare måste indikeras som första jordfel för spänningsförande del, såvida inte en skyddsanordning är installerad för att bryta strömmen vid sådant fel. Denna anordning skall avge en ljudsignal och/eller en visuell signal som skall fortsätta under hela tiden som felet pågår). Till exempel: i ett TT-system skall en jordfelsbrytare installeras uppströms om strömförsörjningskällan och strömbrytaren skall ha en utlösningström (till exempel 30 mA) som är koordinerad med jordningssystemet i byggnaden där det är meningen att apparaten skall installeras.

## A.8 Använd

- Apparaten måste användas i ett rum med omgivningstemperatur på mellan 5 °C och 35 °C (41 °F - 95 °F).
- Om apparaten magasineras i temperatur som understiger 5 °C (41 °F) ska vattenkretsen (panna/rörledningar) tömmas.
- I ett nödläge (brand, spänningsuppgång, onormala missljud, etc) är det första du ska göra att stänga av strömförsörjningen och stänga vattenledningskranen.
- Se till att inga av apparatens luftinsug är övertäckta med handdukar eller andra föremål.
- Se upp för heta ytor, som koppvärmare, enheternas huvuden och utloppen för ånga och hett vatten. Ställ aldrig behållare med vätska ovanpå apparaten.

## A.9 Rengöring och underhåll på apparaten

- Se "A.3 Personlig skyddsutrustning" för passande personlig skyddsutrustning.
- Sätt apparaten i säkert tillstånd innan alla underhållsinsgrepp påbörjas. Koppa bort apparaten från strömförande nät och dra försiktigt ut väggkontakten, om sådan finns.
- Vid underhållsinsgrepp, beroende på modell och typ av elektrisk anslutning, ska strömkabel och stickkontakt placeras så att de alltid är synliga för den operatör som utför arbetet.
- Vidrör aldrig maskinen med fuktiga händer och/eller fötter eller när du är barfota.
- Det är förbjudet att ta bort skyddsanordningarna.
- Respektera anvisningarna om vilken kompetens som krävs för de olika insgreppen som ingår i rutinunderhåll och extra underhåll. Bristande efterlevnad av instruktionerna kan leda till risk för personalen.
- Extraordinärt underhåll, kontroll och översyn av maskinen får endast utföras av specialiserad personal eller av Service - teknikern skall ha tillgång till passande personlig skyddsutrustning (skyddsskor och skyddshandskar) och lämpliga verktyg och utrustningar.
- Spruta inte vatten på maskinen.

## Reparation och särskilt underhåll

- Reparation och särskilt underhåll måste utföras av specialiserad och auktoriserad personal. Tillverkaren avsägar sig allt ansvar för fel eller skador som uppstår på grund av insgrepp från tekniker som inte är auktoriserad av Tillverkaren, och tillverkarens originalgaranti förfaller.
- Apparaten ska endast avkalkas av specialiserad personal.
- Glöm inte bort att regelbundet regenerera ditt avhärdningsmedel.

## A.10 Service

- Endast originalreservdelar uppfyller säkerhetsföreskrifterna för apparaten.

## A.11 Hantera emballaget

- Omhänderta alla emballagedelar enligt lokala bestämmelser i installationslandet.

## A.12 Skrotning av maskinen

- Arbeten på elektrisk utrustning får endast utföras av specialiserad personal, och på apparat som är skild från strömförande nät.
- Demontering skall alltid utföras av specialiserad personal.
- Innan produkten kasseras måste den göras obrukbar. Skär av nätkabeln och demontera produktens alla låsanordningar så att ingen risk föreligger att människor (barn) blir inlåsta i produkten.
- Se "A.3 Personlig skyddsutrustning" för passande personlig skyddsutrustning.
- I samband med skrotning av apparaten måste "CE"-märkningen, denna handbok och andra dokument gällande apparaten förstöras.



### VIKTIGT

Förvara handboken på en säker plats som framtida referens för användare.

---

## B GARANTIVILLKOR OCH UNDANTAG

---

Om garanti erbjuds i samband med köp av denna produkt så tillhandahåller Electrolux Professional garanti i enlighet med lokala bestämmelser, med villkoret att utrustningen installeras och används för det ändamål för vilket den har konstruerats och så som beskrivs i gällande dokumentation för utrustningen.

Garanti gäller om kunden enbart har använt originalreservdelar och utfört underhåll i enlighet med Electrolux Professionals användnings- och underhållsdokumentation som finns på papper och i elektroniskt format.

Electrolux Professional rekommenderar varmt att man använder rengörings-, skölj- och avkalkningsmedel som är godkända av Electrolux Professional - detta för att få bättre resultat och behålla produktens funktion över tid.

Electrolux Professional-garantin täcker inte:

- Serviceresor för att leverera eller hämta produkten.
- Installation.
- Utbildning angående användning/drift.
- Utbyte (och/eller leverans) av slitagereservdelar, såvida slitaget inte är ett resultat av defekter i material eller utförande, rapporterat inom en (1) vecka från feltillståndet.
- Korrigering av yttre kablage.
- Korrigering av icke-auktoriserade reparationer så väl som skada, feltillstånd och ineffektivitet förorsakad av och/eller ett resultat av dessa reparationer.
  - Otillräcklig och/eller onormal kapacitet på de elektriska systemen (ström/spänning/frekvens), inklusive elektriska pikar och/eller strömavbrott.
  - Otillräcklig eller avbruten försörjning av vatten, ånga, luft, gas (inklusive orenheter och/eller annat som inte överensstämmer med de tekniska kraven för var och en av maskinerna).
  - Rördelar, komponenter eller förbrukningsvaror för rengöringsprodukter som inte är godkända av tillverkaren.

- Kundens vårdslöshet, felanvändning, missbruk och/eller bristande efterlevnad av instruktionerna för vård och omsorg som finns i detalj i utrustningens dokumentation.
- Felaktig eller dåligt utförd: installation, reparation, underhåll (inklusive manipulation, modifikation och reparation utförd av icke-auktoriserad tredje part) och modifikation av säkerhetssystem.
- Användning av komponenter som inte är originalkomponenter (exempelvis förbrukningsmaterial, slitage- och reservdelar);
- Miljöförhållanden som framkallar termal eller kemisk stress (överhettning/frysning och/eller korrosion/oxidation).
- Främmande föremål placerade i produkten eller kopplade till denna.
- Olyckor eller force majeure.
- Transport och hantering, inklusive repor, bucklor, flisor och/eller annan skada på ytfinishen, såvida denna skada inte kan härledas till defekter i materialet eller i det hantverksmässiga utförandet och som ska rapporteras inom en (1) vecka från leveransen, såvida inte annat överenskommit.
- Produkt med originalserienummer avlägsnat, ändrat eller som inte kan avläsas.
- Utbyte av glödlampor, filter och andra förbrukningsvaror.
- Alla tillbehör och programvaror som inte är godkända eller specificerade av Electrolux Professional.

Garantin gäller inte för schemalagda underhållsinslag (inklusive de erforderliga reservdelarna för detta) eller för rengöringsmedel såvida det inte regleras i avtal eller andra villkor.

Se Electrolux Professionals webbplats för en lista över auktoriserade Kundservicecenter.

## C ALLMÄNNA SÄKERHETS FÖRESKRIFTER

### C.1 Inledning

Apparaterna är utrustade med elektriska och/eller mekaniska säkerhetsanordningar som är avsedda att skydda personalen och maskinerna.

Dessa anordningar får därför inte avlägsnas eller ändras. Tillverkaren accepterar inget ansvar för skador som beror på att anordningarna ändrats eller att de inte har använts.

### C.2 Mekaniska säkerhetsdata, risker

På maskinen finns inga skarpa kanter och inga utskjutande delar. Skydd vid rörliga och spänningsförändrande delar är fästade vid skåpet med skruvar för att förhindra att dessa farliga delar oavsiktligt vidrörs.

### C.3 Skyddsanordningar som är installerade på maskinen



Skydden (bönbehållare, sidopaneler, bakre paneler, etc) på apparaten är fastsatta till apparaten och/eller dess ram med hjälp av skruvar som endast kan avlägsnas eller öppnas med verktyg.



Apparaten har en gul/röd huvudströmbrytare som fungerar som nödstoppknapp.

### C.4 Huvudströmbrytare

I nödläge kan apparaten helt stängas av med hjälp av huvudströmbrytaren.

### C.5 Säkerhetsskyltar som skall sättas upp på apparaten eller i området runt apparaten

| Förbud  | BETYDELSE   |
|---|---|
|  | Det är förbjudet att olja, smörja, reparera och justera delar i rörelse.                                    |
|  | Det är förbjudet att avlägsna säkerhetsanordningar  |
|  | Det är förbjudet att använda vatten för att släcka eldsvådor (denna förbudsskylt finns på elektriska delar) |

| FARA  | Betydelse  |
|---|--|
|  | försiktighet, het yta  |
|  | Fara för elchock (placerad på elektriska delar med angivelse av spänningen). |

### C.6 Anvisningar om användning och underhåll

Riskerna som är knutna till maskinen är huvudsakligen av mekanisk, termisk och elektrisk art. När så har varit möjligt har riskerna undanröjts:

- antingen direkt, med hjälp av lämpliga lösningar på projektstadiet,
- eller indirekt, med hjälp av skyddsanordningar, skydd och säkerhetsanordningar.

På kontrollpanelens display visas eventuella funktionsstörningar.

I samband med underhåll kvarstår dock vissa risker som det inte är möjligt att eliminera och som måste undanröjas genom speciella beteenden och försiktighetsåtgärder.

Det är förbjudet att göra någon typ av kontroll, rengöring, reparation och underhåll på maskinkomponenter i rörelse. Personalen måste upplysas om förbudet i fråga med hjälp av väl synliga varningsskyltar

För att garantera att maskinen fungerar effektivt och korrekt krävs ett regelbundet underhåll. Följ anvisningarna i denna manual.

Kontrollera regelbundet att alla säkerhetsanordningar fungerar och att isoleringen på elektriska kablar är intakt. Om dessa är skadade måste de bytas.

### C.7 Felaktig användning där felaktigheten är förutsägbar

All användning som skiljer sig från vad som specificeras i denna handbok betraktas som felaktig. Under drift av maskinen är det inte tillåtet att göra arbeten som betraktas som felaktiga och som allmänt sett kan medföra risker för personalens säkerhet eller skador på maskinen. Nedan specificeras vad som avses med felaktig användning där sådant går att förutse:

- bristande underhåll, rengöring och regelbundna kontroller av maskinen,
- strukturella ändringar eller ändringar på funktionslogiken,
- ändringar på skydd eller säkerhetsanordningar,
- att användare, specialiserad personal och underhållstekniker inte använder personlig skyddsutrustning.
- att inte använda adekvata tillbehör (t ex att använda fel verktyg, steg).
- att placera bränsle eller brandfarligt material (material som inte har med bearbetningsprocessen att göra) i närheten av apparaten,
- felaktig installation av maskinen,
- att föremål som inte är kompatibla med apparatens användning, eller som kan orsaka skador på apparaten/personer, eller förorena omgivningen läggs in i apparaten,
- att stiga upp på maskinen,
- att anvisningarna om avsedd användning av maskinen inte har följts,
- andra beteenden som medför risker som inte kan elimineras av tillverkaren.



### **VARNING**

Ovan beskrivna beteenden är att betrakta som förbjudna!

### C.8 När apparaten skall kasseras

När apparaten inte skall användas längre skall den göras obrukbar genom att nätkablarna avlägsnas.

### C.9 Kvarstående risker

Maskinen har flera kvarstående risker som inte fullständigt eliminerats på projektstadiet eller genom installation av lämpliga skydd. Tillverkaren informerar därför operatören, genom denna handbok, om dessa risker och om vilken personlig skyddsutrustning som skall användas av personalen. För att reducera risker, se till att det finns tillräckligt med utrymme då du installerar apparaten. För att detta villkor skall uppfyllas måste områdena runt apparaten alltid:

- vara fria från hinder (som stegar, verktyg, behållare, lådor, osv.),
- vara rena och torra,
- vara väl upplysta.

För kundens information illustreras nedan de risker som kvarstår på maskinen: de illustrerade beteendena är att betrakta som felaktiga och därmed strängt förbjudna.

| Kvarstående risker  | Beskrivning av den farliga situationen   |
|---|--|
| Risk att halka eller falla  | Operatören kan halka på grund av att det finns vatten eller smuts på golvet  |
| Risk för brännskada/skrubbsår (t ex ugnselement, iskall behållare, lameller och rör i kylkretsen) | Operatören vidrör avsiktligt eller oavsiktligt vissa komponenter inuti maskinen utan att använda skyddshandskar.   |
| Stickskador   | Operatören vidrör avsiktligt eller oavsiktligt vissa komponenter med vassa kanter inuti apparaten utan att använda skyddshandskar.   |
| Risk för brännskada   | Operatören vidrör avsiktligt eller oavsiktligt komponenterna inuti maskinen eller diskgodset vid utgången utan skyddshandskar eller utan att låta komponenterna/diskgodset svalna. |
| Risk för kapning av armarna   | Operatören använder våld för att stänga frontpanelerna.  |



### VIKTIGT

Om en större anomali skulle uppstå (t.ex. kortslutning, kablar utanför kopplingsplinten, motorhaveri, slitage på elkablarnas skydd) skall operatören som ansvarar för den ordinarie användningen genast stänga av apparaten.

## D ALLMÄN INFORMATION

### D.1 Inledning

Nedan ges information om avsedd användning av apparaten. Här finns beskrivningar av de tester den genomgått och en beskrivning av använda symboler (som anger vilken typ av varning det rör sig om), med definition av de termer som används i handboken och praktisk information till apparatens användare.

### D.2 Definitioner

Nedan finns definitioner av de viktigaste termerna som används i handboken. Vi rekommenderar att dessa termer studeras noggrant innan resten av handboken läses.

|  |   |
|--|---|
| Operatör   | Person vars uppgifter omfattar installation, inställning, användning, underhåll, rengöring, reparation och transport av apparaten.  |
| Tillverkare  | Electrolux Professional SpA eller annat serviceställe som auktoriserats av Electrolux Professional SpA.   |
| Personal som sörjer för den ordinarie användningen av maskinen | Operatör som har informerats om, utbildats för och har praktik vad gäller arbetsuppgifterna som skall utföras och riskerna som är knutna till den ordinarie användningen av maskinen.   |
| Kundservice eller specialiserad personal                       | Operatör som är utbildad av tillverkaren och som tack vare sin yrkesutbildning, erfarenhet, specifika yrkesutbildning och kunskap om olyckskydd är kapabel att bedöma vilka ingrepp som skall göras på apparaten och att identifiera och undvika eventuella risker. Operatörens yrkesutbildning täcker områdena mekanik, elektroteknik och elektronik, etc. |
| FARA   | Upphov till möjliga personsador eller hälsorisker.  |
| Farlig situation   | En situation där en operatör utsätts för en eller fler faror.   |
| Risk   | Sannolikhet för mycket allvarliga personsador eller hälsorisker i en farlig situation.  |

|                    |   |
|--------------------|---|
| Skydd              | Säkerhetsåtgärder som består i att speciella tekniska anordningar (skydds- och säkerhetsanordningar) avsedda att skydda personalen från faror används.  |
| Skyddsanordning    | Anordning på en maskin som används särskilt för att ge skydd genom en fysisk barriär.   |
| Säkerhetsanordning | Säkerhetsanordning (ej att förväxlas med skyddsanordning ovan) som eliminerar eller reducerar risken. Denna anordning kan vara monterad för sig själv, eller användas tillsammans med en skyddsanordning. |
| Kund               | Den person som har inhandlat apparaten, eller som har hand om/använder den (t ex företag, företagare, bolag).   |
| Elchock            | Oförutsedd elektrisk urladdning i människokroppen.  |

### D.3 Identifikationsdata för apparat och tillverkare

Här visas ett exempel på den märkning eller den dataskylt som finns på maskinen:

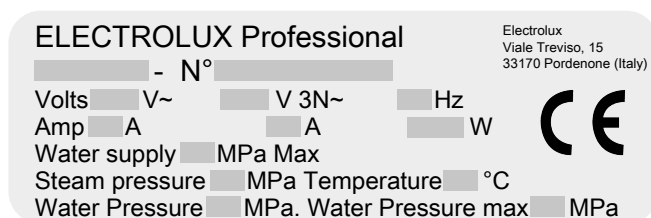

Dataskylten är försedd med identifieringsdata och tekniska data om produkten. Nedan följer en lista med upplysningar som finns på skylten och deras betydelse:

|             |                                      |
|-------------|--------------------------------------|
| CLASSIC 123 | Kommersiell benämning                |
| N°          | Serienummer                          |
| Volts (V)   | nätspänning (enfas och/eller trefas) |
| Hz          | Nätfrekvens                          |

|  |                              |
|--|------------------------------|
| Amp (A)  | strömstyrka                  |
| W  | maximal effekt               |
| Steam pressure (MPa)   | pannans tryck                |
| Temperature (°C)   | pannans temperatur           |
| Water pressure (MPa)   | vattenledningstryck          |
| Water pressure max (MPa)   | maximalt vattenledningstryck |
| CE   | CE-märkning                  |
| Electrolux Professional SpA Viale Treviso 15 33170 Pordenone Italy | Tillverkare                  |

Märkplattan sitter framtill på apparaten.

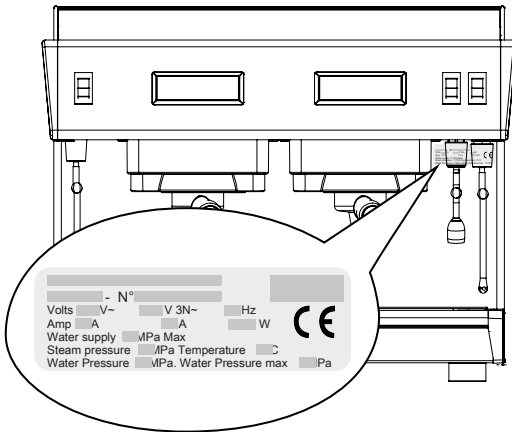

#### VIKTIGT

Innan maskinen installeras, kontrollera att den förberedda elektriska anslutningen överensstämmer med uppgifterna på märkplattan.



#### OBS!

Se informationen på maskinens märkplatta för uppgifter om tillverkare (för att beställa reservdelar etc.).

### D.4 Extra indikationer

Ritningar och scheman i handboken är inte återgivna i korrekt skala. De är en integration till den skriftliga informationen och fungerar som sammanfattning av denna, men är inte avsedda att ge en detaljerad bild av den levererade maskinen.

På apparatens installationsritningar uttrycks angivna siffervärden i millimeter och/eller i tum.

### D.5 Ansvar

Vi accepterar inget ansvar för skador och funktionsstörningar som orsakats av:

- att instruktionerna i denna handbok ej följts.

- icke-professionella reparationer som utförts och med reservdelar som inte finns angivna i reservdelskatalogen använts (montering och användning av icke-originaldelar och tillbehör kan inverka negativt på apparatens funktion, och gör dessutom att garantin från originaltillverkaren förfaller).
- ingrepp utförts av icke-specialiserad personal.
- icke-auktorerade ändringar eller ingrepp.
- inget underhåll, eller felaktigt/undermåligt underhåll, har utförts.
- felaktig användning av maskinen
- exceptionella och icke förutsebara händelser,
- att apparaten har använts av personal som inte har tillräcklig information och/eller utbildning.
- att gällande bestämmelser i användarlandet om säkerhet, hygien och hälsa på arbetsplatsen inte har följts.

Vi accepterar inget ansvar för skador som orsakas av godtyckliga omvandlingar och ändringar som gjorts av användaren eller av kunden.

Ansvaret för identifiering och val av lämplig och passande personlig skyddsutrustning som operatör skall bära åligger arbetsgivaren, den arbetsplatsansvarige eller den fackman som sköter teknisk service i enlighet med de bestämmelser som gäller i användarlandet.

Tillverkaren accepterar inget ansvar för möjliga felaktiga upplysningar i manualen, om dessa kan hänföras till tryckfel eller översättningsfel.

Eventuella tillägg till handboken för installation, användning och underhåll som tillverkaren anser det lämpligt att sända till kunden skall förvaras tillsammans med den handbok som de blir en integrerad del av.

### D.6 Upphovsrätt

Denna handbok är uteslutande avsedd för operatören och får endast överlämnas till tredje person efter medgivande från Electrolux Professional SpA.

### D.7 Förvaring av handboken

Manualen måste hållas i gott skick under maskinens hela livstid, tills maskinen skrotas. Vid överlåtelse, försäljning eller uthyrning av maskinen måste denna handbok medfölja maskinen.

### D.8 Handboken riktar sig till

Denna handbok riktar sig till:

- arbetsgivaren till användarna av apparaten och den person som ansvarar för arbetsplatsen
- operatör som normalt använder apparaten.
- specialiserade tekniker – Kundservice (se servicehandboken).

## E NORMAL ANVÄNDNING

### E.1 Utmärkande för personal med behörighet att göra ingrepp på maskinen

Det åligger kunden att kontrollera att kraven som listas nedan uppfylls av personerna som sköter de olika arbetsuppgifterna:

- de har läst och förstått handboken.
- att de får yrkesutbildning och utbildning som är lämpad för deras uppgifter så att dessa kan utföras i säkerhet,
- att de får särskild yrkesutbildning om korrekt användning av maskinen.

### E.2 Utmärkande för personalen som är utbildad för ordinarie användning av maskinen

Kunden måste kontrollera att de som sörjer för den ordinarie användningen av maskinen har lämplig utbildning och kompetens för sina uppgifter och att de mår om sin egen och andra personers säkerhet.

Kunden måste kontrollera att den egna personalen har förstått givna anvisningar, särskilt vad gäller säkerhetsaspekter och arbetshygien vid användning av maskinen.

## E.3 Operatör vid ordinarie användning

Måste minst ha:

- ha kunskap om teknik och specifik erfarenhet av körning av maskinen,
- Grundläggande allmänbildning och teknisk utbildning på tillräcklig nivå för att kunna läsa och förstå innehållet i handboken, inklusive att kunna korrekt tolka ritningar, tecken och bilder.

- ha tillräcklig kunskap för att i säkerhet utföra ålagda ingrepp enligt arbetsbeskrivningen i handboken,
- känna till regler om hygien och säkerhet på arbetsplatsen.

Om en större anomali skulle uppstå (t.ex. kortslutning, kablar utanför kopplingsplinten, motorhaveri, slitage på elkablarnas skydd) skall operatören som ansvarar för den ordinarie användningen:

## F TEKNISKA SPECIFIKATIONER

### F.1 Datatabell

| MODELL                                  | CLASSIC 1                            | CLASSIC 2               | CLASSIC 3        |
|---|--------------------------------------|-------------------------|------------------|
| Bredd                                   | 343 mm [13,5 "]                      | 642 mm [25,2 "]         | 862 mm [33,9 "]  |
| Höjd                                    | 508 mm [20 "]                        | 508 mm [20 "]           | 508 mm [20 "]    |
| Djup                                    | 568 mm [22,3 "]                      | 568 mm [22,3 "]         | 568 mm [22,3 "]  |
| Vikt                                    | 37 kg [81,5 lb]                      | 55 kg [121,2 lb]        | 76 kg [167,5 lb] |
| 110 V enfas                             | 1,7 kW                               | -                       | -                |
| 200 V enfas                             | 2,3 kW                               | 3.5 kW (alternativ 2,3) | 3,5 kW           |
| 220 V enfas<br>380 V trefas + nolledare | 2,7 kW                               | 4.3 kW (alternativ 2,7) | 4,3 kW           |
| 230 V enfas<br>400 V trefas + nolledare | 3 kW                                 | 4.7 kW (alternativ 3)   | 4,7 kW           |
| 240 V enfas<br>415 V trefas + nolledare | 3,2 kW                               | 5.1 kW (alternativ 3,2) | 5,1 kW           |
| Temperatur                              | 118 till 120 °C / 244 till 248°F     |                         |                  |
| Ångtryck                                | 0,9 till 1 bar / (0,09 till 0,1 kPa) |                         |                  |
| Pumptryck                               | 9 bar / 0,9 MPa                      |                         |                  |
| Högtrycksventil                         | 13 bar / 1,3 MPa                     |                         |                  |
| Lågtrycksventil                         | 3,2 bar / 0,3 MPa                    |                         |                  |
| Dos av malet kaffe                      | 7 g                                  |                         |                  |
| Vattendos                               | 5 till 7 cl                          |                         |                  |
| Infusionstid                            | 20 till 25 s                         |                         |                  |

## G ANVÄNDNING



OBS!

Då apparaten har installerats och hydrauliska och elektriska anslutningar har utförts av en kvalificerad installatör.



### VARNING

Glöm inte att öppna kranen som matar apparaten med vatten.

Ställ huvudströmbrytaren i läge 1 (ställ den inte i läge 2 förrän pannan är full). Indikatorlampan för på/Av slås på och pannans påfyllningsnivå ställs automatisk in. Vatteninloppsindikatorn blinkar för att visa att pannan är under påfyllning.

### Uppvärmning:

Då vatteninloppsindikatorn slutar att blinka kan du ställa huvudströmbrytaren i läge 2 för att starta uppvärmningsprocessen. Då korrekt temperatur har uppnåtts ligger ångtrycket på mellan cirka 0,9 till 1 bar [0,09 to 0,1 MPa].

### G.1 Påslagning

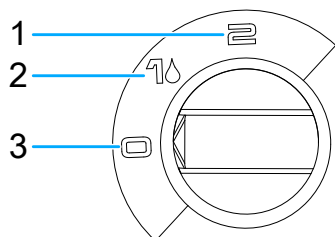

Fig. 1 Huvudströmbrytare

1. Uppvärmning
2. slå PÅ/ON strömförsörjningen och påfyllning av panna
3. apparaten AV/OFF

Slå PÅ apparaten:

### G.2 Knappsats

#### G.2.1 Elektronisk kaffelåda

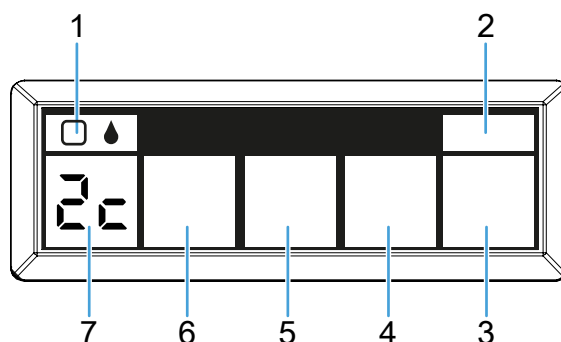

1. Säkerhetsnivåreglage (via lysdiod)



2. Symbol för Fortsätt/Stopp
3. Kaffesymbol (beror på valt alternativ)
4. Kaffesymbol (beror på valt alternativ)
5. Kaffesymbol (beror på valt alternativ)
6. Kaffesymbol (beror på valt alternativ)
7. Display

### G.3 Programmering

Symbolerna från ③ till ⑥ kan programmeras. Flerdosering (1, 2 eller 3 koppar) räknas ut automatiskt då en av dem programmeras på varje låda:

- Ställ apparatens strömbrytare på läge 0.
- Håll symbolen ② intryckt och slå åter på apparaten. På displayen visas Pn sedan Pc och Pr genom att trycka flera gånger på knappen ②.

#### G.3.1 Pc = Kalkylerad programmering

- För in en filterhållare (med kaffe) i apparaten.
- Ställ fram koppar.



På displayen visas Pc.



Välj den dos som skall programmeras (2c till exempel).



Starta infusionsprogrammet.



Tryck igen för att stoppa då önskad mängd kaffe är korrekt.

Visa motsvarande digitala värde (mellan 00 och 99).

- Repetera ingreppet vid 3 för de andra doseringarna (2C till exempel)

#### G.3.2 Pn = Digital programmering

Snabbprogrammering utan kaffe och/eller värden som förs vidare på andra enheter.



På displayen visas Pn.



Välj den dos som skall programmeras.



Visa det digitala värdet på den valda dosen.



Öka värdet.



Reducera värdet.



Spara det nya värdet.

Repetera ingreppet vid 4 för de andra doseringarna.

#### G.3.3 Pr = Manuell programmering

Samma tillvägagångssätt som vid kalkylerad programmering. Pc.

- Den manuella programmeringen kalkylerar inte de andra doseringarna (1, 2 eller 3 koppar), utan endast den programmerade doseringen förändras.
- Varning: alla nya programmeringar (Pn eller Pc) raderar ALLA tidigare programmerade värden.
- Vänta tills programläget automatiskt stängs av (mellan 10 och 15 s), eller stäng AV och slå sedan PÅ apparaten igen.

### G.4 Hur lagar man en cappuccino

- Använd en hög och smal behållare som är fylld till hälften med mjölk (helst lättmjölk).
- Håll ändstycket av ångröret vid ytan av mjölken för att få fram ett fint skum.
- Efter varje användning ska ångröret rengöras med en våt trasa, och tryck ett ögonblick på ångrörets ändstycke för att eliminera den mycket lilla mängd mjölk som kan finnas kvar i röret.



OBS!

Var försiktig så att du inte kokar mjölken.

## H DAGLIG RENGÖRING

### H.1 Kafferengöring



OBS!

För detta ingrepp ska du använda en 2-koppar filterhållare med gummipluggen med referensnr. DO197 inuti.

#### H.1.1 Att skölja ur dekompressionskretsen

- För in och dra åt en filterhållare i enheten.
- Tryck på en kaffesymbol för att sätta filterhållaren under tryck, och stäng sedan av enheten. Repetera detta ingrepp flera gånger, och ta ut vattnet ur filterhållaren efter varje gång.

#### H.1.2 Veckorengöring med rengöringstablett

Använd en 2-koppar filterhållare och placera gummipluggen (DO197) inuti filtret.

- Lägg en rengöringstablett över gummipluggen och för in filterhållaren och dra åt den i enheten.
- Håll knappen ② intryckt och tryck sedan på knappen ③. (på displayen visas nP).



OBS!

Om tidsläge är inställt, tryck två gånger på knappen ② innan du trycker på knappen ③.

- Tryck igen på knappen ② för att starta det automatiska programmet (2 sek På / 8 sek Av – x 10 gånger).
- Då displayen visar rP: ta ut filterhållaren ur enheten och vänta tills sköljprogrammet är färdigt (3 x 30 sekunder).
- Då det automatiska programmet är klart: sätt tillbaka filterhållaren utan gummipluggen och utan kaffepulver, och

starta ett program för 2 stora koppar för att skölja filterhållaren.

### H.2 Utvändig rengöring

#### Ångrörets utlopp:

Efter varje användning ska ångröret rengöras med en våt trasa, och släpp ut lite ånga för att eliminera den mycket lilla mängd mjölk som kan finnas kvar i röret. (Avlägsna toppen på ångröret för att underlätta rengöringen).

#### Att skölja ur dekompressionskretsen:

- Fäst koppen genom att dra åt den till enheten.
- Tryck på en kaffeknapp för att trycksätta koppen och stäng sedan av enheten. Repetera detta ingrepp flera gånger, och ta ut vattnet ur koppen efter varje gång.

#### Bottengaller

Avlägsna bottengallret genom att lyfta upp det framifrån. Rengör bottengallret med en svamp.

#### Stomme

Använd en mjuk trasa och rengöringssprit för alla delar av rostfritt stål, och ett icke-slipande rengöringsmedel för lackerade delar. Var försiktig så att du inte repar lackerade delar.

#### Rengöring av knappsats



VIKTIGT

Rengör aldrig knappsatsen med vätska då apparaten är i normal drift.

- Stäng AV apparaten med hjälp av huvudströmbrytaren (läge 0).

- Rengör knappsatsen och frontpanelen med en mjuk handduk och passande rengöringsmedel.
- Då rengöringen är klar, slå PÅ huvudströmbrytaren igen (läge 2).

---

## I UNDERHÅLL

---

### I.1 Underhållsintervaller

Hur lång intervallen mellan inspektioner och underhåll skall vara beror på de faktiska driftsvillkoren och omgivningsvillkoren (damm, fukt, osv.). Därför kan inga exakta tidsintervaller anges. Det är dock viktigt att ge maskinen ett noggrant och regelbundet underhåll för att i möjligaste mån begränsa driftavbrott.

#### I.1.1 Förebyggande underhåll

Förebyggande underhåll reducerar driftavbrott och maximerar apparatens effektivitet.

Kundservice kan ge råd om bästa underhållsplan som kan inköpas beroende på användningsintensitet och utrustningens ålder.

Vi rekommenderar att ett servicekontrakt tecknas med Kundservice för förebyggande och programmerat underhåll.

### I.2 Avhårdare

För optimal inställning, kontrollera vattnets hårdhetsgrad och se de tekniska specifikationerna för den avhårdare som används.

Avhårdaren ska bytas ut 1 gång om året även om den inte nått sin maximala filtreringskapacitet.

### I.3 Skrotning av maskinen

Se till att panelerna inte hamnar i naturen när apparaten inte skall användas längre. Skrotning av apparaten måste ske i enlighet med gällande bestämmelser i användarlandet.

Alla delar i metall är tillverkade av rostfritt stål (AISI 304) och kan monteras loss. Delar i plast är märkta med materialkod.



Symbolen  på apparaten visar att denna apparat inte skall betraktas som hushållsavfall, utan måste omhändertagas på korrekt sätt, för att förhindra möjlig negativ inverkan på miljö och hälsa.

För återvinning av denna apparat, kontakta Kundservice eller din återförsäljare, eller din lokala avfallshantering.



CE

Electrolux Professional SPA  
Viale Treviso 15  
33170 Pordenone  
[www.electroluxprofessional.com](http://www.electroluxprofessional.com)