

Pikauuni

GourmeXpress



FI Asennus- ja käyttöohje



EPR-PROBT-D- 2023.07

Asennuskaavio

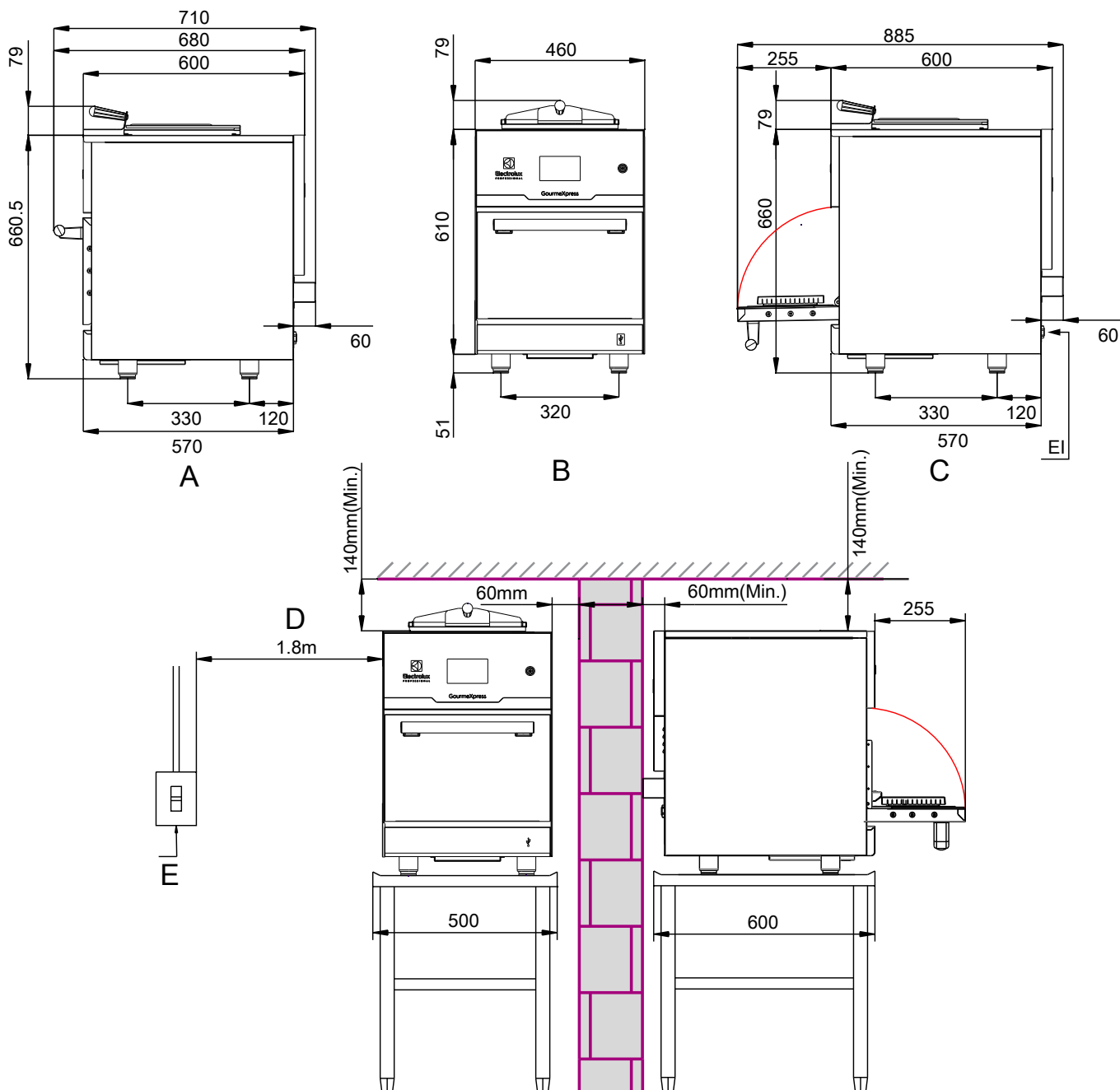

El = Sähkön tulo
EQ = Potentialintausruuvi
A = Sivulta katsottuna
B = Edestä katsottuna

C = Sivulta katsottuna luukku avattuna
D = Virtajohdon maksimipituus 1,8 m
E = Suojakatkaisin

Yleistä



Lue seuraavat ohjeet, myös takuuehdot, ennen laitteen asentamista ja käyttämistä.

Käy verkkosivustollamme www.electroluxprofessional.com ja avaa Tuki-osio, jossa voit



rekisteröidä tuotteesi



saada tuotettasi koskevia neuvoja ja vinkkejä sekä huolto- ja korjaustietoja.

Asennus-, käyttö- ja huolto-ohjeet sisältävä käsikirja (jäljempänä käsikirja) antaa käyttäjälle tarpeellisia tietoja laitteen oikeaa ja turvallista käyttöä varten.

Vaikka käsikirjassa on paljon tekstiä ja varoituksia, sen sisältämien ohjeiden tarkoitus on kuitenkin parantaa kaikin tavoin laitteen toimintaa ja suorituskykyä ja erityisesti välttää aiheuttamasta vahinkoja ihmisille, esineille tai eläimille vääränlaisen käytön tai virheellisten toimenpiteiden vuoksi.

On erittäin tärkeää, että kaikki laitteen kuljetukseen, asennukseen, käyttöönottoon, käyttöön, huoltoon, korjaukseen ja käytöstä poistamiseen osallistuvat henkilöt lukevat huolellisesti tämän käsikirjan ennen toimenpiteiden suorittamista sellaisten virheellisten toimenpiteiden ja ongelmien välttämiseksi, jotka voisivat vahingoittaa laitetta tai aiheuttaa henkilövahinkoja. Turvallisuusasiat on suositeltavaa käydä läpi käyttäjien kanssa säännöllisin väliajoin. Lisäksi on erittäin tärkeää, että laitteen käyttöön valtuutettu henkilöstö on saanut laitteen käyttö- ja huoltokoulutuksen.

Edelleen on tärkeää, että käsikirja pidetään aina käyttäjän ulottuvilla laitteen käyttöpaikan lähellä, jotta se on helposti saatavilla ongelmatilanteissa ja aina tarvittaessa.

Jos laitteen käytöstä on käsikirjan lukemisen jälkeen kysymyksiä tai epäselvyyksiä, ota yhteys valmistajaan tai valtuutettuun huoltoliikkeeseen. Henkilöstömme auttaa mielellään laitteen parhaan mahdollisen suorituskyvyn ja tehokkuuden varmistamiseksi. Muistutamme vielä lopuksi, että kaikkien laitteen käyttövaiheiden aikana on aina noudatettava voimassa olevia turvallisuus-, työhygieni- ja ympäristönsuojelumääräyksiä. Käyttäjän vastuulla on siis varmistaa, että laitetta käytetään ainoastaan optimaalisissa turvallisuusolosuhteissa henkilö- ja omaisuusvahinkojen välttämiseksi.



TÄRKEÄÄ

- Valmistaja ei vastaa millään tavalla toimenpiteistä, jotka on suoritettu ohjekirjan määräysten vastaisesti.
- Valmistaja pidättää oikeuden muuttaa tässä julkaisussa käsiteltyjen laitteiden ominaisuuksia ilman ennakoilmoitusta.
- Tämän käsikirjan osittainenkin kopiointi on kielletty.
- Tämä käsikirja on saatavissa digitaalisessa muodossa:
 - ottamalla yhteyttä jälleenmyyjään tai lähimpään huoltopisteeseen
 - lataamalla käsikirjan viimeisin päivitetty versio nettisivulta www.electroluxprofessional.com.
- Käsikirjaa on aina säilytettävä laitteen läheisyydessä, paikassa, jossa se on helposti saavutettavissa. Laitteen käyttäjien ja sitä korjaavien henkilöiden on voitava aina saada se helposti käsiinsä ja luettavaksi.

QR-koodi

QR-koodin tunnistetarra on tämän oppaan ensimmäisellä sivulla tai kiinnitetty laitteeseen. Skannaamalla QR-koodin pääset verkkosivustolle ja maksuttomiin avoimiin tietoihin/tiedostoihin (tuotenumero/sarjanumero, video, dokumentaatio jne.).

Varmista, että laitteessasi on QR-koodin lukusovellus ja että käytössäsi on internet-yhteys.

Skannaamalla QR-koodin voit lukea tälle laitteelle saatavana olevia asiakirjoja.

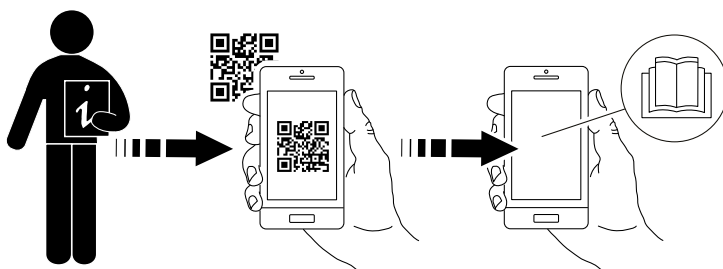

Sisältö

A	VAROITUKSET JA TURVALLISUUSTIEDOT	7
A.1	Yleistä	7
A.2	Henkilönsuojaimet	7
A.3	Yleinen turvallisuus	8
A.4	Laitteeseen asennetut suojukset	8
A.5	Laitteeseen tai sen lähelle kiinnitettävät turvallisuusmerkinnät	9
A.6	Ennakoitavissa oleva virheellinen käyttö	9
A.7	Riskit, joita ei voi poistaa	9
A.8	Kuljetus, siirtäminen ja varastointi	10
A.9	Asentaminen ja kokoonpano	10
A.10	Sähköliitäntä	10
A.11	Virtajohdolla varustettujen laitteiden sähköliitäntä ilman pistoketta	10
A.12	Käyttö: Varoitukset	10
A.13	Sijoittaminen	11
A.14	Laitteen asennustilaa koskevat rajoitukset	11
A.15	Laitteen puhdistaminen	11
A.16	Ennakoiva kunnossapito	12
A.17	Osat ja lisävarusteet	12
A.18	Käyttöä ja huoltoa koskevat turvaohjeet	12
A.19	Laitteen huolto	12
A.20	Huoltopalvelu	12
A.21	RF häiriöt	12
A.22	Laitteen hävittäminen	13
B	TAKUUEHDOT JA POISSULKEMISET	13
C	YLEISTÄ	13
C.1	Johdanto	13
C.2	Käyttötarkoitus ja rajoitukset	13
C.3	Tarkastukset	13
C.4	Tekijänoikeudet	13
C.5	Käsikirjan säilyttäminen	13
C.6	Käsikirjan kohderyhmä	14
C.7	Määritelmät	14
C.8	Vastuu	14
C.9	Asiakkaan toimesta suoritettava pakkauksen tarkastaminen	14
C.10	Varastointi	14
D	ASENNUS JA KOKOAMINEN	14
D.1	Johdanto	14
D.2	Asiakkaan vastuu	15
D.3	Ohjeet pakkauksen purkamiseen	15
D.4	Pakkauksen purkaminen	15
D.5	Pakkauksen hävittäminen	15
D.6	Sijoittaminen	16
D.7	Jalkojen asennus	16
D.8	Takaseinän välikkeiden asennus	16
D.9	Laitteen tilarajoitukset	16
D.10	Sähköliitäntä	16
D.10.1	MAADOITUSOHJEET	17
E	LAITTEEN NORMAALI KÄYTTÖ	17
E.1	Laitetta käyttävän henkilöstön ominaisuudet	17
E.2	Laitteen käyttöä koskevat perusvaatimukset	17
E.3	Sopivat ruoat	17
E.4	Sopivat keittoastiat	17
F	TUOTTEEN KUVAUS	18
F.1	Johdanto	18
F.2	Tyypikilven sijainti	18
F.3	Laitteen ja valmistajan tunnistetiedot	18
F.4	Laite	18
F.4.1	USB-asema	19
F.4.2	Mukana toimitetut lisävarusteet	19
F.5	Käyttöpaneeli	19
F.6	Kosketusnäyttö	19
G	LAITTEEN ASETUSTEN MÄÄRITTELY	20
G.1	Asetukset-valikon avaaminen	20
G.2	Käyttöliittymän asetukset	20
G.2.1	Järjestelmän tiedot	20
G.2.2	Kielen asettaminen	20
G.2.3	Päivämäärän asettaminen	20
G.2.4	Kellonajan asettaminen	20
G.2.5	Automaattisen käynnistyksen asettaminen	21
G.2.6	Järjestelmän salasanan asettaminen	21
G.2.7	Energiansäästötila	21
G.3	Huoltovalikon asetukset	21
G.4	Laitteen valikon asetukset	21

G.4.1	Laitteen tietojen kopiointi USB-tikulta/USB-tikulle	22
G.4.2	Näytön kirkkaus	22
G.4.3	Merkkiäänen voimakkuus	22
G.4.4	Merkkiääni	22
G.4.5	Lämpötilan yksikkö	22
G.4.6	Reseptin kuvan muokkaaminen	22
G.4.7	Reseptin salasana	23
G.4.8	Laitteen salasana	23
G.4.9	Esittelytila	23
G.4.10	Tehdasasetusten palauttaminen	23
G.4.11	Laitteohjelmiston päivitys	23
G.4.12	Taustan himmennysaika	23
G.4.13	Reseptin tietojen näyttäminen	23
G.4.14	Käytön päätyminen	24
G.4.15	Reseptin viivakoodi käytössä	24
G.4.16	Hälytyksen tyyppi	24
G.4.17	Esikuumennuksen hidas puhallusnopeus	24
G.4.18	Esikuumennuksen nopea puhallusnopeus	24
G.4.19	Jäähdytyspuhaltimen nopeus	24
G.5	Reseptin asetukset	24
G.5.1	Uuden reseptin luominen	25
G.5.2	Uuden reseptin luominen olemassa olevan reseptin pohjalta	26
H	KÄYTTÖ	26
H.1	Käyttöönotto	26
H.1.1	Esikuumennuksen lämpötila-arvon muuttaminen	27
H.2	Päivittäinen käyttö	27
H.2.1	Yleiset varoitusnäytön viestit	28
I	LAITTEEN PUHDISTUS	28
I.1	Johdatus puhdistustoimiin	28
I.2	Laitteen puhdistaminen	28
I.3	Ulkopintojen puhdistaminen	28
I.4	Päivittäinen puhdistus	28
I.4.1	Irrotettava pohjateline	30
I.4.2	Tarttumattomien alustojen puhdistus	31
I.4.3	Uunilastan puhdistus	31
I.4.4	Uunilastan itsepuhdistus	31
I.4.5	Alaosan ilmanotto-suodattimen puhdistus	32
I.5	Kolmen kuukauden välein tehtävä puhdistus	32
I.5.1	Katalyyttisuodattimien asennus takaisin paikalleen	32
I.5.2	Takahormin puhdistus	33
J	HUOLTO	33
J.1	Huoltotiedot	33
J.2	Huoltovälit	33
K	VIANETSINTÄ	34
K.1	Johdanto	34
K.2	Tavalliset viat	34
L	LAITTEEN HÄVITTÄMINEN	35
L.1	Laitteen hävitysmenettely	35

A VAROITUKSET JA TURVALLISUUSTIEDOT

A.1 Yleistä

Laitteen turvallinen käyttö ja käsikirjan oikea ymmärtäminen vaativat asiakirjoissa käytettyjen termien ja sovittujen merkintöjen tuntemista. Käsikirjassa käytetään seuraavia merkkejä erilaisten vaarojen merkitsemiseen ja tunnistamiseen:



VAROITUS

Käyttöhenkilöstön terveys- ja turvallisuusvaara.



VAROITUS

Hengenvaarallisen sähköiskun vaara - vaarallinen jännite.



VARO

Laitteen tai käsitellyn tuotteen vahingoittumisen vaara.



TÄRKEÄÄ

Tärkeitä ohjeita tai tietoja tuotteesta



Potentiaalintaus



Lue ohjeet ennen laitteen käyttämistä





Selvennyksiä ja selityksiä

- Ainoastaan erikoiskoulutuksen saanut henkilökunta saa käsitellä laitetta.
- Tämä laite on tarkoitettu kaupalliseen ja yhteiseen käyttöön, kuten ravintoloiden, ruokaloiden ja sairaaloiden keittiöihin, tai liiketoimintaan, kuten leipomoihin, lihakauppoihin jne., mutta ei jatkuvaan suuren ruokamäärän valmistamiseen. Kaikenlainen muu käyttö katsotaan käyttötarkoituksen vastaiseksi.
- Tätä laitetta eivät saa käyttää lapset eivätkä aikuiset, joiden fyysinen, aistien tai mielen terveys on rajoittunut, tai joilla ei ole tarpeellista kokemusta tai tietoa laitteen käytöstä.
- Lapset eivät saa käyttää laitetta eivätkä leikkiä sillä.
- Lapset eivät saa puhdistaa tai huoltaa laitetta.
- Turvallisuussyistä älä säilytä tai käytä bensiiniä tai muita tulenarkoja materiaaleja, kaasuja tai nesteitä tämän tai muun laitteen läheisyydessä.
- Älä säilytä laitteessa räjähtäviä aineita, kuten paineenalaisia astioita, joissa on tulenarkaa ponnekaasua.
- Katso tiedot laitteen tyyppikilvestä ottaessasi yhteyttä valmistajaan (esim. varaosien tilaamista varten jne.).
- Kun laite poistetaan käytöstä lopullisesti, merkintä on tuhottava.
- Säilytä nämä ohjeet käyttäjien ulottuvilla tulevaa käyttöä varten.

A.2 Henkilönsuojaimet

Taulukko laitteen käyttöä eri vaiheiden aikana käytettävistä henkilönsuojaimista.

Vaihe	Suojaavaetus	Turvajalkineet	Käsineet	Silmänsuojaimet	Kypärä
Kuljetus	—	●	○	—	○
Käsittely	●	●	○	—	—
Pakkauksen purkaminen	○	●	○	—	—
Asennus	○	●	● ¹	—	—
Normaali käyttö	○	●	○	—	—
Säädöt	○	●	—	—	—
Säännöllinen puhdistus	○	●	● ¹⁻²	○	—
Erikoispuhdistus	○	●	● ¹⁻²	○	—
Huolto	○	●	○	—	—
Purkaminen	○	●	○	○	—
Romutus	○	●	○	○	—

Vaihe	Suojavaatetus	Turvajalkineet	Käsineet	Silmänsuojaimet	Kypärä
					
Selitys:					
●	KÄYTETTÄVÄ HENKILÖNSUOJAIN				
○	KÄYTETTÄVISSÄ OLEVA TAI TARVITTAESSA KÄYTETTÄVÄ HENKILÖNSUOJAIN				
—	HENKILÖNSUOJAINTA EI VAADITTU				

- Näiden toimenpiteiden aikana on käytettävä viiltosuojakäsineitä. Henkilösuojavarusteiden käytön laiminlyönti voi altistaa käyttäjät, erikoishenkilöstön sekä muut laitetta käyttävät terveyshaitoille (mallista riippuen).
- Näiden toimenpiteiden aikana on käytettävä käsineitä, jotka soveltuvat kosketukseen käytettyjen kemikaalien kanssa (tarkista vaaditut henkilösuojavarusteet aineiden käyttöturvallisuustiedotteesta). Henkilösuojavarusteiden käytön laiminlyönti voi altistaa käyttäjät, erikoishenkilöstön sekä muut laitetta käyttävät kemikaaleille ja aiheuttaa mahdollisia terveyshaittoja (mallista riippuen).

A.3 Yleinen turvallisuus

- Laitteet on varustettu sähköisillä ja/tai mekaanisilla turvalaitteilla, jotka suojaavat koneen käyttäjiä.
- Laitteen käyttö on kielletty, jos suojukset ja turvalaitteet on poistettu, jos niihin on tehty muutoksia tai jos niitä on käsitelty muulla tavoin, eikä niitä siis saa poistaa koneesta.
- Älä tee muutoksia laitteen mukana toimitettuihin osiin.
- Joissakin tämän käsikirjan kuvissa laite tai sen osa on esitetty ilman suojuksia tai suojuksia poistettuina. Suojukset eivät ole näkyvissä vain sen vuoksi, että kuva olisi selkeämpi. Laitetta ei saa milloinkaan käyttää ilman suojuksia tai suojuksia poistettuina käytöstä.

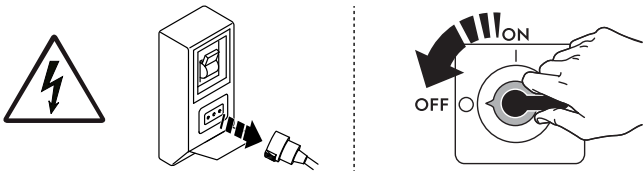

Kytke laite irti sähköverkosta ennen kuin aloitat mitään asennus-, kokoonpano-, puhdistus- tai huoltotoita.

- Laitteeseen kiinnitettyjen CE-merkintöjen ja turvallisuus-, vaara- ja ohjekilpien ja -tarrojen irrottaminen, asiaton käsittely tai lukukelpoisuuden turmeleminen on kielletty.
- A-painotettu äänenpainetaso ei ylitä arvoa 70 dB(A).¹
- Älä käytä klooria (natriumhypokloriittia, kloorivety- tai suolahappoa jne.) sisältäviä tuotteita (edes laimennettuna) tuotteen tai sen alla olevan lattian puhdistamiseen.
- Vältä tarkkaan laitteen altistamista otsonille – älä käytä otsonisaattoreita huoneessa, johon tämä laite asennetaan.
- Älä suihkuta aerosoleja laitteen läheisyydessä sen ollessa toiminnassa.
- Seuraavat toimenpiteet on jätettävä erikoiskoulutuksen saaneen valtuutetun henkilökunnan tai asiakaspalvelun sellaisten työntekijöiden suoritettavaksi, joilla on käytössään kaikki asianmukaiset suojaruuvit (A.2 *Henkilönsuojaimet*), työkalut, välineet ja apukeinot ja joilla on mahdollisuus pyytää valmentajaa toimittamaan huolto-opas:
 - Asentaminen ja kokoonpano
 - Sijoittaminen
 - Sähköliitäntä
 - Laitteen puhdistaminen, korjaaminen ja suunnittelematon huolto
 - Laitteen hävittäminen
 - Työskentely sähköjärjestelmän parissa

A.4 Laitteeseen asennetut suojuks





Suojukset

Laitteessa on

- kiinteät suojuks (esim. kotelot, kannet, sivupaneelit jne.), jotka on kiinnitetty laitteeseen ja/tai runkoon ruuveilla tai pikakiinnittimillä ja jotka voidaan irrottaa tai avata ainoastaan työkaluilla tai vastaavilla apuvälineillä; siksi käyttäjä ei saa irrottaa tai peukaloida näitä osia. Valmistaja ei vastaa millään tavalla vahingoista, jotka ovat aiheutuneet niiden peukaloinnista tai käytön laiminlyönnistä
- keskinäislukitut liikkuvat suojuks (ovi), jotka avataan laitteen sisäosien käsittelyä varten
- laitteen sähköjärjestelmien saranoidut luukut tai ovet, jotka voidaan avata vain työkalujen avulla. Luukkua tai ovea ei saa avata, kun laite on kytketty verkkovirtaan.

1. Melupäästöjen arvot on mitattu standardin EN ISO 11204 mukaisesti. Arvo saattaa olla suurempi mittauskohdasta riippuen.

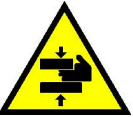
A.5 Laitteeseen tai sen lähelle kiinnitettävät turvallisuusmerkinnät

Kielto	Merkitys
	Turvalaitteiden irrottaminen on kielletty
	Tulipalon sammuttaminen vedellä on kielletty (sähköosissa)
	Pidä laitetta ympäröivä alue puhtaana ja vapaana tulenaroista aineista. Älä säilytä tulenarkoja aineita tuotteen läheisyydessä
Vaara	Merkitys
	Käsien puristumisvaara
	Varo, kuuma pinta
	Hengenvaarallisen sähköiskun vaara (sähköosissa jännitetietojen kanssa)

A.6 Ennakoitavissa oleva virheellinen käyttö

Virheelliseksi käytöksi katsotaan kaikenlainen tämän käsikirjan vastainen käyttö. Laitteen toiminnan aikana ei saa suorittaa muita töitä tai toimenpiteitä, jotka katsotaan virheellisiksi ja jotka yleensä voivat aiheuttaa riskejä käyttäjille tai vahingoittaa laitteistoa. Virheelliseksi käytöksi katsotaan

- laitteen huollon, puhdistuksen ja säännöllisten tarkistusten laiminlyönti
- rakennemuutokset tai toimintalogiikan muuttaminen
- suojusten tai turvalaitteiden muuntaminen
- käyttäjien, erikoisasiantuntijoiden ja huoltohenkilöiden henkilönsuojainten käytön laiminlyönti
- epäsopivien välineiden (työkalujen, portaiden jne.) käyttö
- palavien ja tulenarkojen tai muuten yhteensopimattomien tai työhön kuulumattomien aineiden jättäminen laitteen läheisyyteen
- laitteen väärä asennus;
- sellaisten sopimattomien esineiden tai tarvikkeiden asettaminen laitteen sisään, jotka voivat vaurioittaa laitetta tai aiheuttaa tapaturmia tai saastuttaa ympäristöä
- laitteen päälle kiipeäminen
- laitteen käyttäminen käyttötarkoituksen vastaisesti
- muut sellaisia riskejä aiheuttavat toimintatavat, joita valmistaja ei voi poistaa.

A.7 Riskit, joita ei voi poistaa

Laitteen käyttöön liittyy vaaroja, joita ei ole voitu täysin poistaa suunnittelun keinoin tai sopivien suojusten avulla. Tässä käsikirjassa kuitenkin varoitetaan käyttäjää näistä vaaroista esittämällä tarkasti millaisia henkilönsuojaimia käyttäjien tulee käyttää. Vaarojen välttämiseksi jätä riittävästi vapaata tilaa yksikköä asentaessasi.

Vaaratilanteiden välttämiseksi laitetta ympäröivät alueet on aina

- pidettävä vapaina esteistä (tikkaat, työkalut, säiliöt, laatikot jne.)
- pidettävä puhtaina ja kuivina
- pidettävä hyvin valaistuin.

Ohjeiden täydellistämiseksi seuraavaan on koottu laitteen käyttöön jäljelle jäävät riskit. Mainittuja toimintatapoja on pidettävä väärinä, ja ne ovat siis ankarasti kiellettyjä.

Jännösriskit	Vaaratilanteen kuvaus
Liukastuminen tai kaatuminen	Käyttäjä voi liukastua lattialla olevan veden, minkä tahansa nesteen tai lian vuoksi.
Palovammat ja hankaumat (esim. vastukset, kylmät vuoat, jäähytyspiirin lamellit ja putket)	Käyttäjä koskettaa tarkoituksella tai vahingossa laitteen sisäisiä osia ilman suojakäsineitä.
Hengenvaarallinen sähköisku	Kosketus sähköosiin huoltotöiden aikana, kun virtaa ei ole katkaistu sähkötaulusta

Jäännösriskit	Vaaratilanteen kuvaus
Puristuminen tai leikkautuminen	Mahdollinen yläraajojen loukkaantumisvaara laitteen oven sulkemisen aikana.
Kuormien kaatuminen	Laitteen tai pakkauksen siirtämisen aikana käytetään sopimattomia nostolaitteita, tai välineitä tai kuorma ei ole tasapainossa.
Kemikaalivaarat	Kemikaalikosketus (esim. pesuaine, huuhteluaine, kalkinpoistoaine jne.) ilman sopivia suojavarusteita. Lue aina käyttämäsi tuotteen käyttöturvallisuustiedotteet ja etiketit.
Äkillinen sulkeminen	Laitteen tavanomainen käyttäjä saattaa yhtäkkiä tarkoituksella sulkea kannen / oven / uunin luukun (varustelu riippuu laitteen tyyppistä).

A.8 Kuljetus, siirtäminen ja varastointi

- Laitteen kuljetuksessa (siirto toiseen toimipaikkaan) ja siirtämisessä (työpaikan sisäisissä siirroissa) on käytettävä asianmukaisia ja kapasiteetiltaan riittäviä välineitä.
- Katso kuljetuksen, käsittelyn ja varastoinnin aikaista pinottavuutta koskevat tiedot pakkauksessa olevista merkinnöistä.
- Riippuvan kuorman alla ei saa oleskella kuormauksen ja kuorman purkamisen aikana. Sivullisten pääsy työskentelyalueelle on kielletty.
- Laitteen oma paino ei yksin riitä pitämään sitä paikoillaan.
- Laitteen käsittelyn yhteydessä sitä ei saa nostaa ja kiinnittää liikkuviin tai heikkoihin osiin kuten koteloihin, kaapelikanaviin, pneumatiikkaosiin jne.
- Älä työnnä tai vedä laitetta siirtämisen aikana, jotta se ei vahingossa pääse kaatumaan. Käytä laitteen nostamiseen asianmukaisia välineitä.
- Laitteen purkamiselle ja varastoinnille on varattava riittävän paljon tilaa, ja lattian on oltava tasainen.
- Laitteen kuljetuksesta, käsittelystä, siirtämisestä ja varastoinnista huolehtivan henkilöstön on oltava asianmukaisesti ohjeistettu ja koulutettu nostojärjestelmien turvalliseen käyttöön, ja henkilöstön on käytettävä työhön sopivia henkilösuojaimia.
- Varmista ennen kiinnitysjärjestelmien irrottamista, ettei niihin ole tuettu laitteen osia, jotta irrottaminen ei aiheuta kuorman putoamista ajoneuvosta. Tarkista ennen laitteen osien purkamista ajoneuvosta, että kaikki kiinnitysvälineet on irrotettu.

A.9 Asentaminen ja kokoonpano

- Kuvatut toimenpiteet on toteutettava käyttömaassa kulloinkin voimassa olevien määräysten ja vaatimusten mukaisesti.
- Jos laitteessa on pistoke, sen on oltava saavutettavissa myös laitteen asennuspaikkaan sijoittamisen jälkeen.
- Kone ei sovellu asennettavaksi ulkotiloihin ja/tai ympäristöön, jossa se on alttiina sään vaikutukselle (sade, suora auringonvalo jne.).

A.10 Sähköliitäntä

- Virransyöttöjärjestelmän on oltava sopiva kytketyn laitteen nimellisvirralle; liitäntä on toteutettava käyttömaassa voimassa olevien määräysten ja säädösten mukaisesti.
- Laitteen syöttöjännite ja taajuus on mainittu arvokilvessä.
- Asenna virtajohdon ja sähköverkon väliin mitoitukseltaan arvokilven ottotehoa vastaava, voimassa olevien määräysten mukainen lämpömagneettinen differentiaalikytkin, jonka kontaktien väli on niin suuri, että laite voidaan kytkeä irti verkkovirrasta ylijänniteluokan III olosuhteissa.
- Jos virtajohto on vahingoittunut tai liian lyhyt, vaarojen välttämiseksi sen saa vaihtaa vain huoltopalvelu tai joka tapauksessa pätevä henkilökunta.
- Valmistaja ei vastaa vahingoista tai tapaturmista, jotka ovat aiheutuneet edellä mainittujen ohjeiden tai laitteen käyttömaassa voimassa olevien turvallisuusmääräysten noudattamisen laiminlyönnistä.
- Liitä laite mahdolliseen potentiaalintasauspiiriin .

A.11 Virtajohdolla varustettujen laitteiden sähköliitäntä ilman pistoketta

- Liitäntäpisteessä on oltava tehokas maadoitus ja verkkovirran jännitteen ja taajuuden tulee vastata tyyppikilpeen merkittjä arvoja. Jos et ole varma suojamaadoituksen tehosta, anna pätevän henkilökunnan tarkastaa se.
- Laite on kytkettävä sähköverkkoon pysyvällä tavalla noudattaen seuraavia polariteetteja:
 - ruskea/musta/harmaa: vaihe
 - keltavihreä: maa
 - sininen: nolla
- Vikavirtasuojakytkin on voitava lukita avoimeen asentoon huollon ajaksi.

A.12 Käyttö: Varoitukset

Palovammojen, sähköiskujen, tapaturmien tai mikroaaltoenergialle altistumisen välttämiseksi

- Lue kaikki ohjeet ennen laitteen käyttämistä.
- Lue kohdassa *VAROTOIMET TURVALLISTA KÄYTTÖÄ VARTEN LIIAN SUURELLE MIKROALTOENERGIALLE ALTISTUMISEN VÄLTÄMISEKSI* esitetyt ohjeet ja noudata niitä; katso luku E *Laitteen normaali käyttö*.
- Älä käytä laitetta tyhjänä.
- Käytä vain mikroaltoauneille soveltuvia keittiövälineitä.
- Tämä laite on maadoitettava. Laitteen saa kytkeä vain asianmukaisesti maadoitettuun pistorasiaan. Lue MAADOITUSOHJEET luvusta D.10 *Sähköliitäntä*.
- Asenna tai sijoita tämä laite aina toimitettujen asennusohjeiden mukaisesti.

7. Jotkut tuotteet, kuten kokonaiset kananmunat ja tiiviisti suljetut astiat, esimerkiksi suljetut lasipurkit, voivat räjähtää, eikä niitä pitäisi lämmitellä tässä laitteessa.



TÄRKEÄÄ

Varmista, että seuraavat tiedot ovat sopivassa paikassa laitteen lähellä: "Varoitus: Nesteitä ja muita elintarvikkeita ei saa lämmitellä tiiviisti suljetuissa astioissa, ne saattavat räjähtää."

8. Käytä tätä laitetta vain sille suunniteltuun, käsikirjassa kuvattuun käyttötarkoitukseen. Tämäntyyppinen laite on suunniteltu erityisesti ruokien lämmittämiseen ja kypsentämiseen. Sitä ei ole tarkoitettu laboratoriokäyttöön.
9. ÄLÄ käytä laitteessa syövyttäviä happoja tai höyryjä. Ne aiheuttavat pysyviä vaurioita.
10. Laite on tarkoitettu vain ammattikäyttöön, ei kotitalouskäyttöön.
11. Tätä laitetta, kuten kaikkia ammattilaitteita, eivät saa käyttää taitamattomat henkilöt tai lapset.
12. ÄLÄ käytä laitetta, jos virtajohto tai pistoke on vahingoittunut, jos laite ei toimi moitteettomasti tai jos se on vioittunut tai pudonnut.
13. ÄLÄ upota virtajohtoa tai pistoketta veteen.
14. Pidä virtajohto etäällä laitteen kuumista pinnoista.
15. ÄLÄ anna virtajohdon roikkua pöydän tai työtason reunan yli.
16. ÄLÄ käytä laitetta, jos se on vahingoittunut. On erittäin tärkeää, että luukku sulkeutuu moitteettomasti ja että lasi ei ole vahingoittunut.
17. Käyttäjän tulee ennen jokaista käyttöä varmistaa, että laite on täysin ehjä ja puhdas, ja välttää sen käyttämistä, jos havaitaan likaa, vikoja tai puuttuvia osia.
18. Laitetta saa huoltaa vain pätevä huoltohenkilöstö. Tarkistusta, korjausta tai säätöä varten ota yhteys lähimpään valtuutettuun huoltoon.
19. Laitteessa on sisäinen jäähdytysjärjestelmä (takana ja edessä). Ilman tulo- ja poistoaukkoja ei saa tukkia esineillä tai kankailla, muuten laite voi ylikuumentua ja vahingoittua. Älä peitä laitteen yläosassa olevia poistoaukkoja millään esineellä.
20. ÄLÄ säilytä laitetta ulkona. ÄLÄ käytä tuotetta veden läheisyydessä, esimerkiksi keittiön pesualtaan lähellä, kosteassa tilassa, uima-altaan lähetyvillä tai vastaavissa paikoissa.
21. Lämmitystilän tulipalovaaran välttäminen:
- Laite on suunniteltu kerrosvoileipien, grillatun focaccia-leivän, pizzan ja suolasarvien suoraa lämmitystä/paistamista varten. Kaikenlainen muu käyttö katsotaan käyttötarkoituksen vastaiseksi.
 - ÄLÄ ylikypsennä ruokaa.
 - ÄLÄ kuumenna viiniä, konjakkia, rommia tai muita alkoholia sisältäviä elintarvikkeita ylikuumenemisen ja tulipalon välttämiseksi.
 - ÄLÄ aseta laitteen sisään muovivaatteita tai muita tulenarkoja materiaaleja, keittiövälineitä tai muita mitään tahansa materiaalia olevia esineitä. Käytä uuniin laiteissa kerrosvoileivissä VAIN uunille tarkoitettua leivinpaperia.
 - ÄLÄ jätä esineitä laitteen sisään.
 - ÄLÄ säilytä uunissa mitään.
 - ÄLÄ jätä uuniin keittiövälineitä tai ruokaa, kun uuni ei ole käytössä.
 - ÄLÄ lämmitä voileipiä uunissa metalliastioissa.
 - Jos materiaali laitteen sisällä syttyy palamaan, sammuta laite ja kytke se irti sähköverkosta.
 - Jos savua näkyy:
 - kytke laite pois päältä,
 - irrota virtajohto,
 - pidä luukku kiinni, jotta liekit sammuvat.
 - Puhdista uuni ja luukun lasi säännöllisesti ja poista kaikki lika. Hiiltyneet kerrokset voivat ylikuumentaa leivät, ja mikroaallot voivat polttaa rasvan ja kiinnitettynsä lian.
22. Sekoita nestemäistä ruokaa ennen kuumennusta, jotta se ei kiehu liian voimakkaasti.
23. Kun nestemäinen ruoka kuumenee kiehumispisteen yläpuolelle, nesteen pinta ei aina näytä kiehuvan. Kun astiaa heilautetaan tai nesteeseen laitetaan lusikka, neste saattaa kiehua voimakkaasti yli. Tässä tilanteessa voi saada helposti palovammoja.
24. ÄLÄ kuumenna uunissa tuttipulloja ja vauvanruoka-astioita.
25. Varo ulkopinnan kuumia alueita käytön aikana. Kypsennysalueet pysyvät kuumina, jopa laitteen ollessa sammutettu.
26. Paistokammion sisällä saattaa syntyä kipinöitä, kuten kaikissa mikroaaltolaitteissa. Kipinät eivät vaikuta käyttäjän tai laitteen turvallisuuteen eivätkä voileipien laatuun. Jos metalliosassa näkyy kipinöinnin aiheuttamia tummia kohtia, ne voidaan poistaa kostealla liinalla.
27. Puhdista laite säännöllisesti ja poista kaikki ruoantähteet. Jos uunia ei pidetä puhtaana, sen pintojen kunto heikkenee.
28. Laite on tarkastettava täydellisesti säännöllisin väliajoin (vähintään kerran vuodessa). Suosittelemme huoltosopimuksen solmimista.
29. Ainoastaan pätevä henkilöstö saa tehdä huolto- tai korjaustöitä, jotka vaativat mikroaaltoenergialle altistumista estävien suojusten poistamista, muille se on vaarallista

SÄILYTÄ NÄMÄ OHJEET KÄYTTÄJIEN ULOTTUVILLA TULEVAA KÄYTTÖÄ VARTEN

A.13 Sijoittaminen

- Huomioi laitteiden asennuksessa toimenpiteen vaatimat turvavaroitukset sekä paloturvallisuus.

A.14 Laitteen asennustilaa koskevat rajoitukset

- Jätä laitteen ympärille riittävästi tilaa; katso "Asennuskaavio".

A.15 Laitteen puhdistaminen

- Älä koske laitteeseen märin käsin tai kun olet paljain jaloin.

- Ennen minkään puhdistustoimenpiteen aloittamista laite on asetettava turvalliseen tilaan.
- Noudata säännöllistä ja erikoishuoltoa varten määritettyjä tehtäviä. Varoitusten noudattamatta jättäminen voi aiheuttaa vaaroja henkilöstölle.
- Älä ruiskuta laitteeseen vettä äläkä käytä höyrypuhdistinta tai korkeapainepesuria.

A.16 Ennakoiva kunnossapito

Laitteen turvallisuuden ja suorituskyvyn takaamiseksi on suositeltavaa antaa huolto Electrolux Professional -huoltoteknikoiden tehtäväksi 12 kuukauden välein Electrolux Professional -huoltokäsikirjan mukaisesti. Ota yhteys paikalliseen Electrolux Professional -huoltoliikkeeseen, josta saat lisätietoja.

A.17 Osat ja lisävarusteet

Käytä vain alkuperäisiä lisävarusteita ja/tai varaosia. Muiden kuin alkuperäisten lisävarusteiden ja/tai varaosien käyttäminen saa valmistajan alkuperäisen takuun raukeamaan, ja laite ei ehkä tällöin enää vastaa turvastandardia.

A.18 Käyttöä ja huoltoa koskevat turvaohjeet

- Laitteen käyttöön liittyvät vaarat ovat pääasiassa mekaanisia tai lämmön ja sähkön aiheuttamia. Riskit on pyritty poistamaan ja minimoimaan mahdollisuuksien mukaan:
 - joko suoraan suunnittelun keinoin
 - tai epäsuorasti suojusten ja turvalaitteiden avulla.
- Mahdolliset häiriötilanteet ilmaistaan käyttöpaneelin näytössä.
- Huoltotoimenpiteiden aikana on olemassa kuitenkin riskejä, joita ei voida poistaa ja joita on pyrittävä välttämään erityisten toimintatapojen ja varotoimien avulla.
- Tarkastus-, puhdistus-, korjaus- ja huoltotöiden suorittaminen liikkuville osille on kielletty. Työntekijät on tehtävä tietoisiksi tästä kiellosta selkeiden varoituskilpien avulla.
- On varmistettava, että kaikkien turvalaitteiden asianmukainen toiminta ja sähkökaapeleiden eristys tarkistetaan säännöllisesti ja vioittuneet osat vaihdetaan uusiin.

Mikäli laitteen käytössä ilmenee jokin huomattava häiriö (esimerkiksi oikosulku, johdon irtoaminen liittimestä, moottorin toimintahäiriö, sähköjohtojen suojaputkien kunnan heikkeneminen jne.), laitteen tavanomaiseen käyttöön määrätyn henkilön tulee toimia seuraavien ohjeiden mukaisesti:

- Sammuta laite välittömästi ja katkaise kaikki syötöt (sähkö, kaasu, vesi).

Lue käsikirja ennen kuin teet laitteelle mitään toimenpiteitä. Siinä kuvataan oikeat menettelytavat, ja se sisältää tärkeitä turvallisuusohjeita.

A.19 Laitteen huolto

- Tarkastus- ja huoltovälit riippuvat laitteen käyttöolosuhteista ja ympäristöolosuhteista (pöly, kosteus jne.), joten täsmällisiä aikavälejä ei voida määrittää. Suositeltavaa on kuitenkin huoltaa laite huolellisesti ja säännöllisesti huoltoseisokkien minimoimiseksi.
- On suositeltavaa solmia huoltopalvelun kanssa sopimus koneen ennakoivaa ja säännöllistä kunnossapitoa varten.
- Ennen minkään huoltotoimenpiteen aloittamista laite on asetettava turvalliseen tilaan.
- Laitteen tehokkaan ja asianmukaisen toiminnan varmistamiseksi on oleellisen tärkeää, että huoltotoimenpiteet tehdään säännöllisesti käsikirjan ohjeita noudattaen.

A.20 Huoltopalvelu

ENNEN HUOLTOA JA SEN AIKANA NOUDATETTAVAT VAROTOIMET LIIAN SUURELLE MIKROALTOENERGIALLE ALTISTUMISEN VÄLTÄMISEKSI

- Älä käytä tai anna kenenkään käyttää laitetta luukku auki.
- Tee kaikille laitteille seuraavat turvatarkastukset ennen magnetronin tai muiden mikroaaltolähteiden aktivoimista ja tee tarvittavat korjaukset:
 1. lukituslaitteen toiminta
 2. luukun asianmukainen sulkeutuminen
 3. tiiviste ja tiivistyspinnat (muodon muuttuminen, kuluminen tai muu vaurio)
 4. saranoiden tai salpojen vahingot tai löystyminen
 5. putoamisen tai väärinkäytön merkit
- Vain alkuperäiset varaosat takaavat laitteen turvastandardit.
- Ennen mikroaaltoja tuottavan tilan käynnistämistä käyttöttestiä tai tarkistusta varten tarkista, että magnetroni, aaltoputki tai siirtolinjat ja sisätila on oikein kohdistettu ja ehjä ja että liitäntä on tehty oikein.
- Jos jokin varmuuslukituksen, näytön, kannen tiivisteiden tai mikroaaltojen tuotto- tai siirtojärjestelmän osa on viallinen tai väärin säädetty, se täytyy korjata, vaihtaa tai säätää tässä käsikirjassa kuvatun menettelyn mukaisesti ennen kuin laite luovutetaan omistajalle.

A.21 RF häiriöt

Tämä uuni kehittää radiotaajuisia signaaleja.

Testien perusteella tämän laitteen on valmistushetkellä todettu vastaavan soveltuvin osin FCC-määräysten osan 18 vaatimuksia sekä Euroopan neuvoston jäsenmaiden lainsäädännön lähentämistä koskevan direktiivin 89/336/ETY suojausvaatimuksia sähkömagneettisen yhteensopivuuden osalta.

Joissakin signaaleille herkissä laitteissa voi kuitenkin esiintyä häiriöitä.

Jos laitteessa esiintyy häiriöitä:

- Sijoita uuni ja häiriöille herkkä laite kauemmas toisistaan.

- Jos häiriöille herkkä laite voidaan maadoittaa, maadoita se noudattaen hyväksytyjä maadoituskäytäntöjä.
- Jos häiriöitä esiintyy akkukäyttöisissä mikrofoneissa, varmista, että akut on ladattu täyteen.
- Pidä häiriöille herkkät laitteet eri sähköpiireissä, mikäli mahdollista.
- Asenna sisäpuhelinten johdot, mikrofoniin johdot, kaiuttimien kaapelit jne. kauaksi uunista.

A.22 Laitteen hävittäminen

- Tee laite toimintakyvyttömäksi ennen käytöstäpoistoa irrottamalla sen virtajohto. Irrota kaikki lukituslaitteet, jotta kukaan ei voi vahingossa jäädä loukkuun kaapin sisälle.

B TAKUUEHDOT JA POISSULKEMISET

Jos tämän tuotteen ostoon sisältyy takuu, takuu annetaan paikallisten määräysten mukaisesti edellyttäen, että laitteisto on asennettu ja sitä käytetään sen käyttötarkoituksen ja laitteiston mukana toimitettujen asiakirjojen mukaisesti.

Takuu on voimassa, kun asiakas on käyttänyt vain alkuperäisiä varaosia ja suorittanut huollon Electrolux Professionalin paperimuodossa tai sähköisessä muodossa saataville asetetun käyttö- ja huoltodokumentaation mukaisesti.

Electrolux Professional suosittelee Electrolux Professionalin hyväksymien puhdistus-, huuhtelu- ja kalkinpoistoaineiden käyttämistä optimaalisten tulosten saamista varten ja tuotteen pitämiseksi kunnossa pitkään.

Electrolux Professionalin takuuseen eivät sisälly seuraavat:

- huoltomatkiaan liittyvät kulut, kun tuote toimitetaan ja noudetaan
- asennus
- koulutus laitteen käyttöön tai toimintaan
- kulutus- ja vaihto-osien vaihto (ja/tai toimitus), elleivät syynä ole materiaalivirheet tai valmistusviat, joista on ilmoitettu yhden (1) viikon kuluessa vian ilmenemisestä
- ulkoisen johdotuksen korjaus
- valtuuttamattomien korjausten tulosten korjaaminen sekä minkä tahansa vahingon, toimintahäiriön tai tehon heikkenemisen parantaminen, kun sen syynä ja/tai perusteena on
 - sähköjärjestelmien tehoton ja/tai epänormaali toiminta (virta, jännite tai taajuus, mukaan lukien piikit ja/tai katkot)
 - riittämätön tai katkennut virran, höyryn, ilman tai kaasun syöttö (mukaan lukien epäpuhtaudet ja/tai muut tekijät, jotka eivät vastaa kulloisenkin laitteen teknisiä vaatimuksia)
 - putkituksen osat, komponentit tai kuluvat puhdistustuotteet, joita valmistaja ei ole hyväksynyt

- asiakkaan huolimattomuus, väärinkäyttö, virheellinen toimintatapa ja/tai soveltuvan laitedokumentaation sisältämien käyttö- ja hoito-ohjeiden laiminlyöminen
- mukaan lukien peukaloitointi, muokkaukset ja korjaukset valtuuttamattomien ulkopuolisten osapuolten toimesta
- Muiden kuin alkuperäisten osien käyttäminen (esim.: kulutusmateriaalit, kuluvat osat tai varaosat).
- ympäristöolosuhteet, jotka aiheuttavat lämpöön liittyvää kuormitusta (esim. ylikuumenemista tai jäätymistä) tai kemiallista kuormitusta (esim. korroosiota tai hapettumista)
- tuotteen sisään tai tuotteeseen liitetyt vieraat esineet
- onnettomuudet tai poikkeukselliset olosuhteet
- kuljetus ja käsittely, mukaan lukien naarmut, lovet, lohkeamiset ja/tai muut tuotteen pintaan tulleet vauriot, paitsi jos tällaisen vahingon syynä ovat materiaalivirheet tai valmistusviat ja niistä on ilmoitettu yhden (1) viikon kuluessa toimituksesta, ellei muuta ole sovittu
- tuote, jonka alkuperäinen sarjanumero on poistettu tai jota on muutettu tai joka ei ole selvästi luettavissa
- lampujen, suodattimien ja minkä tahansa kulutusosien vaihto
- lisävarusteet ja ohjelmistot, joita Electrolux Professional ei ole hyväksynyt tai määrittänyt.

Electrolux Professionalin takuu ei ole voimassa, eikä valmistaja vastaa millään tavalla vahingoista, jos tuotteeseen tai sen laiteohjelmistoon/ohjelmistoon/ohjelmointiin tehdään minkäänlaisia muutoksia.

Takuuseen eivät kuulu määräaikaishuoltoon liittyvät toimet (mukaan lukien tällöin vaadittavat osat) eikä puhdistusaineiden toimittaminen, ellei niitä ole erityisesti lisätty paikalliseen, paikallisten ehtojen ja sääntöjen alaiseen sopimukseen.

Tarkista valtuutettujen huoltopisteiden luettelo Electrolux Professionalin verkkosivustolta.

C YLEISTÄ

C.1 Johdanto

Tämä käyttöopas antaa eri laitteistoja koskevia tietoja. Käyttöoppaan sisältämät tuotekuvat ovat ainoastaan esimerkkejä.

Huomaa, että käsikirjan kuvat ja kaaviot eivät ole oikeassa mittakaavassa. Ne toimivat lisäyksinä kirjoitettuihin ohjeisiin antaen lyhyen yhteenvedon, mutta eivät kuvaa laitetta tarkasti.

Laitteen asennuskaavioissa olevat numeroarvot on annettu millimetreinä ja/tai tuumina.

C.2 Käyttötarkoitus ja rajoitukset

Laite on tarkoitettu välipalojen lämmittämiseen tai kypsentämiseen.

Kaikenlainen muu käyttö katsotaan käyttötarkoituksen vastaiseksi.



HUOM!

Valmistaja ei vastaa käyttötarkoituksen vastaisesta käytöstä.

C.3 Tarkastukset

Laitteiden korkealaatuinen toiminta ja tehokkuus on varmistettu laboratoriotestien avulla.

Laite on toimitettaessa käyttövalmis.

Testi- ja tarkastusraportit sisältyvät laitteen mukana toimitettujen asiakirjojen liitteisiin (silmämääräinen tarkastus - sähköosien tarkastus - toimintatarkastus).

C.4 Tekijänoikeudet

Tämä käsikirja on tarkoitettu ainoastaan käyttäjän tietolähteeksi, ja sen saa luovuttaa ulkopuoliselle taholle vain Electrolux Professional -yhtiön luvalla.

C.5 Käsikirjan säilyttäminen

Käsikirja on säilytettävä ehjänä koko laitteen käyttöajan aina sen lopulliseen käytöstäpoistoon saakka. Jos laite luovutetaan, myydään, vuokrataan tai annetaan leasing-käyttöön, tämän käsikirjan tulee seurata laitetta.

C.6 Käsikirjan kohderyhmä

Tämä käsikirja on tarkoitettu seuraaville henkilöille:

- kuljetusliike ja konetta siirtävä henkilöstö
- asennus- ja käyttöönottohenkilöstö
- Laitteen käyttäjien työnantaja ja työpaikan vastuuhenkilö.
- Laitteen normaaliin käyttöön osallistuva henkilöstö.
- pätevä henkilökunta – huoltopalvelu (katso huoltokäsikirjaa).

C.7 Määritelmät

Seuraavassa on määritelmät tärkeimmille käsikirjassa käytetyille termeille. Lue nämä määritelmät huolellisesti ennen muiden osien lukemista.

Käyttäjä	Laitteen asennus-, säätö-, käyttö- ja huoltohenkilökunta, puhdistus- ja korjaustöitä suorittavat henkilöt sekä kuljetukseen osallistuvat henkilöt.
Valmistaja	Electrolux Professional SpA tai mikä tahansa Electrolux Professional SpA: n valtuutettu huoltoliike.
Laitteen normaaliin käyttöön osallistuva henkilöstö	Käyttäjät, jotka ovat saaneet ohjeet ja koulutuksen laitteen normaaliin käyttöön liittyviin toimenpiteisiin sekä siihen liittyviin vaaroihin.
Huoltopalvelu tai pätevä henkilökunta	Valmistajan valmentama/kouluttama henkilö, joka ammatitaitonsa, kokemuksensa, erityiskoulutuksensa sekä tapaturmantorjuntamääräysten tuntemuksen perusteella pystyy arvioimaan laitteella suoritettavat toimenpiteet ja tunnistamaan ja välttämään mahdolliset vaarat. Hän on mekaniikan, sähkötekniikan ja elektroniikka-alan jne. ammattilainen.
Vaara	Mahdollisten vammojen ja terveysvaarojen aiheuttaja.
Vaaratilanne	Mikä tahansa tilanne, jossa käyttäjä altistuu yhdelle tai useammalle vaaralle.
Riski	Mahdollisten vammojen tai terveysvaarojen todennäköisyyden ja vakavuuden yhdistelmä vaaratilanteessa.
Suojaukset	Turvatoimenpiteet, jotka sisältävät erityisten teknisten menetelmien käytön (suojukset ja turvalaitteet) käyttäjien suojaamiseksi vaaroilta.
Suojus	Laitteen osa, jota käytetään erityisellä tavalla suojauksen aikaansaamiseksi fyysisen esteen avulla.
Turvalaite	Laitte (muu kuin suojus), joka poistaa vaaran tai vähentää sitä. Laitetta voidaan käyttää yksinään tai yhdessä suojausten kanssa.
Asiakas	Henkilö, joka on ostanut laitteen ja/tai joka päättää sen käytöstä ja käyttää sitä (esimerkiksi yritys, yrittäjä tai yhtiö).
Hengenvaarallinen sähköisku	Sähkövirran vahingossa tapahtuva purkautuminen ihmiskehoon.

C.8 Vastuu

Valmistaja ei vastaa millään tavalla vahingoista ja toimintahäiriöistä, jotka ovat aiheutuneet:

- tämän käsikirjan ohjeiden noudattamisen laiminlyönnistä

- korjausten suorittamisesta sääntöjen vastaisesti ja muiden kuin varaosaluettelon sisältämien varaosien käytöstä (muiden kuin alkuperäisten varaosien ja lisävarusteiden asentaminen ja käyttäminen voi haitata laitteen toimintaa ja saada valmistajan alkuperäisen takuun raukeamaan)
- asiantuntemattomien henkilöiden suorittamista toimenpiteistä
- valtuuttamattomista muutoksista tai toimenpiteistä
- puuttuvasta, puutteellisesta tai riittämättömästä huollosta
- laitteen väärästä käytöstä
- ennakoimattomista poikkeustilanteista
- laitteen käytöstä asiantuntemattoman ja/tai kouluttamattoman henkilöstön toimesta
- käyttömaassa voimassa olevien työpaikkaa koskevien turvallisuus-, hygienia- ja terveystieteiden noudattamatta jättämisestä.

Valmistaja ei vastaa millään tavalla vahingoista, jotka ovat aiheutuneet käyttäjän tai asiakkaan tekemien omavaltainen muutosten tai muunnosten vuoksi.

Työnantaja tai työpaikan vastuuhenkilö tai tekniseksi tukihenkilöksi määritetty henkilö on vastuussa työntekijöiden käyttöön annettavien, sopivien henkilösuojainten määrittämisestä ja valitsemisesta käyttömaassa voimassa olevien määräysten mukaisesti.

Valmistaja ei millään tavoin vastaa käsikirjan sisältämistä mahdollisista epätasällisyyksistä, mikäli ne johtuvat painovirheistä tai käännösvirheistä.

Mahdolliset asennusta, käyttöä ja huoltoa koskevien ohjeiden lisäykset, jotka valmistaja katsoo tarpeelliseksi toimittaa asiakkaalle, on säilytettävä yhdessä käsikirjan kanssa, johon ne olennaisesti kuuluvat.

C.9 Asiakkaan toimesta suoritettava pakkauksen tarkastaminen

- Tuotteen turvallinen kuljettaminen ja asiakkaalle toimittaminen on kuljetusliikkeen vastuulla.
- Tee ilmoitus kuljetusliikkeelle, jos havaitset näkyviä tai piileviä vikoja.
- Merkitse mahdolliset vahingot tai puutteet rahtikirjaan laitetta vastaanottaessasi.
- Kuljettajan täytyy allekirjoittaa rahtikirja: kuljetusliike voi hylätä valituksen, jos rahtikirjaa ei ole allekirjoitettu (kuljetusliike voi toimittaa tarpeellisen lomakkeen).
- Mikäli tuotteessa havaitaan vasta pakkauksen purkamisen jälkeen piileviä vikoja tai puutteita, kuljetusliike on pyydetävä tarkistamaan tavara 15 päivän kuluessa.

Pakkauksen tarkastamisen jälkeen

1. Poista pakkaus.
Ole varovainen kun otat laitteen pakkauksesta ja käsittelet sitä, jotta se ei saa iskuja.
2. Ota talteen kaikki pakkauksessa olevat asiakirjat.

C.10 Varastointi

Laitte ja/tai sen osat on varastoitava suojattuina kosteudelta, voimakkailla aineilla ja värähtelyiltä ympäristön lämpötilassa, joka on -10°C [14°F] - 50°C [122°F].

Laitteen varastointipaikan on täytettävä seuraavat vaatimukset:

- Se pystyy kantamaan laitteen aiheuttaman kuormituksen.
- Siinä on tasainen lattiapinta, jotta laitteeseen ei tule muodonmuutoksia eivätkä sen tukijalat vaurioidu.

D ASENNUS JA KOKOAMINEN

D.1 Johdanto



VAROITUS

Katso "VAROITUKSET JA TURVALLISUUSTIEDOT".

Laitteen asianmukaisen toiminnan ja turvallisen käytön varmistamiseksi on erittäin tärkeää noudattaa tarkasti tässä kappaleessa annettuja ohjeita.

Kun laite on paikallaan, tarkista sen tasapainotus ja tarvittaessa säädä sitä. Tuotteen epätasapaino voi aiheuttaa toimintahäiriöitä.



VARO

Pidä laitteen kotelon tai kalusteen ilmanvaihtaukot avoinna.

D.2 Asiakkaan vastuu

Asiakkaan tehtävät, vaatimukset, toimenpiteet ja vastuut ovat seuraavat:

- Laitteen asennusalustan tasaisuus on tarkistettava.
- Laite tulee kytkeä maadoitettuun pistorasiaan ja verkkovirran jännitteen tulee vastata arvokilvessä mainittuja arvoja.



HUOM!

Sähköliitettä koskevat ohjeet löytyvät kappaleesta "A.10 Sähköliitäntä".

D.3 Ohjeet pakkauksen purkamiseen

Pura laite pakkauksesta seuraavalla tavalla:

- Jos varusteena, leikkaa pakkaushihnat ja poista suojakelmu varoen naarmuttamasta pintoja, jos käytät apuna saksia tai veistä.
- Jos varusteena, poista pahvinen yläsuojus, polystyreeni-suojukset ja sivusuojukset.
- Ruostumattomasta teräksestä valmistettujen pintojen suojakalvo on irrotettava hyvin hitaasti ja tasaisesti, jotta liimaa ei jää kiinni pintoihin.
- Mikäli näin käy, liimajäänteet voi tarvittaessa poistaa syövyttämättömällä liuottimella. Huuhtelee ja kuivaa pinta lopuksi huolellisesti.
- Pyyhi kaikki ruostumattomat teräspinnat vaseliiniöljyyn kastetulla liinalla siten, että pintaan muodostuu suojaava kalvo.

D.4 Pakkauksen purkaminen

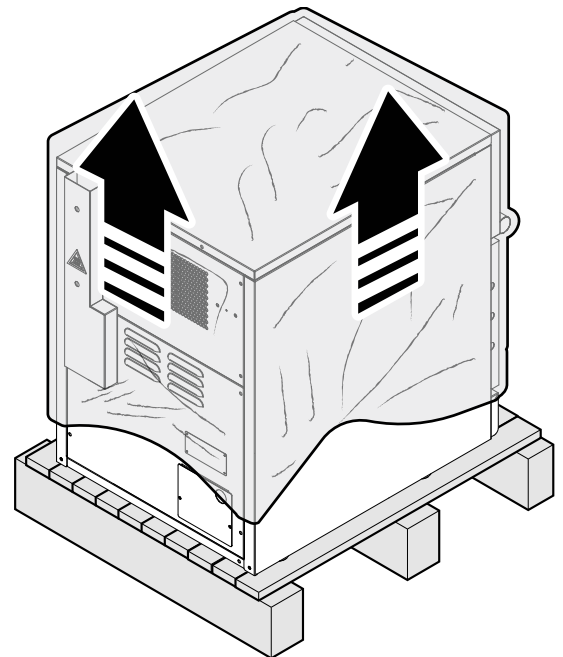
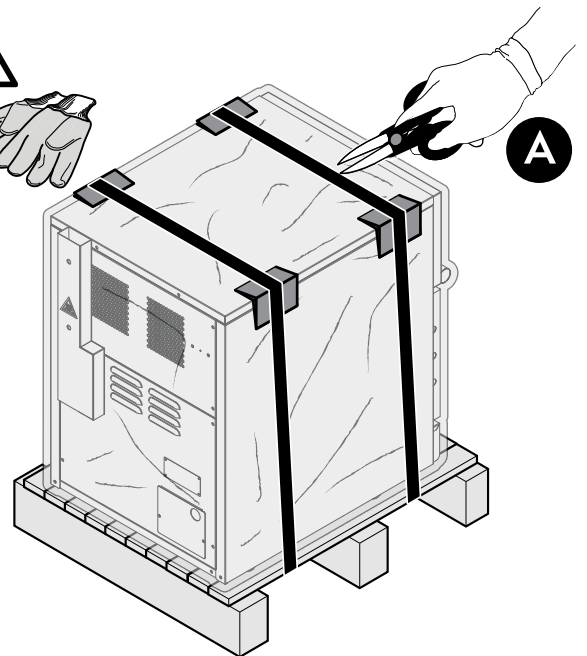
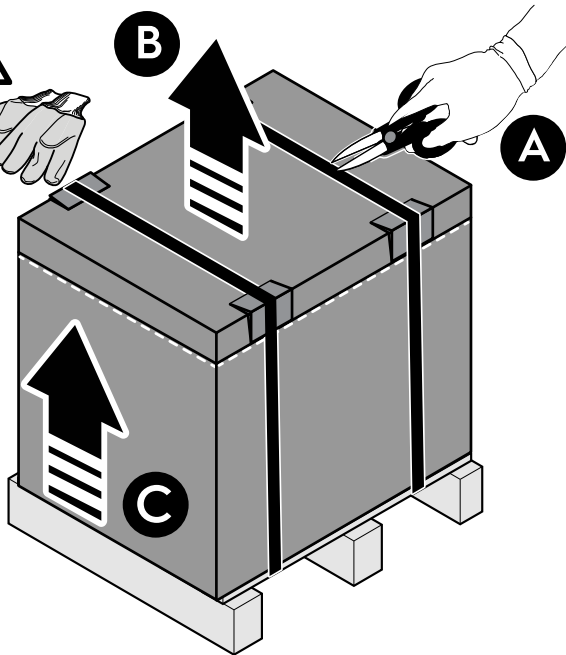

D.5 Pakkauksen hävittäminen

Pakkausmateriaalit tulee hävittää laitteen käyttömaassa voimassa olevien määräysten mukaisesti. Kaikki pakkausmateriaalit ovat ympäristöystävällisiä.

Ne voidaan säilyttää ilman vaaraa, tai ne voidaan kierrättää tai polttaa jätteiden polttolaitoksessa. Kierrätyskelpoiset muoviosat on merkitty seuraavasti:



Kompostoituva

- Ulkopakkaus



Polyeteeni

- Hihnat



Polyeteenivahto

- Varusteiden pakkaus

Puu- ja pahviosat voidaan hävittää laitteen käyttömaassa voimassa olevien määräysten mukaisesti.

D.6 Sijoittaminen

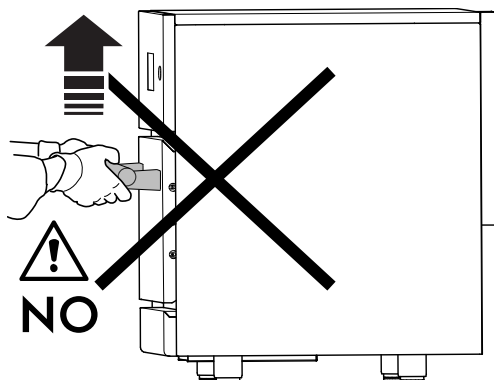
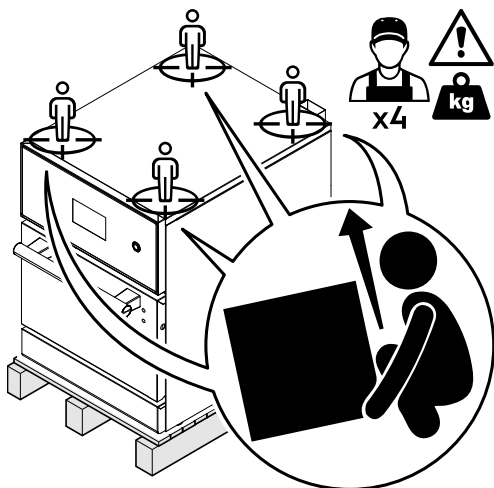
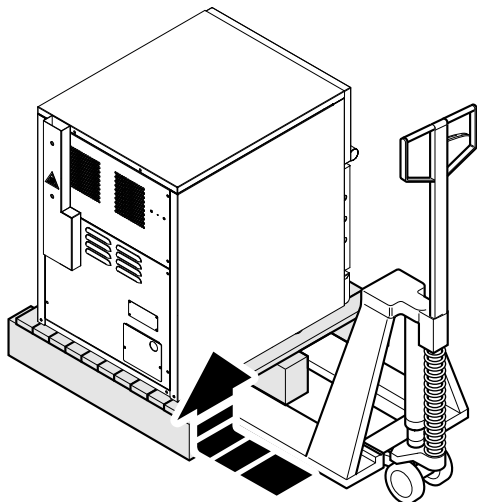

D.7 Jalkojen asennus

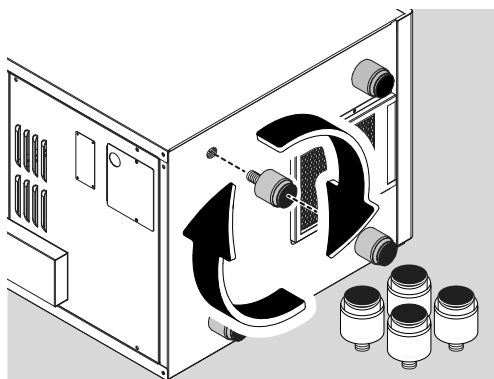

D.8 Takaseinän välikkeiden asennus

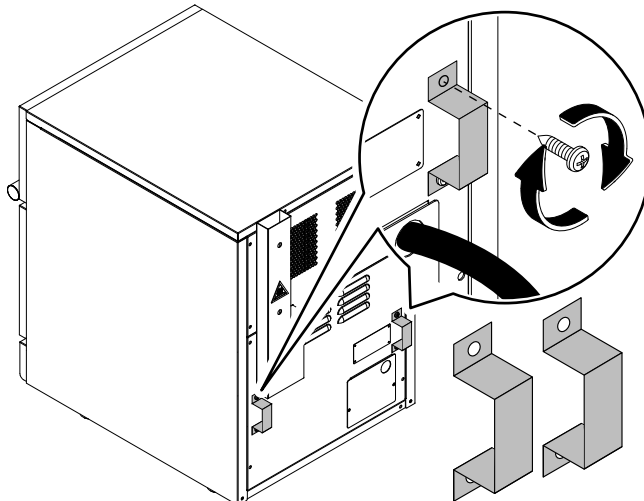

D.9 Laitteen tilarajoitukset

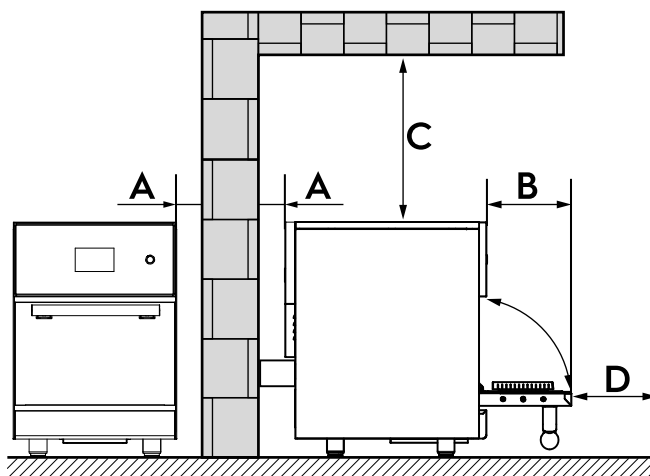

A	mm	60
B	mm	255
C	mm	140
D	mm	500 ¹

1. Min distance for the passages enabling personnel to operate on the appliance.

D.10 Sähköliitäntä



VAROITUS

Katso "A.10 Sähköliitäntä".



TÄRKEÄÄ

- Laitteen kytkentä sähköverkkoon on suoritettava käyttömaassa voimassa olevien määräysten ja vaatimusten mukaisesti.
- Korjaus- ja huoltotöitä saa tehdä vain suoraan valmistajan valtuuttama tai valtuutetun huoltokeskuksen ammattitaitoinen henkilöstö.
- Varmista, että laitteen sähkönsyöttö on vaatimusten mukainen ja kestää todellisen kuormituksen. Lisäksi liitännät on suoritettava ammattitaidolla ja laitteen käyttömaassa voimassa olevien määräysten mukaisesti.
- Varmista, että tyyppikilvessä mainittu laitteen syöttöjännite vastaa verkkojännitettä.
- Varmista, että pistorasiassa on tehokas maadoitus.
- Asenna pääkytkin, jossa on laitteelle lämpömagneettinen sulake, jotta laite voidaan eristää muusta järjestelmästä. Koskettimien välin avoimessa asennossa ja vuotovirran enimmäisarvon on oltava voimassa olevien määräysten mukaiset.
- Kytke pistoke pistorasiaan vasta asennuksen päätyttyä.

- Käytä aina oikein asennettua, suojattua pistorasiaa.
- Pistokkeen on oltava saavutettavissa myös laitteen asennuspaikkaan sijoittamisen jälkeen. Varmista, että laite ei purista pistoketta. Vaurioitunut virtajohto voi ylikuumentua ja syttyä palamaan tai aiheuttaa oikosulun.
- Älä käytä jakorasioita ja jatkojohtoja.
- Älä vedä virtajohdosta laitteen irrottamiseksi. Ota aina kiinni pistokkeesta.
- Älä koske virtajohtoa tai pistoketta märin käsin.
- Kun virtajohto on vaihdettava, ota yhteys huoltoteknikkoon ja käytä alkuperäisiä varaosia.
- Laitteisto täytyy myös liittää potentiaalintasausjärjestelmään, liitäntä tehdään ruuvilla "EQ" (katso "Asennuskaavio"), jossa on merkki ∇. Potentiaalintasauskaapelin minimihalkaisija on vähintään 10 mm².

D.10.1 MAADOITUSOHJEET



VAROITUS

- Maadoituksen väärä käyttö voi johtaa sähköiskuvaaraan.
- Maadoitus on pakollinen, vihreä johdin.

Tämä laite on maadoitettava.

Oikosulun sattuessa maadoitus vähentää sähköiskun vaaraa antamalla sähkövirralle poistumistien.

Tässä laitteessa on maadoituspistokkeella varustettu johto.

Pistoke täytyy laittaa oikein asennettuun ja maadoitettuun pistorasiaan.

Älä käytä jatkojohtoa. Jos virtajohto on liian lyhyt, kutsu pätevä sähkömies tai huoltoteknikko asentamaan pistorasia laitteen lähelle.



HUOM!

Ota yhteys ammattitaitoiseen sähköasentajaan tai huoltoteknikkoon, jos et ymmärrä kunnolla maadoitusohjeita, tai jos et ole varma, että laite on oikein maadoitettu.

E LAITTEEN NORMAALI KÄYTTÖ

VAROTOIMET TURVALLISTA KÄYTTÖÄ VARTEN LIIAN SUURELLE MIKROALTOENERGIALLE ALTISTUMISEN VÄLTTÄMISEKSI

- Älä yritä käyttää laitetta luukku avoinna – luukun toiminta voi aiheuttaa haitallista altistumista mikroaltoenergialle.
- Älä laita mitään esineitä luukun ja sen sisäreunan väliin. Poista lika tai puhdistusaineen jäämät tiivistyspinnoista.
- Älä käytä laitetta, jos se on vahingoittunut. On erittäin tärkeää, että laitteen luukku sulkeutuu moitteettomasti ja että seuraavat osat eivät ole vahingoittuneet:
 - luukku (väärin kohdistettu)
 - saranat (rikki tai löystyneet).
- Laitetta ei saa säätää tai korjata kukaan muu kuin pätevä huoltohenkilöstö.

E.1 Laitetta käyttävän henkilöstön ominaisuudet

Asiakkaan tulee varmistaa, että laitteen normaaliin käyttöön osallistuva käyttökäyttöhenkilöstö on saanut riittävän koulutuksen ja osaa suorittaa tehtävänsä.

Toimenpiteen suorittajan täytyy:

- ovat lukeneet käsikirjan ja ymmärtäneet sen sisällön
- ovat saaneet riittävän koulutuksen ja ohjeistuksen tehtävien suorittamiseksi turvallisesti
- ovat saaneet erityiskoulutuksen laitteen asianmukaista käyttöä varten.



TÄRKEÄÄ

Asiakkaan tulee varmistaa, että oma henkilöstö on ymmärtänyt annetut ohjeet ja erityisesti laitteen käyttöön liittyvää turvallisuutta ja työhygieniää koskevat asiat.

E.2 Laitteen käyttöä koskevat perusvaatimukset

- Laitteen erityiskäyttömenetelmien tuntemus ja erityistä kokemusta laitteen käytöstä.
- Riittävä yleissivistys ja perustason tekninen tuntemus käsikirjan sisällön lukemiseksi ja ymmärtämiseksi – piirrosten, merkkien ja kuvamerkkien oikea tulkinta mukaan lukien.
- Riittävät tekniset taidot käsikirjassa kuvatun vastuualueen mukaisten toimenpiteiden suorittamiseksi turvallisesti.

- Työhygieni- ja työturvallisuusmääräysten tuntemus.

E.3 Sopivat ruoat

Kaikki muut ruoat ovat sopivia PAITSI seuraavat:

- **"elintarvikkeet, jotka luokitellaan raakaravaproteiineiksi"** (mukaan lukien luullinen, nahkallinen broileri, raaka hampurilaispihvi, raaka pekoni, raakamakkarat)
- kokonaiset kananmunat
- alkoholia sisältävät ruoat

E.4 Sopivat keittoastiat



TÄRKEÄÄ

Käy huolellisesti läpi seuraava luettelo ennen uunin käyttöä.

Lämmönkestävät astiat	
Karkaistu lasi	✓
Lasikeramiikka	✓
Keramiikka (emali, saviastiat, keramiikka)	✓
VARO Älä käytä astioita, joissa on metallikoristeita.	

Metallilautanen	
Metallilautanen (mitään muita metalliastioita ei saa käyttää). ¹	✓
VARO Älä kypsennä ruokaa suoraan uunin pohjalla.	

1. Aseta ainoastaan uunissa olevan kannattintason päälle

Muoviastiat	
Uunin käyttöön soveltuvat erikoisvalmisteiset muoviastiat ¹	✓

1. Tarkista huolellisesti, kestääkö muoviastia keskitasosta korkeaan vaihtelevaa lämpötilaa.

Ruokailuvälineet	
Älä käytä:	✗
<ul style="list-style-type: none"> • syttyvät astiat (paperi/pahvi) • foliopaperi. 	
 VAROITUS Tulipalon vaara.	

Muut välineet	
Tiivisteteippi, tarrat	✗
Ruokailuvälineet	✗
Lämpötila-anturi	✗
 VARO Lämmityksen aikana uunissa ei saa olla keittiövälineitä.	

F TUOTTEEN KUVAUS

F.1 Johdanto

Perinteisiin uuneihin verrattuna tämä laite lyhentää huomattavasti ruoanvalmistusaikaa laadun heikkenemättä.

Reseptin parametrien asettaminen ja tallentaminen on hyvin helppoa. Uuniin voi tallentaa jopa 1024 reseptiä.

Jokaiseen reseptiin voi asettaa 15 kypsennysvaihetta.

Jokaisessa vaiheessa voi säätää ajan, lämpötilan, puhaltimen nopeuden ja mikroaaltotehon sekä yhdistää eri vaiheita parhaan lopputuloksen saavuttamiseksi.

F.2 Tyypikilven sijainti

Tyypikilpi on kiinnitetty laitteen takapaneeliin.



TÄRKEÄÄ

Ilmoita laitteen tyypikilpeen merkityt tiedot, kun otat yhteyttä asiakaspalveluun tai valmistajaan.

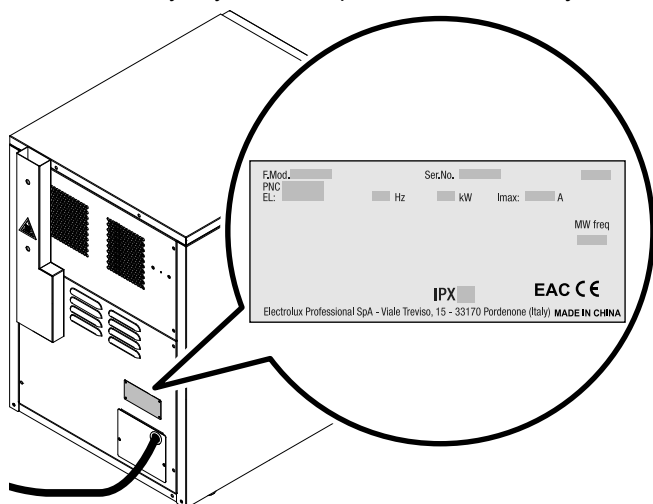

F.Mod. _____	Ser.No. _____	
PNC _____	Hz _____	kW _____
EL: _____	Imax: _____	A _____
		MW freq _____
IPX _____		EAC CE
Electrolux Professional SpA - Viale Treviso, 15 - 33170 Pordenone (Italy) MADE IN CHINA		

F.3 Laitteen ja valmistajan tunnistetiedot

Tyypikilvessä näkyvät koneen tunnistetiedot ja tekniset tiedot.

Kuvassa näkyy esimerkki laitteesta olevasta merkinnästä tai tyypikilvestä:

F.Mod. _____	Ser.No. _____	
PNC _____	Hz _____	kW _____
EL: _____	Imax: _____	A _____
		MW freq _____
IPX _____		EAC CE
Electrolux Professional SpA - Viale Treviso, 15 - 33170 Pordenone (Italy) MADE IN CHINA		

Kilven sisältämien tietojen merkitys näkyy alla olevassa taulukossa:

F.Mod.	laitteen valmistustehtaan kuvaus
Comm.Mod.	kaupallinen kuvaus
PNC	valmistuksen tuotekoodi
Ser.No.	sarjanumero
Type ref.	laitteen sertifiointiryhmä

V	syöttöjännite
Hz	syöttötaajuus
kW	virransyöttö
A	ottoteho
MW freq	mikroaaltojen taajuus
	WEEE-kuvamerkki
IPX3	suojausluokka pölyä ja vettä vastaan

F.4 Laite

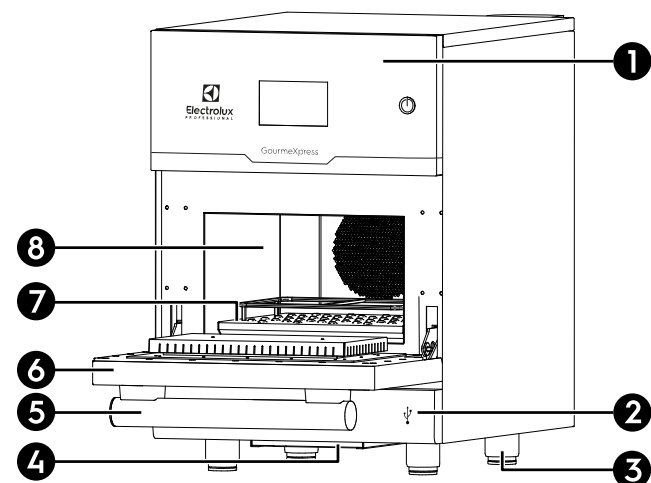

1	Käyttöpaneeli
2	USB asema



HUOM!
Irrota alapaneeli, jotta pääset käsiksi USB-asemaan.

3	Säätöjalat
4	Ilmanotto-suodatin
5	Luukun kahva
6	Luukku
7	Irrotettava pohjateline
8	Uunin sisäosa

F.4.1 USB-asema

1. Irrota USB-aseman etupaneeli laitteen alaosasta.

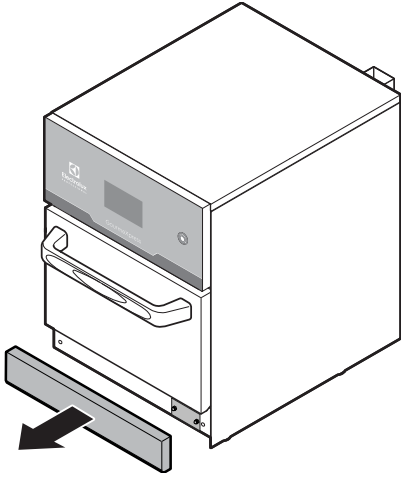

HUOM!
Paneeli on kiinnitetty magneeteilla ja tapeilla.

2. Irrota suojapaneeli avaamalla kaksi kupumutteria.

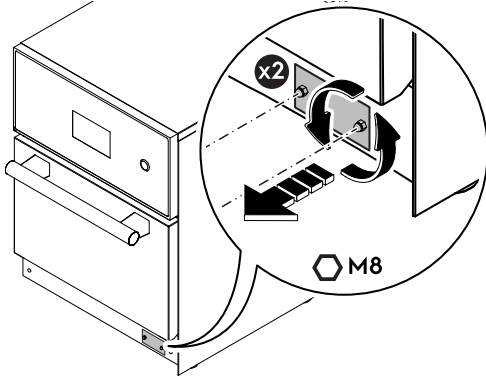

3. Poista USB-aseman pölysuojatulppa. Avaa tulppa kiertämällä vasemmalle tai oikealle. Aseta USB-tikku asemaan.

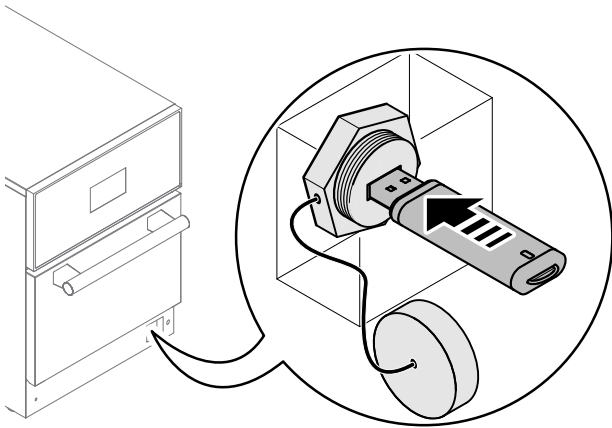

F.4.2 Mukana toimitetut lisävarusteet

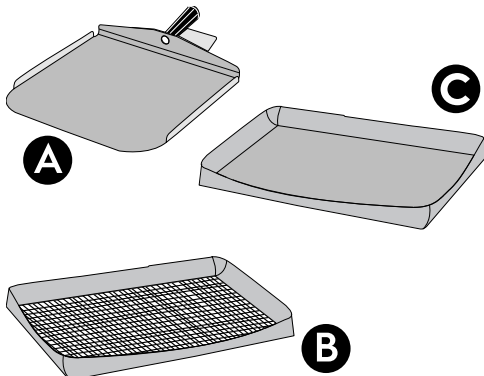

A Uunilasta¹



TÄRKEÄÄ

Asenna uunilastan teline laitteen päälle.

B tarttumaton alusta ja ritilä¹

C tarttumaton alusta¹

1. Ei saa pestä astianpesukoneessa



TÄRKEÄÄ

Uunilasta ja irrotettava pohjateline eivät ole tarkoitettu olemaan suorassa kosketuksessa elintarvikkeiden kanssa.

F.5 Käyttöpaneeli

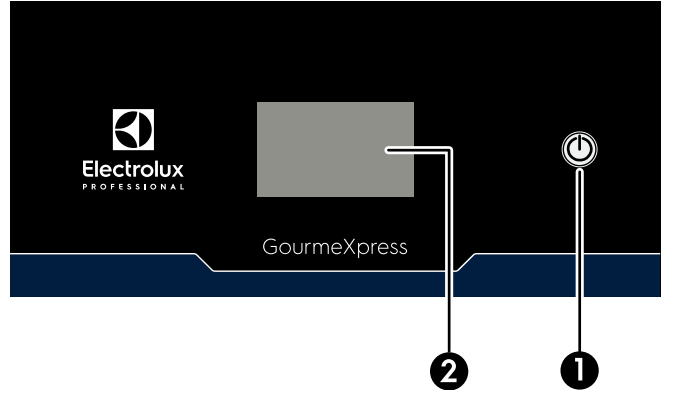

1

Virtakytkin

Kytke laite päälle ja pois päältä painamalla tätä painiketta

2

Kosketusnäyttö

F.6 Kosketusnäyttö

Tätä laitetta käytetään kosketusnäytöltä, jossa on koskettavat kuvakkeet.

Koskettamalla näytön kuvakkeita voit aktivoida tarvittavia toimintoja tai tarkistaa laitetta, kypsennysohjelmia tai mahdollisia toimintahäiriöitä koskevat tiedot.



HUOM!

Tältä kosketusnäytöltä voit käynnistää tai pysäyttää laitteen tai muuttaa joitakin asetuksia kaikissa normaaleissa työskentelyn olosuhteissa:

- käsineet kädessä
- sormet märkinä tai likaisina.

Kosketusnäytön tärkeimmät kuvakkeet



Uudelleenkäynnistys/sammutus



Kypsennyksen käynnistys



Kypsennyksen keskeytys



Kypsennyksen lopetus



Jäähdytys



Esikuumennus



Uunin lämpötila (uuni on kuumentunut asetettuun lämpötilaan)



Ohjelman mukauttaminen



Asetukset



Nuoli vasemmalle



Nuoli oikealle

Kosketusnäytön tärkeimmät kuvakkeet (jatkuu)

	Takaisin
	Mikroaallot
	Puhaltimen nopeus [impingement] (mikroaaltotekniikan kaltainen kypsennystekniikka)

Kosketusnäytön tärkeimmät kuvakkeet (jatkuu)

	Peruuta
	Vahvista
	Tärkeä viesti

G LAITTEEN ASETUSTEN MÄÄRITTELY

G.1 Asetukset-valikon avaaminen

Kytke laite päälle virtapainikkeella.

Odota, kunnes näytössä näkyy seuraava ikkuna.

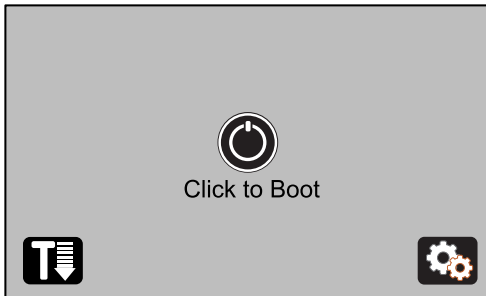

Avaa Asetukset-valikko koskettamalla kuvaketta

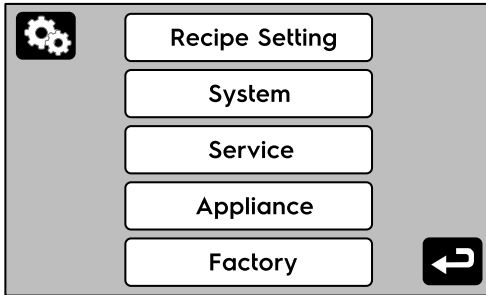

G.2 Käyttöliittymän asetukset

Määritä käyttöliittymän asetukset koskettamalla "System" (järjestelmä) -painiketta.



Näytössä näkyy seuraava valikko.

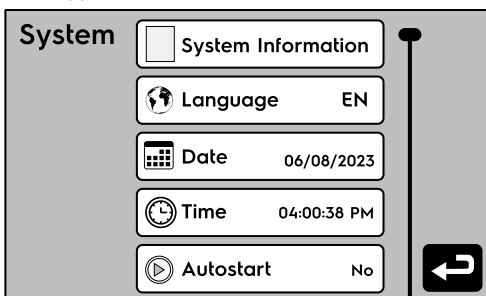

System Information (järjestelmän tiedot)	Laitteen tekniset tiedot
Kieli	Mahdolliset kielet
Päivämäärä	Päivämäärän asetus
Aika	Kellonajan asetus
Auto Start (automaattinen käynnistys)	Unin automaattisen käynnistymisen aika

System Pass-code (järjestelmän salasana)	Salasana, jolla "System"-valikko avataan.
Energy Save Mode (energian-säästötila)	Aika, jonka kuluttua laite siirtyy energiansäästötilaan

G.2.1 Järjestelmän tiedot



HUOM!

Laitteen ja asennetun ohjelmiston yksityiskohtaiset tiedot, joiden avulla huoltoteknikko voi tunnistaa yksilöllisesti laitteen.

G.2.2 Kielen asettaminen

Aseta haluamasi kieli koskettamalla "Language" (kieli) -painiketta.



Mahdolliset kielet ovat: EN-ZH-ES-FR-DE-PL-NL-RU-IT.

Voit vaihtaa kieltä (lyhennettä) koskettamalla tätä painiketta toistuvasti.

Uusi asetus näkyy näytössä välittömästi.

G.2.3 Päivämäärän asettaminen

Aseta päivämäärä koskettamalla "Date" (päivämäärä) -painiketta.

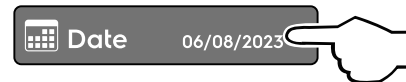

Seuraavalla näytöllä voit asettaa päivän, kuukauden ja vuoden.



Vahvista valintasi "Vahvista"-kuvakkeella tai poistu tallentamatta koskettamalla "Peruuta"-kuvaketta .



G.2.4 Kellonajan asettaminen

Aseta kellon aika koskettamalla "Time" (aika) -painiketta.

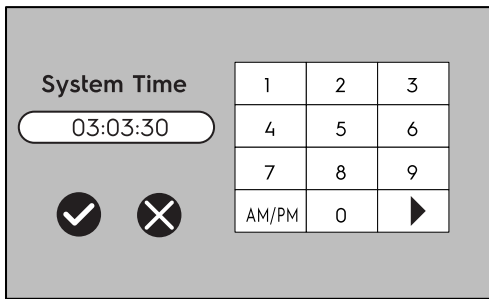

Seuraavalla näytöllä voit asettaa tunnit, minuutit ja sekunnit.



Vahvista valintasi "Vahvista"-kuvakkeella  tai poistu tallentamatta koskettamalla "Peruuta"-kuvaketta .

G.2.5 Automaattisen käynnistyksen asettaminen



TÄRKEÄÄ

Kellonaika on asetettava, jos haluat käyttää "Auto Start" -toimintoa.



Ota toiminto käyttöön koskettamalla "Auto Start" -painiketta.

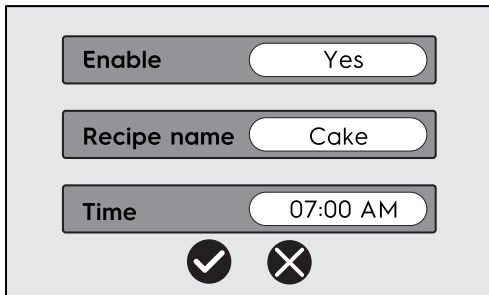

Laite voidaan ohjelmoida käynnistymään haluttuun aikaan reseptille asetetulla lämpötilalla.

Laite on jätettävä valmiustilaan, laitteen käynnistymisaika on asetettava ja luettelosta on valittava resepti.



Vahvista valintasi "Vahvista"-kuvakkeella  tai poistu tallentamatta koskettamalla "Peruuta"-kuvaketta .

G.2.6 Järjestelmän salasanan asettaminen

Aseta järjestelmän valikon salasana koskettamalla "System Passcode" -painiketta.



Aktivoi toiminto valitsemalla "YES" ja syötä salasana:



- vähintään 1 merkki
- enintään 6 merkkiä.

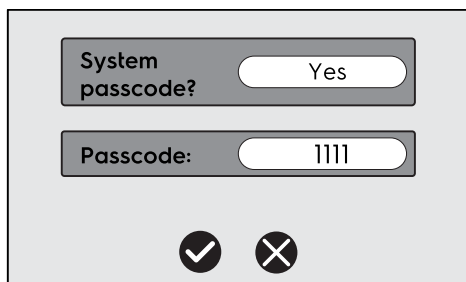

TÄRKEÄÄ

Älä valitse nollaa ("0") salasanan ensimmäiseksi merkiksi.



Vahvista valintasi "Vahvista"-kuvakkeella  tai poistu tallentamatta koskettamalla "Peruuta"-kuvaketta .

G.2.7 Energiansäästötila

Koskettamalla "Energy save mode" -painiketta voit määrittää ajan, jonka kuluttua laite siirtyy energiansäästötilaan.



HUOM!

Ajan laskenta alkaa kosketusnäytön viimeisestä koskettamisesta eikä siis asetetun lämpötilan saavuttamisesta.

Voit muuttaa energiansäästötilaan siirtymisen aikaa koskettamalla tätä painiketta toistuvasti.



Kun laite siirtyy energiansäästötilaan:

- näytön kirkkaus alenee.



HUOM!

Näytön kirkkaus ei alene, jos laitteen valikon kohtaan "Backlight Dim Time" (taustan himmenyksen aika) on asetettu "00.00.00".

- uunin lämpötila palaa asetettuun esikuumennuslämpötilaan (katso H.1.1 *Esikuumennuksen lämpötila-arvon muuttaminen*),
- uunin puhallin käynnistyy kohtaan "Preheat Hi Fan Speed" (esikuumennuksen puhaltimen nopeus) asetetun parametrien mukaan (katso G.4.18 *Esikuumennuksen nopea puhallusnopeus*).

Asetusarvot ovat:

00	toiminto ei käytössä
05	minimiarvo
30 ¹	maksimiarvo

1. Jokainen vaihe lisää arvo 05 minuuttia

G.3 Huoltovalikon asetukset

Vain ammattitaitoinen henkilöstö saa tarkastella ja muokata "Huoltovalikon" asetuksia.

Yksityiskohtaiset tiedot on esitetty Huolto-oppaassa.



HUOM!

Valikko on suojattu valtuuttamattomalta käytöltä salasanalla.

G.4 Laitteen valikon asetukset

Voit siirtyä taaksepäin asetusten päävalikossa koskettamalla Takaisin-kuvaketta .

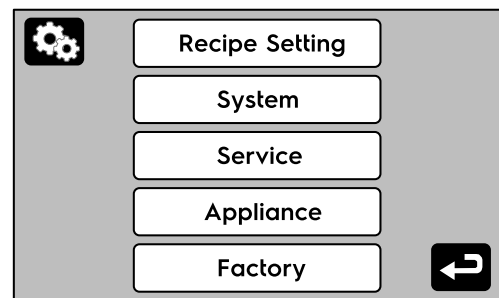

Määritä laitteen asetukset koskettamalla "Appliance" (laite) -painiketta.



Näytössä näkyy seuraava valikko.

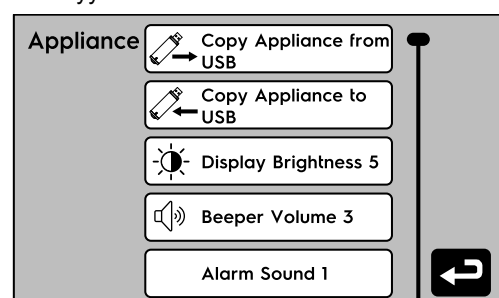

Saat näkyviin kaikki käytettävissä olevat toiminnot vierittämällä näyttöä alaspäin vierityspalkista.

G.4.1 Laitteen tietojen kopiointi USB-tikulta/USB-tikulle	Laitteen tietojen kopiointi USB-tikulta uuniin
G.4.1 Laitteen tietojen kopiointi USB-tikulta/USB-tikulle	Laitteen tietojen kopiointi uunista USB-tikulle
G.4.2 Näytön kirkkaus	Näytön kirkkauden asettaminen
G.4.3 Merkkiäänen voimakkuus	Merkkiäänen voimakkuuden asettaminen
G.4.4 Merkkiääni	Merkkiäänen asettaminen
G.4.5 Lämpötilan yksikkö	Lämpötilayksikön asettaminen °C °F
G.4.6 Reseptin kuvan muokkaaminen	Reseptin kuvan vaihtaminen, lisääminen tai poistaminen
G.4.8 Laitteen salasana	“Appliance” (laite) -valikon numero-muotoisen salasanan asettaminen
G.4.9 Esittelytila	Esittelytilan asettaminen
G.4.10 Tehdasasetusten palauttaminen	Laitteen palauttaminen tehdasasetuksiin
G.4.11 Laiteohjelmiston päivitys	Nykyisen laiteohjelmiston päivittäminen HUOM! Vain erikoishenkilöstölle
G.4.12 Taustan himmennysaika	Näytön taustan himmennysajan asettaminen
G.4.13 Reseptin tietojen näyttäminen	Kypsennyksen tietojen näyttäminen kypsennysohjelman aikana
G.4.14 Käytön päättymisen	Käytön päättymispäivän asettaminen. Kun aika päättyy, syötä salasana, jolla voit avata pääliittymän.
G.4.15 Reseptin viivakoodi käytössä	Viivakoodin lukijan käyttöönotto reseptien noutamisessa.
G.4.16 Hälytyksen tyyppi	Hälytysviestin näkymisen aika kypsennysohjelman aikana.
G.4.17 Esikuumentuksen hidas puhallusnopeus	Puhaltimen nopeus, kun laite ei ole toiminnassa.
G.4.18 Esikuumentuksen nopea puhallusnopeus	Puhaltimen nopeus esikuumentuksen aikana.
G.4.19 Jäähdytyspuhaltimen nopeus	Puhaltimen nopeus jäähdytyksen aikana.

G.4.1 Laitteen tietojen kopiointi USB-tikulta/USB-tikulle

Aseta USB-tikku USB-asemaan. Lue ohjeet kohdasta F.4.1 USB-asema.

Kosketa vastaavaa painiketta. Odota, kunnes näytössä näkyy toimenpiteen päättymisen.

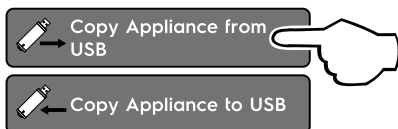

Voit ladata USB-tikulle tai USB-tikulta kaikki “Appliance”-valikon asetukset.

G.4.2 Näytön kirkkaus

Aseta näytön kirkkaus koskettamalla “Display Brightness”-painiketta.



Voit lisätä näytön kirkkautta koskettamalla painiketta toistuvasti.

Uusi asetus näkyy näytössä välittömästi.

Kun pääset suurimpaan arvoon, vaihtoehdot alkavat taas alusta pienimmästä arvosta.

- 1 = pienin arvo
- 6 = suurin arvo

G.4.3 Merkkiäänen voimakkuus

Aseta merkkiäänen voimakkuus koskettamalla “Beeper Volume”-painiketta.



Voit lisätä merkkiäänen voimakkuutta koskettamalla painiketta toistuvasti.

Merkkiääni kuuluu välittömästi uudella asetuksella.

Kun pääset suurimpaan arvoon, vaihtoehdot alkavat taas alusta pienimmästä arvosta.

- 1 = pienin arvo
- 7 = suurin arvo

G.4.4 Merkkiääni

Voit asettaa uuden äänen hälytystapahtumille koskettamalla “Alarm Sound”-painiketta.



Voit vaihtaa hälytystapahtumien merkkiääntä koskettamalla painiketta toistuvasti.

Kun pääset viimeiseen vaihtoehtoon, vaihtoehdot alkavat uudelleen alusta.

- 1 = ensimmäinen
- 13 = viimeinen

G.4.5 Lämpötilan yksikkö

Koskettamalla “Temperature Unit”-painiketta voit asettaa lämpötilan yksiköksi vaihtoehdon °C (Celsius) tai °F (Fahrenheit).

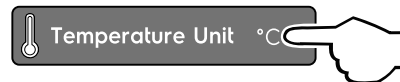

G.4.6 Reseptin kuvan muokkaaminen

Koskettamalla painiketta “Edit Recipe image” (muokkaa reseptin kuvaa) voit lisätä tai poistaa reseptien kuvia.



HUOM!

Kuvan tiedostomuoto on “PNG”. Kuvan suositeltu koko on 113 vaakapikseliä ja 84 pystypikseliä. Kuvan koko ei saa olla yli 100 kB.



TÄRKEÄÄ

Uudet kuvat on tallennettava tyhjälle USB-tikulle.



Näytössä näkyy seuraava ikkuna.

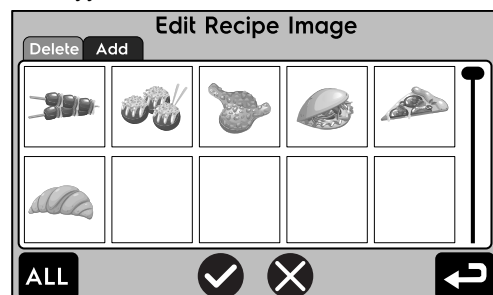

Poista-painike

- Kosketa kuvan reunoja tai valitse kuva koskettamalla "ALL"-painiketta, kun haluat valita kaikki tallennetut kuvat.
- Kun kuva on valittu, sen reunat muuttuvat vihreiksi.
- Vahvista valintasi "Vahvista"-kuvakkeella ✓ tai poistu tallentamatta koskettamalla "Peruuta"-kuvaketta ✗.

Lisää-painike

- Aseta USB-tikku USB-asemaan (F.4.1 USB-asema). Kosketa "Add" (lisää) -painiketta "Edit Recipe Image"-näytöllä.
- Odota, kunnes näytössä näkyy toimenpiteen päätyminen.

G.4.7 Reseptin salasana

Koskettamalla "Recipe Passcode" (reseptin salasana) -painiketta voit asettaa "Recipe Setting" (reseptien asetus) -valikon salasanan.



Aktivoi toiminto valitsemalla "YES" ja syötä salasana:

- vähintään 1 merkki
- enintään 6 merkkiä.



TÄRKEÄÄ

Älä valitse nollaa ("0") salasanan ensimmäiseksi merkiksi.

Vahvista valintasi "Vahvista"-kuvakkeella ✓ tai poistu tallentamatta koskettamalla "Peruuta"-kuvaketta ✗.

G.4.8 Laitteen salasana

Koskettamalla "Appliance Passcode" (laitteen salasana) -painiketta voit asettaa salasanan, jolla avataan laitteen valikko eli "Appliance Menu".



- Ota toiminto käyttöön valitsemalla "YES".
- Syötä salasana,
 - vähintään 1 merkki
 - enintään 6 merkkiä.



TÄRKEÄÄ

Älä valitse nollaa ("0") salasanan ensimmäiseksi merkiksi.

Vahvista valintasi "Vahvista"-kuvakkeella ✓ tai poistu tallentamatta koskettamalla "Peruuta"-kuvaketta ✗.

G.4.9 Esittelytila

Ota toiminto käyttöön koskettamalla "Demo Mode" (esittelytila) -painiketta.

Voit poistaa toiminnon käytöstä koskettamalla painiketta uudelleen.



Kun "esittelytila" on aktivoitu, laitteen normaaleja toimintoja (asetukset, kypsennysohjelma jne.) voidaan simuloida, mutta lämpövastukset ja puhallimet ovat pois päältä.



VARO

"Esittelytilassa" laitteen asetuksia voidaan muuttaa tai palauttaa (mukaan lukien salasana, reseptit, laskurit).

G.4.10 Tehdasasetusten palauttaminen

Voit palauttaa tehdasasetukset koskettamalla painiketta "Restore Factory Default" (palauta tehdasasetukset).



TÄRKEÄÄ

Tämän toimenpiteen voi tehdä vain erikoishenkilöstö. Virheelliset toimenpiteet voivat vaarantaa laitteen asianmukaisen toiminnan.



HUOM!

Yksityiskohtaiset tiedot on esitetty Huolto-oppaassa.

G.4.11 Laiteohjelmiston päivitys

Voit päivittää laitteen laiteohjelmiston koskettamalla "Update Firmware" (päivitä laiteohjelmisto) -painiketta.



TÄRKEÄÄ

Tämän toimenpiteen voi tehdä vain erikoishenkilöstö. Virheelliset toimenpiteet voivat vaarantaa laitteen asianmukaisen toiminnan.



HUOM!

Yksityiskohtaiset tiedot on esitetty Huolto-oppaassa.

G.4.12 Taustan himmennysaika

Koskettamalla painiketta "Backlight Dim Time" (taustan himmennysaika) voit asettaa näytön taustan himmennysajan (eli ajan, jonka kuluttua näytön kirkkaus alenee).



Syötä haluttu arvo.

Vahvista valintasi "Vahvista"-kuvakkeella ✓ tai poistu tallentamatta koskettamalla "Peruuta"-kuvaketta ✗.

G.4.13 Reseptin tietojen näyttäminen

Koskettamalla painiketta "Show Recipe Details" (näytä reseptin tiedot) voit ottaa käyttöön tai poistaa käytöstä reseptin tietojen näyttämisen ja mahdollisen muokkaamisen kypsennysohjelman alussa.



Seuraavat tiedot voidaan näyttää:

- kokonaisaika
- kypsennyslämpötila
- mikroaalto- ja impingement-toiminnon prosenttiosuus jokaisessa kypsennysvaiheessa.



HUOM!

Ennen kypsennysohjelman käynnistämistä voit muuttaa ohjelman asetuksia ja käynnistää ohjelman uusilla arvoilla, jos Appliance Setting (laitteen asetukset) -valikon kohta Show Recipe Details (näytä reseptin tiedot) on otettu käyttöön. Varo, ettei korvaa uusia reseptin asetuksia alkupe- räisestä reseptistä!

Tarkista uunin lämpötila koskettamalla ja pitämällä painettuna lämpötila-anturin kuvaketta .

G.4.14 Käytön päätyminen

Koskettamalla "Use Expiration" (käytön päätyminen) -painiketta voit asettaa laitteen käyttöajan. Kun asetettu aika on kulunut, laitteen lukitus on avattava syöttämällä salasana.



- Ota toiminto käyttöön valitsemalla "YES".
- Syötä salasana,
 - vähintään 1 merkki
 - enintään 6 merkkiä.



TÄRKEÄÄ

Älä valitse nolaa ("0") salasanan ensimmäiseksi merkiksi.

- Aseta laitteen viimeinen käyttöpäivä.

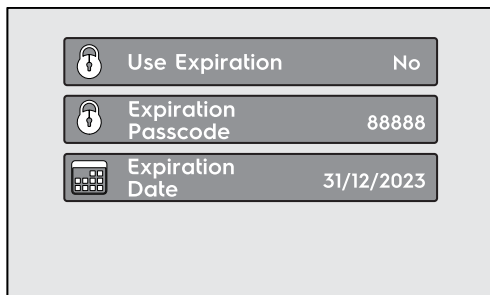

G.4.15 Reseptin viivakoodi käytössä

Koskettamalla painiketta "Recipe Barcode Enable" (reseptin viivakoodi käytössä) voit ottaa käyttöön tai poistaa käytöstä toiminnon, jolla resepti haetaan lukemalla viivakoodi viivakoodin lukijalla.



TÄRKEÄÄ

- Kun uusi resepti luodaan "Recipe Setting" (reseptin asetukset) -valikossa, resepti on tallennettava viivakoodin kentän kanssa.
- Laitteen näytön näppäimistöllä ja viivakoodissa on merkittävä kirjainkoko.
- Voit ottaa käyttöön tämän toiminnon asettamalla viivakoodin Bluetooth USB-tikun USB-asemaan. Lue ohjeet kohdasta F.4.1 *USB-asema*.

G.4.16 Hälytyksen tyyppi

Koskettamalla "Alarm Type" (hälytyksen tyyppi) -painiketta voit asettaa hälytysviestin näkymään seuraavasti:

- jokaisen kypsennysvaiheen päättyessä ("**Stage**")
- asetetun ajan kuluttua ("**Time**").

Lue ohjeet kohdasta G.5 *Reseptin asetukset*.



G.4.17 Esikuumennuksen hidas puhallusnopeus

Koskettamalla painiketta "Preheat Low Fan Speed" (esikuumennuksen hidas puhallusnopeus) voit asettaa puhaltimen nopeuden, jota käytetään silloin, kun laite ei ole toiminnassa.



Voit nostaa puhaltimen nopeutta koskettamalla painiketta toistuvasti.

Uusi asetus näkyy näytössä välittömästi.

Kun pääset suurimpaan arvoon, vaihtoehdot alkavat taas alusta pienimmästä arvosta.

- 10 % = pienin arvo
- 100 % = suurin arvo

G.4.18 Esikuumennuksen nopea puhallusnopeus

Koskettamalla painiketta "Preheat Hi Fan Speed" (esikuumennuksen nopea puhallusnopeus) voit asettaa puhaltimen nopeuden, jota käytetään esikuumennuksen aikana.



Voit nostaa puhaltimen nopeutta koskettamalla painiketta toistuvasti.

Uusi asetus näkyy näytössä välittömästi.

Kun pääset suurimpaan arvoon, vaihtoehdot alkavat taas alusta pienimmästä arvosta.

- 10 % = pienin arvo
- 100 % = suurin arvo



HUOM!

Kun energiansäästötila on käytössä, uunin puhallin käynnistyy kohtaan "*Esikuumennuksen nopea puhallusnopeus*" asetetun arvon mukaisesti.

G.4.19 Jäähdytyspuhaltimen nopeus

Koskettamalla painiketta "Cool Down Fan Speed" (jäähdytyspuhaltimen nopeus) voit asettaa puhaltimen nopeuden, jota käytetään jäähdytyksen aikana.



Voit nostaa puhaltimen nopeutta koskettamalla painiketta toistuvasti.

Uusi asetus näkyy näytössä välittömästi.

Kun pääset suurimpaan arvoon, vaihtoehdot alkavat taas alusta pienimmästä arvosta.

- 10 % = pienin arvo
- 100 % = suurin arvo

G.5 Reseptin asetukset

Voit siirtyä taaksepäin asetusten päävalikossa koskettamalla Takaisin-kuvaketta .

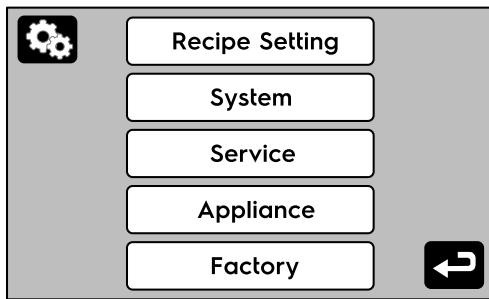

Voit hallita reseptin asetuksia koskettamalla painiketta "Recipe Setting" (reseptin asetukset).



Kaikki laitteen muistiin tallennetut reseptit näkyvät näytössä.

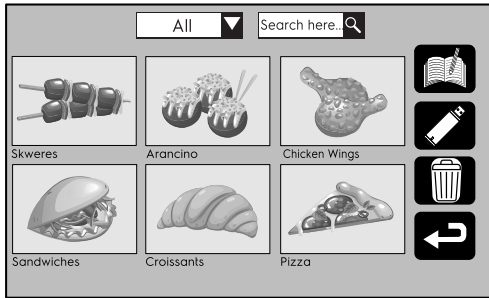

ALL Koskettamalla kuvaketta voit avata pudotusvalikon, joka sisältää ryhmien luettelon. Tästä pudotusvalikosta löydät helposti kaikki tallennetut reseptit.

Ryhmät ovat:

- Aamiainen
- Lounas
- Päivällinen
- Illallinen
- Kaikki

Search here...

Etsi-kuvake. Tällä löydät helposti tallennetut reseptit kirjoittamalla reseptin nimen.

HUOM! Kirjainkoko on merkitsevä uunin käyttöjärjestelmässä.

- Voit asettaa uusia reseptejä koskettamalla tätä kuvaketta.
- Koskettamalla USB-kuvaketta voit ladata reseptejä sisään tai ulos. Lisäohjeita on kohdassa G.4.1 *Laitteen tietojen kopiointi USB-tikulta/USB-tikulle.*
- Tällä kuvakkeella voit poistaa reseptejä.
- Takaisin-kuvake palauttaa edelliselle näytölle.

G.5.1 Uuden reseptin luominen

Voit luoda uuden reseptin koskettamalla "Recipe Setting" (reseptin asetukset) -valikon "keittokirjan" kuvaketta .

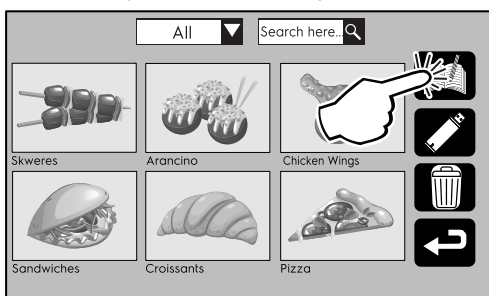

Näytössä näkyy seuraava valikko.

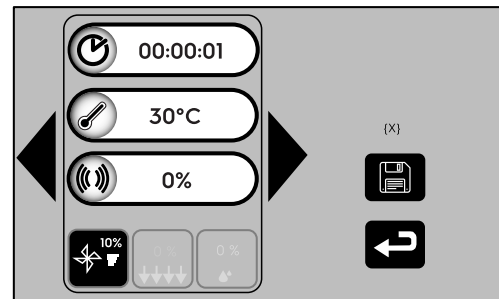

Nyt voit syöttää reseptin asetukset ensimmäiselle kypsennysvaiheelle:

- nykyisen vaiheen kypsennysaika (enintään 20 minuuttia)
- nykyisen vaiheen kypsennyslämpötila (30°C – 280°C)
- mikroaaltotoiminnon osuus (0–100 % – jokainen askel lisää osuutta 10 %)
- impingement-toiminnon osuus (10–100 % – jokainen askel lisää osuutta 10 %). (impingement on mikroaaltotoiminnon kaltainen kypsennysmenetelmä)

Voit luoda uuden vaiheen nykyiseen reseptiin koskettamalla oikealle osoittavia nuolia .

HUOM! Reseptissä voi olla enintään 15 vaihetta.

Voit liikkua kaikissa kypsennysvaiheissa koskettamalla oikealle tai vasemmalle osoittavia nuolia.

Tallenna asetukset koskettamalla kuvaketta . Näytössä näkyy seuraava valikko.



1. Kirjoita reseptin nimi koskettamalla tässä.

HUOM! Kirjainkoko on merkitsevä uunin käyttöjärjestelmässä. Kirjoita reseptin nimi aina samalla tavalla.

2. Kirjoita reseptin viivakoodin nimi koskettamalla tässä. Viivakoodin kentän käyttöönotto on kuvattu kohdassa G.4.15 *Reseptin viivakoodi käytössä.*

HUOM! Kirjainkoko on merkitsevä uunin käyttöjärjestelmässä. Kirjoita reseptin nimi aina samalla tavalla.

3. Koskettamalla tässä voit tarkastella kuva-arkistoa ja valita tarvittavan kuvan reseptille. Lisäkuvien lisääminen on kuvattu kohdassa G.4.6 *Reseptin kuvan muokkaaminen.*

4. Kosketa tässä, jos haluat määrittää reseptille tietyn ryhmän.

Voit muuttaa reseptien ryhmien tyyppi koskettamalla painiketta toistuvasti.

Valitse jokin alla olevasta luettelosta.

- Aamiainen
- Lounas
- Päivällinen
- Illallinen

5. Koskettamalla tässä voit asettaa hälytyksen kypsennysvaiheen tai asetetun ajan päättymiselle.

Kohdassa G.4.16 *Hälytyksen tyyppi* on kuvattu, miten voit valita hälytyksen kypsennysvaiheen tai asetetun ajan päättymiselle.

Voit ohjelmoida enintään kolme erilaista hälytyksen antoaikaa kypsennysprosessin aikana. Hälytys näkyy näytössä merkiksi siitä, että määritetty ajankohta on saavutettu.

Kypsennys ei keskeydy näiden hälytysten takia. Laite jatkaa kypsennystä, vaikka hälytys on edelleen näkyvässä.

Jos asetat vaihtoehdon "Time" (aika) "Appliance Setting" (laitteen asetukset) -valikossa, voit valita jonkin seuraavista:

- aika
- torkkutila (automaattinen tai manuaalinen)
- mukautettu hälytyksen nimi
- enintään viisi hälytysääntä.



HUOM!

Hälytyksen asetusaika tarkoittaa aina kypsennysohjelman alkua.

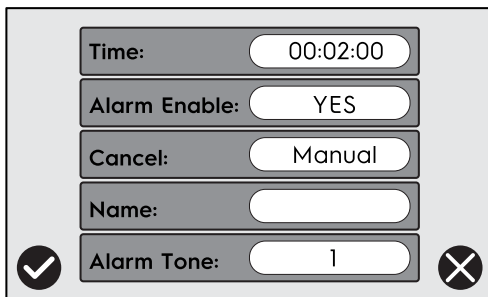

Jos asetat vaihtoehdon "Stage" (vaihe) "Appliance Setting" (laitteen asetukset) -valikossa, voit valita jonkin seuraavista:

- vaiheen indeksi
- torkkutila (automaattinen tai manuaalinen)
- mukautettu hälytyksen nimi
- enintään viisi hälytysääntä.



HUOM!

- *Manual Snooze* (manuaalinen torkku) = hälytysviesti suljetaan koskettamalla Peruuta-kuvaketta
- *Auto Snooze* (automaattinen torkku) = hälytysviesti häviää näkyvistä automaattisesti tietyn ajan kuluttua.

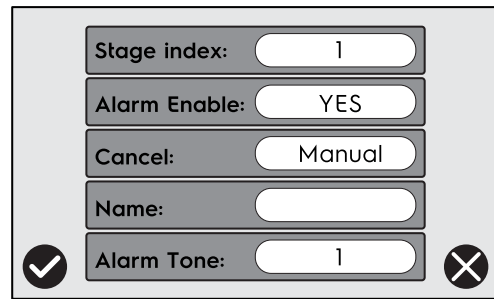

G.5.2 Uuden reseptin luominen olemassa olevan reseptin pohjalta

Voit tarkastella olemassa olevan reseptin asetuksia koskettamalla vastaavaa kuvaa "Recipe Setting" (reseptin asetukset) -valikossa.

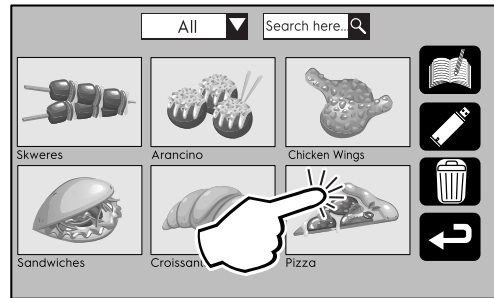

Näytössä näkyy seuraava valikko.

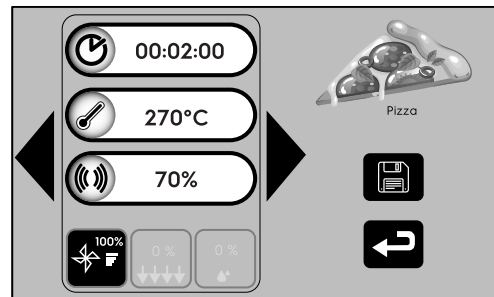

Muuta asetuksia tarpeen mukaan, lue ohjeet kohdasta G.5.1 *Uuden reseptin luominen*.

H KÄYTTÖ

H.1 Käyttöönotto

- Tarkista, että seuraavat osat ovat oikeilla paikoillaan.
 - "irrotettava pohjateline"
 - "ilmanotto-suodatin"
 - katalyyttisuodattimien "rei'itetty suojapaneeli".
 - Paina käyttöpaneelin virtapainiketta
 - Virtapainikkeen merkkivalo syttyy merkiksi siitä, että laitteeseen on kytketty virta.
- Näytön alaosassa näkyy animoitu osoitinrivi. Laite lataa käyttöjärjestelmää.

- Kun näytössä näkyy seuraava ikkuna, laite on käyttövalmis.

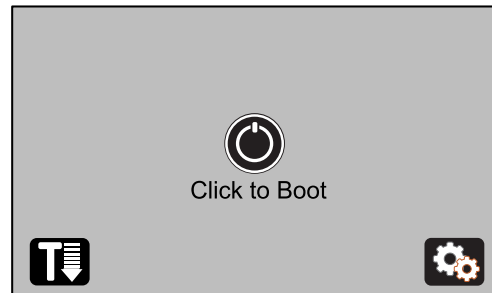

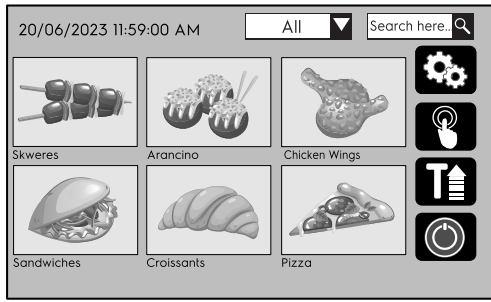

- Kun kosketat "uudelleenkäynnistyksen" kuvaketta , pääikkuna avautuu näytölle.



- Esikumennusvaihe aloittaa laitteen kuumentamisen asetettuun esikumennuslämpötilaan. Esikumennuslämpötilan kuvakkeessa näkyy animoitu nuoli. Vaiheen päättyessä kuvake näkyy ilman animoitua nuolta .

H.1.1 Esikumennuksen lämpötila-arvon muuttaminen

Kosketa esikumennuksen kuvaketta  ja syötä haluttu lämpötila-arvo.

Vahvista valintasi "Vahvista"-kuvakkeella  tai poistu tallentamatta koskettamalla "Peruuta"-kuvaketta .

H.2 Päivittäinen käyttö



TÄRKEÄÄ

Lue luku H.1 *Käyttöönotto* ennen laitteen käyttöä.

Avaa luukku.

Aseta kypsennysvalmis ruoka tarttumattomalle alustalle.

Aseta alusta uunilastan avulla pohjatelineen päälle.

Sulje luukku ja valitse resepti luettelosta.

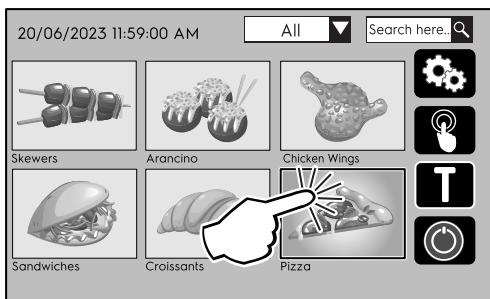

Käynnistä kypsennysohjelma koskettamalla käynnistyskuvaketta .

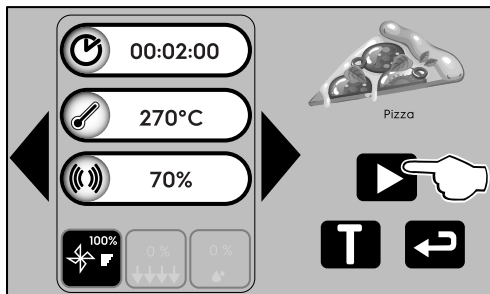



HUOM!

Ennen kypsennysohjelman käynnistämistä voit muuttaa ohjelman asetuksia ja käynnistää ohjelman uusilla arvoilla, jos "Appliance Setting" (laitteen asetukset) -valikon kohta Show Recipe Details (näytä reseptin tiedot) on otettu käyttöön (lue ohjeet kohdasta G.4.13 *Reseptin tietojen näyttäminen*).

Varo, ettet korvaa uusia reseptin asetuksia alkupe- räisestä reseptistä!

Näkyviin tulee varoitus, jossa pyydetään varmistamaan, että uuni ei ole tyhjä.



Vahvista "Vahvista"-kuvakkeella , jos haluat jatkaa kypsennysohjelmaa, tai poistu koskettamalla "Peruuta"-kuvaketta . Jäljellä olevan kypsennysajan laskenta näkyy animoidun ympyrän kehällä.



HUOM!

Jos "Esikumennus"-kuvake  alkaa liikkua, se tarkoittaa, että lämpövastukset ovat toiminnassa ja kuumentavat uunia vaadittuun lämpötilaan tai pitävät lämpötilaa yllä.

Voit keskeyttää käynnissä olevan kypsennysohjelman koskettamalla "Keskeytys"-kuvaketta .



Voit pysäyttää käynnissä olevan kypsennysohjelman koskettamalla "Pysäytys"-kuvaketta .

Voit palata reseptiluettelon sisältävään päävalikkoon koskettamalla "Takaisin"-kuvaketta .

Kypsennysvaiheen päättyessä näytössä näkyy seuraava viesti.



Kypsennysaikaa voi jatkaa hetkeksi. Oletusarvoisesti laite ehdottaa 10 sekuntia lisää. Lisäaika lisätään koskettamalla **+10**-kuvaketta.

Jatka kypsennysaikaa koskettamalla Vahvista-kuvaketta  tai poistu koskettamalla Peruuta-kuvaketta .

H.2.1 Yleiset varoitusnäytön viestit

Luukku auki

- Jos luukku avataan kypsennyksen tai esikuumentuksen aikana, näytössä näkyy seuraava viesti:

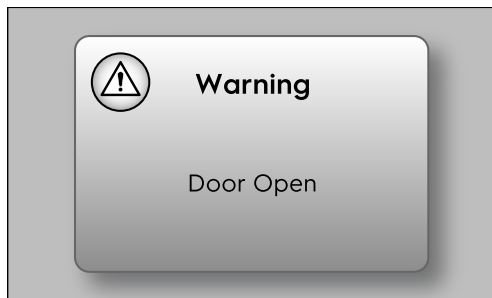

- Viesti häviää, kun luukku suljetaan.



TÄRKEÄÄ

Sama viesti näkyy myös, kun jokin esine tai lika estää luukun sulkeutumisen.

Poista este tai puhdista likainen kohta.

Uunin lämpötila ei valmis

- Jos uuni ei ole kuumentunut reseptissä asetettuun lämpötilaan, näytössä näkyy seuraava viesti:

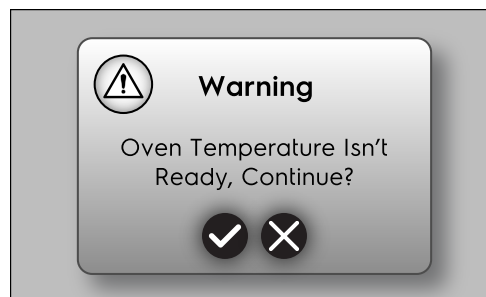

- Vahvista "Vahvista"-kuvakkeella ✓, jos haluat jatkaa siitä huolimatta, tai poistu ja palaa reseptin aloitusnäytölle koskettamalla "Peruuta"-kuvaketta ✗.

I LAITTEEN PUHDISTUS



VAROITUS

Katso "VAROITUKSET JA TURVALLISUUSTIEDOT".

I.1 Johdatus puhdistustoimiin



VAROITUS

Käytä kuumankestäviä käsineitä käsitellessäsi kuumia osia.

Saastuttavien aineiden aiheuttamien ympäristövaikutusten vähentämiseksi laitteen sisäosa on suositeltavaa puhdistaa tuotteella S02 Degreaser² Tuote sisältää biologisesti hajoavia pinta-aktiivisia aineita.



VARO

- Älä käytä pesuun liuotinpohjaisia pesuaineita (trikloorieteeni tms.) tai hankausjauheita.
- Älä käytä laitteen pintojen puhdistamisessa kemiallisia aineita, kuten natriumhypokloriittia (valkaisuaine), suolahappoa tai muita happoja. Älä käytä näitä tuotteita edes laitteen lähellä olevien pintojen puhdistamiseen, sillä höyryt voivat vahingoittaa laitetta.
- Älä käytä puhdistamiseen teräsharjaa, teräsvillaa, kupariliinaa tai muita hankaavia tuotteita.
- Älä käytä alustojen ja ylemmän impingement-levyn puhdistuksessa partakoneen teriä tai metallityökaluja, sillä ne vahingoittavat pintoja.



VAROITUS

Kemiallisia aineita käyttäessäsi noudata turvallisuusohjeita ja suositeltua annostusta, jotka näkyvät pakkauksessa. Kemiallisten tuotteiden käsittelemistä varten katso lukua A.2 *Henkilönsuojaimet*.



TÄRKEÄÄ

- Laitteen käytön aikana mikroaallot voivat polttaa rasva- ja hiilikerroksia. Poista kaikki jätteet kypsennysalueelta, koska ne aiheuttavat syttymisvaaran!
- Älä koskaan laita johtoja, pistoketta tai laitetta veteen.

I.2 Laitteen puhdistaminen

Uuni likaantuu joka kerta, kun sitä käytetään kypsennykseen: uunin likaantumisen tyyppi ja lian sijaintipaikat riippuvat monesta tekijästä. Jäljempänä on tietoa puhdistettavien osien sijainneista ja siitä, miten usein ne tulee puhdistaa.

I.3 Ulkopintojen puhdistaminen



HUOM!

Laite on helppo puhdistaa kun lika poistetaan heti sen muodostuttua.

Puhdista ulkopinnat lämpimällä vedellä, pehmeällä liinalla tai sienellä ja miedolla pesuaineella. Pese kahva neutraalilla puhdistusaineella.

I.4 Päivittäinen puhdistus



VAROITUS

Katso "*Henkilönsuojaimet*".

- Pidä uuni lepotilassa.

2. Sitä voi tilata viitekoodilla 0S2882.

2. Kosketa "Sammuta"-kuvaketta  kolmen sekunnin ajan.

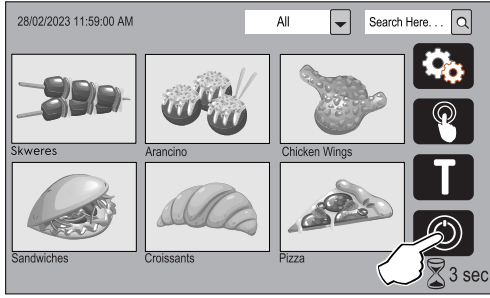

- Laite käynnistää pikajähdytyksen.

3. Avaa uunin luukku.

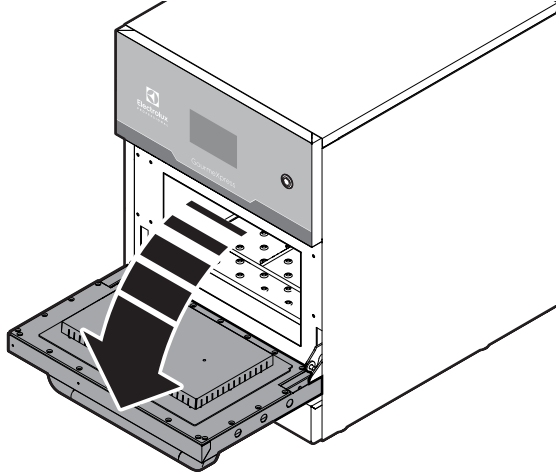

- Odota noin 15 minuuttia jäähtymisen päättymiseen saakka.
- Kun lämpötila on 70 °C, näytössä näkyy automaattisesti seuraava ikkuna.

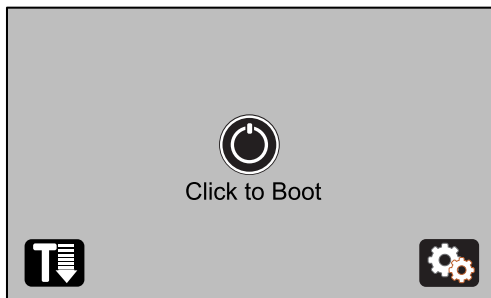

4. Kytke laite pois päältä virtapainikkeella (katso F.5 Käyttöpaneeli).
5. Kytke laite irti sähkönsyötöstä ja irrota mahdollinen pistoke pistorasiasta.
6. Poista irrotettava pohjataline.

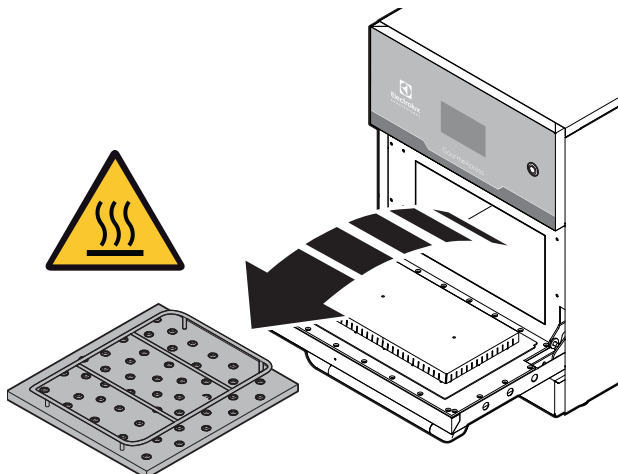

7. Puhdista kypsennysalue huolellisesti.

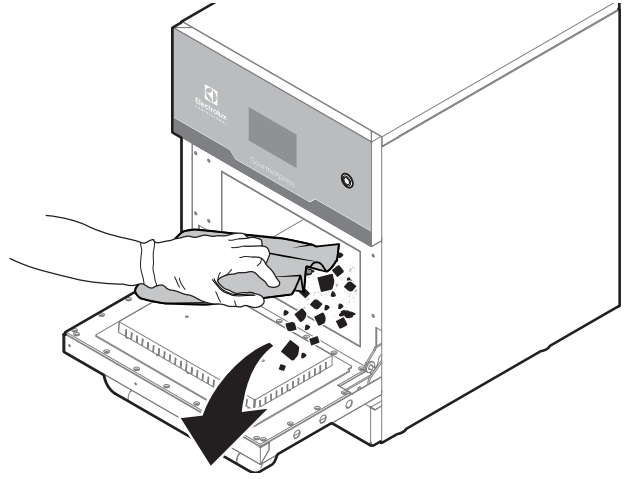

8. Suihkuta S02-rasvanpoistainetta kaikkialle uunin sisäpintoihin ja luukun sisäpuolelle.



HUOM!

Jotta puhdistustulos on mahdollisimman hyvä, suihkuta rasvanpoistainetta, kun laitteen lämpötila on noin 50 °C.

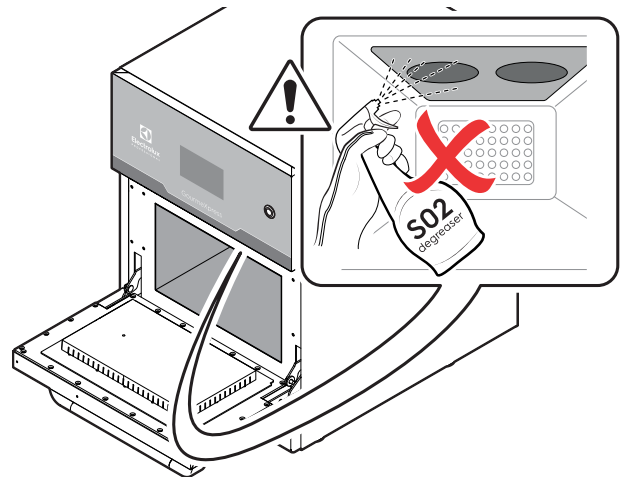
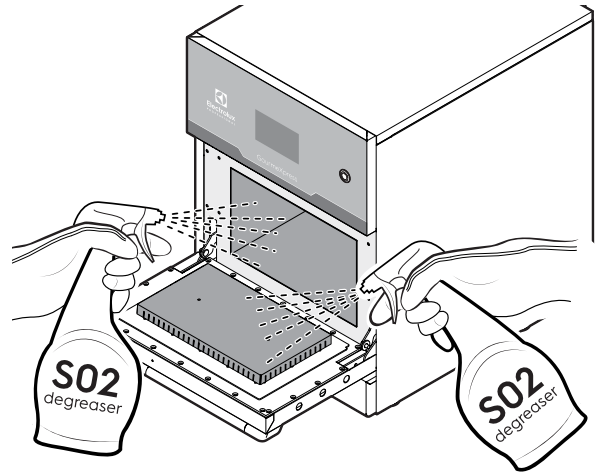

VARO

Älä koskaan suihkuta S02-rasvanpoistainetta suoraan ylempään impingement-levyyn.

9. Anna aineen vaikuttaa viiden minuutin ajan ja hankaa ruostumattomia teräspintoja sen jälkeen hankaussienellä.

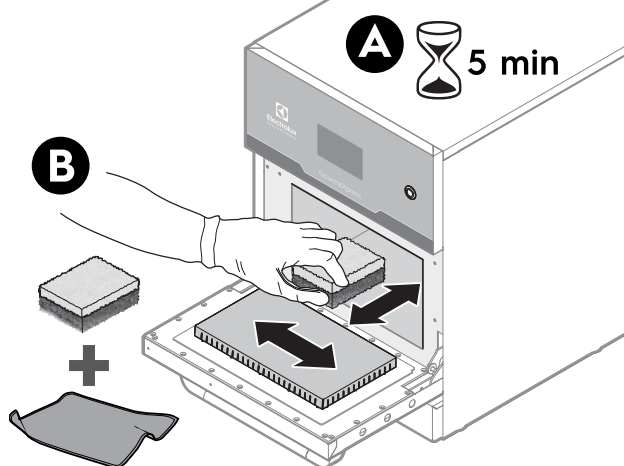

VARO

Varo vääntämästä luukun sisäpuolella olevia kehyksen ripoja.

Jos ne ovat vääntyneet, lopeta laitteen käyttö ja ota yhteys asiakaspalveluun.

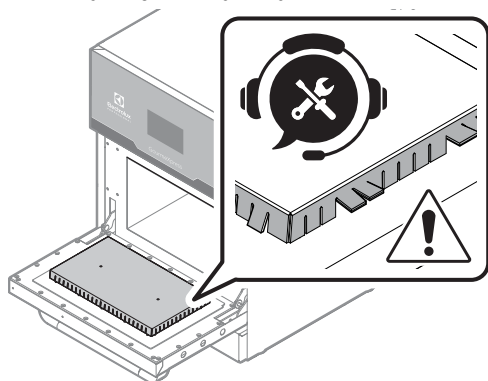

10. Poista puhdistusaineen jäämät ja lika pois kostealla liinalla.

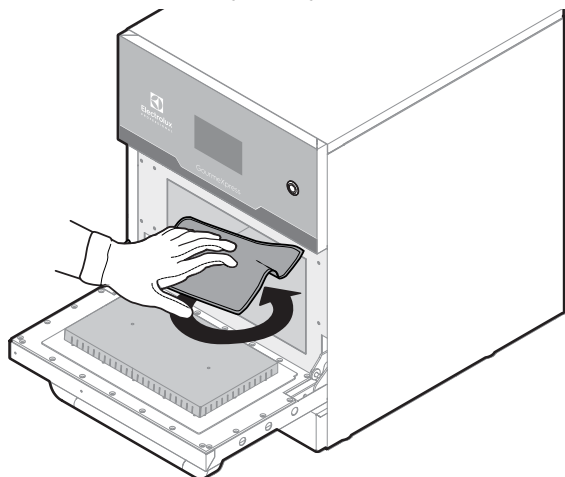

11. Huuhtele puhtaalla vedellä kostutetulla pehmeällä liinalla.

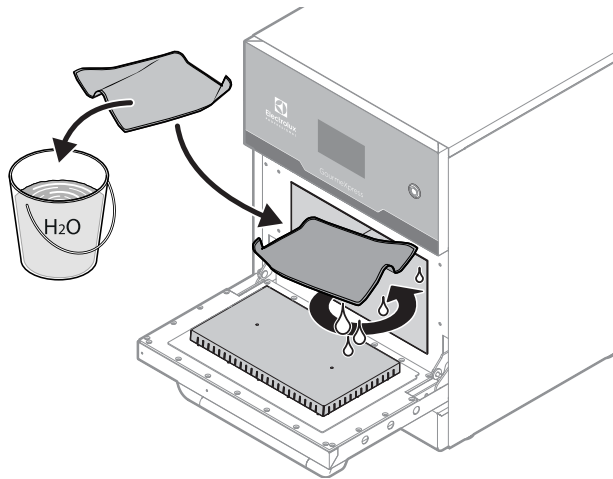

12. Käytä ylemmän impingement-levyn puhdistuksessa vain kosteaa liinaa ja mietoja puhdistusainetta.

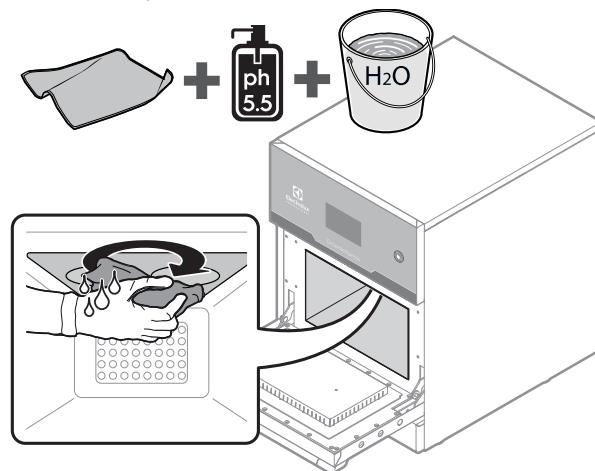

I.4.1 Irrotettava pohjataline

1. Suihkuta irrotettavaan pohjatalineeseen rasvanpoistoaainetta.

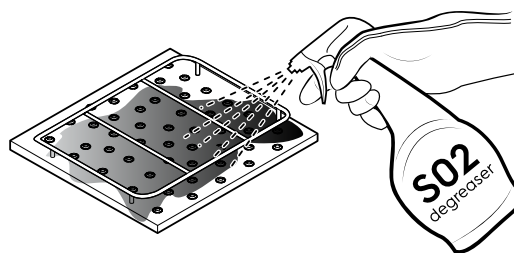

2. Anna aineen vaikuttaa viiden minuutin ajan ja hankaa ruostumattomia teräspintoja sen jälkeen hankaussienellä.

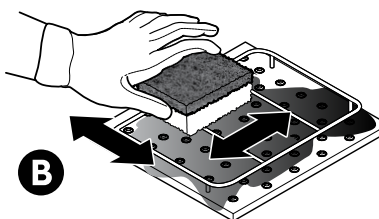
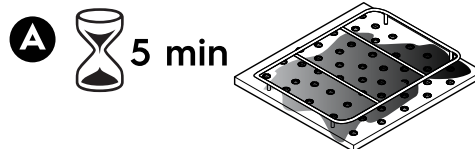

3. Huuhtelu puhtaalla vedellä.

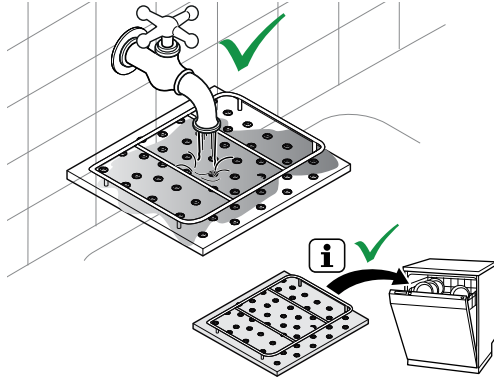

HUOM!
Irrotettava pohjatalineen voi pestä astianpesukoneessa.

I.4.2 Tarttumattomien alustojen puhdistus



TÄRKEÄÄ

Alustojen pinnoite on helppo puhdistaa, mutta alustojen käyttöikä riippuu suuresti niiden käsittelystä ja huollosta.

1. Pyyhi alustat kostealla, pehmeällä liinalla (tai astianpyyhkeellä), miedolla puhdistusaineella ja lämpimällä vedellä.



VARO

Älä käytä hankaussieniä, raaputtimia tai kovia harjoja rasvan ja palaneiden jäämien poistamiseen.

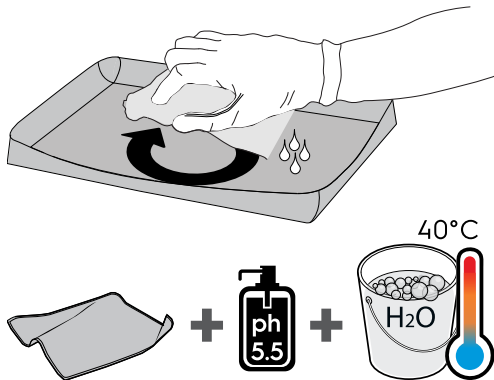

2. Ravista pois liika vesi ja aseta alusta vaakatasoon kuivumaan.



VARO

- Älä pese alustoja astianpesukoneessa.
- Älä upota alustoja veteen tai liota niitä vedessä.
- Älä leikkaa mitään alustan päällä tai raaputa alustan pintaa terävällä metalliesineellä.
- Älä hankaa irti alustojen erikoispinnoitetta.
- Älä taivuta alustoja.

I.4.3 Uunilastan puhdistus

1. Pyyhi alumiinilasta kostealla, pehmeällä liinalla (tai astianpyyhkeellä), miedolla puhdistusaineella ja lämpimällä vedellä.

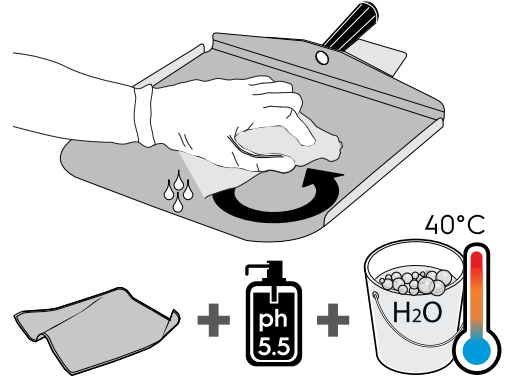

2. Ravista pois liika vesi ja aseta alusta vaakatasoon kuivumaan.



VARO

- Älä käytä hankaussieniä, raaputtimia tai kovia harjoja rasvan ja palaneiden jäämien poistamiseen.
- Alumiinilastaa ei voi pestä astianpesukoneessa.

I.4.4 Uunilastan itsepuhdistus

1. Vapauta lastalevy laitteen päällä olevista kolmesta pieneistä tapista.
2. Pyyhi lastalevy kostealla, pehmeällä liinalla (tai astianpyyhkeellä), miedolla puhdistusaineella ja lämpimällä vedellä.

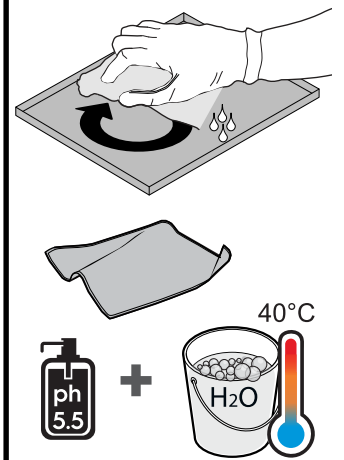
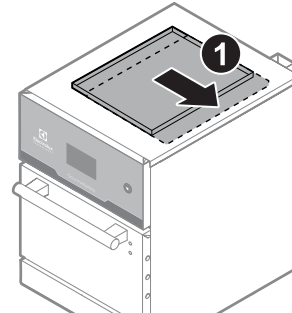

HUOM!

Lastalevyn voi pestä astianpesukoneessa.

I.4.5 Alaosan ilmanotto-suodattimen puhdistus

1. Irrota USB-aseman etupaneeli.

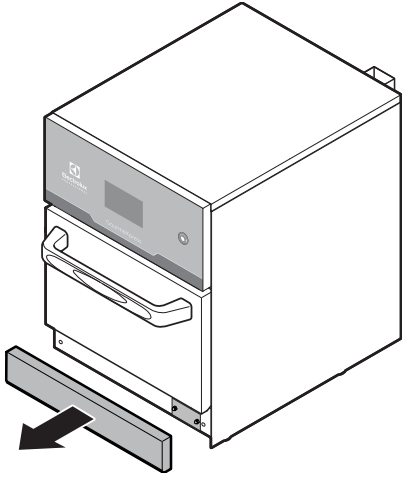

HUOM!
Paneeli on kiinnitetty magneeteilla ja tapeilla.

2. Vedä ilmanotto-suodatin ulos.

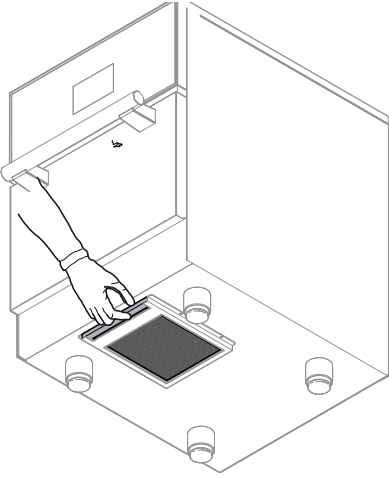

3. Puhdista ilmanotto-suodatin kuivalla harjalla.

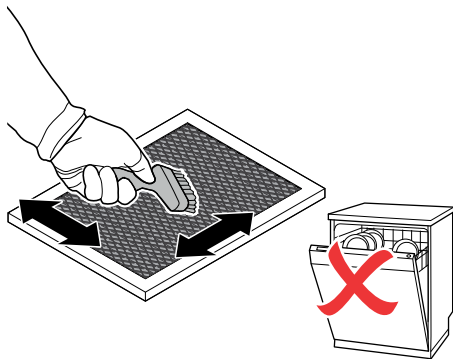

VARO
Älä pese suodatinta astianpesukoneessa.



TÄRKEÄÄ

- Tarkista ennen laitteen käyttöä, että irrotettava pohjataline ja alaosan ilmanotto-suodatin ovat kunnolla paikallaan.
- Varmista, että uuniin ei ole jäänyt mitään (liina, pesusieni, paperipyyhe...).

I.5 Kolmen kuukauden välein tehtävä puhdistus

Tee kolmen kuukauden välein kaikki kohdassa I.4 *Päivittäinen puhdistus* mainitut toimenpiteet edellä mainitussa järjestyksessä, kunnes uuni on puhdistettu kokonaan.

Toimi sen jälkeen seuraavasti.

I.5.1 Katalyyttisuodattimien asennus takaisin paikalleen

1. Avaa käsin kiertäen suodattimen rei'itetyn suojuksen siipimutterit ja asenna katalyyttisuodattimet takaisin paikalleen.

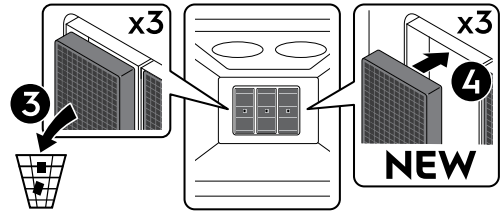
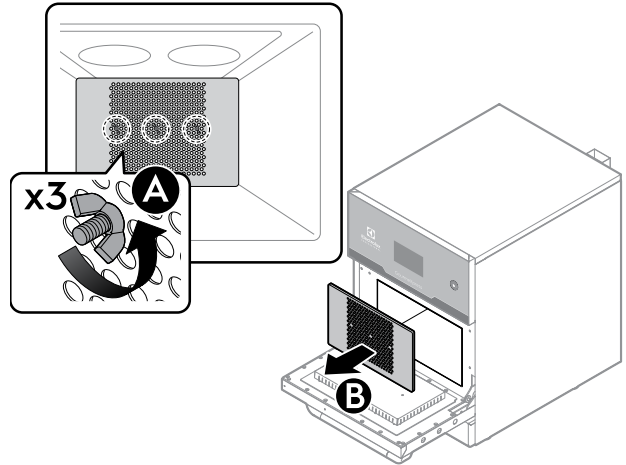

VARO

Katalyyttisuodattimet voidaan ainoastaan vaihtaa. Niitä ei voi puhdistaa.



HUOLEHDI YMPÄRISTÖSTÄ!

Katalyyttisuodattimet ovat ei-kierrätettävää jätettä, ja ne on hävitettävä laitteen käyttömaan määräysten mukaisesti.

2. Suihkuta "S02"-rasvanpoistoainetta katalyyttisuodattimiin.

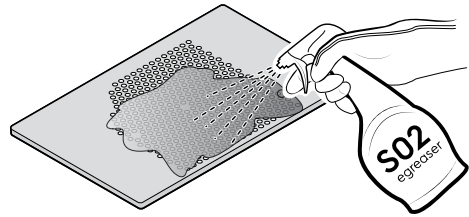

3. Anna aineen vaikuttaa viiden minuutin ajan ja hankaa ruostumattomia teräspintoja sen jälkeen hankaussienellä.



5 min

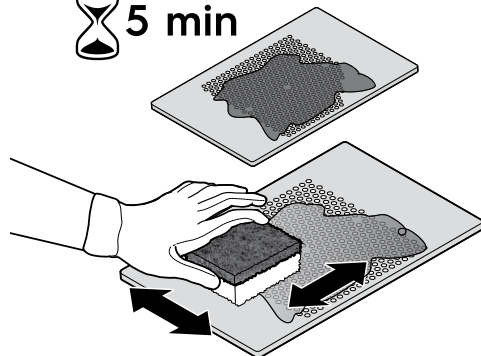

VARO

Varo vääntämästä katalyyttisuodattimen kannessa olevia reikiä.

Jos ne ovat vääntyneet, lopeta laitteen käyttö ja ota yhteys asiakaspalveluun.

4. Huuhtelu puhtaalla vedellä. Ravistele pois liika vesi ja aseta suodatin vaakatasoon kuivumaan.

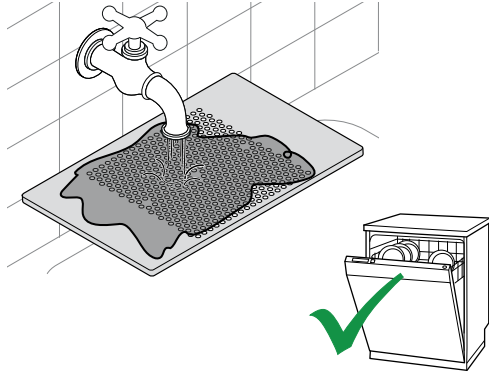

HUOM!
Katalyyttisuodattimien kannen voi pestä astianpesukoneessa.

5. Asenna suodattimet takaisin paikalleen kannessa olevien merkien mukaisesti ja kiristä kolme sipimutteriakunnolla.

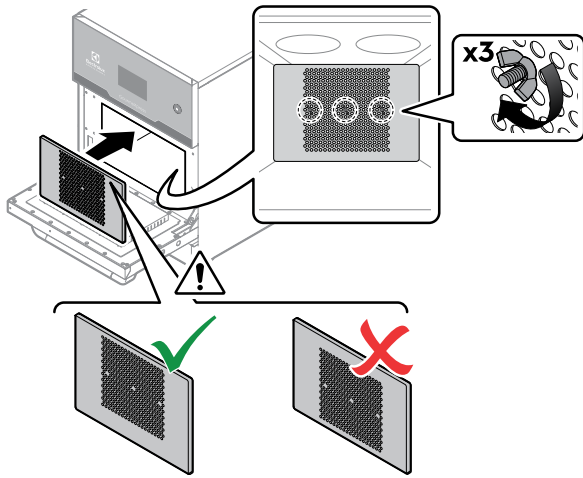

I.5.2 Takahormin puhdistus

1. Avaa kaksi ruuvia ristipäisellä ruuvimeisselillä.



TÄRKEÄÄ

Älä irrota ruuveja kokonaan.

2. Vapauta takahormi laitteen takana olevista kahdesta ruuvista.
3. Pyyhi takahormi kostealla, pehmeällä liinalla (tai astianpyyhkeellä), miedolla puhdistusaineella ja lämpimällä vedellä.

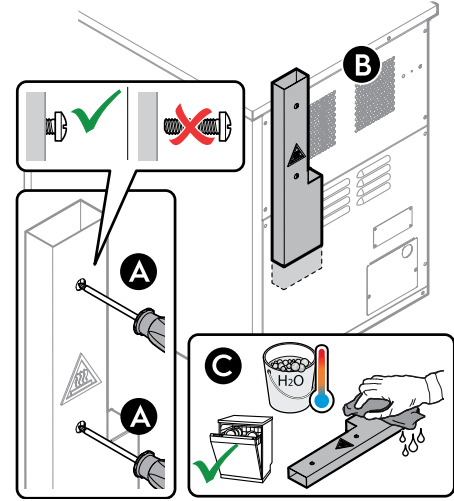

HUOM!

Takahormin voi pestä astianpesukoneessa.



TÄRKEÄÄ

- Varmista ennen laitteen käyttöä, että takahormi on oikein paikallaan.

J HUOLTO



VAROITUS

Katso "VAROITUKSET JA TURVALLISUUSTIEDOT".

J.1 Huoltotiedot

Omistajan ja/tai laitteen käyttäjän on suoritettava huoltotyöt.



TÄRKEÄÄ

Takuu ei kata huonosta tai puutteellisesta huollosta johtuvia ongelmia, jotka on kuvattu jäljempänä.

J.2 Huoltovälit

On suositeltavaa noudattaa alla olevan taulukon mukaisia aikavälejä:

Huolto, tarkastukset ja puhdistus	Aikaväli	Vastuu
Tavallinen puhdistus • Puhdista laite ja sitä ympäröivä alue yleisesti.	• Päivittäin	• Käyttäjä
Mekaaniset suojalaitteet • Tarkasta kunto ja mahdollinen osien vääntyminen, löystyminen tai irtoaminen.	• Kuukausittain	• Huoltopalvelu
Tarkastus • Tarkista, että mekaaniset osat eivät ole murtuneet tai vääntyneet. Tarkista ruuvien kireys sekä varoitusten, tarrojen ja symboleiden luku-kelpoisuus ja vaihda ne tarvittaessa.	• Vuosittain	• Huoltopalvelu
Laitteen rakenne • Kiristä laitteen tärkeimmät pultit (ruuvit, kiinnitysjärjestelmät jne.).	• Vuosittain	• Huoltopalvelu
Turvamerkinnot • Turvamerkintöjen luettavuuden ja kunnan tarkastus	• Vuosittain	• Huoltopalvelu

Huolto, tarkastukset ja puhdistus	Aikaväli	Vastuu
Sähkötaulu <ul style="list-style-type: none"> Tarkasta kaikkien sähkötaulun sisälle asennettujen komponenttien kunto. Tarkasta sähkötaulun ja laitteen osien välinen kaapelointi. 	<ul style="list-style-type: none"> Vuosittain 	<ul style="list-style-type: none"> Huoltopalvelu
Virtajohto ja pistoke <ul style="list-style-type: none"> Tarkasta virtajohto ja pistoke (vaihda tarvittaessa). 	<ul style="list-style-type: none"> Vuosittain 	<ul style="list-style-type: none"> Huoltopalvelu
Laitteen yleinen tarkastus <ul style="list-style-type: none"> Tarkasta kaikki osat, sähkölaitteet, syöpyminen, putket jne. 	10 vuoden välein ¹	<ul style="list-style-type: none"> Huoltopalvelu
Ennakkohuolto <ul style="list-style-type: none"> Poista laitteen sisälle mahdollisesti kertynyt lika. 	6 kuukauden välein ²	<ul style="list-style-type: none"> Huoltopalvelu
Tarkastus <ul style="list-style-type: none"> Tarkasta sisäosien kunto. Tarkasta ja puhdista poistojärjestelmä. 	6 kuukauden välein ²	<ul style="list-style-type: none"> Huoltopalvelu

1. Laitte on suunniteltu ja valmistettu kestäväksi noin 10 vuotta. Tämän ajan kuluttua (käyttöönnotosta) laitteelle on tehtävä yleistarkastus ja huolto.
2. Erityisissä olosuhteissa (esim. laitteen intensiivinen käyttö, suolainen ympäristö jne.) ennakkohuolto on tehtävä useammin.

K VIANETSINTÄ

K.1 Johdanto

Laitteen normaalin käytön aikana voi ilmetä joitakin toimintahäiriöitä. Joissakin tapauksissa käyttöongelmat voidaan poistaa helposti ja nopeasti noudattaen alla esitettyjä ohjeita. Toimintahäiriön sattuessa mahdollisesti varustukseen kuuluvan näyttöön tulee aina varoitusviesti tai hälytys, joka kuvaa vian.

Joidenkin toimintahäiriöiden kohdalla laitteesta kuuluu äänimerkkejä.

Mikäli ongelma toistuu, ota yhteys asiakaspalveluun:

- Kytke laite irti sähköverkosta.

- Kytke irti ennen laitetta oleva suojakytkin.
- Muista ilmoittaa
 - häiriön laatu
 - laitteen PNC (tuotteen valmistuskoodi)
 - Ser. No. (laitteen sarjanumero).



TÄRKEÄÄ

Valmistuskoodi ja sarjanumero ovat välttämättömiä laitteen tyyppin ja valmistuspäivämäärän selvittämiseksi.

K.2 Tavalliset viat

Vika	Vian tyyppi	Mahdolliset syyt	Toimenpiteet
Laitte ei käynnisty.	Toiminta estetty	Laitte ei ole liitetty sähköverkkoon.	Tarkista, että laitteen pääkytkin on asennossa ON.
		Pistoke ei ole kunnolla kiinni pistorasiassa.	Tarkista, että pistotulppa on kunnolla kiinni pistorasiassa. Tarkista, että pistorasiaan tulee sähköä.
		Turvatermostaatin toiminta.	Etsi uunin takapuolella sijaitseva termostaatti, palauta se ja käynnistä uuni uudelleen.
Laitte ei kuumene.	Teho on heikentynyt.	Luukku on auki.	Sulje luukku.
		Laitte on kytketty pois päältä.	Kytke laite päälle.
Laitteen näytössä näkyy virheilmoitus: "Door open" (luukku auki).	Teho on heikentynyt.	Luukku ei ole kunnolla kiinni.	Poista mahdollinen este ja sulje luukku kunnolla.
		Luukun mikrokytkin vioittunut.	Ota yhteys huoltoon.
Huonot kypsennystulokset.	Teho on heikentynyt.	Uunitila on likainen.	Lue ohjeet kohdasta I LAITTEEN PUHDISTUS.
		On valittu väärä ohjelma tai valikko.	Tarkista ohjelma- tai valikkoluettelo ja valitse oikea.
		Ruoan alkutila on väärä (pakastettu tai jäähdytetty)	Varmista, että laitat ruoan uuniin suositellussa tilassa.
		Ruokatuotteen määrittelyt eivät ole oikein.	Tarkista, että ruokatuotteiden paino ja koko ovat sopivat.
Näytössä näkyy väärä lämpötila.	Teho on heikentynyt.	Lämpötila-anturi viallinen.	Ota yhteys huoltoon.

Vika	Vian tyyppi	Mahdolliset syyt	Toimenpiteet
Alhainen kypsennyslämpötila.	Teho on heikentynyt.	Puhdistusta ei ole tehty kunnolla.	Lue ohjeet kohdasta I <i>LAITTEEN PUHDISTUS</i> .
		Laite ei kuumene kokonaan.	Kuumenna laite asetettuun lämpötilaan ja anna sen toimia tyhjänä noin viisi minuuttia.
		Lämpövastukset vioittuneet.	Ota yhteys huoltoon.
Magnetronin yllämpötila.	Teho on heikentynyt.	Ilmansuodatin likainen tai tukossa.	Poista mahdolliset tukokset ilmanottosuodattimesta. Puhdista ilmansuodatin.
Moottorin puhaltimen yllämpötila	Teho on heikentynyt.	Ilmansuodatin likainen tai tukossa.	Poista mahdolliset tukokset ilmanottosuodattimesta. Puhdista ilmansuodatin.

L LAITTEEN HÄVITTÄMINEN



VAROITUS

Katso “**VAROITUKSET JA TURVALLISUUSTIEDOT**”.

L.1 Laitteen hävitysmenettely

Kun laite on käyttökänsä lopussa, omistajan tulee huolehtia sen asianmukaisesta hävittämisestä.

Eri maiden lainsäädäntö vaihtelee laitteen käytöstäpoistoa koskevissa asioissa. Tämän vuoksi neuvomme noudattamaan sen maan lakeja ja määräyksiä, jossa laite hävitetään.

Laitteen osat on hävitettävä lajitellen ne asianmukaisesti (esimerkiksi metallit, öljyt, rasvat, muovit, kumit jne. erikseen).

Ennen laitteen lopullista hävittämistä on suositeltavaa tarkistaa sen kunto huolellisesti ja arvioida, onko rakenteessa kohtia,

joihin voi purkamisen aikana tulla rakennevaurioita tai muita vikoja.

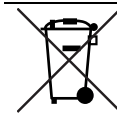

Laitteeseen kiinnitetty merkki osoittaa, että laitetta ei saa pitää kotitalousjätteenä, vaan että se on hävitettävä asianmukaisesti kaikkien ympäristöön ja ihmisiin kohdistuvien haittojen estämiseksi. Tuotteen kierrätystä koskevia ohjeita on saatavilla laitteen myyntiedustajalta tai jälleenmyyjältä, paikallisesta huoltoliikkeestä tai jätehuoltokeskuksesta.



HUOM!

Kun laite puretaan osiin, kaikki merkinnät, tämä käsikirja ja muut laitetta koskevat asiakirjat on tuhottava.

CE