

Vysokorychlostní trouba

GourmeXpress

GourmeXpress+



CS Instalační a provozní příručka



EPR-HSO- 2024.07

Schéma instalace

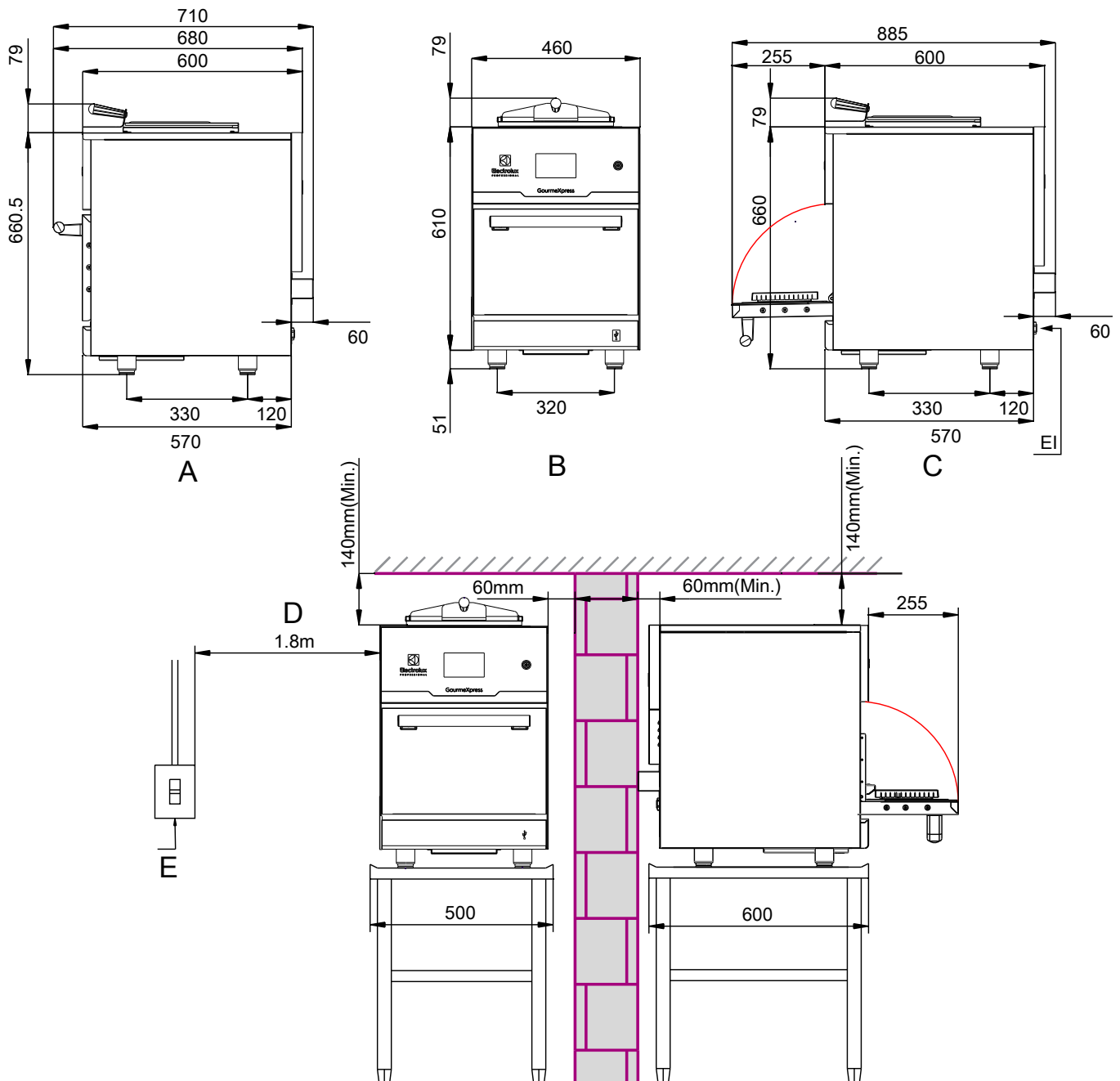



El = Přívod elektřiny
EQ = Ekvipotenciální šroub
A = Boční pohled
B = Pohled zepředu

C = Strana s otevřenými dveřmi
D = Délka napájecího kabelu max. 1,8 m
E = Jistič

Předmluva

 Před instalací a používáním zařízení si přečtěte následující pokyny, včetně záručních podmínek.

Navštivte naši stránku www.electroluxprofessional.com a otevřete sekci Podpora, kde můžete:

-  Zaregistrovat svůj produkt
-  Získat nápovědu a tipy k vašemu produktu, informace o servisu a opravách

Návod k instalaci, použití a údržbě (dále jen příručka) poskytuje uživateli informace potřebné pro správné a bezpečné používání zařízení.

Následující text nesmí být považován za dlouhý a náročný seznam varování, ale spíše za soubor pokynů vhodných pro zlepšení výkonu zařízení v každém ohledu a především jako rady k prevenci zranění osob a zvířat a poškození majetku v důsledku nesprávných provozních postupů.

Všechny osoby zabývající se dopravou, instalací, uváděním do provozu, používáním a údržbou, opravami a demontáží zařízení se musí před provedením různých postupů pečlivě seznámit s touto příručkou, aby se předešlo chybným a nevhodným činnostem, které by mohly ohrozit celistvost zařízení nebo lidské zdraví. Ujistěte se, že pravidelně informujete uživatele o bezpečnostních předpisech. Dále je důležité školit a poskytovat nové informace pracovníkům pověřeným provozem zařízení na jeho používání a údržbou.

Příručka musí být obsluze k dispozici a musí se pečlivě uchovávat na místě použití zařízení, aby byla vždy po ruce v případě pochybností, nebo kdykoli je to nutné.

Pokud si po přečtení této příručky stále nejste jisti správným používáním zařízení, neváhejte kontaktovat výrobce nebo autorizované servisní středisko, abyste získali rychlou a přesnou pomoc pro lepší provoz a maximální účinnost zařízení. Během všech fází používání zařízení vždy dodržujte platné předpisy o bezpečnosti, hygieně práce a ochraně životního prostředí. Je zodpovědností uživatele zajistit, aby bylo zařízení spuštěno a provozováno pouze v optimálních bezpečnostních podmínkách pro pracovníky, zvířata i majetek.

DŮLEŽITÉ

- Výrobce neodpovídá za postupy prováděné na spotřebiči bez dodržování pokynů uvedených v této příručce.
- Výrobce si vyhrazuje právo změnit spotřebiče uvedené v této příručce bez předchozího upozornění.
- Žádná část této příručky nesmí být reprodukována.
- Tato příručka je k dispozici v digitálním formátu:
 - kontaktujte prodejce nebo oddělení péče o zákazníka;
 - stáhnutím nejnovější aktualizované příručky na webových stránkách www.electroluxprofessional.com;
- Příručka musí být vždy uložena na snadno přístupném místě v blízkosti zařízení. Obsluha u zařízení a pracovníci údržby musí mít kdykoli možnost ji snadno vyhledat a použít.

QR kód

Na první stránce této příručky nebo na spotřebiči naleznete identifikační nálepkou s QR kódem, přes který získáte přístup na webovou stránku a k volně přístupným datům/souborům (PNC/sériové číslo, video, dokumentace atd.).

Ujistěte se, že na svém zařízení máte aplikaci pro čtení QR kódů a připojení k internetu.

Pro prohlédnutí dokumentů k tomuto spotřebiči naskenujte QR kód.

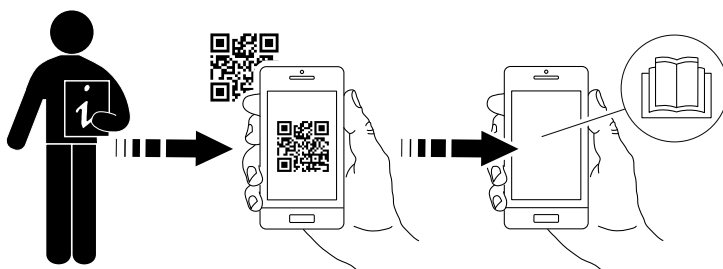

Obsah

A	VAROVÁNÍ A BEZPEČNOSTNÍ INFORMACE	7
A.1	Obecné informace	7
A.2	Osobní ochranné prostředky	7
A.3	Všeobecné bezpečnostní informace	8
A.4	Ochranné prvky nainstalované na spotřebiči	8
A.5	Bezpečnostní štítky umístěné na spotřebiči nebo v jeho blízkosti	9
A.6	Předvídatelné nesprávné použití	9
A.7	Zbytková rizika	9
A.8	Doprava, manipulace a skladování	10
A.9	Instalace a montáž	10
A.10	Elektrické připojení	10
A.11	Elektrické připojení pro spotřebiče s kabelem bez zástrčky	10
A.12	Použití: Varování	10
A.13	Umístění	11
A.14	Omezení prostoru pro spotřebič	11
A.15	Čištění zařízení	12
A.16	Preventivní údržba	12
A.17	Díly a příslušenství	12
A.18	Opatření k použití a údržbě	12
A.19	Údržba spotřebiče	12
A.20	Servis	12
A.21	RF Informace o RF rušení	12
A.22	Likvidace spotřebiče	13
B	ZÁRUČNÍ PODMÍNKY A VÝJIMKY	13
C	VŠEOBECNÉ INFORMACE	13
C.1	Úvod	13
C.2	Určené použití a omezení	13
C.3	Testování a kontrola	13
C.4	Copyright	13
C.5	Uchovávání příručky	13
C.6	Příjemci příručky	14
C.7	Definice	14
C.8	Odpovědnost	14
C.9	Kontrola balení zákazníkem	14
C.10	Skladování	14
D	INSTALACE A MONTÁŽ	14
D.1	Úvod	14
D.2	Povinnosti zákazníka	15
D.3	Pokyny k vybalení	15
D.4	Rozbalení	15
D.5	Likvidace obalového materiálu	15
D.6	Umístění	16
D.7	Instalace nohou	16
D.8	Instalace zadních distančních podložek	16
D.9	Omezení prostoru pro spotřebič	16
D.10	Elektrické připojení	16
	D.10.1 POKYNY K UZEMNĚNÍ	17
E	NORMÁLNÍ POUŽITÍ SPOTŘEBIČE	17
E.1	OPATŘENÍ PRO ZABRÁNĚNÍ MOŽNÉMU VYSTAVĚNÍ NADMĚRNÉ MIKROVLNNÉ ENERGII	17
E.2	Vlastnosti pracovníků umožňující obsluhu u spotřebiče	17
E.3	Základní požadavky na používání spotřebiče	17
E.4	Vhodné potraviny	17
E.5	Vhodné nádoby	17
F	POPIS VÝROBKU	18
F.1	Úvodní stránka	18
F.2	Umístění štítku s údaji	18
F.3	Identifikační údaje zařízení a výrobce	18
F.4	Základní informace o zařízení	18
	F.4.1 Port USB	19
	F.4.2 Dodávané příslušenství	19
F.5	Ovládací panel	19
F.6	Dotykový displej	19
G	NASTAVENÍ SPOTŘEBIČE	20
G.1	Vstupte do nabídky nastavení	20
G.2	Nastavení uživatelského rozhraní	20
	G.2.1 Systémové informace	20
	G.2.2 Nastavení jazyka	20
	G.2.3 Nastavení data	20
	G.2.4 Nastavte čas	21
	G.2.5 Nastavení automatického spuštění	21
	G.2.6 Nastavení systémového přístupového kódu	21
	G.2.7 Režim úspory energie	21

G.3	Nastavení nabídky Service	21
G.4	Nastavení nabídky Appliance	21
	G.4.1 Kopírování spotřebiče z/do USB	22
	G.4.2 Jas displeje	22
	G.4.3 Hlasitost pípání	22
	G.4.4 Zvuk alarmu	22
	G.4.5 Jednotka teploty	22
	G.4.6 Úprava obrázku receptu	22
	G.4.7 Přístupový kód receptu	23
	G.4.8 Přístupový kód spotřebiče	23
	G.4.9 Demo režim	23
	G.4.10 Obnovení výchozího továrního nastavení	23
	G.4.11 Aktualizace firmwaru	23
	G.4.12 Doba ztlumení podsvícení	23
	G.4.13 Zobrazení podrobností o receptu	24
	G.4.14 Exspirace použití	24
	G.4.15 Povolení čárového kódu receptu	24
	G.4.16 Typ alarmu	24
	G.4.17 Nízké otáčky ventilátoru v předehřívání	24
	G.4.18 Vysoké otáčky ventilátoru v předehřívání	24
	G.4.19 Otáčky ventilátoru při ochlazování	24
G.5	Nastavení receptu	25
	G.5.1 Vytvoření nového receptu	25
	G.5.2 Vytvoření nového receptu ze stávajícího	26
H	PROVOZ	26
	H.1 Zahájení mytí	26
	H.1.1 Jak změnit hodnotu teploty předehřevu	27
	H.2 Denní použití	27
	H.2.1 Běžná varovná hlášení na displeji	27
I	ČIŠTĚNÍ SPOTŘEBIČE	28
	I.1 Úvod do úklidu	28
	I.2 Čištění zařízení	28
	I.3 Vnější čištění	28
	I.4 Denní čištění	28
	I.4.1 Odnímatelný spodní rošt	30
	I.4.2 Čištění tácu s nepřilnavým povrchem	31
	I.4.3 Čištění lopatky trouby	31
	I.4.4 Čištění držáku lopatky trouby	31
	I.4.5 Čištění spodního filtru přívodu vzduchu	32
	I.5 Výměna katalytických filtrů	32
J	UDRZBA	32
	J.1 Informace o péči	32
	J.2 Intervaly údržby	32
K	ODSTRAŇOVÁNÍ PROBLÉMŮ	33
	K.1 Úvod	33
	K.2 Běžné závady	33
L	LIKVIDACE SPOTŘEBIČE	34
	L.1 Postup při likvidaci spotřebiče	34

A VAROVÁNÍ A BEZPEČNOSTNÍ INFORMACE

A.1 Obecné informace

K zajištění bezpečného používání spotřebiče a správného porozumění příručce je třeba znát termíny a typografické konvence použité v dokumentaci. Následující symboly se v příručce používají k označení a určení různých typů nebezpečí:



VAROVÁNÍ

Nebezpečí pro zdraví a bezpečnost pracovníků.



VAROVÁNÍ

Nebezpečí úrazu elektrickým proudem - nebezpečné napětí.



UPOZORNĚNÍ

Nebezpečí poškození zařízení nebo výrobku.



DŮLEŽITÉ

Důležité pokyny nebo informace o produktu.



Ekvipotencialita



Před použitím spotřebiče si pozorně přečtete pokyny.













Objasnění a vysvětlení

- Spotřebič smějí používat pouze vyškolení pracovníci.
- Tento spotřebič je určen ke komerčnímu a kolektivnímu použití, například v kuchyních restaurací, jídelen, nemocnic a dalších provozech, jako jsou pekárny, řeznictví atd., nikoli však pro kontinuální hromadnou výrobu potravin. Jakékoliv jiné použití se považuje za nevhodné.
- Toto zařízení nesmějí používat nezletilí nebo osoby s omezenými fyzickými, smyslovými nebo duševními schopnostmi, nebo bez patřičných zkušeností a znalostí obsluhy zařízení.
- Nedovolte dětem, aby si se spotřebičem hrály nebo jej používaly.
- Děti nesmějí zařízení čistit ani provádět jeho údržbu.
- Pro vlastní bezpečnost neskladujte a nepoužívejte benzín nebo jiné hořlavé materiály, výpary a kapaliny v blízkosti tohoto nebo jiných spotřebičů.
- Neuchovávejte výbušné látky, jako jsou tlakové nádoby s hořlavou náplní, v tomto spotřebiči.
- Kontaktní informace výrobce naleznete na výrobním štítku spotřebiče (např. k objednání náhradních dílů atd.).
- Při likvidaci spotřebiče musí být značení zničeno.
- Tyto pokyny pečlivě uschovejte pro další obsluhu.

A.2 Osobní ochranné prostředky

Souhrnná tabulka osobních ochranných prostředků (OOP), které mají být použity v různých fázích životnosti zařízení.

Fáze	Ochranný oděv	Pracovní boty	Rukavice	Brýle	Bezpečnostní přilba
					
Doprava	—	●	○	—	○
Manipulace	●	●	○	—	—
Vybalení	○	●	○	—	—
Instalace	○	●	● ¹	—	—
Normální používání	○	●	○	—	—
Nastavení	○	●	○	—	—
Běžné čištění	○	●	● ¹⁻²	○	—
Mimořádné čištění	○	●	● ¹⁻²	○	—
Údržba	○	●	○	—	—
Demontáž	○	●	○	○	—
Likvidace	○	●	○	○	—

Fáze	Ochranný oděv	Pracovní boty	Rukavice	Brýle	Bezpečnostní přilba
					
Popis:					
●	OOP NUTNÉ				
○	OOP K DISPOZICI NEBO K POUŽITÍ DLE POTŘEBY				
—	OOP NEPOŽADOVÁNY				

1. Během těchto činností musí mít osoba manipulující se zařízením nasazené rukavice odolné proti pořezání. Nepoužíváním osobních ochranných prostředků se pracovníci obsluhy, odborný personál nebo uživatelé mohou vystavit nebezpečí a možné újme na zdraví (v závislosti na modelu).

2. Během těchto činností musí osoba manipulující se zařízením nosit rukavice vhodné pro kontakt s používanými chemickými látkami (viz bezpečnostní seznam použitých látek pro informace o požadovaných OOP). Nepoužíváním osobních ochranných prostředků se pracovníci obsluhy, odborný personál nebo uživatelé mohou vystavit nebezpečí a možné újme na zdraví (v závislosti na modelu).

A.3 Všeobecné bezpečnostní informace

- Spotřebiče jsou vybaveny elektrickými a/nebo mechanickými bezpečnostními zařízeními pro ochranu pracovníků a samotného spotřebiče.
- Nikdy nepoužívejte spotřebič s odstraněnými, upravenými nebo poškozenými kryty, ochranami nebo bezpečnostními zařízeními.
- Neprovádějte žádné úpravy součástí dodávaných se zařízením.
- Několik obrázků v příručce zobrazuje spotřebič nebo jeho části bez ochranných krytů nebo s odstraněnými ochrannými kryty. Toto zobrazení slouží pouze pro vysvětlující účely. Spotřebič nepoužívejte bez krytu nebo s deaktivovanými ochrannými zařízeními.

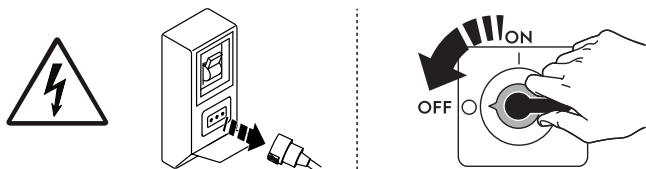

Před každým postupem instalace, montáže, čištění nebo údržby vždy spotřebič odpojte od zdroje elektrického napájení.

- Neodstraňujte, neopravujte ani nemažte značku CE a štítky týkající se bezpečnosti, nebezpečí a pokynů.
- A-vážená hladina akustického tlaku emisí nepřekračuje 70 dB (A).¹
- Nepoužívejte produkty (ani zředěné) obsahující chlor (chlornan sodný, chlorovodíková nebo muriatická kyselina apod.) k čištění zařízení nebo podlahy pod ním.
- Vyhnete se vystavení vybavení ozonu – nepoužívejte ozonizátory v pokoji, kde je zařízení nainstalováno.
- Během provozu nepoužívejte v blízkosti tohoto zařízení aerosoly.
- Následující úkony musí provádět specializovaný autorizovaný personál nebo zákaznický servis vybavený všemi potřebnými osobními ochrannými prostředky (A.2 *Osobní ochranné prostředky*), nářadím, náčiním a pomocnými prostředky, který může požádat výrobce o poskytnutí servisní příručky:
 - Instalace a montáž
 - Umístění
 - Elektrické připojení
 - Čištění, oprava a mimořádná údržba spotřebiče
 - Likvidace spotřebiče
 - Práce na elektrických zařízeních

A.4 Ochranné prvky nainstalované na spotřebiči





Kryty

Spotřebič má:

- pevné ochranné kryty (např. pláště, kryty, boční panely apod.) upevněné na spotřebiči a/nebo rámu pomocí šroubů nebo rychlospojek, které lze odstranit nebo otevřít pouze pomocí nástrojů; uživatel proto nesmí s takovými zařízeními manipulovat. Výrobce nezodpovídá za škody způsobené poškozením těchto zařízení anebo jejich nepoužitím;
- zablokované pohyblivé kryty (dvířka) pro přístup do spotřebiče;
- přístupové panely nebo dvířka do elektrického systému spotřebiče, vyrobená z kloubových panelů otvíratelných pomocí nářadí. Panel nebo dvířka se nesmí otvírat, když je spotřebič připojen k napájecímu zdroji.

1. Hodnoty emisí hluku byly získány podle EN ISO 11204. Tato hodnota by se mohla zvýšit v závislosti na pracovišti, kde probíhá měření.

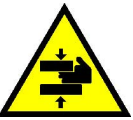
A.5 Bezpečnostní štítky umístěné na spotřebiči nebo v jeho blízkosti

Zákaz	Význam
	Neodstraňujte ochranná zařízení.
	Nepoužívejte vodu k hašení požárů (na elektrických dílech)
	Udržujte prostor kolem zařízení čistý a bez hořlavých materiálů. Neskladujte v blízkosti zařízení hořlavé materiály.
Nebezpečí	Význam
	Nebezpečí rozdrčení rukou
	pozor, horký povrch
	Nebezpečí úrazu elektrickým proudem (na elektrických dílech s uvedením napětí).

A.6 Předvídatelné nesprávné použití

Nesprávné použití je jiné použití, než je uvedeno v této příručce. Během provozu spotřebiče nejsou povoleny jiné typy práce nebo činnosti, které jsou považované za nevhodné, a které mohou obecně představovat rizika pro bezpečnost obsluhy a poškození zařízení. Předvídatelné nesprávné použití je např.:

- zanedbání údržby spotřebiče, čištění a pravidelných kontrol;
- konstrukční změny nebo úpravy provozní logiky;
- manipulace s ochrannými kryty nebo bezpečnostními zařízeními;
- nepoužívání osobních ochranných prostředků obsluhou, odborným personálem nebo pracovníky údržby;
- nevyužívání vhodného vybavení (např. používání nevhodného vybavení nebo žebříků);
- uchovávání hořlavých materiálů nebo paliv, nebo prostě materiálů, které nejsou slučitelné s prací nebo nejsou pro ni důležité, v blízkosti spotřebiče;
- nesprávná instalace spotřebiče;
- vkládání předmětů nebo věcí, které nejsou slučitelné s jeho použitím, nebo které mohou poškodit spotřebič, způsobit zranění nebo znečistit prostředí, do spotřebiče;
- lezení na spotřebič;
- nedodržení požadavků na správné používání spotřebiče;
- jiné postupy, která způsobují rizika, která výrobce nemůže odstranit.

A.7 Zbytková rizika

U spotřebiče hrozí několik rizik, která nebyla zcela vyloučena pomocí konstrukce nebo instalací odpovídajících ochranných zařízení. Výrobce však o nich informuje prostřednictvím této příručky a pečlivě uvádí osobní ochranné prostředky, které se kvůli nim mají používat. Ke snížení rizika zajistěte při instalaci zařízení dostatečné prostory.

Pro zachování těchto podmínek musí být prostory kolem spotřebiče vždy:

- bez překážek (např. žebříky, nářadí, kontejnery, krabice apod.);
- čisté a suché.
- dobře osvětlené.

Zbytková rizika spotřebiče jsou pro úplnou informovanost zákazníka uvedena níže: Tyto činnosti jsou považovány za nevhodné, a proto přísně zakázané.

Zbytkové riziko	Popis nebezpečné situace
Uklouznutí nebo pád	Pracovník může uklouznout kvůli rozlité vodě, kapalině nebo nečistotám na podlaze.
Popáleniny/oděry (např. topné články, studená nádoba, desky chladičového okruhu a potrubí)	Pracovník obsluhy se záměrně nebo neúmyslně dotkne některých součástí uvnitř spotřebiče bez použití ochranných rukavic

Zbytkové riziko	Popis nebezpečné situace
Úraz elektrickým proudem	Kontakt s díly pod napětím během údržbářských prací prováděných s napájeným elektrickým panelem.
Rozdrcení nebo uříznutí	Možné nebezpečí zranění horních končetin při zavírání dvířek spotřebiče.
Převrnutí nákladu	Při manipulaci se spotřebičem nebo s jeho obalem při použití nevhodných zdvihacích systémů nebo příslušenství nebo s nevyváženým nákladem
Chemikálie	Kontakt s chemickými látkami (např. mycí prostředek, leštadlo, odstraňovač vodního kamene) bez dodržení bezpečnostních opatření. Vždy se proto řiďte bezpečnostními listy a štítky na použitých produktech.
Náhlé uzavření	Pracovník obsluhy určený pro normální použití spotřebiče může náhle a záměrně zavřít víko/dveře/dveře trouby (pokud je jimi zařízení vybaveno, v závislosti na typu zařízení).

A.8 Doprava, manipulace a skladování

- Doprava (tj. přemístění spotřebiče z jednoho místa na místo) a manipulace (tj. přesun na pracovištích) musí probíhat za použití speciálních a přiměřených prostředků.
- Informace o stohovatelnosti během přepravy, manipulace a skladování naleznete na obalu.
- Během nakládání nebo vykládání nestůjte pod zavěšeným nákladem. Do pracovního prostoru nesmí vstoupit neoprávněný personál.
- Hmotnost spotřebiče sama o sobě nestačí k udržené stabilitě.
- Při manipulaci se spotřebičem jej nezvedejte a nekotvěte k pohyblivým ani slabým dílům, jako jsou: objímky, elektrické kabelovody, pneumatické části atd.
- Zařízení netlačte ani netahejte, protože se může převrátit. Pro zvedání spotřebiče použijte správné nářadí.
- Pro vykládání a skladování spotřebiče zajistěte vhodnou plochu s rovnou podlahou.
- Personál pro přepravu, přemísťování, manipulaci a skladování spotřebiče musí být náležitě poučen a vyškolen ohledně bezpečného používání zdvihacích systémů a osobních ochranných prostředků vhodných pro prováděný typ činnosti.
- Při demontáži kotevních systémů se ujistěte, že stabilita součástí spotřebiče nezávisí na ukotvení, a proto tato operace nezpůsobí pád nákladu z vozidla. Před vyložením součástí spotřebiče zkontrolujte, zda jsou odstraněny všechna kotevní systémy.

A.9 Instalace a montáž

- Popsané operace musí být prováděny v souladu s bezpečnostními předpisy a ustanoveními platnými v zemi použití.
- Po provedení instalace zařízení musí být případná zástrčka přístupná.
- Spotřebič není vhodný pro instalaci venku a/nebo na místech vystavených atmosférickým vlivům (déšť, přímé sluneční světlo apod.).

A.10 Elektrické připojení

- Systém napájení musí být vhodný pro jmenovitý proud připojeného spotřebiče; připojení musí být provedeno v souladu s předpisy a ustanoveními platnými v zemi použití.
- Informace o napájecím napětí spotřebiče jsou uvedeny na výrobním štítku.
- Mezi napájecí kabel a elektrické vedení je nainstalován diferenciální termomagnetický spínač vhodný pro spotřebu specifikovanou na výrobním štítku, s kontaktní mezerou umožňující úplné odpojení za přepětových podmínek kategorie III, v souladu s platnými předpisy.
- Pokud je napájecí kabel poškozený nebo příliš krátký, smí ho vyměnit pouze specializovaný servisní pracovník nebo podobně kvalifikovaná osoba, aby se předešlo nebezpečí úrazu.
- Výrobce odmítá jakoukoli odpovědnost za poškození nebo zranění v důsledku porušení výše uvedených pravidel nebo nedodržení předpisů o elektrické bezpečnosti platných v zemi použití spotřebiče.
- Pokud je k dispozici, připojte spotřebič k ochrannému obvodu ekvipotenciálu ∇ .

A.11 Elektrické připojení pro spotřebiče s kabelem bez zástrčky

- Připojný bod má funkční zemnicí kontakt a síťové napětí a kmitočty odpovídají napětí uvedenému na výrobním štítku. V případě pochybností o účinnosti zemnicího kabelu nechte systém zkontrolovat odborným personálem.
- Spotřebič musí být trvale připojen ke zdroji napájení a dodržovat polaritu:
 - hnědá/černá/šedá: fáze
 - žlutá/zelená: uzemnění
 - modrá: neutrální
- V případě údržby musí být diferenciální termomagnetický spínač uzamykatelný v otevřené poloze.

A.12 Použití: Varování

Abyste snížili riziko popálení, úrazu elektrickým proudem, požáru, zranění osob nebo vystavení nadměrné mikrovlnné energii.

1. Před použitím spotřebiče si pozorně přečtěte všechny pokyny.
2. Přečtěte si konkrétní odstavec E.1 *OPATŘENÍ PRO ZABRÁNĚNÍ MOŽNÉMU VYSTAVENÍ NADMĚRNÉ MIKROVLNNÉ ENERGII* v příslušné kapitole a řiďte se jím.
3. Nepoužívejte spotřebič bez zátěže.

4. Tento spotřebič musí být uzemněn. Připojujte jej pouze do řádně uzemněné zásuvky. Viz “POKYNY K UZEMNĚNÍ“ v kapitole D.10 *Elektrické připojení*.
5. Tento spotřebič instalujte nebo umístěte pouze v souladu s dodanými pokyny k instalaci.
6. Některé produkty, jako jsou vejce ve skořápce a uzavřené nádoby – například uzavřené skleněné nádoby – mohou explodovat, a proto by se v tomto spotřebiči neměly ohřívat.



DŮLEŽITÉ

Nezapomeňte na viditelném místě a v blízkosti spotřebiče umístit následující dodané informace: “Upozornění: Tekutiny nebo jiné potraviny se nesmí ohřívat v uzavřených nádobách, protože hrozí jejich výbuch.”

7. Tento spotřebič používejte pouze k určenému účelu, jak je popsáno v návodu. V tomto spotřebiči nepoužívejte žíravé chemikálie nebo výpary. Tento typ spotřebiče je speciálně určen k ohřevu a vaření potravin. Není určen pro laboratorní použití.
8. Spotřebič je určen pouze pro profesionální použití, nikoli pro použití v domácnosti.
9. Stejně jako každý profesionální přístroj jej nemohou používat nekvalifikované osoby nebo děti.
10. Tento spotřebič nepoužívejte, pokud má poškozený kabel nebo zástrčku, pokud nefunguje správně nebo pokud byl poškozen či spadl.
11. Pokud je spotřebič poškozený, nepoužívejte jej. Zvláště důležité je, aby se dveře správně zavíraly a aby nedošlo k poškození dveří.
12. Před každým použitím je uživatel povinen zkontrolovat celkovou neporušenost a čistotu spotřebiče a v případě zjištěného znečištění, poškození nebo chybějících částí spotřebiče přerušit nebo nepoužívat.
13. Servis tohoto spotřebiče smí provádět pouze kvalifikovaný servisní personál. Obráťte se na nejbližší autorizovaný servis, který provede prohlídku, opravu nebo seřízení.
14. Spotřebič má vnitřní vzduchový chladicí systém (zadní a spodní). Otvory pro přívod a odvod vzduchu ze spotřebiče nesmí být zablokovány předměty nebo látkami, jinak by mohlo dojít k nadměrnému přehřátí a poškození spotřebiče. Nedávejte žádné předměty na výstupy nacházející se v zadní části zařízení.
15. Tento spotřebič neskladujte venku. Nepoužívejte tento výrobek v blízkosti vody – například v blízkosti kuchyňského dřezu, ve vlhkém sklepě, v blízkosti bazénu nebo na podobných místech.
16. Neponořujte spotřebič, kabel ani zástrčku do vody.
17. Napájecí kabel udržujte v dostatečné vzdálenosti od jakýchkoli zahřátých povrchů spotřebiče.
18. Nenechávejte šňůru viset přes okraj stolu nebo pultu.
19. Nevkládejte do trouby k ohřevu kojenecké láhve a nádoby s dětskou výživou.
20. Před ohřevem tekutých potravin je zamíchejte, aby nedošlo k prudkému varu.
21. Při zahřátí kapalné potraviny nad bod varu nedochází vždy k varu na povrchu kapaliny. Při protřepávání nádoby nebo vkládání lžice do tekutiny by mohlo dojít k prudkému varu a přetečení tekutiny. V takovém případě je velmi snadné se spálit.
22. Snížení rizika požáru v topném prostoru:
 - a. Spotřebič je navržen pro přímý ohřev/vaření téměř veškerých potravin. Více informací o nevyhovujících potravinách naleznete v E.4 *Vhodné potraviny*. Jakékoli jiné použití je považováno za nepřipustné.
 - b. Jídlo nepřevařujte.
 - c. Víno, brandy, rum ani jiné potraviny obsahující alkohol neohřívejte, aby nedošlo k přehřátí a požáru.
 - d. Do spotřebiče nevklaďte plastové ani jiné hořlavé materiály, kuchyňské náčiní ani jiné předměty (ze všech možných materiálů). Vkládejte POUZE sendviče s určeným specifickým pečicím papírem (u příslušných modelů).
 - e. Nenechávejte na spotřebiči ležet jiné předměty.
 - f. Nenechávejte v komoře nádobí ani potraviny, pokud je nepoužíváte.
 - g. Varnou komoru nepoužívejte ke skladování.
 - h. Nepoužívejte spotřebič k ohřívání potravin v kovových hrncích, pánvích, plechách, nádobí.
 - i. Pravidelně čistěte dutinu trouby a vnitřní část dvířek a odstraňte všechny nečistoty. Uhlíkové usazeniny by mohly sendviče přehřát a mikrovlny by mohly tuk a spálené usazeniny spálit.
 - j. Pokud se materiály uvnitř spotřebiče vznítí, vypněte spotřebič a odpojte napájecí kabel.
 - k. Pokud se objeví kouř:
 - vypněte spotřebič;
 - odpojte napájecí kabel;
 - nechejte dveře zavřené, abyste zadusili případné plameny.
23. Během provozu dávejte pozor na horké oblasti vnějšího povrchu. Varné zóny zůstávají horké. A to i při vypnutém spotřebiči.
24. Stejně jako u každého mikrovlnného spotřebiče může uvnitř varné komory docházet k jiskření. Tyto jiskry nemají vliv na bezpečnost uživatele, spotřebiče ani na kvalitu potravin. Pokud se v důsledku jiskření objeví na kovové části tmavá stopa, lze ji očistit vlhkým hadříkem.
25. Spotřebič pravidelně čistěte a odstraňujte z něj všechny stopy potravin; neudržování čistoty vede ke znehodnocení povrchu.
26. Spotřebič nechte pravidelně zcela kontrolovat (alespoň jednou ročně). Za tímto účelem je vhodné uzavřít smlouvu o údržbě.
27. Je nebezpečné, aby kdokoli jiný než odborně způsobilá osoba prováděl jakékoli servisní nebo opravárenské činnosti, u kterých se odstraňuje jakýkoli kryt, jenž poskytuje ochranu před působením mikrovlnné energie

TYTO POKYNY PEČLIVĚ USCHOVEJTE PRO DALŠÍ OBSLUHU.

A.13 Umístění

- Nainstalujte spotřebiče a proveďte veškerá bezpečnostní opatření nezbytná pro tento typ provozu, a to s ohledem na příslušná protipožární opatření.

A.14 Omezení prostoru pro spotřebič

- Pro dostatečný prostor kolem spotřebiče přejděte na část “Instalační schéma”.

A.15 Čištění zařízení

- Nedotýkejte se zařízení vlhkýma rukama nebo nohama nebo když jste bosí.
- Před zahájením jakéhokoli čištění uveďte spotřebič do bezpečného stavu.
- Dodržujte požadavky na různé běžné a mimořádné postupy údržby. Nedodržení těchto pokynů může znamenat riziko pro personál.
- Na spotřebič nestříkejte vodu ani jej nečistěte vodními tryskami, parním čističem nebo vysokotlakým čističem.

A.16 Preventivní údržba

Za účelem zajištění bezpečnosti a výkonnosti vašeho zařízení doporučujeme, aby servis prováděli autorizovaní technici společnosti Electrolux Professional každých 12 měsíců v souladu se Servisními příručkami společnosti Electrolux Professional. Další podrobnosti vám poskytne místní servisní středisko Electrolux Professional.

A.17 Díly a příslušenství

Používejte pouze originální příslušenství a/nebo náhradní díly. Nepoužití originálního příslušenství a/nebo náhradních dílů zneplatní původní záruku výrobce a může způsobit, že spotřebič nebude vyhovovat bezpečnostním normám.

A.18 Opatření k použití a údržbě

- Ve spotřebiči hrozí rizika převážně mechanického, tepelného a elektrického charakteru. Pokud to bylo možné, tato rizika byla vyvážena:
 - přímo pomocí vhodných konstrukčních řešení;
 - nepřímo pomocí krytů, ochranných a bezpečnostních zařízení.
- Jakékoli anomální situace jsou signalizovány na displeji ovládacího panelu.
- Během údržby nicméně hrozí některá rizika, která nelze odstranit, a musí být vyvážena pomocí zvláštních postupů a bezpečnostních opatření.
- Neprovádějte žádné kontroly, čištění, opravy nebo údržbu pohybujících se dílů. Pracovníci musí být o tomto zákazu informováni prostřednictvím jasně viditelných značek.
- Pravidelně kontrolujete správné fungování všech bezpečnostních zařízení a izolace elektrických kabelů, které je třeba v případě poškození vyměnit.

V případě velké poruchy (např. zkraty, dráty vystupující ze svorkovnice, poruchy motoru, opotřebované opláštění kabelů atd.), musí obsluha pro běžné používání spotřebiče:

- okamžitě vypnout spotřebič a odpojit všechny přívody (elektrická energie, plyn, voda).

Před prováděním jakékoliv práce na spotřebiči se vždy podívejte do příručky, která obsahuje správné postupy a důležité informace o bezpečnosti.

A.19 Údržba spotřebiče

- Intervaly kontroly a údržby závisí na skutečných provozních podmínkách spotřebiče a okolních podmínkách (výskyt prachu, vlhkosti apod.), proto nelze přesně stanovit časové intervaly. V každém případě se doporučuje pečlivá a pravidelná údržba spotřebiče, aby nedocházelo k přerušení provozu.
- Doporučujeme uzavřít smlouvu o preventivní a plánované údržbě se servisním střediskem.
- Před zahájením jakékoli údržby uveďte spotřebič do bezpečného stavu.
- K zajištění efektivního a správného provozu spotřebiče musí být pravidelná údržba prováděna podle pokynů uvedených v této příručce.

A.20 Servis

OPATŘENÍ, KTERÁ JE TŘEBA DODRŽOVAT PŘED SERVISEM A BĚHEM NĚJ, ABY SE ZABRÁNILO MOŽNÉMU VYSTAVENÍ NADMĚRNÉ MIKROVLNNÉ ENERGII

- Nepoužívejte spotřebič s otevřenými dvířky ani nedovolte, aby byl spotřebič používán s otevřenými dvířky.
- Před zapnutím magnetronu nebo jiného mikrovlnného zdroje proveďte následující bezpečnostní kontroly všech spotřebičů, které mají být servisovány, a v případě potřeby proveďte opravy:
 1. činnost zámku
 2. správné zavírání dveří
 3. těsnění a těsnicí plochy (opálení, opotřebení a jiná poškození)
 4. poškození nebo uvolnění závěsů a západek
 5. důkazy o upuštění nebo nevhodném použití
- Před zapnutím mikrovlnného napájení pro jakýkoli servisní test nebo kontrolu v prostorách pro generování mikrovln zkontrolujte správné seřízení, celistvost a připojení magnetronu, vlnovodu nebo přenosového vedení a dutiny.
- Jakékoli vadné nebo nesprávně seřízené součásti blokovacího systému, monitoru, těsnění dvířek a systémů pro generování a přenos mikrovln musí být před vydáním spotřebiče majiteli opraveny, vyměněny nebo seřízeny postupy popsány v této příručce.
- Bezpečnostní standardy spotřebiče mohou zajistit pouze originální náhradní díly.

A.21 RF Informace o RF rušení

Tato trouba generuje radiofrekvenční signály.

Toto zařízení bylo testováno a bylo zjištěno, že v době výroby splňuje požadavky na ochranu dle směrnice Rady 2014/30/EU o sblížení právních předpisů členských států týkajících se elektromagnetické kompatibility.

U některých zařízení s citlivostí na signály pod těmito limity však může docházet k rušení.

Pokud dojde k rušení vašeho zařízení:

- Zvětšete fyzickou vzdálenost mezi touto troubou a citlivým zařízením.
- Pokud je možné citlivé zařízení uzemnit, proveďte to v souladu s přijatými postupy uzemnění.
- Pokud se jedná o mikrofony napájené bateriemi, ujistěte se, že jsou baterie plně nabitě.
- Citlivá zařízení mějte pokud možno v oddělených elektrických obvodech.
- Kabely interkomu, mikrofonu, reproduktorů atd. vedte mimo troubu.

A.22 Likvidace spotřebiče

- Znehodnoťte spotřebič odstraněním elektrického napájecího kabelu a odstraňte police a dveře, aby se nikdo nemohl zavřít uvnitř.

B ZÁRUČNÍ PODMÍNKY A VÝJIMKY

Pokud nákup tohoto produktu zahrnuje záruční krytí, poskytuje se záruka v souladu s místními předpisy a podle toho, jak je produkt instalován a používán pro účely, jak byly navrženy, a jak je popsáno v příslušné dokumentaci k zařízení.

Záruka bude platit v případě, že zákazník použil pouze originální náhradní díly a provedl údržbu v souladu s uživatelskou příručkou společnosti Electrolux Professional a dokumentací o údržbě poskytnutou v papírové nebo elektronické podobě.

Společnost Electrolux Professional důrazně doporučuje používat čisticí a oplachovací prostředky a prostředky pro odstraňování vodního kamene schválené společností Electrolux Professional, jež jsou zárukou nejlepších výsledků a dlouhodobého zachování výkonu produktu.

Záruka společnosti Electrolux Professional se nevztahuje na:

- náklady za servisní cesty za účelem doručení a vyzvednutí produktu;
- instalaci;
- školení o způsobu použití/provozu;
- výměnu (a/nebo dodávku) opotřebitelných dílů, pokud nejsou důsledkem vad materiálu nebo zpracování hlášených do jednoho (1) týdne od poruchy;
- opravu vnějšího zapojení;
- řešení neoprávněných oprav a jakékoli škody, selhání a neúčinnosti způsobené a/nebo vyplývající z následujících jevů:
 - nedostatečná a/nebo nestandardní kapacita elektrických systémů (proud/napětí/frekvence, včetně špiček a/nebo výpadků);
 - neadekvátní nebo přerušování přívod vody, páry, vzduchu, plynu (včetně nečistot anebo jiných látek, které nesplňují technické požadavky pro každý spotřebič);
 - instalatérské díly, součásti nebo spotřební čisticí prostředky, které nejsou schváleny výrobcem;

- nedbalost, špatné použití, zneužití a/nebo nedodržení pokynů pro použití a péči podrobně uvedených v příslušné dokumentaci zařízení;
- nesprávná nebo špatná instalace, oprava, údržba (včetně neoprávněných manipulací, úprav a oprav prováděných třetími stranami, které nejsou schválenými třetími stranami) a modifikace bezpečnostních systémů;
- Použití neoriginálních součástí (např. spotřebního materiálu, opotřebením nebo náhradní díly);
- podmínky prostředí vyvolávající tepelné (např. přehřátí/zamrznutí) nebo chemické (např. koroze/oxidace) namáhání;
- cizí předměty umístěné do zařízení nebo připojené k zařízení;
- nehody nebo vyšší moc;
- přeprava a manipulace, včetně škrábanců, promáčknutí, štěpků a/nebo jiného poškození povrchu produktu, pokud takové poškození nevyplývá z vad materiálu nebo zpracování a je nahlášeno do jednoho (1) týdne od dodání, pokud není dohodnuto jinak;
- produkt s původními sériovými čísly, který byly odstraněny, změněny nebo jsou nečitelné;
- výměna žáravek, filtrů nebo jakýchkoli spotřebních dílů;
- jakékoli příslušenství a software, které nebyly schváleny nebo specifikovány společností Electrolux Professional.

Záruka společnosti Electrolux Professional bude neplatná a výrobce neponese žádnou související odpovědnost v případě jakékoli úpravy produktu nebo souvisejícího hardwaru/software/programování.

Záruka nezahrnuje činnosti plánované údržby (včetně dílů, které jsou pro ni vyžadovány) ani dodávky čisticích prostředků, pokud to není výslovně upraveno místní dohodou, s výhradou místních podmínek.

Na webu Electrolux Professional zkontrolujte seznam center autorizované péče o zákazníky.

C VŠEOBECNÉ INFORMACE

C.1 Úvod

Tento návod k obsluze obsahuje informace týkající se různých zařízení. Obrázky produktů v této příručce jsou pouze příkladem.

Výkresy a schémata uvedené v příručce nejsou v měřítku. Doplňují písemnou informaci odpovídajícím náčrtem, ale nejsou určeny jako detailní zobrazení dodávaného spotřebiče.

Číselné hodnoty uvedené na schématech instalace zařízení se vztahují k měření v milimetrech a/nebo palcích.

C.2 Určené použití a omezení

Tento spotřebič je určen k ohřevu/vaření občerstvení.

Jakékoliv jiné použití se považuje za nevhodné.



POZNÁMKA:

Výrobce odmítá jakoukoli odpovědnost za jakékoli nesprávné používání produktu.

C.3 Testování a kontrola

Naše zařízení byla navržena a optimalizována pomocí laboratorního testování, aby bylo dosaženo vysokého výkonu a účinnosti.

Spotřebič se odesílá připraven k použití.

Úspěšné splnění testů (vizuální kontrola - elektrický test - funkční test) je garantován a certifikován podle specifických příloh.

C.4 Copyright

Tato příručka je určena výlučně pro potřeby obsluhy a může být poskytnuta třetím stranám pouze se souhlasem Electrolux Professional společnosti.

C.5 Uchování příručky

Tuto příručku uchovávejte po celou dobu životnosti spotřebiče až do jeho likvidace. Příručka musí zůstat u spotřebiče i v případě jeho přemístění, prodeje, pronájmu, dovoleného použití nebo propůjčení.

C.6 Příjemci příručky

Tato příručka je určena pro:

- pracovníky dopravce a manipulační personál;
- pracovníky provádějící montáž a uvedení do provozu;
- zaměstnavatele uživatelů spotřebiče a vedoucím pracovníkům;
- Obsluha pro běžné použití spotřebiče;
- specializovaný personál - servis péče o zákazníky (viz servisní příručka).

C.7 Definice

Zde najdete definice všech hlavních termínů této příručky. Před použitím je vhodné si je pečlivě přečíst.

Obsluha	zaměstnanci pro instalaci spotřebiče, seřízení, použití, údržbu, čištění, opravy a přepravu.
Výrobce	Electrolux Professional nebo jiné autorizované servisní centrum Electrolux Professional.
Obsluha pro běžné použití spotřebiče	Obsluha, která byl informována a vyškolená, pokud jde o úkoly a rizika spojená s běžným používáním spotřebiče.
Zákaznický servis nebo specializovaný personál	Pracovník instruovaný/vyškoleno výrobce, který je schopen na základě odborného a specifického výcviku, zkušeností a znalostí předpisů pro prevenci nehod zhodnotit postupy, které mají být prováděny na spotřebiči, a rozpoznat rizika a předcházet jim. Jeho odborné znalosti pokrývají mechaniku, elektrotechniku a elektroniku atd.
Nebezpečí	Zdroj možného zranění nebo poškození zdraví.
Nebezpečná situace	Každá situace, kdy je obsluha vystavena jednomu nebo více nebezpečím.
Riziko	Kombinace pravděpodobnosti a rizika úrazu nebo poškození zdraví v nebezpečné situaci.
Ochranná zařízení	Bezpečnostní opatření spočívající v použití zvláštních technických prostředků (kryty a bezpečnostní zařízení) za účelem ochrany obsluhy před riziky.
Kryt	Součást spotřebiče používaná speciálně pro zajištění ochrany pomocí fyzické bariéry.
Bezpečnostní zařízení	Zařízení (jiné než kryt), které odstraňuje nebo snižuje riziko; může být použito samostatně nebo v kombinaci s krytem.
Zákazník	osoba, která spotřebič zakoupila a/nebo která jej spravuje a používá (např. společnost, podnikatel, firma).
Úraz elektrickým proudem	Náhodný výboj elektrického proudu na lidském těle.

C.8 Odpovědnost

Výrobce odmítá jakoukoli odpovědnost za škody a špatné fungování způsobené těmito příčinami:

- nedodržení pokynů v této příručce;

- opravy, které nejsou prováděny odborným způsobem, a výměny za díly odlišné od dílů uvedených v katalogu náhradních dílů (montáž a použití neoriginálních náhradních dílů a příslušenství může negativně ovlivnit provoz spotřebiče a zrušit originální záruku výrobce);
- operace prováděné nevyškoleným personálem;
- neoprávněné úpravy nebo postupy;
- chybějící, nedostatečná nebo nesprávná údržba;
- nesprávné použití spotřebiče;
- nepředvídatelné mimořádné události;
- použití spotřebiče neinformovanými a/nebo neškolenými pracovníky;
- zanedbání platných ustanovení v zemi použití o bezpečnosti, hygieně a ochraně zdraví na pracovišti.

Výrobce neodpovídá za škody způsobené svévolnými úpravami a přestavbami prováděnými uživatelem nebo zákazníkem.

Zaměstnavatel, správce pracoviště nebo servisní technik odpovídá za zjištění a výběr vhodných a odpovídajících osobních ochranných prostředků, které má nosit obsluha v souladu s předpisy platnými v zemi použití.

Výrobce odmítá jakoukoli odpovědnost za nepřesnosti obsažené v této příručce, pokud se jedná o chyby v tisku nebo překladu.

Jakékoli dodatky k příručce k instalaci, použití a údržbě, kterou zákazník obdrží od výrobce, budou nedílnou součástí příručky, a proto musí být uloženy spolu s příručkou.

C.9 Kontrola balení zákazníkem

- Dopravce odpovídá za zboží během přepravy a doručení.
- V případě viditelného nebo skrytého poškození podejte stížnost dopravci.
- Případné poškození nebo nedostatky napište na průvodku.
- Řidič musí a průvodku podepsat: Dopravce může stížnost zamítnout, pokud není a průvodka podepsána (zasílatel může poskytnout potřebný formulář).
- Pokud se skryté poškození nebo nedostatky projeví až po rozbalení, požádejte dopravce do 15 dnů od dodání o kontrolu zboží.

Kontrola po rozbalení

1. Odstraňte obal.
Buďte opatrní při rozbalování a manipulaci se spotřebičem, aby do vás neudeřil.
2. Veškerou dokumentaci obsaženou v obalu uložte.

C.10 Skladování

Spotřebič a/nebo jeho části musí být skladovány a chráněny před vlhkem, na neagresivním místě, bez vibrací a při teplotě místnosti mezi -10°C [14°F] a 50°C [122°F].

Místo uskladnění spotřebiče musí:

- unést váhu spotřebiče,
- mít plochý povrch, aby se zabránilo deformaci spotřebiče nebo poškození opěrných nožiček.

D INSTALACE A MONTÁŽ

D.1 Úvod



VAROVÁNÍ

Viz "VAROVÁNÍ A BEZPEČNOSTNÍ INFORMACE".

Chcete-li zajistit správnou funkci spotřebiče a udržovat bezpečné podmínky během používání, pečlivě dodržujte pokyny uvedené v této kapitole.

Zkontrolujte vyrovnaní zařízení po umístění, a pokud je to nutné, zařízením vyrovnejte. Nesprávné vyrovnaní může způsobit špatný chod zařízení.



UPOZORNĚNÍ

Zajistěte, aby byly větrací otvory v krytu spotřebiče nebo v instalační konstrukci bez jakýchkoli překážek.

D.2 Povinnosti zákazníka

Úkoly a činnosti požadované od zákazníka jsou:

- zkontrolovat rovinnost podlahy, na které je spotřebič umístěn.
- zajistit uzeměnou zásuvku s vhodnou kapacitou pro příkon uvedený na datovém štítku;



POZNÁMKA:

Informace o elektrickém připojení naleznete v části "A.10 Elektrické připojení".

D.3 Pokyny k vybalení

Vybalte spotřebič a proveďte následující operace:

- Jsou-li přítomné, odřízněte pásy a odstraňte ochrannou fólii, dbejte na to, aby nedošlo k poškrábání povrchu, pokud se použijí nůžky nebo nože;
- Jsou-li přítomné, odstraňte horní karton, rohy z polystyrenu a svislé ochranné prvky;
- u zařízení s nerezovými povrchy odstraňujte ochrannou fólii velmi pomalu, nesmí se roztrhnout, aby nedošlo k přilepení lepidla na povrch;
- pokud by k tomu došlo, odstraňte stopy lepidla nekorozivním rozpouštědlem, opláchněte a důkladně osušte;
- je vhodné otřít všechny povrchy z nerezové oceli hadříkem namočeným v parafínovém oleji, aby se vytvořil ochranný film.

D.4 Rozbalení

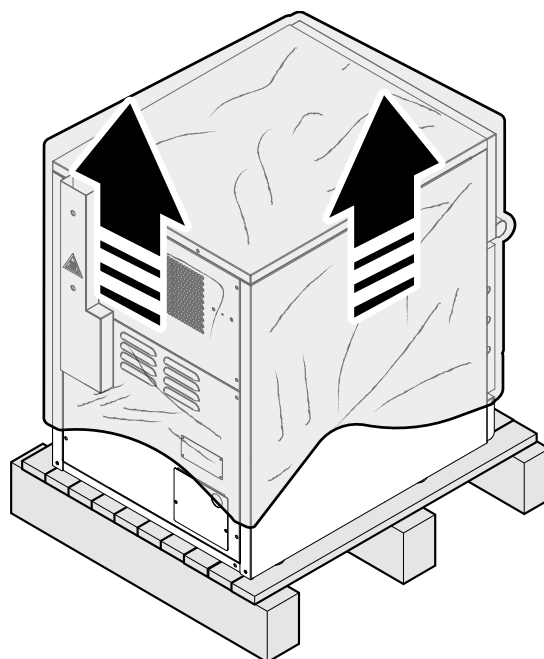
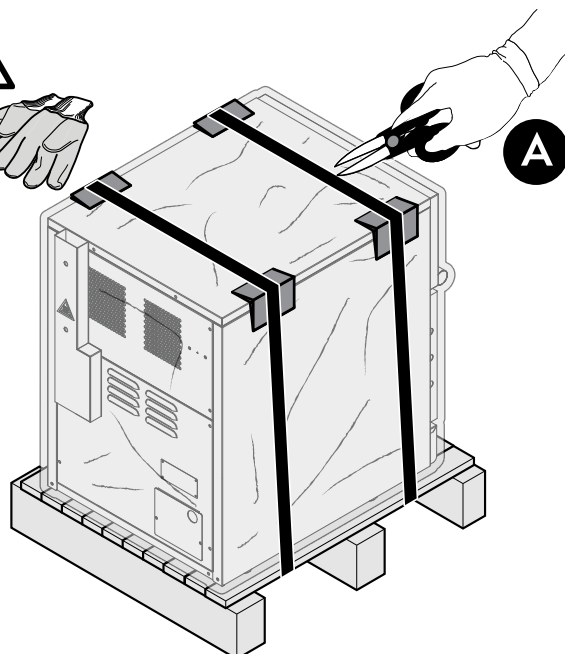
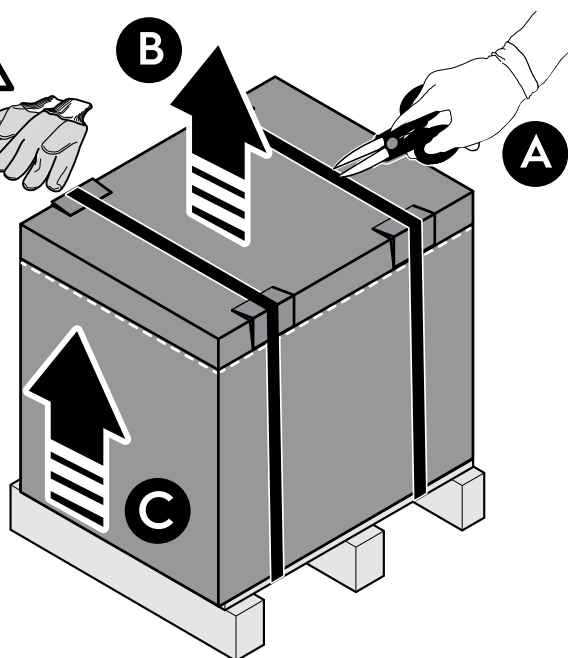

D.5 Likvidace obalového materiálu

Balení musí být zlikvidováno v souladu s platnými předpisy v zemi, kde je spotřebič používán. Veškerý obalový materiál je přátelský k životnímu prostředí.

Může být bezpečně uchovávan, recyklován nebo spalován ve vhodné spalovně odpadů. Recyklovatelné plastové díly jsou označeny takto:



Kompostovatelné

- Vnější obal



Polyetylen

- Popruhy



Pěnový polyetylen

- Balení příslušenství

Díly ze dřeva a lepenky je možné zlikvidovat podle platných předpisů v zemi, kde je spotřebič používán.

D.6 Umístění

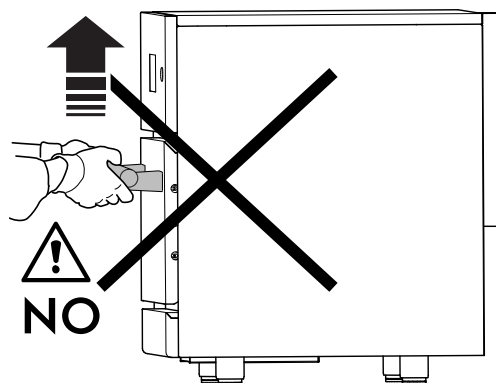
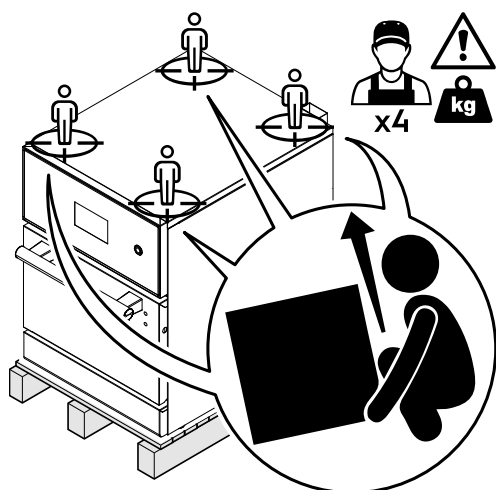
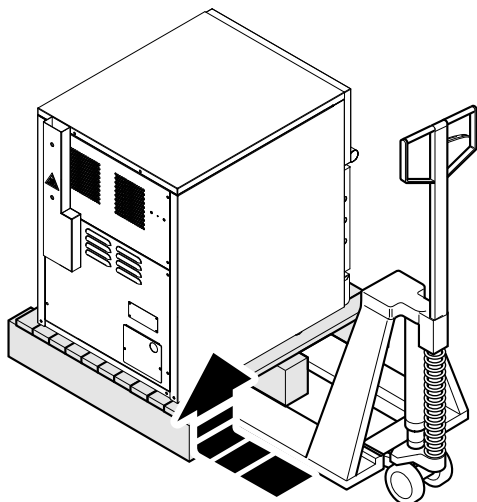

D.7 Instalace nohou

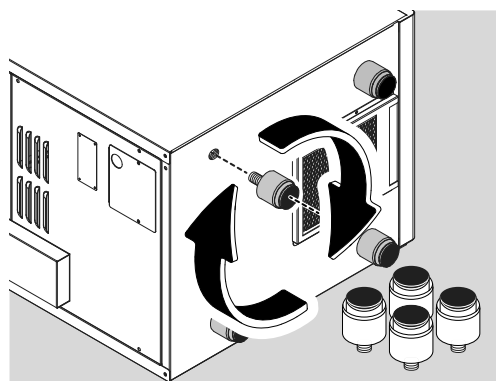

D.8 Instalace zadních distančních podložek

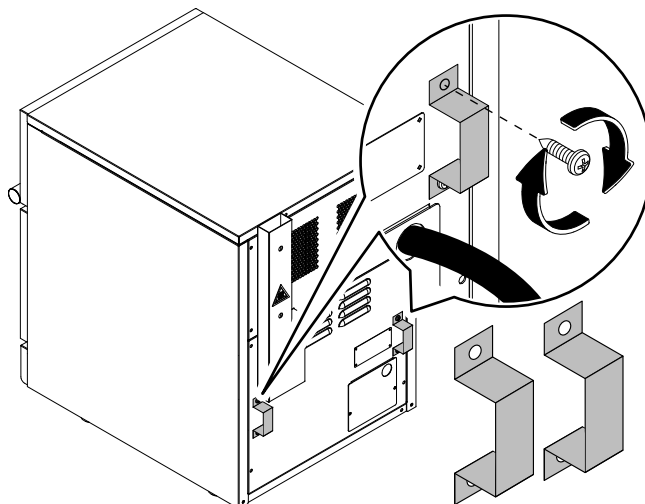

D.9 Omezení prostoru pro spotřebič

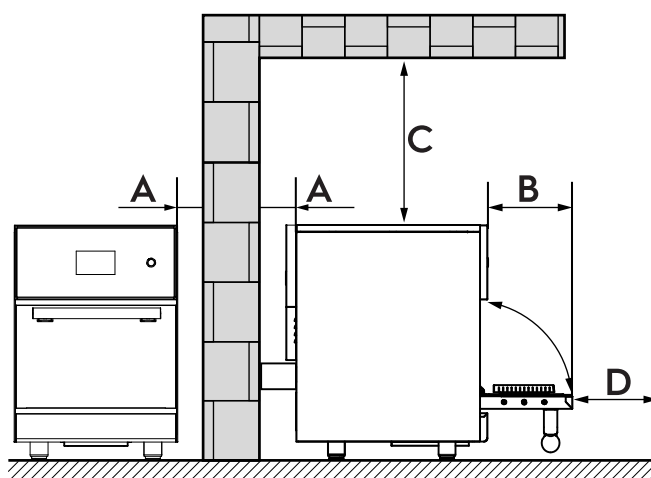

A	mm	60
B	mm	255
C	mm	140
D	mm	500 ¹

1. Minimální vzdálenost pro průchod umožňující personálu obsluhovat spotřebič.

D.10 Elektrické připojení



VAROVÁNÍ

Viz "A.10 Elektrické připojení".



DŮLEŽITÉ

- Připojení ke zdroji napájení musí být provedeno v souladu s předpisy platnými v zemi použití.
- Opravy a údržbu smí provádět pouze kvalifikovaný personál autorizovaný přímo výrobcem nebo prostřednictvím autorizovaných asistenčních center.
- Ujistěte se, že napájecí zdroj systému zvládne skutečné proudové zatížení a že je odborně proveden podle platných předpisů v zemi použití.
- Zkontrolujte, zda napětí uvedené na typovém štítku spotřebiče odpovídá napětí sítě.
- Ujistěte se, že zásuvka má účinný zemnicí kontakt.
- Nezapomeňte nainstalovat hlavní vypínač s tepelnou magnetickou pojistkou před spotřebič, abyste jej mohli oddělit od zbytku systému. Vzdálenost rozepnutí kontaktů a maximální svodový proud musí odpovídat platným předpisům.
- Síťovou zástrčku zapojte do zásuvky až na konci instalace.

- Vždy používejte správně instalovanou síťovou zásuvku odolnou proti nárazu.
- Po provedení instalace spotřebiče musí být zástrčka přístupná. Ujistěte se, že zástrčka není přimáčknuta spotřebičem. Poškozený kabel se může přehřívat a vznítit se nebo způsobit zkrat.
- Nepoužívejte rozdvojky ani prodlužovací kabely.
- Neodpojujte spotřebič od sítě tahem za síťový kabel. Vždy zatáhněte za zástrčku.
- Nedotýkejte se síťového kabelu ani zástrčky mokřýma rukama.
- V případě nutnosti výměny napájecího kabelu zavolejte technický servis a vyměňte jej za originální náhradní díly.
- Zařízení musí být také součástí ekvipotenciálního systému, jehož připojení se provádí pomocí šroubu "EQ" (viz "schéma instalace") označený symbolem . Vodič pro ekvipotenciální spojení musí mít průřez nejméně 10 mm².

D.10.1 POKYNY K UZEMNĚNÍ



VAROVÁNÍ

- Nesprávné použití uzemnění může mít za následek riziko úrazu elektrickým proudem.
- Uzemnění je povinné, a to zelenožlutým vodičem.

E NORMÁLNÍ POUŽITÍ SPOTŘEBIČE

E.1 OPATŘENÍ PRO ZABRÁNĚNÍ MOŽNÉMU VYSTAVENÍ NADMĚRNÉ MIKROVLNNÉ ENERGII

- Nepokoušejte se provozovat tuto troubu s otevřenými dvířky, jelikož provoz s otevřenými dvířky může vést ke škodlivému působení mikrovlnné energie. Je důležité nenarušit nebo nemanipulovat s bezpečnostními zámky.
- Mezi přední stranu trouby a dvířka neumísťujte žádné předměty a na těsnicích plochách nedovolte hromadění nečistot ani zbytků čisticích prostředků.
- Pokud je trouba poškozená, nepoužívejte ji. Zvláště důležité je, aby se dvířka trouby správně zavírala a aby nedošlo k poškození:
 - a. dvířek (ohnutí)
 - b. pantů a západek (zlomení nebo uvolnění)
 - c. těsnění dvířek a těsnicích ploch
- Troubu nesmí seřizovat ani opravovat nikdo jiný než řádně kvalifikovaný servisní personál.

E.2 Vlastnosti pracovníků umožňující obsluhu u spotřebiče

Zákazník se musí ujistit, že personál pro běžné používání spotřebiče je přiměřeně vyškolen a zručný ve svých povinnostech.

Obsluha musí:

- pracovníci si musí přečíst a pochopit tuto příručku;
- musí dostat odpovídající školení a výcvik týkající se jejich povinností, aby mohli provádět bezpečnou obsluhu;
- musí dostat zvláštní výcvik pro správné používání spotřebiče.



DŮLEŽITÉ

Zákazník musí zajistit, aby jeho zaměstnanci pochopili obdržené pokyny a zejména pokyny týkající se hygieny práce a bezpečnosti při používání spotřebiče.

Tento spotřebič musí být uzemněn.

V případě elektrického zkratu snižuje uzemnění riziko úrazu elektrickým proudem tím, že poskytuje únikový vodič pro elektrický proud.

Tento spotřebič je vybaven kabelem s uzemňovacím vodičem a v závislosti na modelu uzemňovací zástrčkou.

Zástrčka musí být zapojena do řádně instalované a uzemněné zásuvky.

Nepoužívejte prodlužovací kabel. Pokud je napájecí kabel příliš krátký, nechte kvalifikovaného elektrikáře nebo servisního pracovníka nainstalovat zásuvku v blízkosti spotřebiče.



POZNÁMKA:

Pokud pokyny k uzemnění nejsou zcela srozumitelné nebo pokud existují pochybnosti o tom, zda je spotřebič správně uzemněn, obraťte se na kvalifikovaného elektrikáře nebo servisního pracovníka.

E.3 Základní požadavky na používání spotřebiče

- Znalost technologie a konkrétní zkušenosti s provozem spotřebiče.
- Odpovídající všeobecné základní vzdělání a technické znalosti pro přečtení a porozumění obsahu příručky včetně správné interpretace výkresů, značek a piktogramů.
- Dostatečné technické znalosti pro bezpečné plnění svých povinností uvedených v této příručce.
- Znalost předpisů o hygieně a bezpečnosti práce.

E.4 Vhodné potraviny

Všechny potraviny jsou vhodné, kromě:

- "potraviny klasifikované jako tučné syrové bílkoviny" (včetně kuřecího masa s kostí a kůží, syrového hamburgerového masa, syrové slaniny, syrových klobás);
- vajec ve skořápce;
- potraviny obsahující alkohol

E.5 Vhodné nádoby



DŮLEŽITÉ

Před použitím trouby pečlivě zkontrolujte níže uvedený seznam.

Tepelně odolné nádoby	
Tvrzené sklo	✓
Skleněná keramika	✓
Keramika (smalt, hrnčičské výrobky, keramika)	✓
 UPOZORNĚNÍ Nepoužívejte nádoby s kovovými ozdobami.	

Speciální příslušenství z hliníku potaženého PTFE	
Hliníkový talíř (nelze použít všechny ostatní kovové nádoby).	✓
 UPOZORNĚNÍ Nevařte potraviny přímo na dně trouby nebo na vyjímatelném spodním roštu (F.4 Základní informace o zařizení).	

Plastové nádoby	
Speciální plastové nádoby vhodné pro použití v mikrovlnné troubě. ¹	✓

1. Pečlivě zkontrolujte, zda plastová nádoba snese středně vysokou teplotu

Nádobí	
Nepoužívejte:	✗
<ul style="list-style-type: none"> hořlavé nádoby; fóliový papír. 	
 VAROVÁNÍ Nebezpečí požáru.	

Ostatní náčiní	
Těsnicí páska, štítek	✗
Nádobí	✗
Snímač teploty	✗

 UPOZORNĚNÍ Při ohřevu nesmíte mít v troubě žádné kuchyňské náčiní.	
--	--

F POPIS VÝROBKU

F.1 Úvodní stránka

V porovnání s tradičními troubami tento spotřebič zkracuje dobu pečení, aniž by to bylo na úkor kvality.

Nastavení parametrů receptů a jejich uložení je velmi snadné. Je možné uložit až 1024 receptů.

U každého receptu je možné nastavit až 15 fází vaření.

V každé fázi lze nastavit čas, teplotu, rychlost ventilátoru a výkon mikrovln, což umožňuje sloučit různé fáze a dosáhnout tak nejlepších výsledků vaření.

F.2 Umístění štítku s údaji

Typový štítek je umístěn na zadní straně spotřebiče.



DŮLEŽITÉ

Při kontaktu s oddělením péče o zákazníky výrobce použijte údaje na typovém štítku spotřebiče.

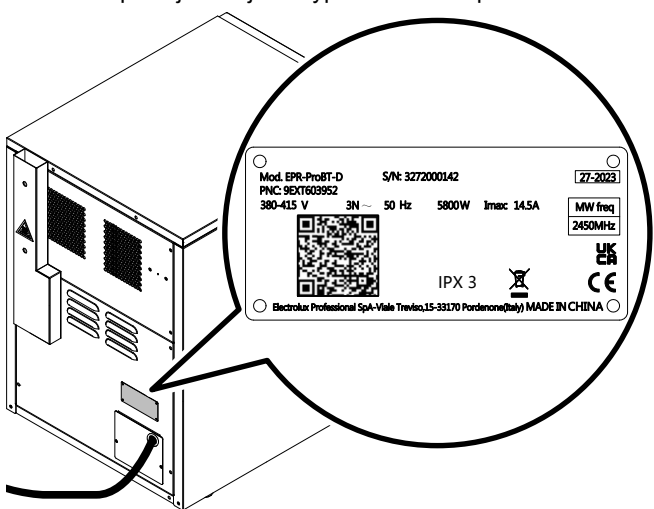

F.3 Identifikační údaje zařízení a výrobce

Typový štítek uvádí identifikaci výrobku a technické údaje.

Příklad označení nebo typového štítku na spotřebiče je uveden níže:



Význam různých informací na štítku uvádíme zde níže:

Mod.	komerční popis
PNC	kód výrobního čísla
S/N	sériové číslo
V	napájecí napětí
Hz	frekvence napájecího napětí
kW	Max. příkon
A	absorbovaný proud
MW freq	frekvence mikrovln
	WEEE symbol
IPX3	úroveň ochrany proti prachu a vodě

F.4 Základní informace o zařizení

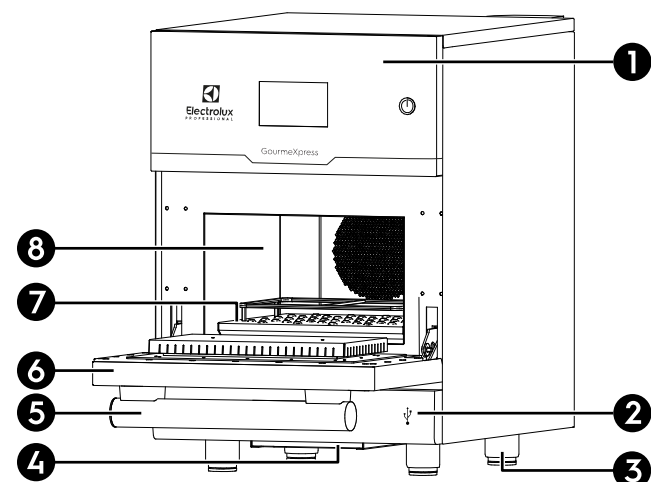

1	Ovládací panel
2	USB port
<p>i POZNÁMKA: Odstraňte spodní panel, abyste získali přístup k portu USB.</p>	
3	Nastavitelné nohy
4	Filtr sání vzduchu
5	Madlo dvířek
6	Dveře
7	Odnímatelný spodní rošt
8	Komora trouby

F.4.1 Port USB

1. Odstraňte čelní panel USB ze spodní části spotřebiče.

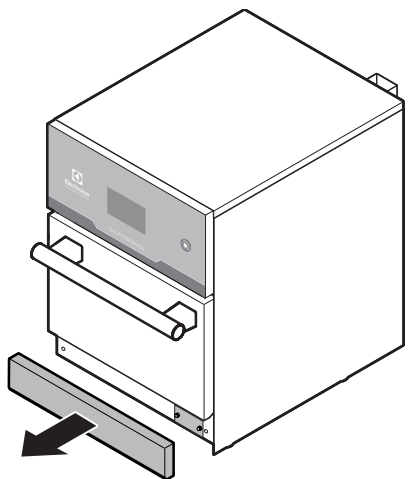

i POZNÁMKA:
Panel je zajištěn magnety a kolíky.

2. Odšroubujte dvě matice krytu a sejměte ochranný panel.

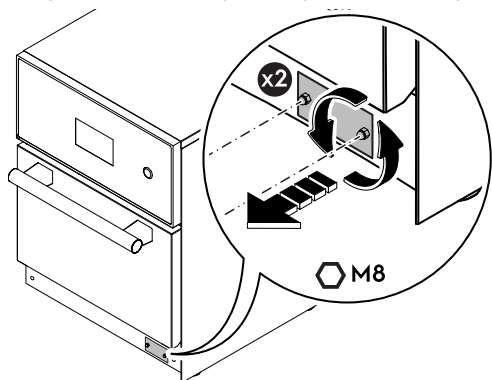

3. Odstraňte prachotěsnou krytku USB. Otočením krytky doleva nebo doprava ji otevřete. Vložte jednotku USB.

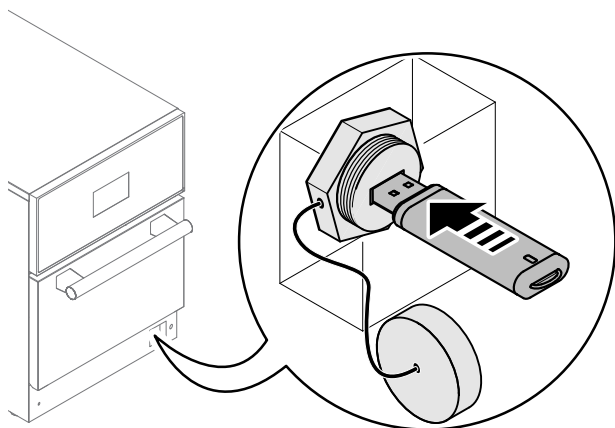

! **DŮLEŽITÉ**
Ujistěte se, že jste naformátovali USB disk na FAT32.

F.4.2 Dodávané příslušenství

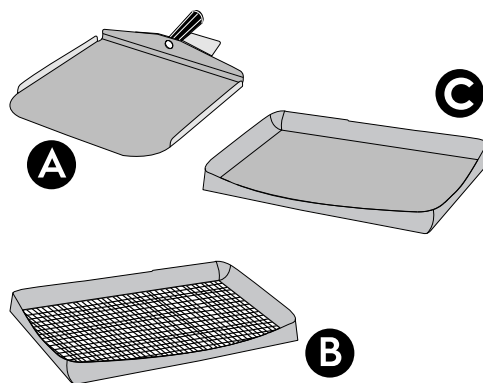

A Lopatka trouby¹

! **DŮLEŽITÉ**
Ujistěte se, že jste na horní část spotřebiče nainstalovali držák lopatky trouby

B Nepřilnavý táč se sítkou¹

C Nepřilnavý táč¹

1. Nevhodné pro mytí v myčkách nádobí

! **DŮLEŽITÉ**
Lopatka trouby a odnímatelný spodní rošt nejsou určeny k přímému kontaktu s potravinami.

F.5 Ovládací panel

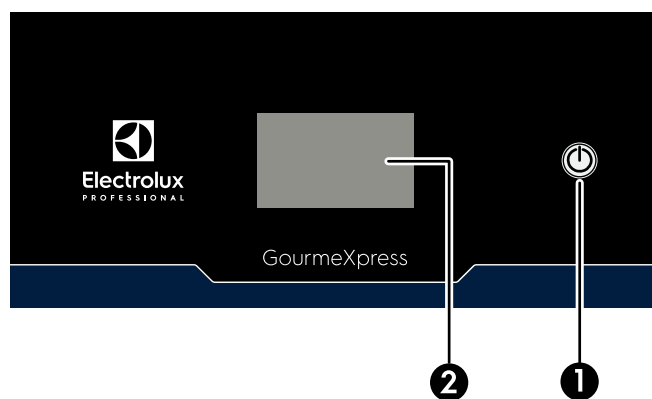

1 Tlačítko ZAP/VYP
Stisknutím tohoto tlačítka zapnete nebo vypnete spotřebič.

2 Dotykový displej

F.6 Dotykový displej

Tento spotřebič pracuje pomocí dotykové obrazovky s dotykovými ikonami.

Dotykem ikon na obrazovce aktivujete požadované akce nebo zobrazíte informace týkající se spotřebiče, cyklu vaření nebo jakýchkoli poruch.

i POZNÁMKA:
Tento typ dotykové obrazovky umožňuje spustit, zastavit nebo změnit některá nastavení za všech běžných pracovních podmínek:

- ruce s rukavicemi;
- mokré nebo špinavé prsty.

Hlavní ikony dotykové obrazovky

	Ikona Spuštění/vypnutí systému
	Ikona Zahájení vaření
	Ikona Pozastavení vaření
	Ikona Zastavení vaření
	Ikona Ochlazování
	Ikona ohřevu
	Ikona Teplota komory (trouba dosáhla nastavené teploty)
	Ikona Přizpůsobení programu
	Ikona Nastavení

Hlavní ikony dotykové obrazovky ((pokrač.)

	Ikona Šipka vlevo
	Ikona Šipka vpravo
	Ikona Zpět
	Ikona Mikrovlny
	Ikona Rychlost ventilátoru [náraz]
	Ikona Zrušit
	Ikona Potvrdit
	Ikona Důležitá zpráva

G NASTAVENÍ SPOTŘEBIČE

G.1 Vstupte do nabídky nastavení.

Zapněte spotřebič stisknutím tlačítka ZAP/VYP.

Počkejte, dokud se na displeji nezobrazí následující obrazovka.

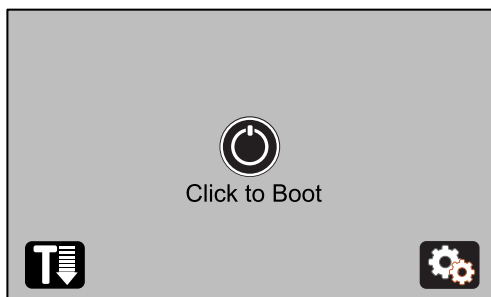

Dotykem ikony otevřete nabídku nastavení.

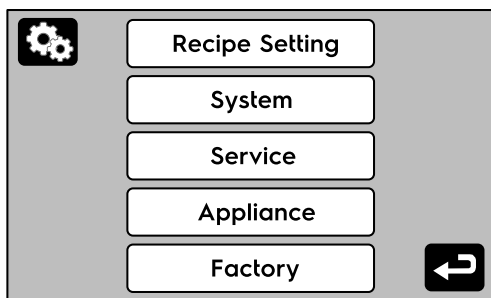

G.2 Nastavení uživatelského rozhraní

Dotykem tlačítka "System" nastavte uživatelské rozhraní.



Na displeji se zobrazí následující nabídka.

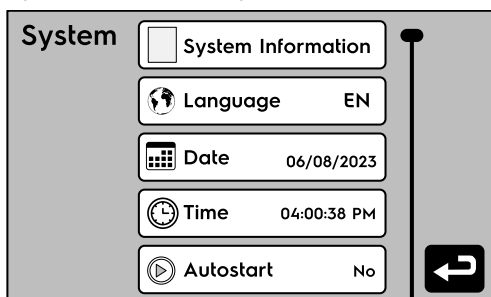

Systémové informace	Technické údaje a sériové číslo spotřebiče.
Jazyk	Seznam všech dostupných jazyků
Datum	Nastavení aktuálního data
Čas	Nastavení aktuálního času
Automatický start	Nastavení času automatického spuštění trouby
Systémový přístupový kód	Nastavení hesla pro vstup do "systémové nabídky"
Režim úspory energie	Nastavení doby, po které spotřebič přejde do úsporného režimu

G.2.1 Systémové informace



POZNÁMKA:

Podrobné informace o spotřebiči a nainstalovaném softwaru, které servisní technik používá k jednoznačné identifikaci spotřebiče.

G.2.2 Nastavení jazyka

Dotkněte se tlačítka "Language" a nastavte správný jazyk.



Dostupné jazyky: EN-ZH-ES-FR-DE-PL-NL-RU-IT.

Opakovaným dotykem tohoto tlačítka změníte zkratku jazyka. Na displeji se okamžitě zobrazí nové nastavení.

G.2.3 Nastavení data

Dotkněte se tlačítka "Date" a nastavte aktuální datum.

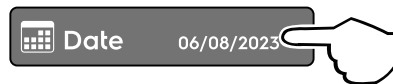

Na další obrazovce je možné nastavit den, měsíc a rok.



Svou volbu potvrďte ikonou "Potvrdit" nebo se dotkněte ikony "Zrušit" a ukončete bez uložení.

G.2.4 Nastavte čas

Dotkněte se tlačítka "Time" a nastavte aktuální čas.



Na další obrazovce je možné nastavit hodiny, minuty a sekundy.

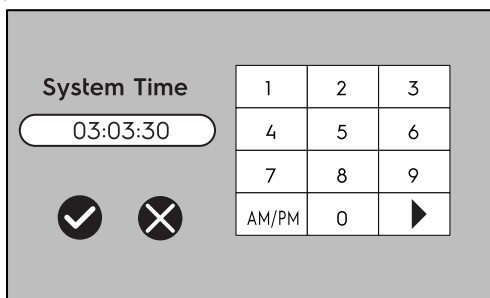

Svou volbu potvrďte ikonou "Potvrdit" ✓ nebo se dotkněte ikony "Zrušit" ✗ a ukončete bez uložení.

G.2.5 Nastavení automatického spuštění



DŮLEŽITÉ

Pokud chcete použít funkci "automatického spuštění", nezapomeňte nastavit aktuální čas.

Tuto funkci povolíte dotykem tlačítka "Auto Start".



Spotřebič je možné naprogramovat tak, aby se zapnul v požadovaný čas s teplotou nastavenou podle přednastaveného receptu.

Je nutné ponechat spotřebič v pohotovostním režimu, nastavit, kdy se spotřebič zapne, a vybrat jeden recept ze seznamu.

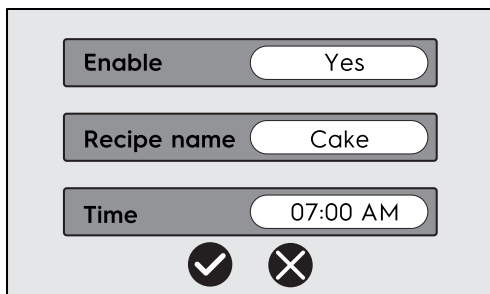

Svou volbu potvrďte ikonou "Potvrdit" ✓ nebo se dotkněte ikony "Zrušit" ✗ a ukončete bez uložení.

G.2.6 Nastavení systémového přístupového kódu

Dotkněte se tlačítka "System Passcode" a nastavte přístupový kód pro vstup do systémové nabídky.



Výběrem možnosti "YES" tuto funkci aktivujete a vložte přístupový kód:

- min. 1 znak;
- max. 6 znaků.



DŮLEŽITÉ

Heslo nezačíná číslicí "0".

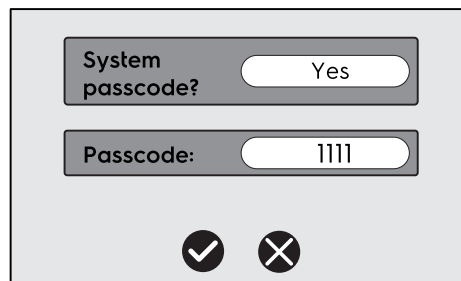

Svou volbu potvrďte ikonou "Potvrdit" ✓ nebo se dotkněte ikony "Zrušit" ✗ a ukončete bez uložení.

G.2.7 Režim úspory energie

Dotykem tlačítka "Energy Save Mode" nastavíte, po jaké době spotřebič přejde do úsporného režimu.



POZNÁMKA:

Odpočítávání začíná při poslední interakci s dotykovým displejem, nikoliv při dosažení nastavené teploty.

Opakovaným dotykem tohoto tlačítka změníte dobu zpoždění úsporného režimu.



Když je aktivován úsporný režim:

- displej sníží svůj jas;



POZNÁMKA:

Obrazovka nesníží svůj jas, pokud je hodnota nastavená v položce "Backlight Dim Time" v nabídce Appliance rovna hodnotě "00.00.00".

- teplota v komoře se vrátí na nastavenou teplotu předehřevu (viz H.1.1 *Jak změnit hodnotu teploty předehřevu*);
- spustí se ventilátor komory podle hodnoty parametru nastaveného v položce "Preheat Hi Fan Speed" (viz G.4.18 *Vysoké otáčky ventilátoru v předehřívání*).

Nastavené hodnoty jsou:

00	funkce není aktivní
05	minimální hodnota
30 ¹	maximální hodnota

1. Každý krok zvyšuje hodnotu o 05 minut

G.3 Nastavení nabídky Service

Veškerá nastavení "nabídky Service" mohou prohlížet a měnit pouze specializovaní pracovníci.

Podrobné informace naleznete v servisní příručce.



POZNÁMKA:

Přístupový kód chrání tuto nabídku před neoprávněným přístupem.

G.4 Nastavení nabídky Appliance

Dotkněte se ikony Zpět ↶ pro návrat v nabídce hlavního nastavení.

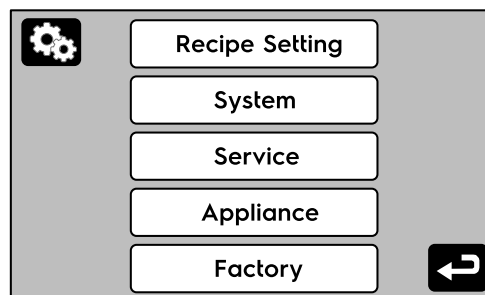

Dotkněte se tlačítka "Appliance" a nastavte spotřebič.

Appliance

Na displeji se zobrazí následující nabídka.

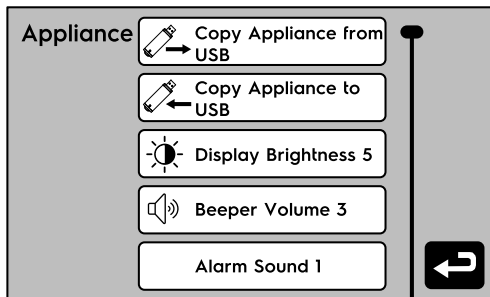

Posunutím navigačního panelu dolů zobrazíte všechny dostupné funkce.

G.4.1 Kopírování spotřebiče z/do USB	Kopírování dat spotřebiče z USB do trouby
G.4.1 Kopírování spotřebiče z/do USB	Kopírování dat spotřebiče z trouby na USB
G.4.2 Jas displeje	Nastavení jasu displeje
G.4.3 Hlasitost pípání	Nastavení hlasitosti akustického signálu
G.4.4 Zvuk alarmu	Nastavení tónu akustického signálu
G.4.5 Jednotka teploty	Nastavte °C nebo °F
G.4.6 Úprava obrázku receptu	Změna, přidání nebo odstranění obrázku receptu
G.4.8 Přístupový kód spotřebiče	Nastavení číselného kódu pro vstup do "nabídky Appliance"
G.4.9 Demo režim	Nastavení režimu předvádění pro výstavu
G.4.10 Obnovení výchozího továrního nastavení	Obnovení výchozího továrního nastavení spotřebiče
G.4.11 Aktualizace firmwaru	Aktualizace aktuálního firmwaru POZNÁMKA! Pouze pro specializovaný personál
G.4.12 Doba ztlumění podsvícení	Nastavení doby stmívání podsvícení displeje
G.4.13 Zobrazení podrobností o receptu	Zobrazení nebo skrytí podrobností o vaření během cyklu vaření
G.4.14 Exspirace použití	Nastavte datum vypršení platnosti pro použití. Po jejím uplynutí zadejte přístupový kód a přejděte do hlavního rozhraní.
G.4.15 Povolení čárového kódu receptu	Povolení čtečky čárových kódů pro vyvolání receptů.
G.4.16 Typ alarmu	Nastavte, kdy se během cyklu vaření objeví hlášení alarmu.
G.4.17 Nízké otáčky ventilátoru v předehřívání	Nastavte rychlost ventilátoru v době nečinnosti spotřebiče.
G.4.18 Vysoké otáčky ventilátoru v předehřívání	Nastavte rychlost ventilátoru během fáze předehřevu.
G.4.19 Otáčky ventilátoru při ochlazování	Nastavte rychlost ventilátoru během fáze ochlazování.

G.4.1 Kopírování spotřebiče z/do USB

Vložte jednotku USB do portu USB. Pokyny naleznete v části F.4.1 Port USB.

Stiskněte odpovídající tlačítko. Vyčkejte, dokud displej nezobrazí konec činnosti.

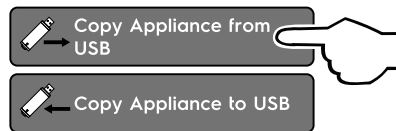

Můžete nahrát nebo stáhnout všechna nastavení "nabídky Appliance".

G.4.2 Jas displeje

Dotykem tlačítka "Display Brightness" nastavte jas displeje.



Opakovaným dotykem tohoto tlačítka zvýšíte jas displeje.

Na displeji se okamžitě zobrazí nové nastavení.

Jakmile dosáhnete nejvyšší hodnoty, začíná se znovu od nejnižší hodnoty.

- 1 = min
- 6 = max

G.4.3 Hlasitost pípání

Dotykem tlačítka "Beeper Volume" nastavte hlasitost akustického signálu.



Opakovaným dotykem tohoto tlačítka zvýšíte hlasitost akustického signálu.

Akustický signál se při novém nastavení ozve okamžitě.

Jakmile dosáhnete nejvyšší hodnoty, začíná se znovu od nejnižší hodnoty.

- 1 = min
- 7 = max

G.4.4 Zvuk alarmu

Dotykem tlačítka "Alarm Sound" nastavíte nový zvuk pro události alarmu.



Opakovaným dotykem tohoto tlačítka změníte typ zvuku pro události alarmu.

Jakmile dosáhnete posledního zvuku, začíná se znovu od prvního.

- 1 = první
- 13 = poslední

G.4.5 Jednotka teploty

Dotkněte se tlačítka "Temperature Unit" a nastavte °C (Celsius) nebo °F (Fahrenheit).

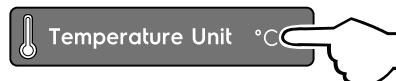

G.4.6 Úprava obrázku receptu

Dotkněte se tlačítka "Edit Recipe Image" a přidejte nebo odstraňte obrázky receptů.



POZNÁMKA:

Formát souboru pro obrázek je "PNG". Doporučené rozměry obrázku jsou 113 pixelů horizontálně a 84 pixelů vertikálně. Velikost obrázku nesmí překročit 100 kB.



DŮLEŽITÉ

Nové obrázky musí být uloženy na prázdný flash disk USB.

Ujistěte se, že jste přejmenovali soubor bez speciálních znaků a mezer.



Na displeji se zobrazí následující obrazovka.

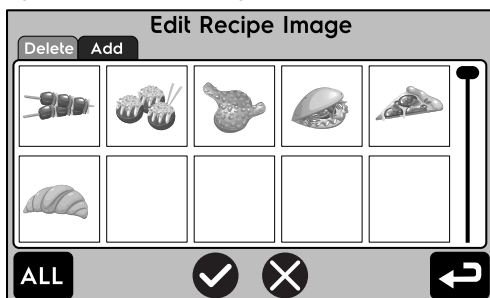

Tlačítko Delete

- dotkněte se rámečku obrázku, abyste jej vybrali, nebo se dotkněte možnosti "ALL" pro výběr všech uložených snímků;
- po výběru se rámeček snímku změní na zelený;
- Svou volbu potvrďte ikonou "Potvrdit" nebo se dotkněte ikony "Zrušit" a ukončete bez uložení.

Tlačítko Add

- Vložte flash disk USB s novými obrázky do portu USB (F.4.1 Port USB).
Dotkněte se možnosti "Add" na displeji "Edit Recipe Image".
- Vyčkejte, dokud displej nezobrazí konec činnosti.

G.4.7 Přístupový kód receptu

Dotkněte se tlačítka "Recipe Passcode" a nastavte přístupový kód pro vstup do nabídky "Recipe Setting".



Výběrem možnosti "YES" tuto funkci aktivujete a vložte přístupový kód:

- min. 1 znak;
- max. 6 znaků.

DŮLEŽITÉ
Heslo nezačínajte číslicí "0".

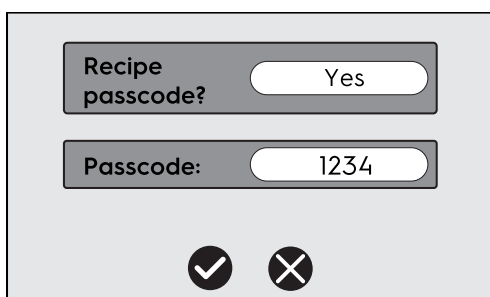

Svou volbu potvrďte ikonou "Potvrdit" nebo se dotkněte ikony "Zrušit" a ukončete bez uložení.

G.4.8 Přístupový kód spotřebiče

Dotkněte se tlačítka "Appliance Passcode" a nastavte přístupový kód pro vstup do "nabídky Appliance".



- Výběrem možnosti "ANO" tuto funkci povolíte;
- vložte přístupový kód;
 - min. 1 znak;
 - max. 6 znaků.

DŮLEŽITÉ
Heslo nezačínajte číslicí "0".

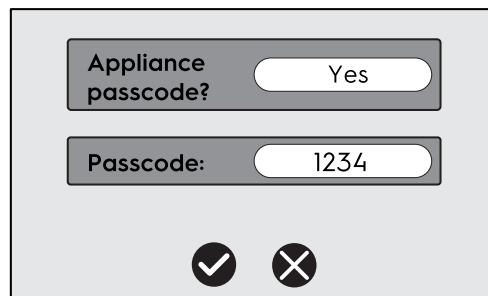

Svou volbu potvrďte ikonou "Potvrdit" nebo se dotkněte ikony "Zrušit" a ukončete bez uložení.

G.4.9 Demo režim

Tuto funkci povolíte dotykem tlačítka "Demo Mode".

Opětovným dotykem tohoto tlačítka jej zakážete.



Když je aktivován "Demo režim", lze simulovat standardní používání spotřebiče (nastavení, cyklus vaření atd.), ale topná tělesa a ventilátory jsou vypnuty.

UPOZORNĚNÍ

V "Demo režimu" lze nastavení spotřebiče měnit nebo resetovat (včetně přístupového kódu, receptů a počítadel).

G.4.10 Obnovení výchozího továrního nastavení

Dotykem tlačítka "Restore Factory Default" obnovíte tovární nastavení.

DŮLEŽITÉ
Tuto činnost směji provádět pouze specializovaní pracovníci.
Nesprávné kroky mohou ohrozit správnou funkci spotřebiče.

POZNÁMKA:
Podrobné informace naleznete v servisní příručce.

G.4.11 Aktualizace firmwaru

Dotykem tlačítka "Update Firmware" aktualizujete firmware spotřebiče.

DŮLEŽITÉ
Tuto činnost směji provádět pouze specializovaní pracovníci.
Nesprávné kroky mohou ohrozit správnou funkci spotřebiče.

POZNÁMKA:
Podrobné informace naleznete v servisní příručce.

G.4.12 Doba ztlumení podsvícení

Dotykem tlačítka "Backlight Dim Time" nastavíte dobu ztlumení podsvícení displeje (tj. po kolika minutách displej sníží svůj jas).





Vložte požadovanou hodnotu.

Svou volbu potvrďte ikonou "Potvrdit" ✓ nebo se dotkněte ikony "Zrušit" ✕ a ukončete bez uložení.

G.4.13 Zobrazení podrobností o receptu

Dotykiem tlačítka "Show Recipe Details" povolíte nebo zakážete možnost vizualizace a případně i detailů upraveného receptu na začátku cyklu vaření.



Podrobnosti, které lze zobrazit, jsou:

- celkový čas;
- teplota vaření;
- procenta mikrovln a rázů pro každou fázi vaření.



POZNÁMKA:

Před spuštěním cyklu vaření je možné změnit nastavení programu a spustit program s novými hodnotami, pokud je povolena funkce Show Recipe Details v nastavení spotřebiče.

Dejte pozor, aby se nové nastavení receptu nepřepsalo v původním receptu!

Dotkněte se ikony snímače teploty 🌡️ a podržte ji, abyste ověřili okamžitou teplotu v komoře.

G.4.14 Exspirace použití

Dotykiem tlačítka "Use Expiration" nastavte dobu používání spotřebiče. Po uplynutí nastavené doby je nutné zadat heslo pro odemknutí spotřebiče.



- Výběrem možnosti "ANO" tuto funkci povolíte;
- vložte přístupový kód;
 - min. 1 znak;
 - max. 6 znaků.



DŮLEŽITÉ

Heslo nezačínajte číslicí "0".

- nastavte poslední dostupný den pro použití spotřebiče.

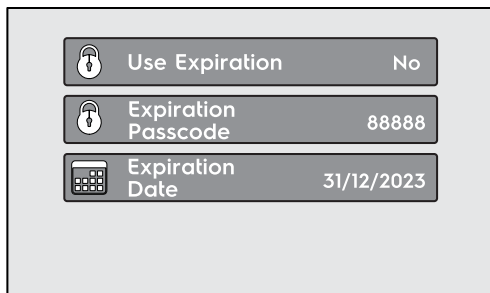

G.4.15 Povolení čárového kódu receptu

Dotykiem tlačítka "Recipe Barcode Enable" povolíte nebo zakážete možnost vyvolání receptu načtením čárového kódu pomocí čtečky čárových kódů.



DŮLEŽITÉ

- Při vytváření nového receptu v nabídce "Recipe Setting" je třeba jej uložit včetně pole čárového kódu.
- Klávesnice spotřebiče na displeji a čárový kód rozlišují velká a malá písmena.
- Chcete-li tuto funkci povolit, vložte jednotku USB Bluetooth čtečky čárových kódů do portu USB. Pokyny naleznete v části F.4.1 *Port USB*.

G.4.16 Typ alarmu

Dotykiem tlačítka "Alarm Type" získáte možnost nastavit vyskakovací upozornění na konci:

- v každé fázi vaření ("Stage");
- přednastavený čas ("Time").

Viz G.5 *Nastavení receptu*.



G.4.17 Nízké otáčky ventilátoru v předehřívání

Dotykiem tlačítka "Preheat Low Fan Speed" nastavíte rychlost ventilátoru v době nečinnosti spotřebiče.



Opakovaným dotykiem tohoto tlačítka zvýšíte rychlost ventilátoru.

Na displeji se okamžitě zobrazí nové nastavení.

Jakmile dosáhnete nejvyšší hodnoty, začíná se znovu od nejnižší hodnoty.

- 10 % = min.
- 100 % = max

G.4.18 Vysoké otáčky ventilátoru v předehřívání

Dotykiem tlačítka "Preheat Hi Fan Speed" nastavíte rychlost ventilátoru v době předehřívání.



Opakovaným dotykiem tohoto tlačítka zvýšíte rychlost ventilátoru.

Na displeji se okamžitě zobrazí nové nastavení.

Jakmile dosáhnete nejvyšší hodnoty, začíná se znovu od nejnižší hodnoty.

- 10 % = min.
- 100 % = max



POZNÁMKA:

Když je aktivován úsporný režim, spustí se ventilátor komory podle hodnoty parametru nastavené v poloze "Vysoké otáčky ventilátoru v předehřívání".

G.4.19 Otáčky ventilátoru při ochlazování

Dotykiem tlačítka "Preheat Hi Fan Speed" nastavíte rychlost ventilátoru v době ochlazování.

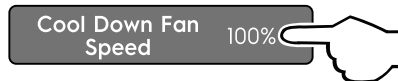

Opakovaným dotykiem tohoto tlačítka zvýšíte rychlost ventilátoru.

Na displeji se okamžitě zobrazí nové nastavení.

Jakmile dosáhnete nejvyšší hodnoty, začíná se znovu od nejnižší hodnoty.

- 10 % = min.

- 100 % = max

G.5 Nastavení receptu

Dotkněte se ikony Zpět  pro návrat v nabídce hlavního nastavení.

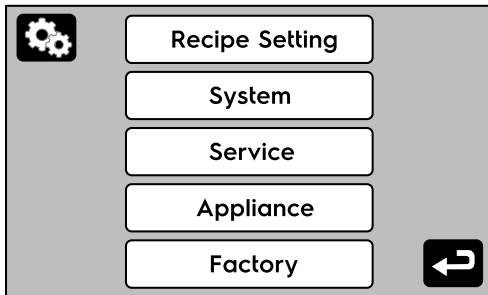

Dotykiem tlačítka "Recipe Setting" můžete spravovat nastavení receptu.



Na displeji se zobrazí všechny recepty uložené ve spotřebiči.

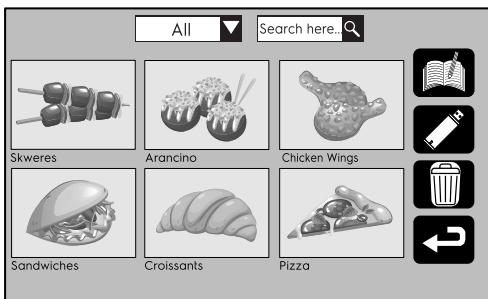



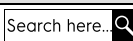

ALL  Dotykiem této ikony otevřete rozevírací nabídku se seznamem kategorií. Pomocí tohoto rozevíracího seznamu snadno vyhledáte uložené recepty.

Kategorie jsou:

- Snídaně
- Oběd
- Večeře
- Snacks
- Všechna

 Ikonka pro vyhledávání. Pomocí ní můžete snadno vyhledat uložené recepty zadáním názvu receptu.

 **POZNÁMKA:** Operační systém trouby rozpoznává malá a velká písmena.

-  Dotykiem této ikony nastavte nové recepty.
-  Dotkněte se ikony USB a nahrajte nebo stáhněte recepty. Další pokyny naleznete v části F.4.1 *Port USB*.
-  Dotykiem této ikony odstraňte recepty.
-  Ikonka Zpět pro návrat na předchozí obrazovku.

G.5.1 Vytvoření nového receptu

V nabídce "Recipe Setting" se dotkněte ikony "Kuchařka"  a vytvořte nový recept.

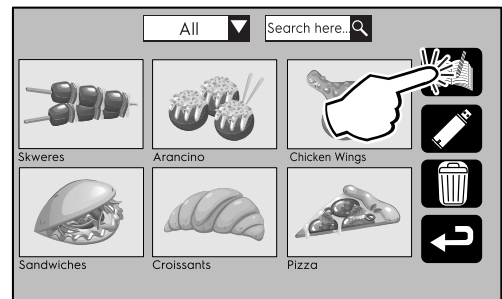

Na displeji se zobrazí následující nabídka.

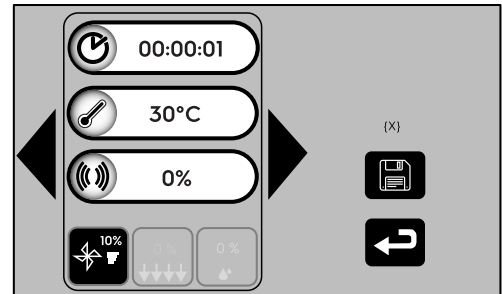



Nyní je možné vložit nastavení receptu pro první fázi vaření.

- doba vaření pro aktuální fázi (až 20 minut);
- teplota vaření pro aktuální fázi (od 30 °C do 280 °C);
- Procento mikrovln (od 0 % do 100 % – každý krok zvyšuje hodnotu o 10 %).
- Procento rázu (od 10 % do 100 % – každý krok zvyšuje hodnotu o 10 %).

Dotykiem šipek vpravo  vytvoříte novou fázi pro aktuální recept.

 **POZNÁMKA:** Je možné vytvořit až 15 fází.

Chcete-li se pohybovat mezi všemi fázemi vaření, dotkněte se šipek vpravo  nebo vlevo .

Dotykiem ikony  uložte svá nastavení. Na displeji se zobrazí následující nabídka.

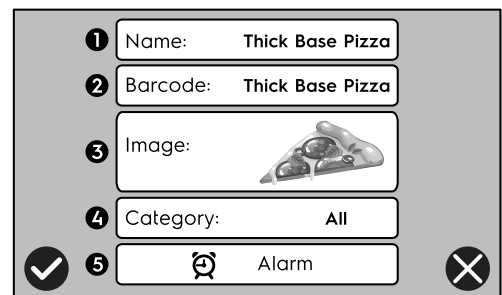

1. Dotkněte se tohoto místa a zadejte název receptu.

 **POZNÁMKA:** Operační systém trouby rozpoznává malá a velká písmena. Dbejte na to, abyste název receptu psali vždy stejným způsobem.

2. Dotkněte se tohoto místa a zadejte název čárového kódu receptu. Povolení pole čárového kódu naleznete v části G.4.15 *Povolení čárového kódu receptu*.

 **POZNÁMKA:** Operační systém trouby rozpoznává malá a velká písmena. Dbejte na to, abyste název receptu psali vždy stejným způsobem.

3. Dotykiem zde si můžete prohlédnout archiv obrázků a vybrat požadovaný obrázek pro daný recept. Další obrázky přidejte podle části G.4.6 *Úprava obrázku receptu*.

4. Pokud chcete receptu přiřadit konkrétní kategorii, dotkněte se zde.

Opakovaným dotykem tohoto tlačítka změníte typ kategorie receptu.

Vyberte jednu z níže uvedených možností:

- Snídaně
- Oběd
- Večeře
- Snacks

5. Dotykem zde přiřadíte alarm k fázi vaření nebo k přednastavenému času.

V části G.4.16 *Typ alarmu* si můžete vybrat, zda přiřadit alarm k fázi vaření nebo k přednastavenému času.

V průběhu vaření můžete naprogramovat až 3 různé časové body alarmu, které vás prostřednictvím displeje upozorní na dosažení konkrétního kontrolního bodu.

Tyto alarmy nepřerušují vaření. Spotřebič bude pokračovat ve vaření, i když se stále zobrazuje alarm.

Pokud nastavíte "Time", v nabídce "Appliance Setting" budete moci vybrat:

- čas;
- režim odložení (automatický nebo ruční);
- přizpůsobený název alarmu;
- až 5 různých zvuků alarmu;



POZNÁMKA:

Čas nastavení alarmu se vždy vztahuje k začátku cyklu vaření.

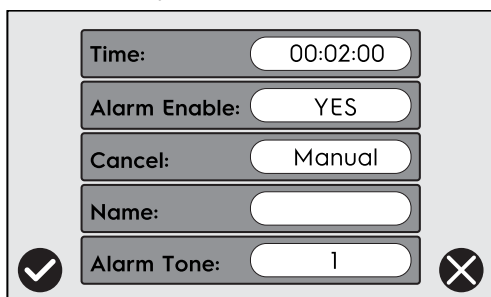

Pokud nastavíte "Stage", v nabídce "Appliance Setting" budete moci vybrat:

- index fáze;
- režim odložení (automatický nebo ruční);
- přizpůsobený název alarmu;
- až 5 různých zvuků alarmu;



POZNÁMKA:

- *Manual Snooze* = pro ukončení zprávy o alarmu je nutné dotknout se ikony zrušení
- *Auto Snooze* = po určité době zpráva o alarmu automaticky zmizí.

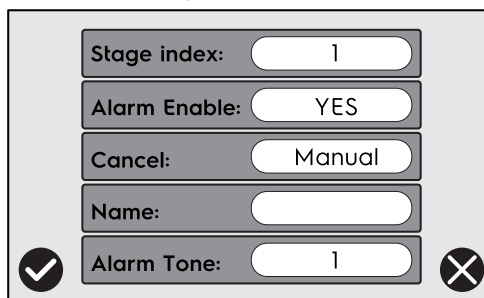

G.5.2 Vytvoření nového receptu ze stávajícího

V nabídce "Recipe Setting" se dotkněte příslušného obrázku a prozkoumejte stávající nastavení receptu.

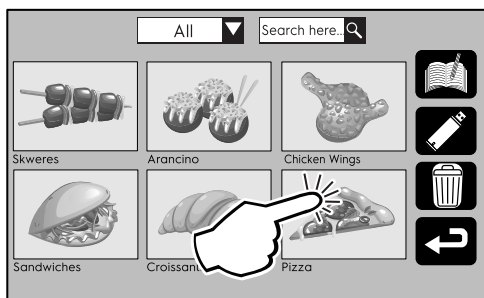

Na displeji se zobrazí následující nabídka.

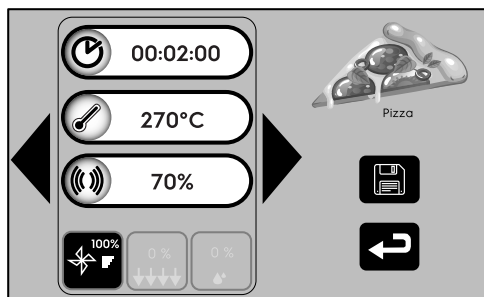

Změňte nastavení podle potřeby, dotykem ikony přepište aktuální recept nebo jej uložte jako nový pro vytvoření nového receptu, viz G.5.1 *Vytvoření nového receptu*.

H PROVOZ

H.1 Zahájení mytí

- Zkontrolujte, zda jsou níže uvedené součásti ve správné poloze.
 - "odnímatelný spodní rošt";
 - "filtr sání vzduchu";
 - "děrovaný krycí panel" katalytických filtrů.
 - Stiskněte tlačítko zapnutí/vypnutí na ovládacím panelu.
 - Rozsvítí se integrovaná kontrolka tlačítka zapnutí/vypnutí, což znamená, že je spotřebič napájen.
- Na displeji se ve spodní části zobrazí animovaný ukazatel. Zařízení nahrává operační systém.

- Když se na displeji zobrazí následující obrazovka, je spotřebič připraven k použití.

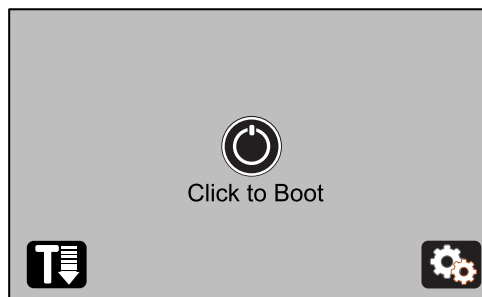

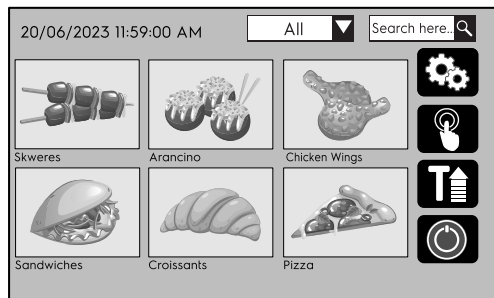

- Dotkněte se ikony “Stiskněte pro spuštění” , na displeji se zobrazí hlavní obrazovka.



- Fáze předehřevu zahájí zahřívání spotřebiče na nastavenou teplotu předehřevu. Ikona teploty předehřevu zobrazuje animovanou šipku. Na konci této fáze animovaná šipka zmizí a zůstane ikona .

H.1.1 Jak změnit hodnotu teploty předehřevu

Dotkněte se ikony předehřevu  a vložte požadovanou hodnotu teploty.

Svou volbu potvrďte ikonou “Potvrdit”  nebo se dotkněte ikony “Zrušit”  a ukončete bez uložení.

H.2 Denní použití



DŮLEŽITÉ

Viz kapitola H.1 *Zahájení mytí* ještě před použitím spotřebiče.

Otevřete dveře.

Pokrmu připravené k vaření položte na nepřilnavý plech.

Vložte plech lopatkou na spodní rošt.

Zavřete dvířka a vyberte recept ze seznamu.

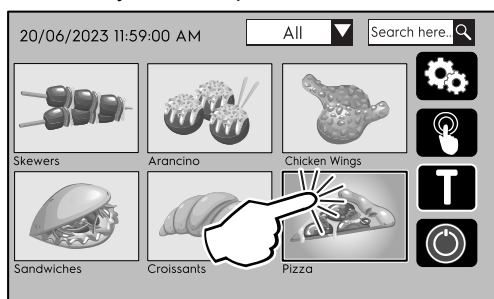

Ke spuštění cyklu vaření se dotkněte ikony spuštění .

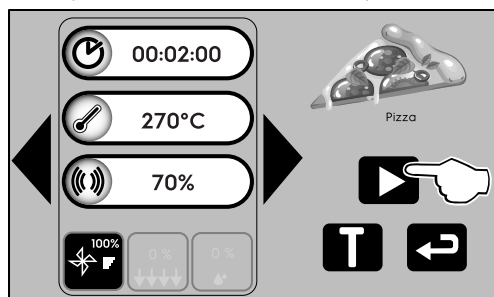



POZNÁMKA:

Před spuštěním cyklu vaření je možné změnit nastavení programu a spustit program s novými hodnotami, pokud je povolena funkce “Appliance Settings” (viz G.4.13 *Zobrazení podrobností o receptu*). Dejte pozor, aby se nové nastavení receptu nepřepsalo v původním receptu!

Zobrazí se výstražná signalizace, která potvrzuje, že komora trouby není prázdná.



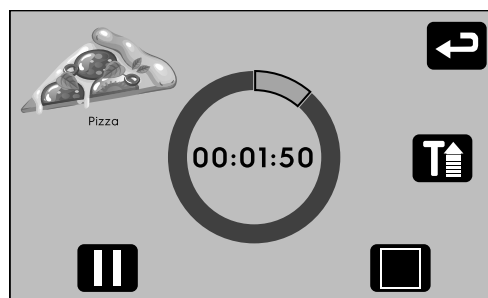

Potvrďte stisknutím ikony “Potvrdit”  a pokračujte v cyklu vaření nebo se dotkněte ikony “Zrušit”  a ukončete jej. Animovaný kulatý pruh spustí odpočítávání zbývajících času vaření.



POZNÁMKA:

Pokud se začne animovat ikona “Předehřívání” , znamená to, že topná tělesa pracují na dosažení nebo udržení požadované teploty vaření.

K pozastavení aktuálního cyklu vaření se dotkněte ikony “Pozastavit” .

K přerušení aktuálního cyklu vaření se dotkněte ikony “Zastavit” .

Dotykem ikony “Zpět”  se vrátíte do hlavní nabídky se seznamem receptů.

Na konci fáze vaření se na displeji zobrazí tato zpráva.



Fázi vaření je možné o chvíli prodloužit. Ve výchozím nastavení spotřebič navrhuje 10 sekund navíc. Čas navíc lze přidat dotykem ikony **+10**.

Dotkněte se ikony Potvrzení  pro prodloužení cyklu vaření nebo ikony Zrušit  pro ukončení.

H.2.1 Běžná varovná hlášení na displeji

Otevření dveří

- Pokud jsou dvířka otevřená během fáze vaření nebo předehřívání, na displeji se zobrazí.

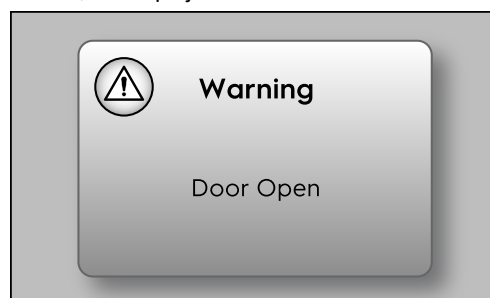

- Když zavřete dvířka, hlášení zmizí.



DŮLEŽITÉ



Stejně hlášení se zobrazí také v případě, že zavírání dvířek brání nějaký předmět nebo nečistota.

Nezapomeňte odstranit překážku nebo vyčistit znečištěné místo.

Teplota trouby není připravena

- Pokud aktuální teplota v komoře nedosáhla teploty nastavené v receptu, na displeji se zobrazí.



- Potvrďte ikonou "Potvrdit" , pokud chcete přesto pokračovat, nebo se dotkněte ikony "Zrušit" , abyste činnost ukončili a vrátili se na displej pro spuštění receptu.

I ČIŠTĚNÍ SPOTŘEBIČE



VAROVÁNÍ

Viz "VAROVÁNÍ A BEZPEČNOSTNÍ INFORMACE".

I.1 Úvod do úklidu



VAROVÁNÍ

Při práci s horkými součástmi používejte žáruvzdorné rukavice.

Pro snížení dopadu znečišťujících látek na životní prostředí je vhodné čistit vnitřek spotřebiče přípravkem S02 Degreaser² který obsahuje snadno biologicky odbouratelné povrchové aktivní látky.



UPOZORNĚNÍ

- Nepoužívejte čisticí prostředky na bázi rozpouštědel (např. trichlorethylen) ani brusné prášky.
- K čištění povrchů spotřebiče nepoužívejte chemické přípravky, jako je chlornan sodný (bělicí prášek), kyselina chlorovodíková (kyselina muriatová) nebo jiné kyseliny. Výše uvedené přípravky nepoužívejte ani na čištění zón vedle spotřebiče, jejich výpary jej mohou poškodit.
- Nepoužívejte k čištění ocelové kartáče, drátěnky, měděné hadříky, pískové produkty a podobně.
- Na desky a horní desku nepoužívejte žádné žiletky nebo kovové nástroje, mohli byste je poškodit.



VAROVÁNÍ

Při používání chemikálií dodržujte bezpečnostní pokyny a doporučené dávkování na obalu. Viz kapitola A.2 *Osobní ochranné prostředky* o manipulaci s chemickými výrobky.



DŮLEŽITÉ

- Při používání spotřebiče mohou mikrovlny spálit masnotu a uhlíkové usazeniny; odstraňte všechny nečistoty z varného prostoru, jelikož hrozí nebezpečí vznícení!
- Nikdy neponořujte kabely, zástrčky nebo zařízení do vody.

I.2 Čištění zařízení

Trouba je znečištěna po každém vaření: způsob znečištění a místa v troubě závisí na mnoha faktorech. Níže naleznete informace o umístění součástí, které mají být čištěny, a jak často by měly být čištěny.

I.3 Vnější čištění



POZNÁMKA:

Chcete-li spotřebič snadno vyčistit, odstraňte znečištění, když se právě vytvořilo.

K čištění vnějších povrchů použijte teplou vodu, měkký hadřík nebo houbu a jemný čisticí prostředek, na rukojeť použijte neutrální mýdlo.

I.4 Denní čištění



VAROVÁNÍ

Viz "Osobní ochranné prostředky".

1. Udržujte troubu v klidovém stavu.

2. Můžete si jej objednat s referenčním kódem 0S2882.

2. Dotkněte se ikony "Vypnout"  na 3 sekundy.

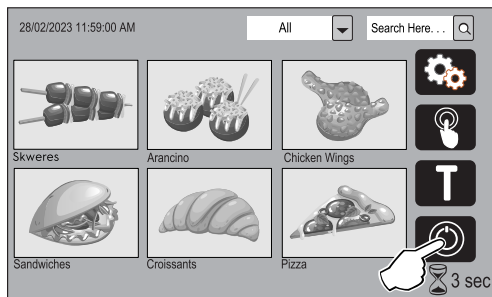

- Spotřebič spustí fázi rychlého chlazení.

3. Otevřete dvířka trouby.

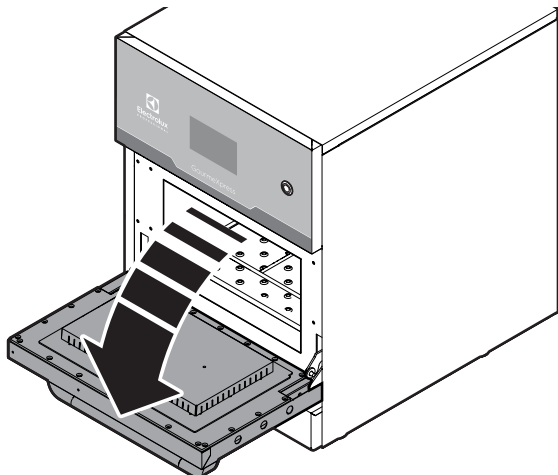

- Počkejte asi 15 minut, abyste ukončili fázi chlazení.
- Po dosažení hodnoty 70 °C se na displeji automaticky zobrazí níže uvedená obrazovka.

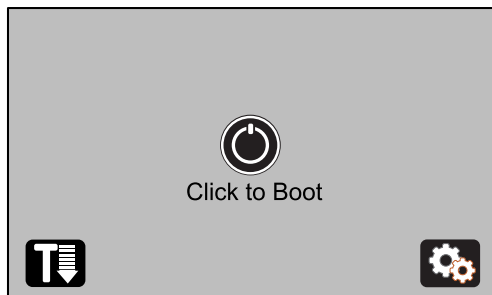

4. Vypněte spotřebič stisknutím tlačítka ZAP/VYP (viz F.5 Ovládací panel).
5. Odpojte spotřebič od napájení a opatrně odpojte napájecí kabel, pokud je zapojen.
6. Vyměňte odnímatelný spodní rošt.

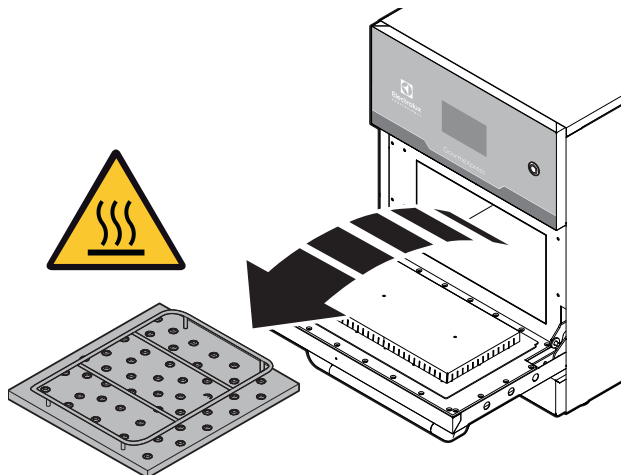

7. Odstraňte všechny nečistoty v prostoru pro vaření.

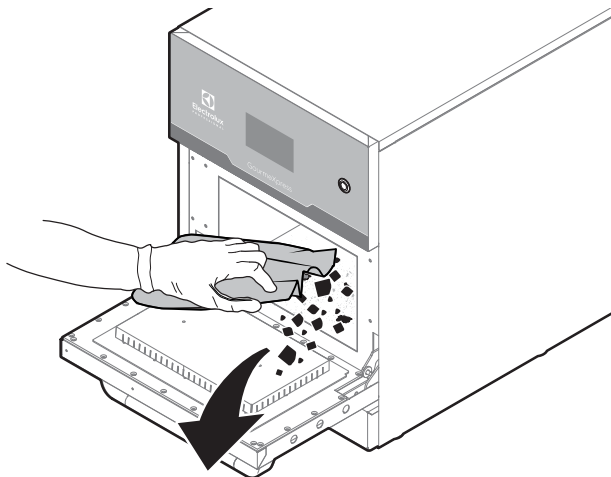

8. Odmašťovačem S02 postříkejte celý vnitřek varné komory a vnitřní část dvířek.



POZNÁMKA:

Chcete-li dosáhnout maximálních výsledků čištění, nastříkejte odmašťovač, když je teplota spotřebiče přibližně 50 °C.

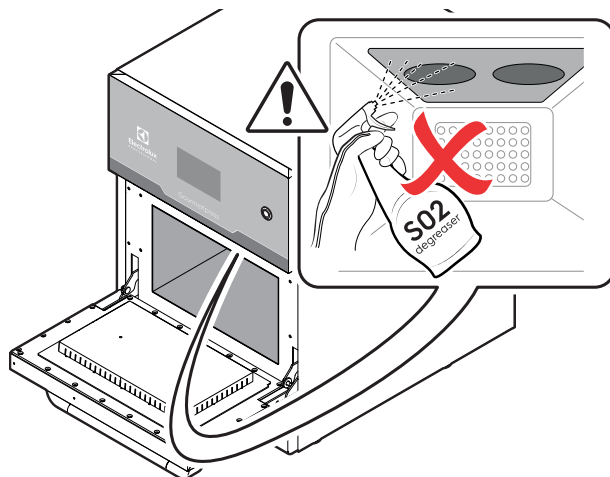
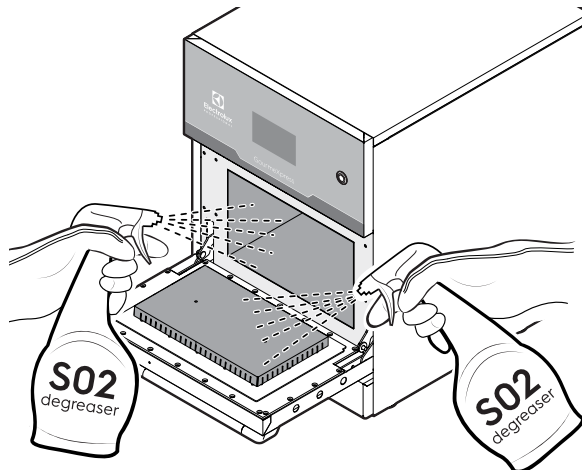

UPOZORNĚNÍ

Nikdy nestříkejte odmašťovač S02 přímo na horní nárazovou desku.

9. Nechte jej 5 minut působit a vydrhněte nerezový povrch abrazivní houbou.

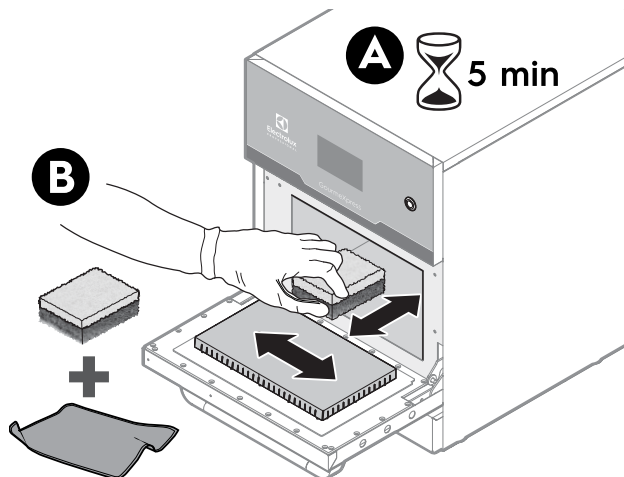

UPOZORNĚNÍ

Nedeformujte tlumicí lamely vnitřní části dvířek.

V případě deformace přerušete používání spotřebiče a kontaktujte servis péče o zákazníky.

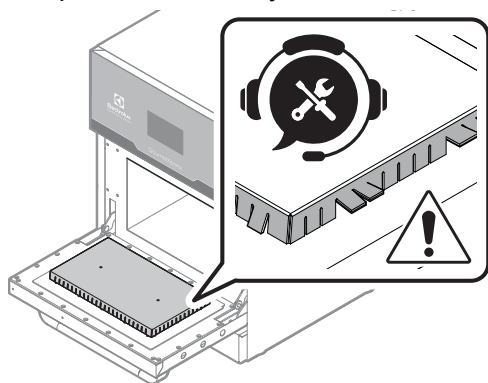

10. Otfete vlhkým hadříkem, abyste odstranili zbytky čisticího prostředku a nečistot.

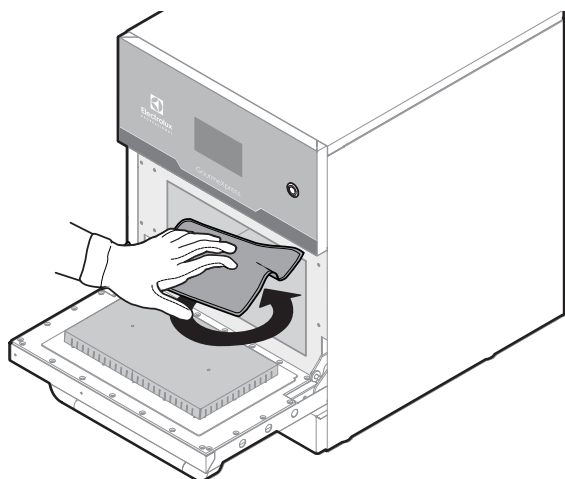

11. Opláchněte čistým vlhkým hadříkem a čistou vodou.

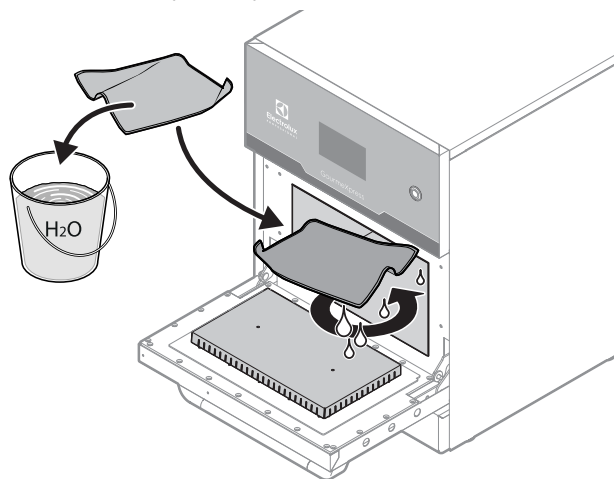

12. Horní rázovou desku čistěte pouze vlhkým hadříkem s neutrálním mýdlem.

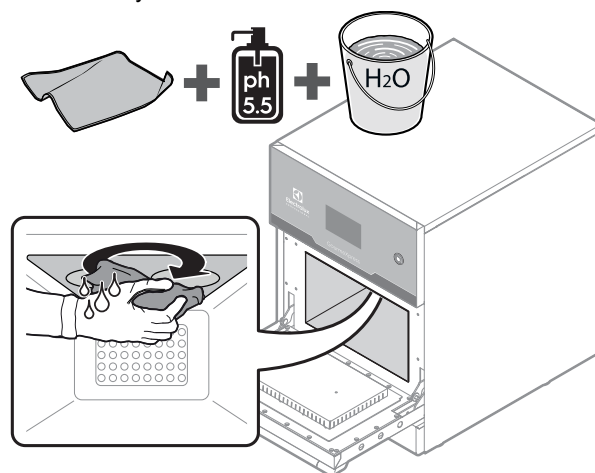

I.4.1 Odnímatelný spodní rošt

1. Odmašťovač nastříkejte na odnímatelný spodní rošt.

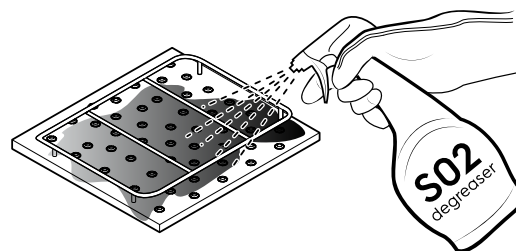

2. Nechte 5 minut působit a vydrhněte nerezový povrch abrazivní houbičkou.

A 5 min

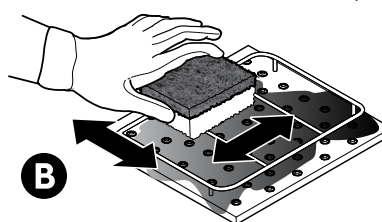
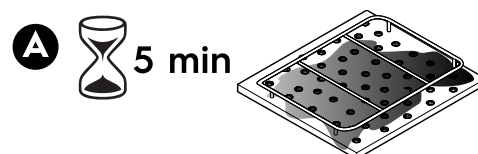

3. Vypláchněte čistou vodou.

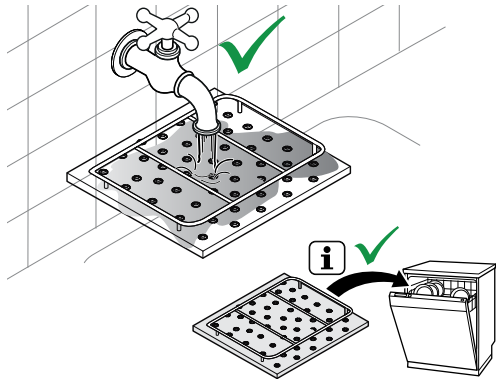

i **POZNÁMKA:**
Odnímatelný spodní rošt lze mýt v myčce nádobí.

I.4.2 Čištění táců s nepřilnavým povrchem

! **DŮLEŽITÉ**
Povlakový materiál táců se snadno čistí, ale životnost táců je do značné míry závislá na manipulaci s nimi a na péči o ně.

1. Tácy otřete vlhkým měkkým bavlněným hadříkem (nebo utěrkou na nádobí), neutrálním mycím prostředkem a teplou vodou.

! **UPOZORNĚNÍ**
K odstranění mastnoty a připálených usazenin nepoužívejte drátěnky, škrabky ani žádné tvrdé kartáče.

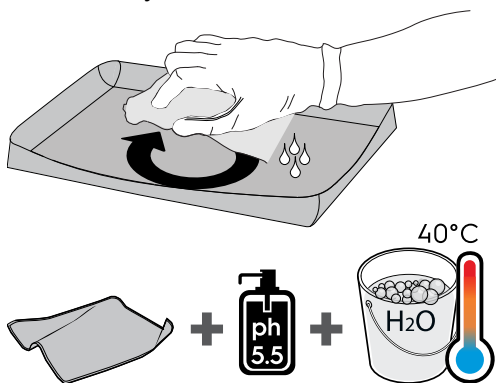

2. Vytřepete přebytečnou vodu a položte na rovnou plochu, aby voda vyschla.

! **UPOZORNĚNÍ**

- Tácy nekládejte do myčky nádobí.
- Neponožujte ani nenamáčejte tácy do vody.
- Na povrchu tácu nikdy neřežte ani nepoužívejte ostré kovové nástroje.
- Nikdy neseškrabávejte speciální povlak táců z podkladu.
- Tácy nepřehýbejte.

I.4.3 Čištění lopatky trouby

1. Hliníkovou lopatku otřete vlhkým měkkým bavlněným hadříkem (nebo utěrkou na nádobí), neutrálním mycím prostředkem a teplou vodou.

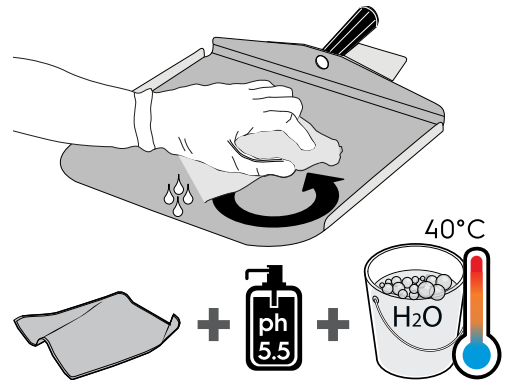

2. Vytřepete přebytečnou vodu a položte na rovnou plochu, aby voda vyschla.

! **UPOZORNĚNÍ**

- K odstranění mastnoty a připálených usazenin nepoužívejte drátěnky, škrabky ani žádné tvrdé kartáče.
- Hliníkovou lopatku nelze mýt v myčce nádobí.

I.4.4 Čištění držáku lopatky trouby

1. Odjistěte držák lopatky ze tří malých kolíků na horní straně spotřebiče.
2. Držák lopatky otřete vlhkým měkkým bavlněným hadříkem (nebo utěrkou na nádobí), neutrálním mycím prostředkem a teplou vodou.

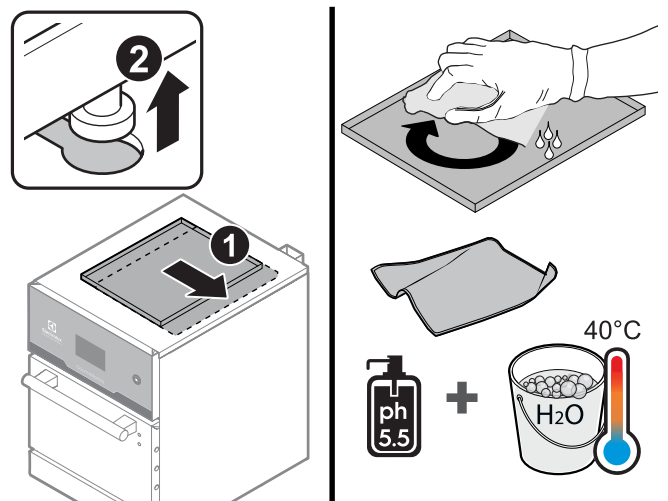

i **POZNÁMKA:**
Držák lopatky lze mýt v myčce nádobí.

I.4.5 Čištění spodního filtru přívodu vzduchu

1. Demontujte přední panel USB.

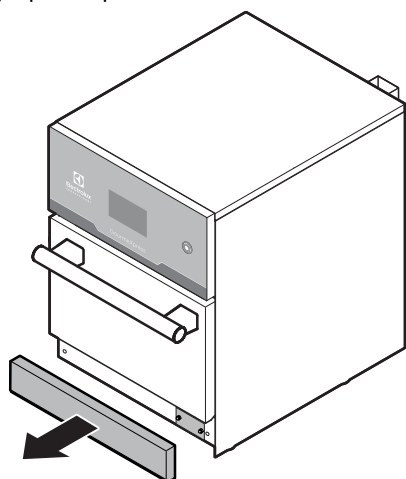

POZNÁMKA:
Panel je zajištěn magnety a kolíčky.

2. Vytáhněte filtr přívodu vzduchu.

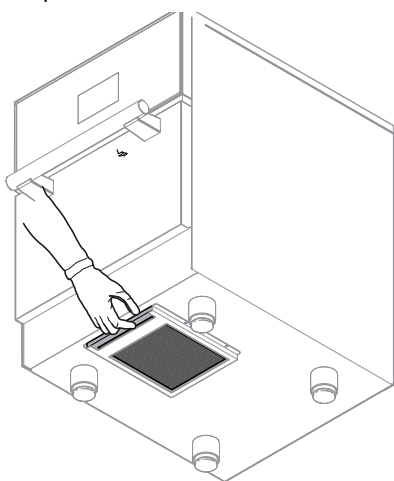

3. Vyčistěte vzduchový filtr suchým kartáčem.

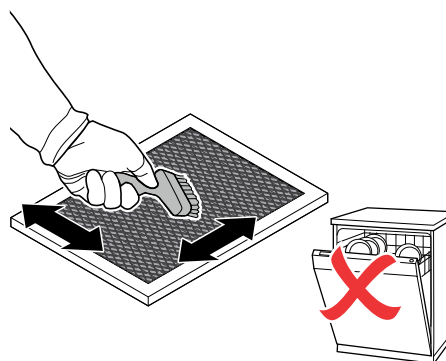

UPOZORNĚNÍ
Filtr nevkládejte do myčky nádobí.



DŮLEŽITÉ

- Před použitím spotřebiče se ujistěte, že jste správně nainstalovali odnímatelný spodní rošt a spodní filtr přívodu vzduchu.
- Ujistěte se, že v prostoru trouby nic nezůstalo (hadřík, houba, papírová utěrka...).

I.5 Výměna katalytických filtrů



DŮLEŽITÉ

Pro výměnu katalytických filtrů vždy kontaktujte servisní středisko.



UPOZORNĚNÍ

Vyměňte pouze katalytické filtry. Jejich čištění není možné.



POZOR NA ZAŘÍZENÍ!

Katalytické filtry jsou považovány za nerecyklovatelný odpad a musí být likvidovány v souladu s předpisy platnými v zemi, kde se spotřebič používá.

J UDRZBA



VAROVÁNÍ

Viz “VAROVÁNÍ A BEZPEČNOSTNÍ INFORMACE”.



DŮLEŽITÉ

Na problémy vyplývající ze špatné nebo nedostatečné péče, jak je popsáno dále, se záruka nevztahuje.

J.1 Informace o péči

Majitel a/nebo uživatel zařízení musí provádět úkony údržby.

J.2 Intervaly údržby

Je vhodné provádět kontroly s frekvencí uvedenou v následující tabulce:

Údržba, prohlídky, kontroly a čištění	Frekvence	Odpovědnost
Běžné čištění • Obecné čištění spotřebiče a jeho okolí	• Denní	• Obsluha
Mechanické ochrany • Zkontrolujte jejich stav a případné deformace, uvolněné nebo odstraněné díly	• Měsíčně	• Servis
Ovladače • zkontrolujte mechanické součásti, zda nejsou prasklé nebo deformované a utažení šroubů: zkontrolujte čitelnost a stav nápisů, samolepek a symbolů a v případě potřeby je obnovte	• Ročně	• Servis

Údržba, prohlídky, kontroly a čištění	Frekvence	Odpovědnost
Struktura spotřebiče <ul style="list-style-type: none"> • Utažení hlavních svorníků (šrouby, upevňovací systémy atd.) spotřebiče 	• Ročně	• Servis
Bezpečnostní štítky <ul style="list-style-type: none"> • Zkontrolujte čitelnost a stav bezpečnostních upozornění. 	• Ročně	• Servis
Elektrický ovládací panel <ul style="list-style-type: none"> • Zkontrolujte elektrické součásti instalované uvnitř elektrického ovládacího panelu. Zkontrolujte zapojení mezi elektrickým panelem a díly spotřebiče. 	• Ročně	• Servis
Elektrický přípojný kabel a zástrčka <ul style="list-style-type: none"> • zkontrolujte přípojovací kabel (v případě potřeby jej vyměňte) a zástrčku. 	• Ročně	• Servis
Generální oprava spotřebiče <ul style="list-style-type: none"> • Zkontrolujte všechny komponenty, elektrický systém, korozi, trubky... 	Každých 10 let ¹	• Servis
Preventivní údržba <ul style="list-style-type: none"> • odstraňte veškeré nečistoty uvnitř spotřebiče. 	Každých 6 měsíců ²	• Servis
Ovladače <ul style="list-style-type: none"> • zkontrolujte stav vnitřních částí. • zkontrolujte a vyčistěte vypouštěcí systém. 	Každých 6 měsíců ²	• Servis

1. Spotřebič bylo projektován a zkonstruován pro životnost přibližně 10 let. Po uplynutí této doby (od uvedení do provozu) musí být spotřebič podroben celkové kontrole a revizi.

2. V určitých podmínkách (např. Intenzivní používání spotřebiče, slané prostředí atd.) by měla být preventivní údržba častější.

K ODSTRAŇOVÁNÍ PROBLÉMŮ

K.1 Úvod

Při běžném používání spotřebiče se mohou vyskytnout určité závady. V některých případech lze chyby snadno a rychle odstranit pomocí níže uvedené indikace.

Displej, je-li přítomen, zobrazí varovnou zprávu nebo alarm popisující vzniklou chybu.

U některých poruch můžete slyšet akustické signály.

Pokud chyba přetrvává, kontaktujte zákaznický servis:

1. Odpojte zařízení od hlavního elektrického napájení;

2. Vypněte ochranný jistič před zařízením;

3. Nezapomeňte uvést:

- typ chyby
- PNC spotřebiče (číselný kód produktu)
- sériové č. (sériové číslo zařízení).



DŮLEŽITÉ

PNC a sériové číslo spotřebiče jsou nezbytné pro identifikaci typu spotřebiče a data výroby.

K.2 Běžné závady

Anomálie	Typ anomálie	Možné příčiny	Činnosti
Spotřebič se nespustí.	Zablokování	Spotřebič není připojen k hlavnímu zdroji napájení.	Zkontrolujte, zda je hlavní vypínač spotřebiče v poloze ZAP.
		Zástrčka není správně zasunuta do zásuvky.	Zkontrolujte, že je zástrčka dobře zasunutá do zásuvky. Ujistěte se, že je elektrická zásuvka napájena.
		Bezpečnostní termostat se spíná.	Najděte termostat na zadní straně trouby, resetujte jej a troubu znovu spusťte.
Spotřebič se nezahřívá.	Ztráta výkonu.	Dveře jsou otevřené.	Zavřete dveře.
		Spotřebič je vypnutý.	Zapněte spotřebič.
Na displeji spotřebiče se zobrazí chybové hlášení: "Otevřená dvířka".	Ztráta výkonu.	Dvířka nejsou správně zavřená.	Odstraňte všechny případné předměty a ujistěte se, že jste dvířka řádně zavřeli.
		Vadný mikrosplínač dvířek.	Zavolejte servisní středisko.

Anomálie	Typ anomálie	Možné příčiny	Činnosti
Špatné výsledky vaření.	Ztráta výkonu.	Komora trouby je znečištěná.	Viz kapitola I ČIŠTĚNÍ SPOTŘEBIČE .
		Zvolen nesprávný program nebo nabídka.	Zkontrolujte program nebo seznam nabídek a vyberte správný program.
		Počáteční stav potravin je špatný (zmražené nebo chlazené)	Dbejte na to, abyste do komory trouby vložili jídlo v doporučeném stavu.
		Specifikace potravinářských výrobků nejsou správné.	Ujistěte se, že hmotnost a velikost potravinářských výrobků jsou vhodné.
Displej zobrazuje nesprávnou teplotu.	Ztráta výkonu.	Sonda teploty je vadná.	Zavolejte servisní středisko.
Nízká teplota vaření.	Ztráta výkonu.	Nebyl správně proveden postup čištění.	Viz kapitola I ČIŠTĚNÍ SPOTŘEBIČE .
		Spotřebič se zcela nezahřívá.	Zahřejte spotřebič na nastavenou teplotu a poté jej nechte 5 minut v klidu.
		Vadná topná tělesa.	Zavolejte servisní středisko.
Přehřátí magnetronu.	Ztráta výkonu.	Vzduchový filtr je znečištěný nebo ucpaný.	V případě přítomnosti odstraňte všechny překážky na vstupu vzduchu do filtru. Vyčistěte vzduchový filtr.
Přehřátí ventilátoru motoru.	Ztráta výkonu.	Vzduchový filtr je znečištěný nebo ucpaný.	V případě přítomnosti odstraňte všechny překážky na vstupu vzduchu do filtru. Vyčistěte vzduchový filtr.

L LIKVIDACE SPOTŘEBIČE



VAROVÁNÍ

Viz **“VAROVÁNÍ A BEZPEČNOSTNÍ INFORMACE”**.

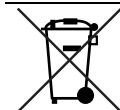

Symbol na výrobku udává, že tento výrobek nepatří do domácího odpadu, ale je nutné ho správně zlikvidovat, aby nedošlo k případným negativním důsledkům na životní prostředí a lidské zdraví. Podrobnější informace o recyklaci tohoto výrobku zjistíte u místního obchodního zástupce nebo prodejce daného výrobku, v zákaznickém oddělení nebo u příslušného místního úřadu pro likvidaci domovního odpadu.

L.1 Postup při likvidaci spotřebiče

Na konci životního cyklu výrobku zajistěte jeho ekologickou likvidaci.

V různých zemích platí různé předpisy, proto dodržujte ustanovení zákonů a příslušných orgánů v zemi, kde probíhá likvidace spotřebičů.

Jednotlivé díly spotřebiče musí být zlikvidovány různě podle jejich příslušných vlastností (např. kovů, olejů, tuků, plastů, pryže atd.).

Před likvidací spotřebiče pečlivě zkontrolujte jeho fyzický stav, a zejména všechny části konstrukce, které se mohou při demontáži uvolnit nebo zlomit.



POZNÁMKA:

Při demontáži spotřebiče se musí zničit také jakékoli označení, tato příručka a další dokumenty týkající se spotřebiče.

CE