

Trockentunnel

Mittel 22" - Groß 35" - 90°-Eckmodul°

DE Installationsanleitung



59566R604- 2023.12

Installationsdiagramm

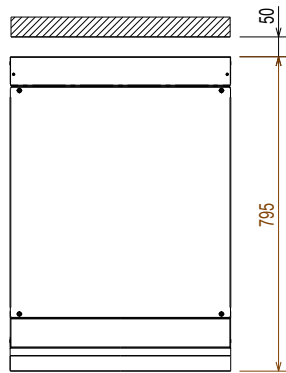
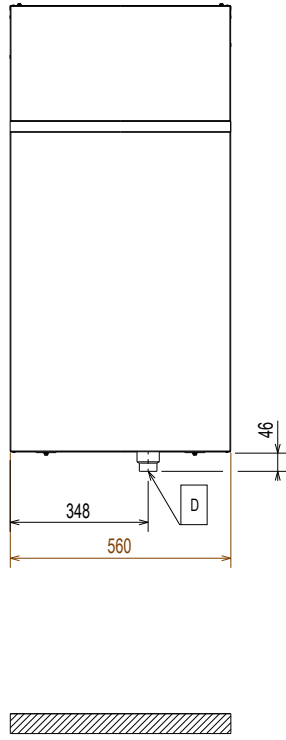

22"

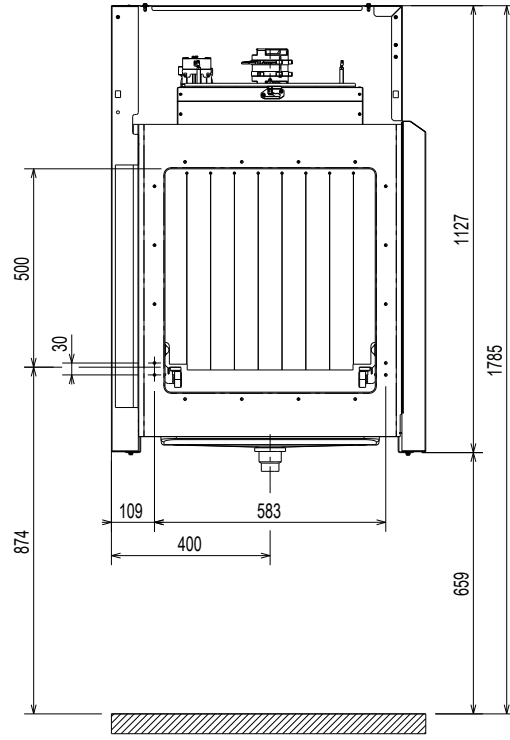

Installationsdiagramm

35"

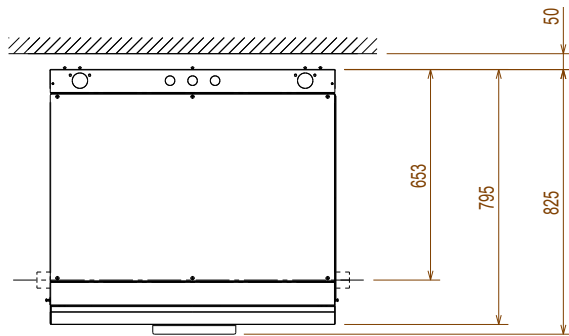
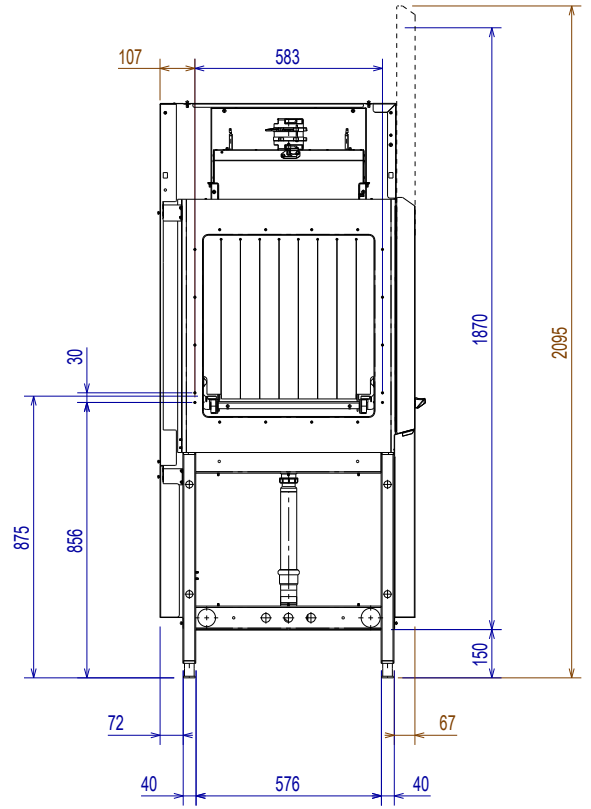
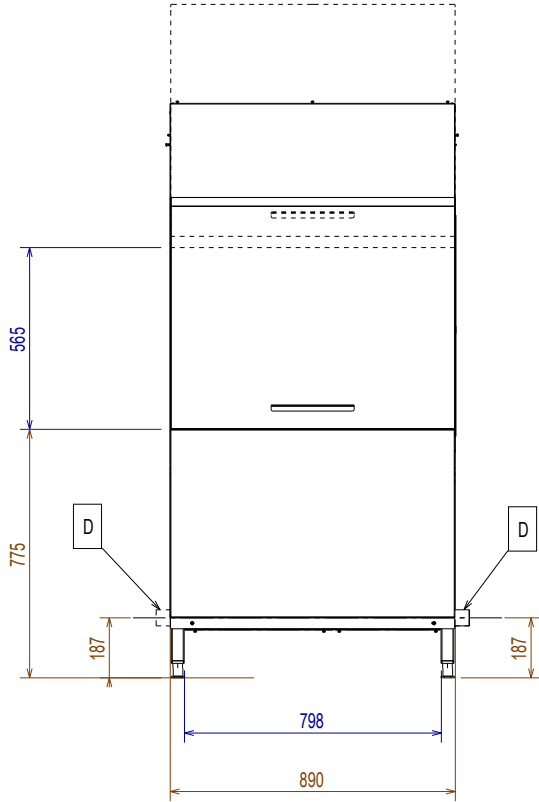

Installationsdiagramm

90°

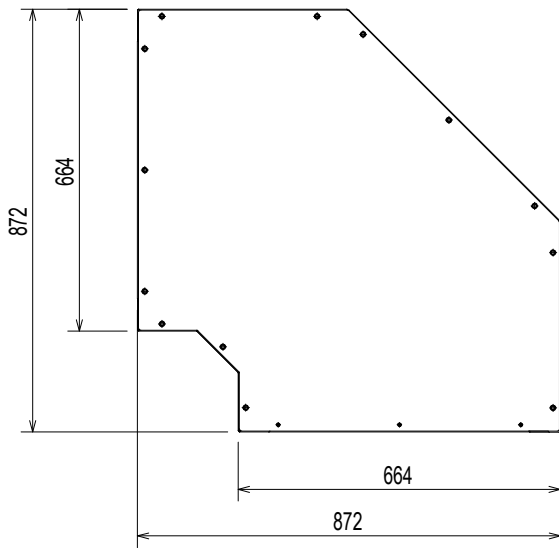
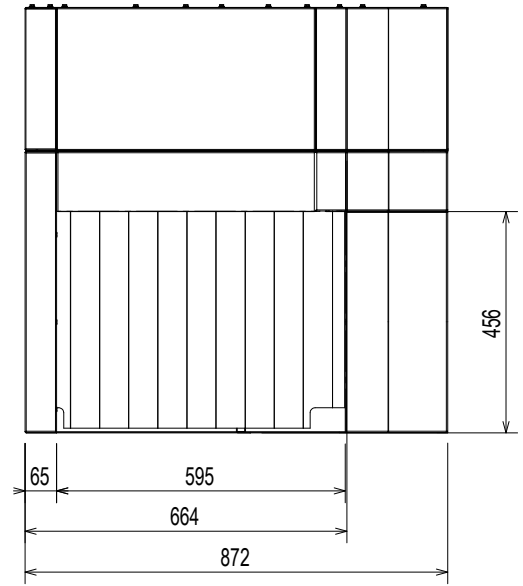
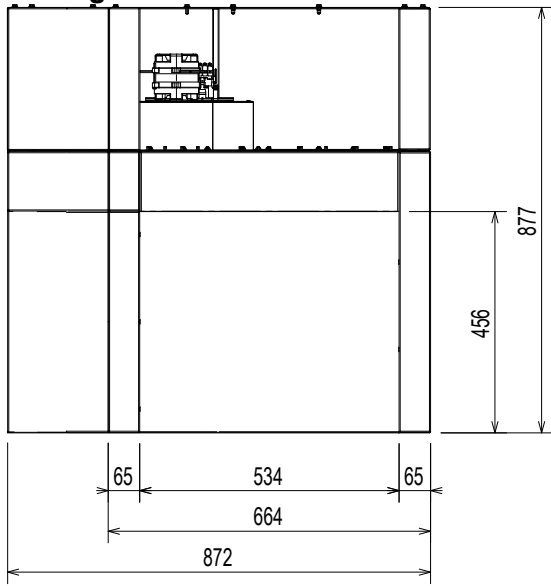

Bohrbilder
Electrolux Professional Spülkorb-
Handhabungssystem

90° Zulauf rechts (gegen den Uhrzeigersinn)

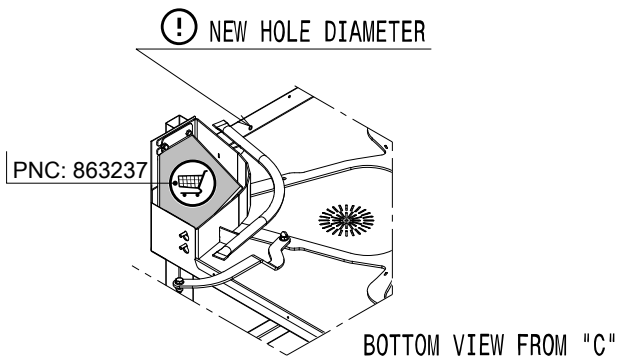
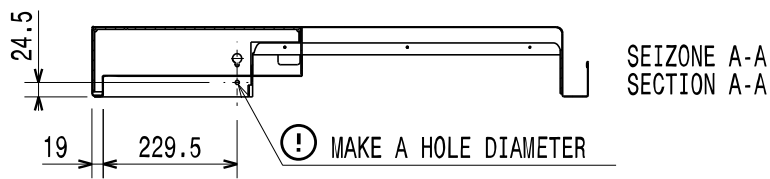
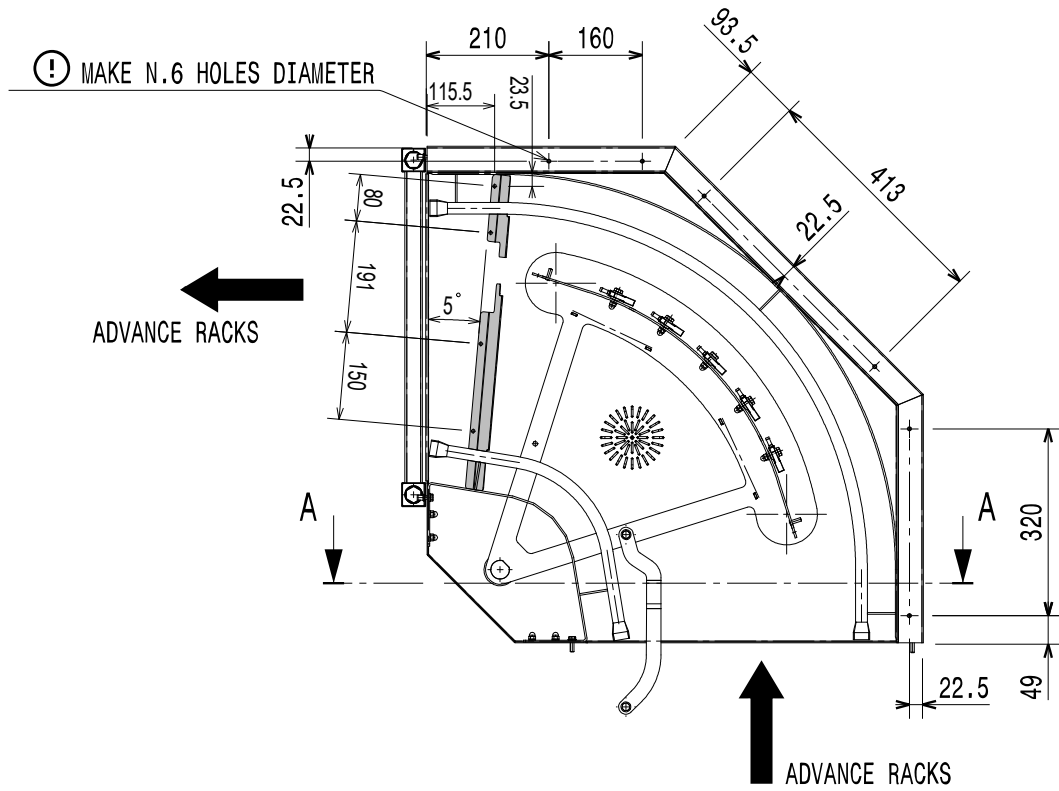

UNION POINTS BETWEEN DISWASHING
 MACHINE AND TOUNR TABLE

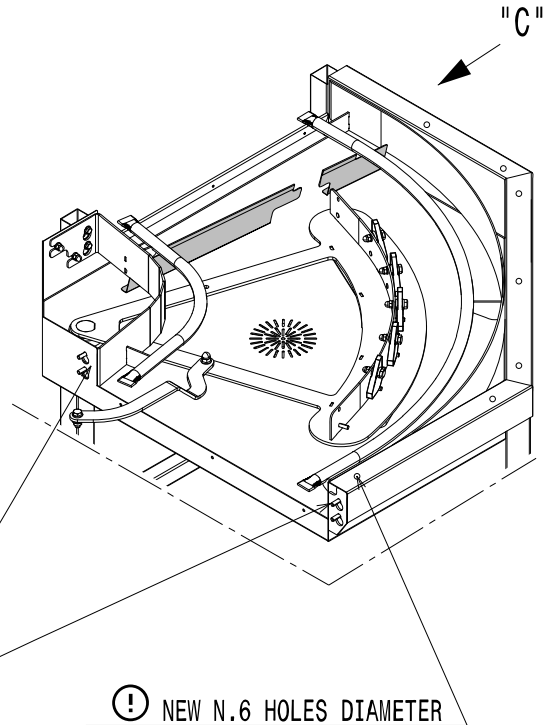

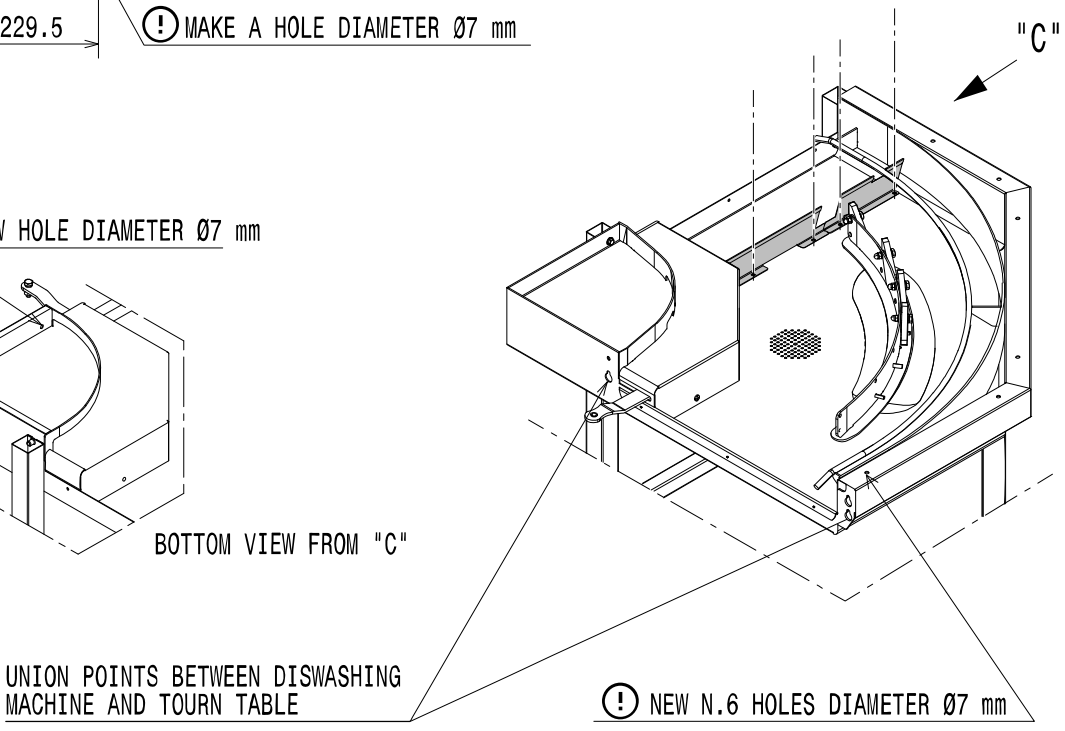
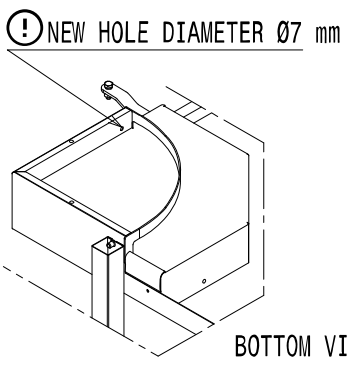
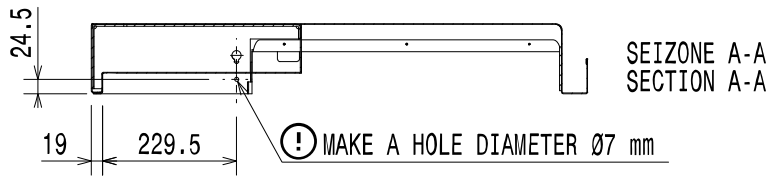
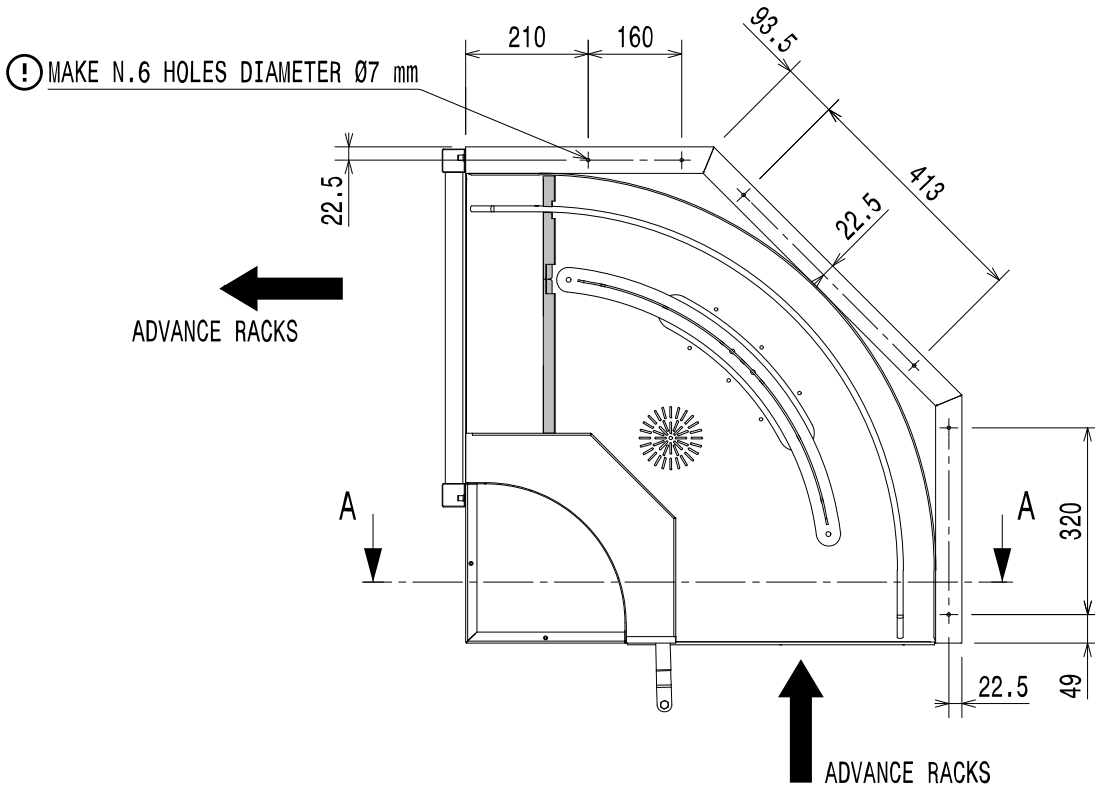

Bohrbilder
Electrolux Professional Spülkorb-
Handhabungssystem

90° Zulauf links (im Uhrzeigersinn)

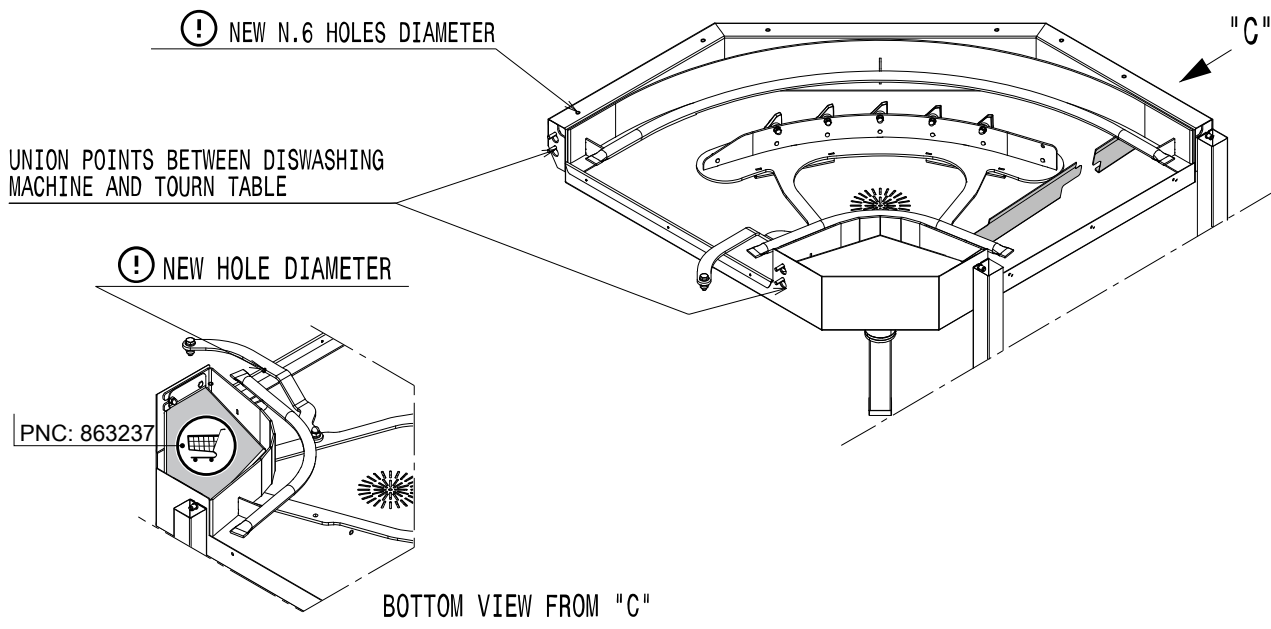
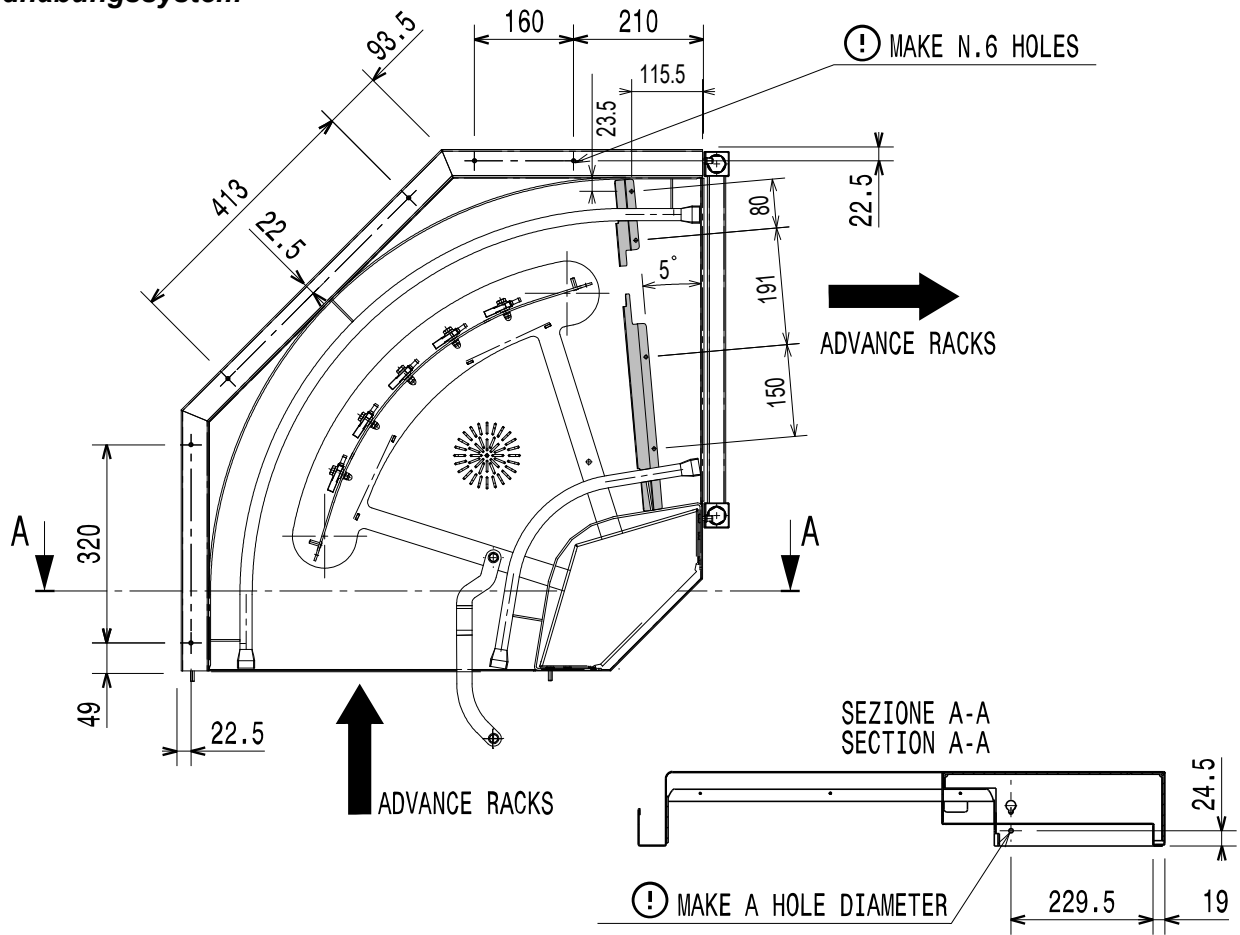

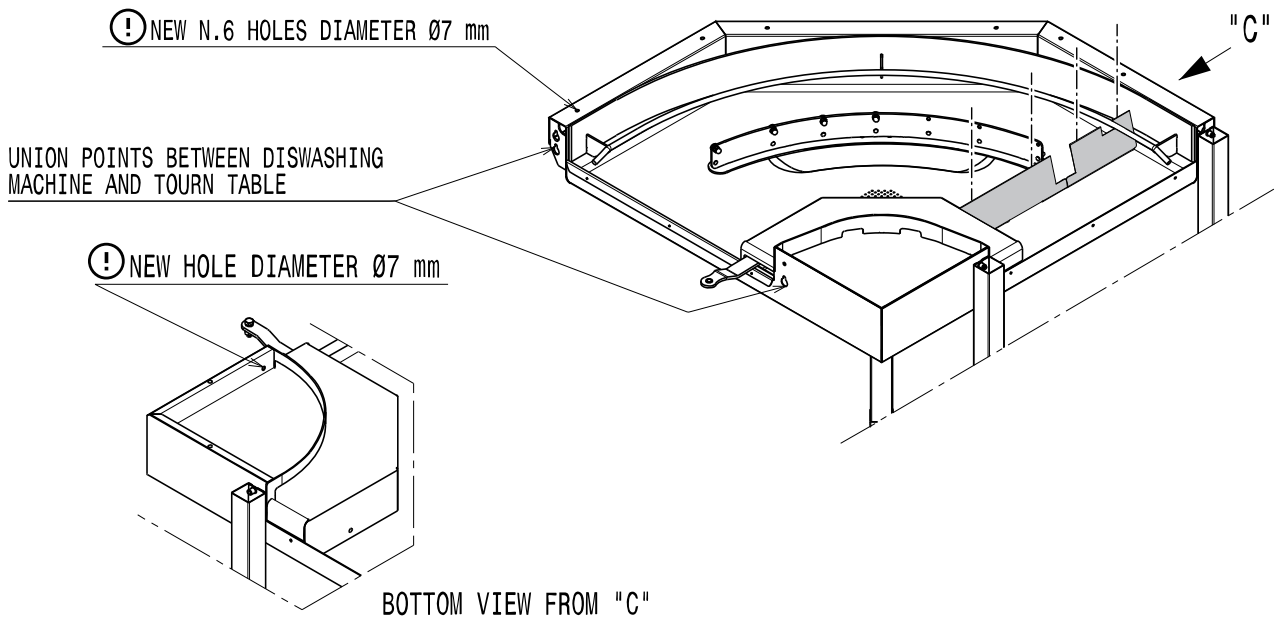
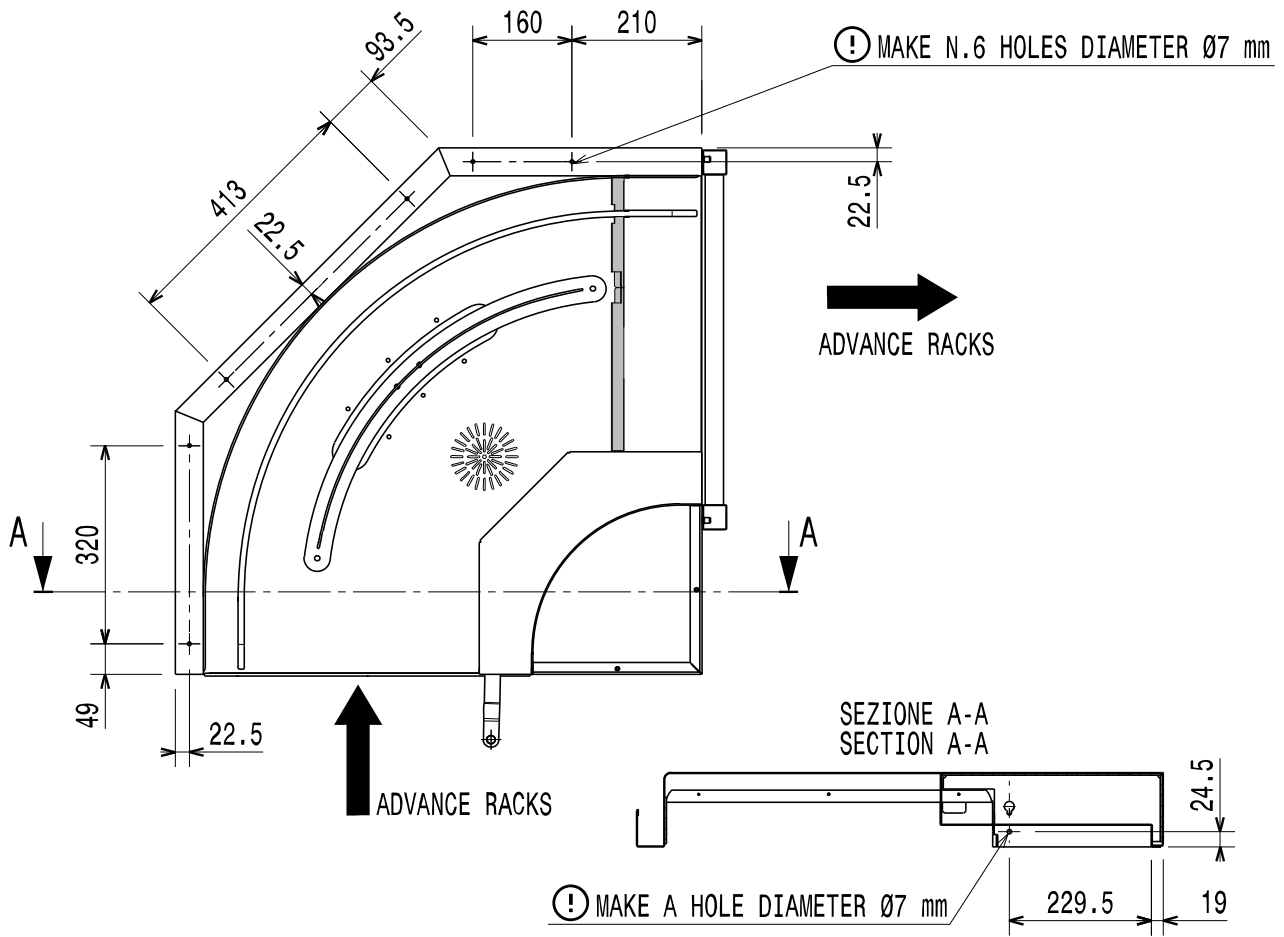

Bohrbilder
Electrolux Professional Spülkorb-
Handhabungssystem

180° Zulauf rechts (gegen den Uhrzeigersinn)

ⓘ MAKE N.6 HOLES DIAMETER

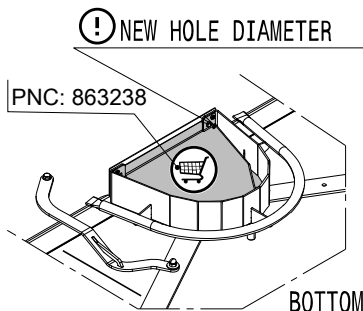
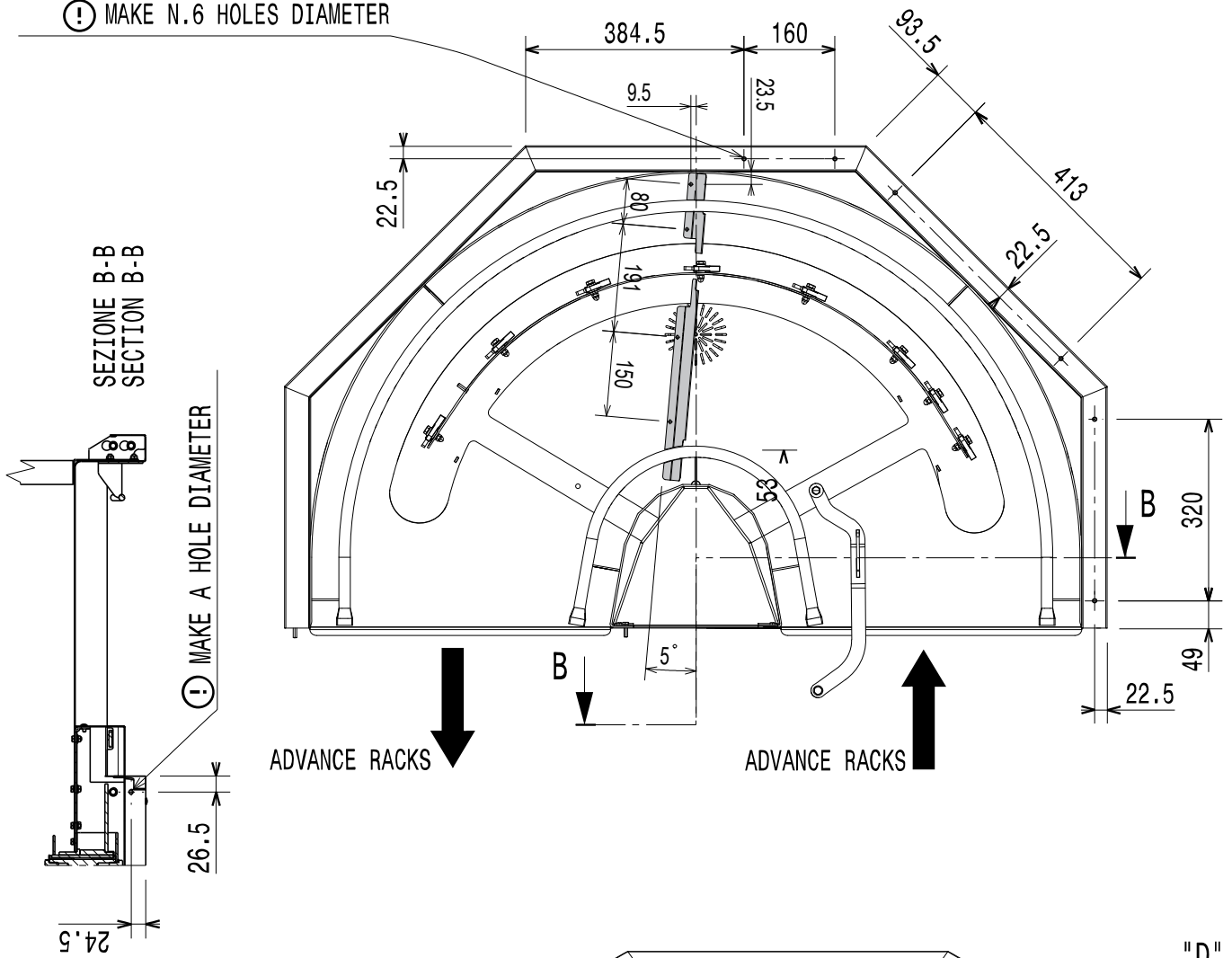

UNION POINTS BETWEEN DISWASHING
 MACHINE AND TURN TABLE

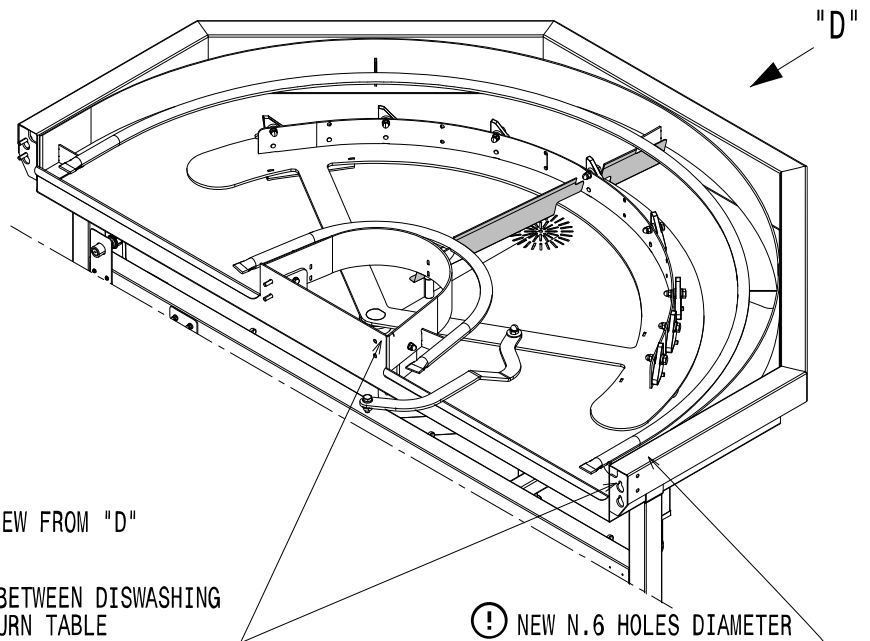

⚠ MAKE N.6 HOLES DIAMETER Ø7 mm

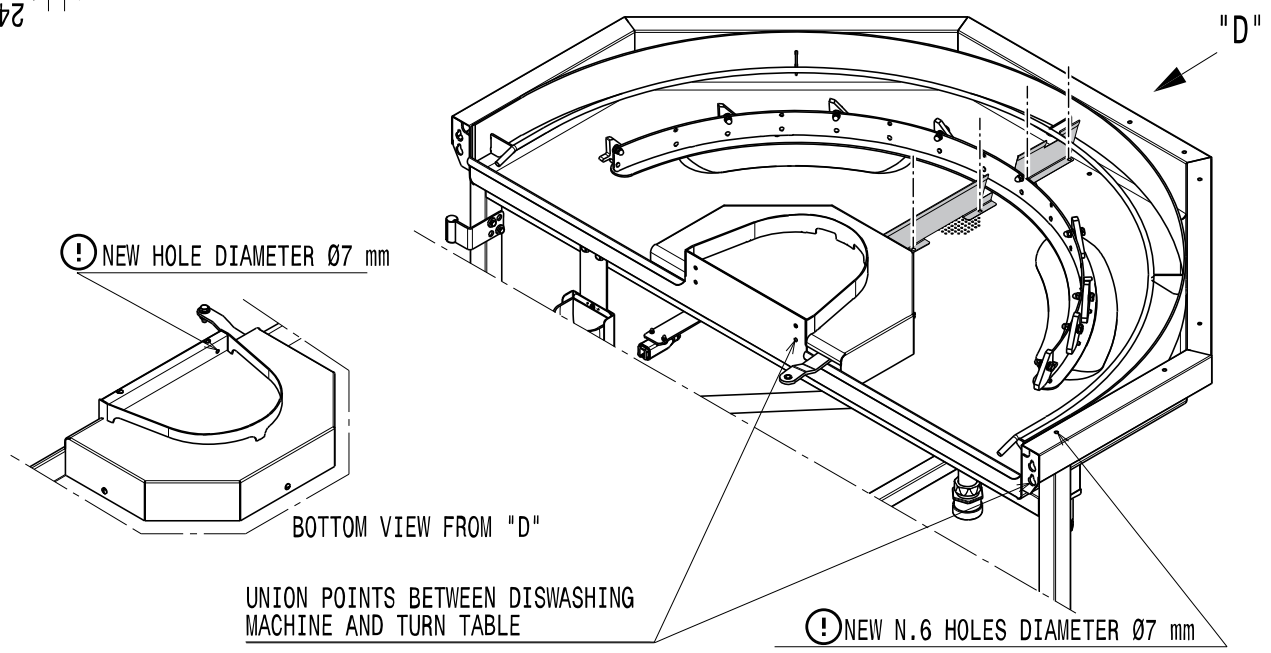
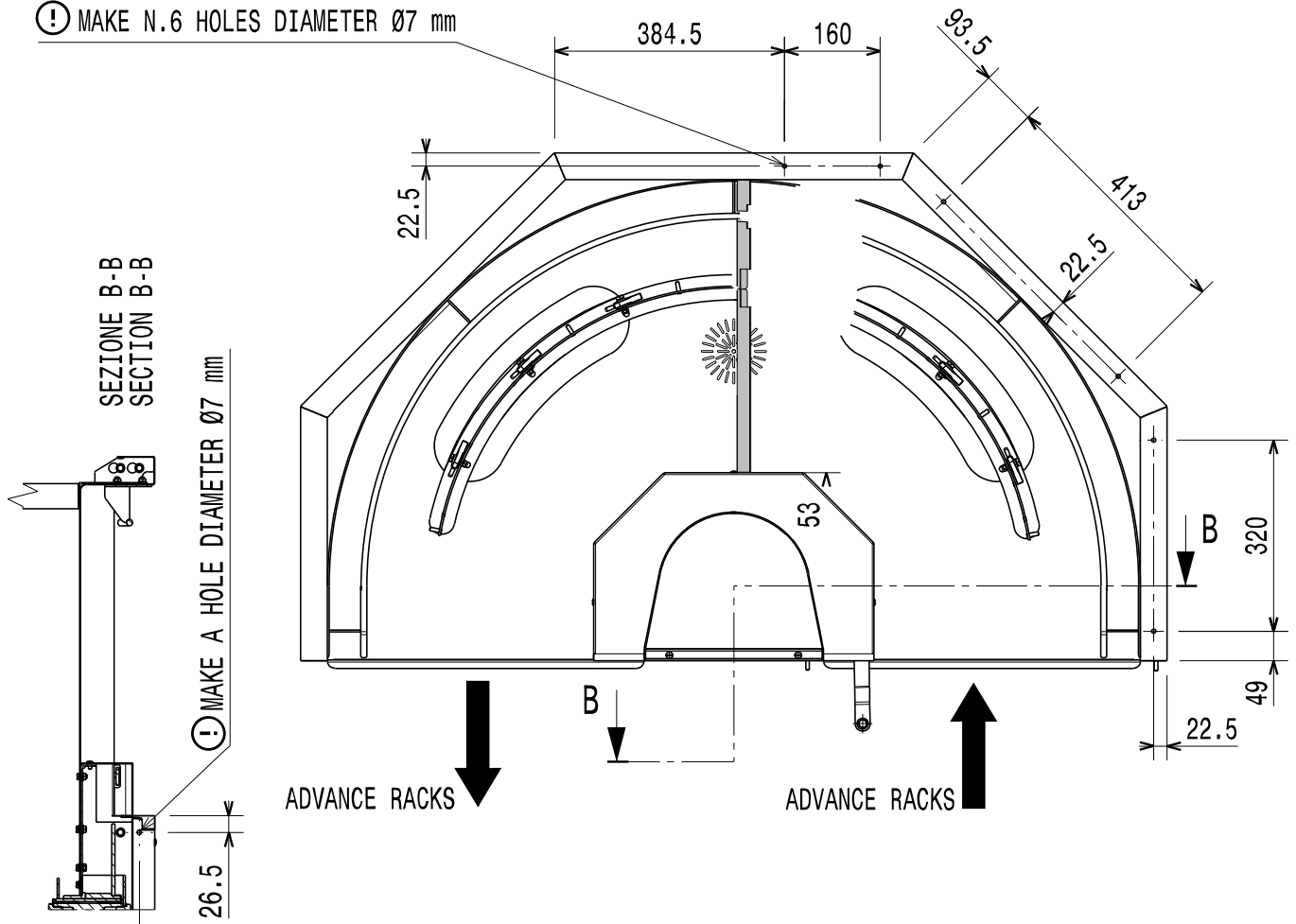

Bohrbilder
Electrolux Professional Spülkorb-
Handhabungssystem

180° Zulauf links (im Uhrzeigersinn)

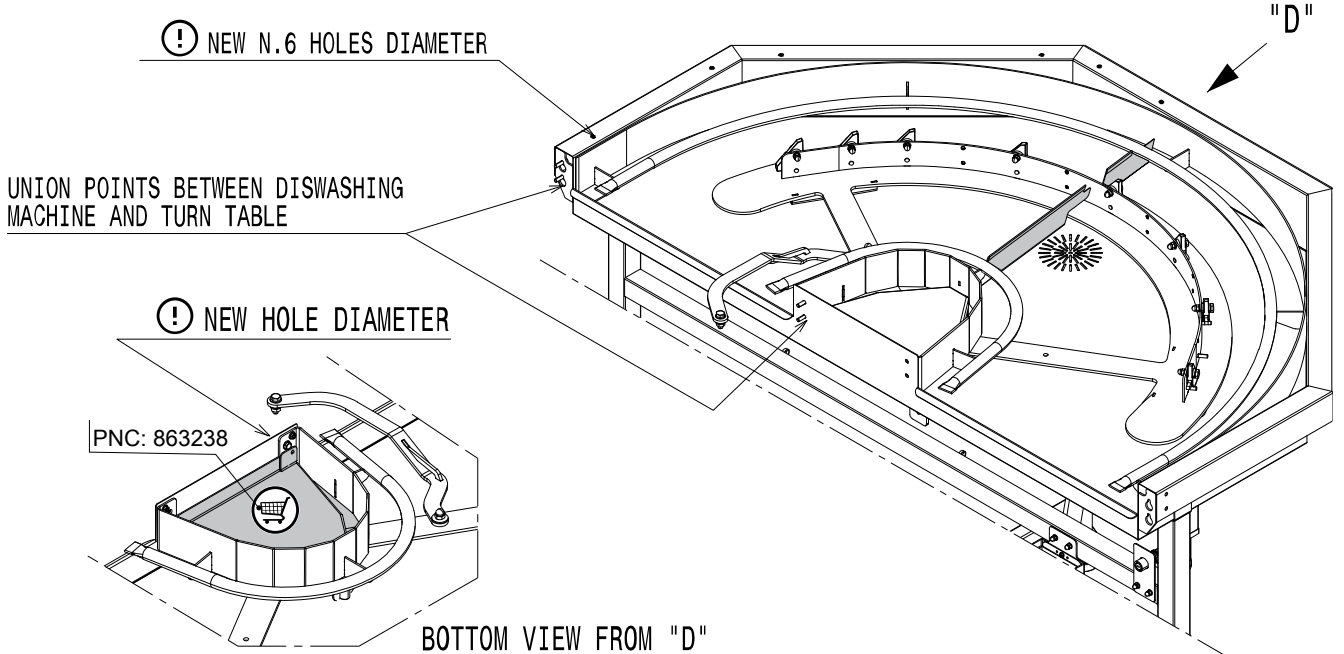
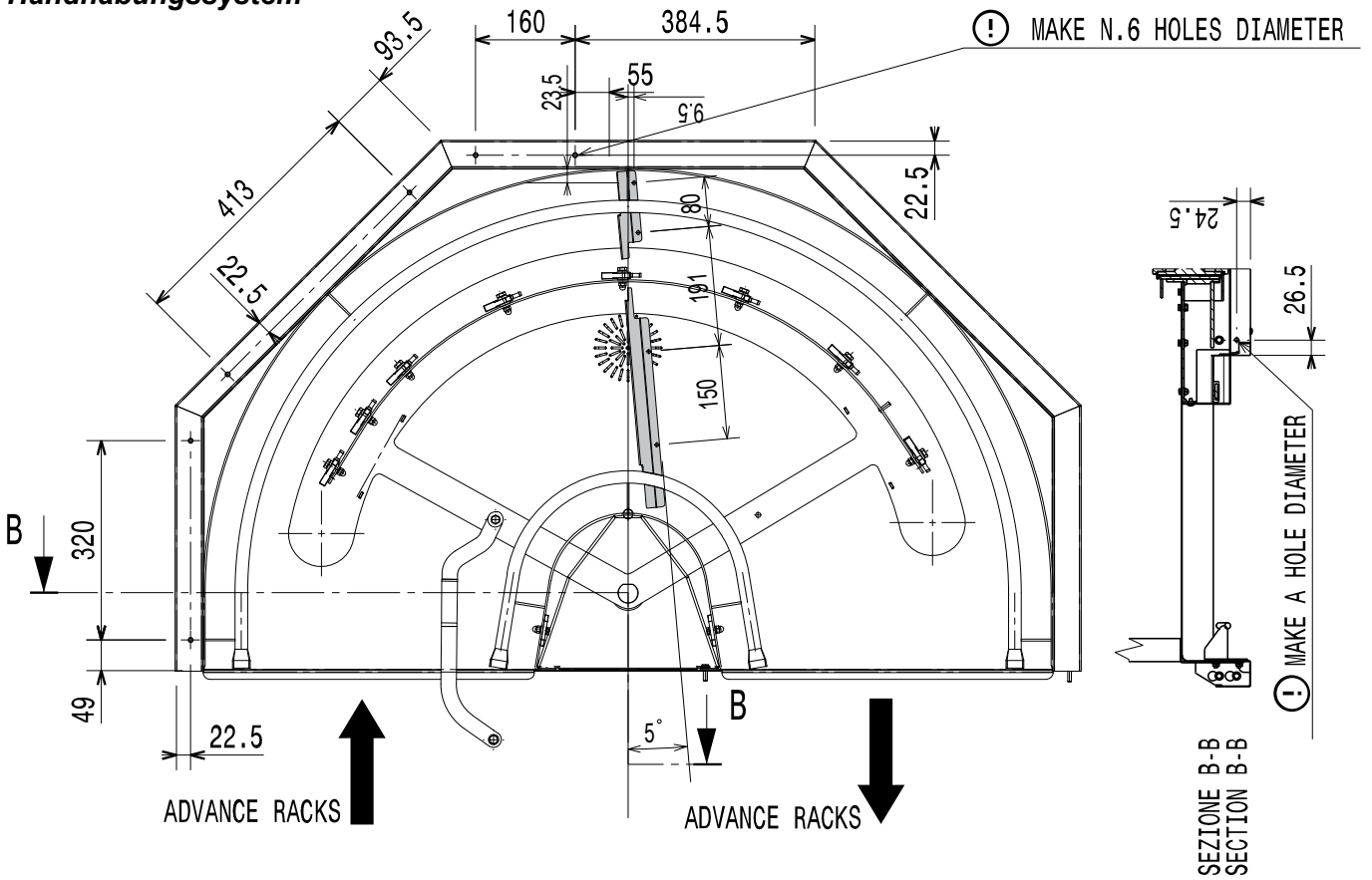

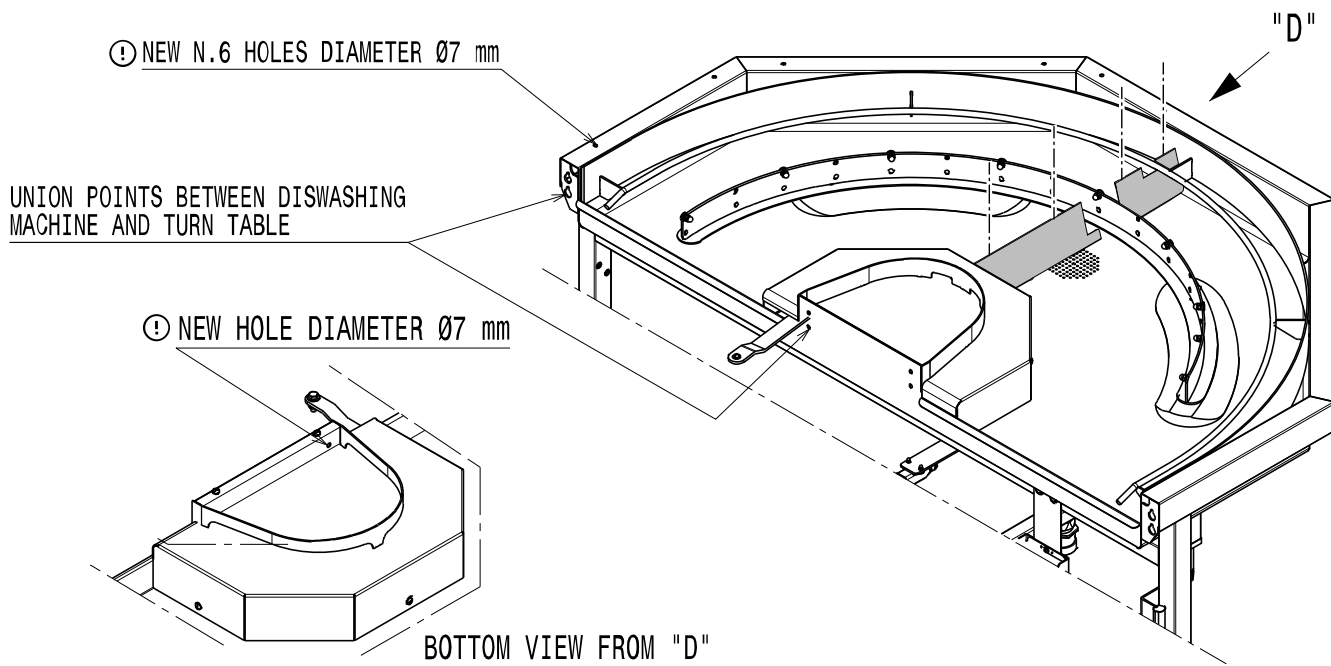
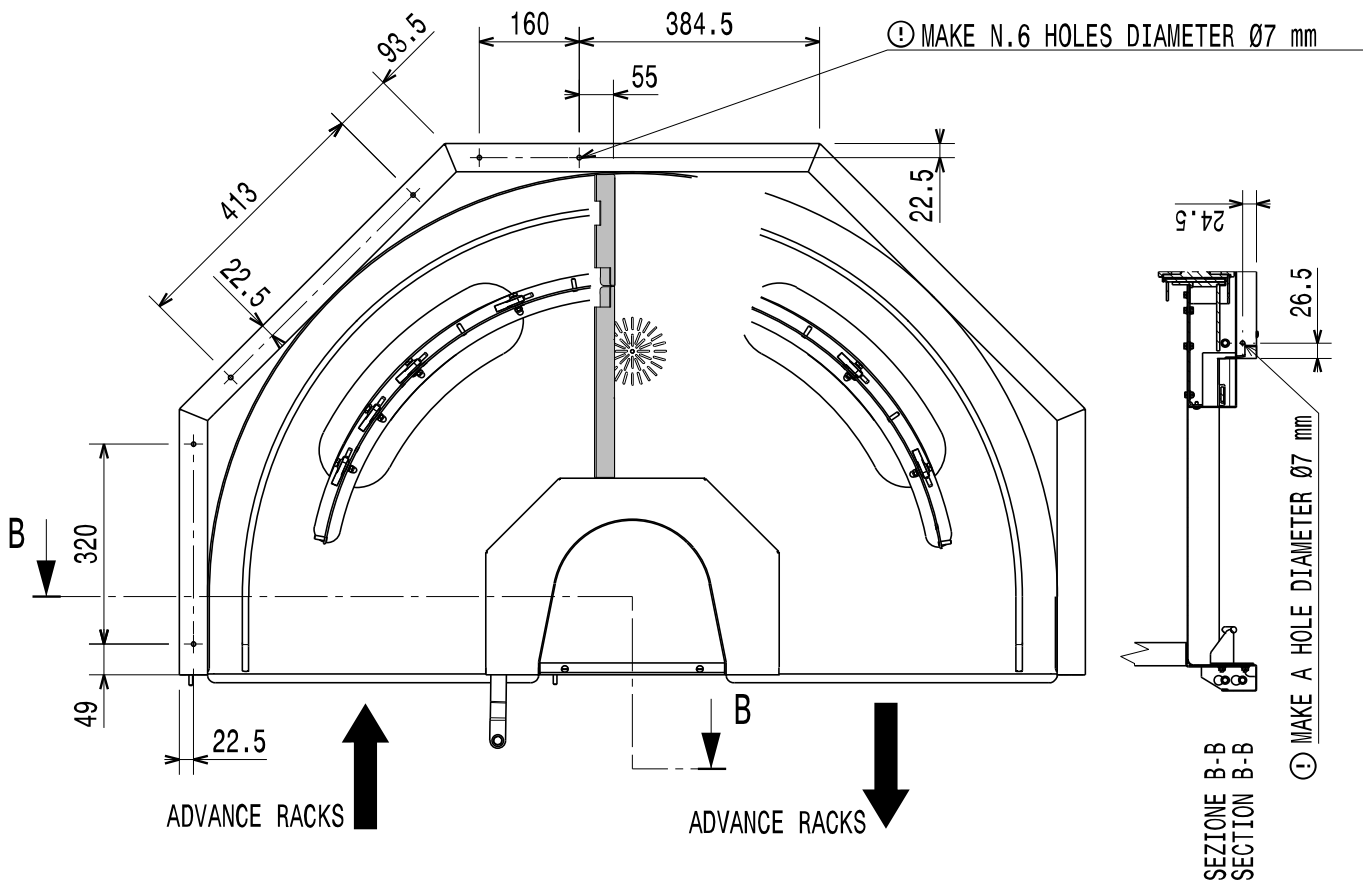

D = Abfluss \varnothing = G 1 1/2" [50 mm]

Vorwort



Lesen Sie die Bedienungsanleitung einschließlich der Garantiebedingungen vollständig durch, bevor Sie das Gerät installieren und in Gebrauch nehmen.

Besuchen Sie unsere Website unter www.electroluxprofessional.com und gehen Sie zum Support-Bereich, um folgende Angebote zu nutzen:



Sie können Ihr Gerät registrieren.



Sie finden dort praktische Tipps und Hinweise zu Ihrem Gerät sowie zu Kundendienst und Reparaturservice.

Die Installations-, Gebrauchs- und Wartungsanleitung (im Folgenden als „Handbuch“ bezeichnet) enthält sämtliche Informationen, die der Anwender für einen vorschriftsgemäßen und sicheren Gebrauch des Geräts benötigt.

Dieses Handbuch enthält keine lange und vollständige Auflistung von Warnhinweisen, sondern zahlreiche praktische Tipps, wie Sie den Gebrauch des Geräts in jeder Hinsicht optimieren können. Dies gilt vor allem für die Vermeidung von Bedienfehlern, durch die Personen verletzt oder Sachschäden entstehen können.

Alle Personen, die mit Transport, Installation, Inbetriebnahme, Gebrauch, Wartung, Reparatur und Entsorgung des Geräts beauftragt sind, müssen diese Anleitung gewissenhaft lesen, bevor sie die betreffenden Arbeitsschritte ausführen, um unsachgemäße Handlungen und Fehler zu vermeiden, die zu Schäden am Gerät führen oder Personen gefährden können. Stellen Sie sicher, dass die Benutzer regelmäßig über die einschlägigen Sicherheitsvorschriften informiert werden. Außerdem muss das autorisierte Bedienpersonal des Geräts in Gebrauch und Wartung des Geräts eingewiesen und regelmäßig über einschlägige Weiterentwicklungen informiert werden.

Das Handbuch muss am Arbeitsplatz an einer für das Personal leicht zugänglichen Stelle aufbewahrt werden, um darin bei Bedarf jederzeit nachschlagen zu können.

Falls Sie nach der Lektüre dieses Handbuchs noch Fragen zum Gebrauch des Geräts haben sollten, wenden Sie sich bitte an den Hersteller oder an den Kundenservice. Dort zeigt man Ihnen gerne, wie Sie das Gerät optimal und mit maximaler Effizienz nutzen können. Während sämtlichen Phasen des Gerätegebrauchs sind stets alle einschlägigen Vorschriften zu Sicherheit, Gesundheitsschutz am Arbeitsplatz und Umweltschutz einzuhalten. Der Anwender ist dafür zuständig, dass das Gerät nur dann in Betrieb genommen und gebraucht wird, wenn die Sicherheit von Personen, Haustieren und Sachen uneingeschränkt gewährleistet ist.



WICHTIGE HINWEISE

- Der Hersteller lehnt jegliche Haftung für sämtliche unter Missachtung der in der Anleitung aufgeführten Anweisungen durchgeführten Vorgänge ab.
- Der Hersteller behält sich vor, die in der vorliegenden Veröffentlichung genannten Geräte ohne Vorankündigung zu ändern.
- Die Vervielfältigung der vorliegenden Anleitung ist auch auszugsweise untersagt.
- Diese Anleitung ist auch im elektronischen Format erhältlich:
 - Kontaktieren Sie bitte Ihren Händler oder zuständigen Kundendienst.
 - Die aktuelle Version des Handbuchs steht zum Download bereit auf der Website www.electroluxprofessional.com.
- Bewahren Sie das Handbuch stets in der Nähe des Geräts an einer leicht zugänglichen Stelle auf. Das Bedien- und Wartungspersonal des Geräts muss das Handbuch jederzeit problemlos zur Hand nehmen und darin nachschlagen können.

Inhalt

A	SICHERHEITSHINWEISE	16
A.1	Allgemeine Hinweise	16
A.2	Allgemeine Sicherheit	16
A.3	Persönliche Schutzausrüstung	17
A.4	Transport, Handling und Lagerung	18
A.5	Installation und Montage	18
A.6	Stromanschluss	19
A.7	Kundendienst	19
A.8	Entsorgen der Verpackung	19
A.9	Entsorgung des Geräts	20
B	ALLGEMEINE HINWEISE	20
B.1	Einleitung	20
B.2	Definitionen	20
B.3	Kenndaten des Geräts und des Herstellers	20
B.4	Zusatzhinweise	21
B.4.1	Interpretation der Herstellerbezeichnung des Produktes	21
B.5	Typ-Bezeichnung	21
B.6	Haftung	21
B.7	Urheberrechte	22
B.8	Aufbewahrung der Anleitung	22
B.9	Zielgruppe der Anleitung	22
B.10	Verbindung mit der Korbtransport-Geschirrspülmaschine	22
C	TECHNISCHE DATEN	22
C.1	Allgemeine technische Daten	22
C.2	Elektrische Kenndaten	22
D	TRANSPORT, HANDLING UND LAGERUNG	23
D.1	Einleitung	23
D.2	Handling	23
D.2.1	Anweisungen für das Handling	23
D.2.2	Bewegen des Geräts	23
D.2.3	Absetzen der Last	23
D.3	Lagerung	23
D.4	Kontrolle der Verpackung durch den Kunden	23
E	INSTALLATION UND MONTAGE	23
E.1	Einleitung	23
E.2	Vom Kunden durchzuführende Vorbereitungen	24
E.3	Installation des Trockenmoduls an der Korbtransport-Geschirrspülmaschine	24
E.4	Merkmale des Aufstellungsorts der Maschine	24
E.5	Platzbedarf um das Gerät	24
E.6	AUFSTELLUNG	24
E.7	Dunstabzugshaube	24
E.8	Entsorgen der Verpackung	25
E.9	Mechanischer Anschluss	25
E.10	Zusätzliche Anweisungen für Modelle mit Energiespargerät	25
E.10.1	Geschirrspülmaschine mit Transport von rechts nach links	25
E.10.2	Geschirrspülmaschine mit Transport von links nach rechts	26
E.11	Trockentunnel 22"	26
E.12	Trockentunnel 35"	28
E.13	Trockentunnel Ecke 90°	31
E.13.1	Mechanischer Anschluss	31
E.13.2	Bohrbilder für das Electrolux Professional Spülkorb-Handhabungssystem	33
E.14	Stromanschluss	33
E.14.1	Trockner mit Tür: Schließen Sie das Türsignal an und entfernen Sie das Überbrückungskabel von der Klemmleiste	34
E.15	Wasseranschluss	34
E.16	Aktualisierung der Parameterkonfiguration	34
E.17	Installationsassistent	34
E.18	Technische Änderungen	34
E.19	Anordnung der Not-Aus-Schalter	34
E.19.1	Stromanschluss	35
E.20	Rücksetzen der Not-Aus-Schalter	35
E.21	Anbringen der Schutzvorhänge	35
F	INBETRIEBNAHME	36
F.1	Vorkontrollen, Einstellungen und Probetrieb	36
F.2	Elektro- und Wasseranschluss	36
F.3	Anordnung und Montage der Schutzvorhänge	36
F.4	Erste Inbetriebnahme	37
G	NORMALER GERÄTEGEBRAUCH	37
G.1	Weitere Informationen enthält zusammen das mit dem Gerät gelieferte Handbuch	37

A SICHERHEITSHINWEISE

A.1 Allgemeine Hinweise

Dieses Gerät ist für den gewerblichen Gebrauch z. B. in Küchen von Gaststätten, Kantinen und Krankenhäusern bestimmt. Es muss zum Spülen oder Trocknen (je nach Modell) von Tellern, Schüsseln, Gläsern, Besteck und ähnlichem Geschirr verwendet werden.

Für einen sicheren Gebrauch des Geräts und ein korrektes Verständnis der Anleitung ist die Kenntnis der im Handbuch verwendeten Begriffe und Symbole erforderlich. Zur Kennzeichnung der verschiedenen Gefahren werden im Handbuch folgende Symbole verwendet:



WARNUNG

Gefahr für die Gesundheit und Sicherheit des Arbeitspersonals.



WARNUNG

Stromschlaggefahr - gefährliche Spannung.



VORSICHT

Gefahr möglicher Schäden am Gerät oder an dessen Inhalt.



WICHTIGE HINWEISE

Wichtige Anweisungen oder Informationen zum Produkt



Potenzialausgleich



Lesen Sie die Anweisungen vor dem Gebrauch des Geräts durch.



Informationen und Erläuterungen

A.2 Allgemeine Sicherheit





- Das Gerät darf von Kindern, Personen mit eingeschränkten physischen, sensorischen oder geistigen Fähigkeiten, unerfahrenen Personen oder Personen, die das Gerät nicht kennen, nur dann benutzt werden, wenn sie durch eine für ihre Sicherheit verantwortliche Person in den Gebrauch des Geräts eingewiesen und beaufsichtigt werden.
 - Lassen Sie Kinder nicht mit dem Gerät spielen.
 - Halten Sie alle Verpackungsmaterialien und Reinigungsmittel von Kindern fern.
 - Reinigungs- und Pflegearbeiten am Gerät sollten von Kindern, wenn überhaupt, nur unter Aufsicht durchgeführt werden.
- Das Gerät darf von Kindern ab 8 Jahren, Personen mit eingeschränkten physischen, sensorischen oder geistigen Fähigkeiten, unerfahrenen Personen oder Personen, die das Gerät nicht kennen, nur dann benutzt werden, wenn sie dabei beaufsichtigt werden oder über die sichere Bedienung des Geräts und die bestehenden Gefahren unterrichtet wurden.
- Informationen zu geeigneter persönlicher Schutzausrüstung finden Sie in Abschnitt "A.3 *Persönliche Schutzausrüstung*".
- Einige Abbildungen der Anleitung zeigen das Gerät oder Teile davon ohne Schutzverkleidungen. Dies dient nur zum besseren Verständnis des Textes. Es ist in

jedem Fall untersagt, das Gerät ohne Schutzverkleidungen oder mit deaktivierten Schutzvorrichtungen zu installieren.

- Es ist verboten, die am Gerät angebrachten Sicherheitsschilder, Gefahrensymbole und Gebotszeichen zu entfernen, zu ändern oder unlesbar zu machen.
- Es ist untersagt, die Schutzvorrichtungen am Gerät zu entfernen oder eigenmächtig zu ändern.
- Ziehen Sie vor allen Installationsschritten immer die Installationsanleitung zurate, die die korrekten Verfahren angibt und wichtige Sicherheitshinweise enthält.
- Unbefugten ist der Zugang zum Arbeitsbereich untersagt.
- Entfernen Sie alle entzündlichen Gegenstände aus dem Arbeitsbereich.
- Das Gerät darf nur von Fachleuten gemäß den geltenden Sicherheitsvorschriften aufgestellt, installiert oder demontiert werden, sowohl hinsichtlich der verwendeten Hilfsmittel als auch hinsichtlich der Durchführung.

A.3 Persönliche Schutzausrüstung

In der folgenden Tabelle ist die persönliche Schutzausrüstung (PPE) aufgelistet, die bei den einzelnen Arbeitsschritten während der Nutzungsdauer des Geräts getragen werden muss.

Phase	Schutzkleidung 	Sicherheitsschuhe 	Schutzhandschuhe 	Augenschutz 	Kopfschutz 
Transport	—	●	○	—	○
Handhabung	●	●	○	—	—
Entfernen der Verpackung	○	●	○		—
Installation	○	●	● ¹	—	—
Normaler Gebrauch	●	●	● ²	○	—
Einstellungen	○	●	—	—	—
Normale Reinigung	○	●	● ¹⁻³	○	—
Außerplanmäßige Reinigung	○	●	● ¹⁻³	○	—
Wartung	○	●	○	—	—
Demontage	○	●	○	○	—
Verschrotten	○	●	○	○	—
Legende					
●	PSA VORGEGEHEN				

Phase	Schutzkleidung	Sicherheitsschuhe	Schutzhandschuhe	Augenschutz	Kopfschutz
					
○	PSA BEREITHALTEN ODER BEI BEDARF ZU TRAGEN				
—	PSA NICHT VORGESEHEN				

1. Für diese Arbeitsschritte sind schnittfeste Schutzhandschuhe erforderlich. Bei Nichtbenutzung der persönlichen Schutzausrüstung kann für das Bedien- und Wartungspersonal sowie sonstige Mitarbeiter (je nach Modell) eine Gesundheitsgefährdung bestehen.

2. Bei diesen Arbeitsschritten müssen Sie hitzebeständige und für einen Kontakt mit Wasser und den verwendeten Substanzen geeignete Schutzhandschuhe tragen (siehe die Angaben zur erforderlichen PSA im Sicherheitsdatenblatt der verwendeten Substanzen). Bei Nichtbenutzung der persönlichen Schutzausrüstung kann für das Bedien- und Wartungspersonal sowie sonstige Mitarbeiter (je nach Modell) eine Gesundheitsgefährdung bestehen.

3. Bei diesen Arbeitsschritten müssen Sie Schutzhandschuhe tragen, die für einen Kontakt mit Wasser und den verwendeten chemischen Substanzen geeignet sind (siehe die Angaben zur erforderlichen PSA im Sicherheitsdatenblatt der verwendeten Substanzen). Bei Nichtbenutzung der persönlichen Schutzausrüstung kann für die Bediener, das Wartungspersonal oder sonstige Mitarbeiter (je nach Modell) eine chemischen Gefährdung mit eventuellen gesundheitlichen Folgen bestehen.

A.4 Transport, Handling und Lagerung

- Angesichts der Geräteabmessungen ist es unzulässig, die Geräte beim Transport, Handling und Einlagern übereinander zu stapeln; eventuelle Gefahren durch Umkippen der Last werden dadurch ausgeschlossen.
- Halten Sie sich während des Be- oder Entladens nicht unter schwebenden Lasten auf. Unbefugten ist der Zugang zum Arbeitsbereich untersagt.
- Das Gerätegewicht allein reicht nicht aus, um das Gerät im Gleichgewicht zu halten.
- Es ist verboten, das Gerät an abnehmbaren oder an nicht ausreichend haltbaren Teilen wie Schutzabdeckungen, Kabelführungen, pneumatischen Bauteilen usw. anzuheben.
- Während des Transports darf das Gerät weder geschoben noch gezogen werden, um ein Umkippen zu vermeiden. Verwenden Sie zum Anheben des Geräts ein geeignetes Hilfsmittel.
- Das Personal, das für Transport, Handhabung und Lagerung des Geräts zuständig ist, muss in den Gebrauch von Hubmitteln und die Verwendung der für die auszuführende Arbeit geeigneten persönlichen Schutzausrüstung hinreichend geschult und eingewiesen werden.

A.5 Installation und Montage

- Befolgen Sie die mit dem Gerät gelieferten Installationsanweisungen.
- Installieren Sie das Gerät nicht, wenn es beschädigt ist. Eventuell verloren gegangene oder defekte Teile müssen durch Originalteile ersetzt werden.
- Die mit dem Gerät gelieferten Teile dürfen auf keinen Fall verändert werden.
- Trennen Sie das Gerät vor der Durchführung von Reinigungsarbeiten immer von der Stromversorgung. Schließen Sie das Gerät erst am Ende der Installation an die Stromversorgung an.
- Das Gerät ist nicht für die Installation im Freien und/oder in Räumen geeignet, die Witterungseinflüssen ausgesetzt sind (Regen, direkte Sonneneinstrahlung, Frost, Feuchtigkeit, Staub usw.).
- Installieren Sie das Gerät nicht in einer Höhe von über 2000 Metern über dem Meer.
- Stellen Sie sicher, dass der Boden, auf dem das Gerät aufgestellt wird, eben, stabil, hitzebeständig und sauber ist.

- Installieren Sie, falls verfügbar, in jedem Fall das Zubehör, um die Maschine am Fußboden zu fixieren.
- Für Arbeiten an hohen Geräteteilen muss eine Sicherheitsleiter mit geeigneter Schutzvorrichtung verwendet werden.

A.6 Stromanschluss

- Arbeiten an der Elektrik dürfen ausschließlich von Fachkräften ausgeführt werden.
- Stellen Sie sicher, dass die elektrischen Daten auf dem Typenschild mit der Stromversorgung übereinstimmen.
- Nehmen Sie die Geräteinstallation unbedingt gemäß den Sicherheitsvorschriften und den gültigen lokalen Bestimmungen vor.
- Ein eventuell beschädigtes Netzkabel darf zur Vermeidung von ernsthaften Risiken nur vom Service & Support-Kundendienst oder einer Fachkraft ausgewechselt werden.
- Das Gerät muss korrekt geerdet werden. Der Hersteller übernimmt keine Haftung für die Folgen einer unzulänglichen Erdung.
- Falls vorhanden, verbinden Sie die Maschine mit dem Schutzpotenzialausgleich ∇ .
- Installieren Sie zum Schutz des Gerätenetzteils vor Kurzschlüssen und/oder Überlastungen eine Thermosicherung oder einen geeigneten automatischen thermisch-magnetischen Schutzschalter (automatische Unterbrechung der Spannungsversorgung).
- Installieren Sie zum Schutz des Gerätenetzteils vor Leckagestrom einen hochempfindlichen Fehlerstromschutzschalter mit manueller Rücksetzung, der auf Überspannungen der Kategorie III ausgelegt ist.
- Für den Berührungsschutz (je nach Art der Stromversorgung und des Erdungsanschlusses an den Schutzpotenzialausgleich ∇) ist gemäß Punkt 6.3.3 der Norm EN 60204-1 (IEC 60204-1) in einem TN- oder TT-System eine Schutzvorrichtung einzusetzen, die bei einem Isolationsfehler automatisch die Spannungsversorgung unterbricht. Bei einem IT-System ist eine Isolationsüberwachungseinrichtung oder eine Fehlerstrom-Schutzvorrichtung zur automatischen Netzfreeschaltung erforderlich. Eine Isolationsüberwachungseinrichtung muss zur Erkennung eines möglichen ersten Erdschlusses eines spannungsführenden Teils vorhanden sein, sofern es keine Schutzvorrichtung zur Abschaltung der Spannungsversorgung im Fall eines solchen Fehlers gibt. Diese Einrichtung muss während der gesamten Störungsdauer ein akustisches und/oder optisches Signal ausgeben. Beispiel: In einem TT-System ist vor dem Netzanschluss ein Fehlerstromschutzschalter mit Auslösestrom (zum Beispiel 30 mA) zu installieren, der auf die Erdungsanlage des Gebäudes, in dem die Maschine aufgestellt wird, abgestimmt ist.
- Vergewissern Sie sich, dass an allen Geschirrspülmaschinen mit Korbtransportsystem an der Einlaufseite und an der Auslaufseite ein Not-Aus-Schalter installiert ist. Wenn Sie später zusätzliche Module installieren, müssen Sie die Not-Aus-Schalter jeweils an das Ende der Ausrüstung versetzen.
- Stellen Sie bei allen später installierten zusätzlichen Modulen sicher, dass das Stromversorgungskabel korrekt dimensioniert ist.

A.7 Kundendienst

- Nur Originalersatzteile können die Sicherheitsstandards des Geräts gewährleisten.

A.8 Entsorgen der Verpackung

- Entsorgen Sie die Verpackungsmaterialien gemäß den geltenden Vorschriften in dem Land, in dem das Gerät aufgestellt wird.

A.9 Entsorgung des Geräts

- Arbeiten an der Elektrik dürfen ausschließlich von Fachleuten am spannungslosen Gerät ausgeführt werden.
- Die Demontearbeiten müssen durch Fachpersonal durchgeführt werden.
- Das Gerät vor der Entsorgung durch Entfernen des Stromkabels und jeglicher Schließvorrichtung unbrauchbar machen, um zu verhindern, dass jemand im Geräteinnern eingeschlossen werden kann.
- Unter "A.3 *Persönliche Schutzausrüstung*" finden Sie Informationen zu geeigneter persönlicher Schutzausrüstung.
- Bei der Entsorgung des Geräts müssen die "CE"-Kennzeichnung, die vorliegende Anleitung und sonstige Gerätedokumente vernichtet werden.



WICHTIGE HINWEISE

Bewahren Sie diese Anleitung zum späteren Nachschlagen sorgfältig auf.

B ALLGEMEINE HINWEISE

B.1 Einleitung

Dieses Handbuch enthält Informationen für verschiedene Geräte. Die Produktabbildungen in dieser Anleitung dienen nur zur Veranschaulichung.

Die Zeichnungen und Schaltpläne in diesem Handbuch sind nicht maßstabsgetreu. Sie ergänzen die Textinformation durch eine grafische Darstellung, bilden jedoch das gelieferte Gerät nicht detailgenau ab.

Die Zahlen in den Installationszeichnungen des Geräts sind Maßangaben in Millimetern u./o. Zoll.

B.2 Definitionen

Im Folgenden werden die wichtigsten Begriffe dieser Anleitung erklärt. Lesen Sie bitte diesen Abschnitt zum besseren Verständnis der Anleitung aufmerksam durch.

Bediener	Person, die mit der Installation, Einstellung, Bedienung, Wartung, Reinigung, Reparatur und dem Transport des Geräts betraut ist.
Hersteller	Electrolux Professional SpA oder jede von Electrolux Professional SpA zugelassene Kundendienststelle.
Bediener des Geräts	Person, die für die übertragenen Aufgaben ausgebildet und geschult und über die mit dem normalen Gerätegebrauch verbundenen Risiken informiert ist.
Service & Support-Kundendienst oder geschulte Techniker	Vom Hersteller ausgebildete/geschulte Fachkraft, die aufgrund ihrer beruflichen Ausbildung, Erfahrung, ihrer spezifischen Schulung und Kenntnisse der Unfallverhütungsvorschriften in der Lage ist, die an dem Gerät auszuführenden Eingriffe zu bewerten und alle damit verbundenen Gefahren zu erkennen und zu vermeiden. Ihre beruflichen Kenntnisse schließen Mechanik, Elektrotechnik und Elektronik ein.
Gefahr	Gefahrenquelle möglicher Verletzungen oder Gesundheitsschäden.
Gefährliche Situation	Alle Situationen, in denen das Personal einer oder mehreren Gefahren ausgesetzt ist.
Risiko	Kombination wahrscheinlicher und möglicher ernsthafter Verletzungen oder Gesundheitsschäden in einer gefährlichen Situation.

Schutzvorrichtungen	Sicherheitsmaßnahmen, die in der Anwendung spezifischer technischer Mittel (Schutzverkleidungen und Sicherheitsvorrichtungen) zum Schutz des Personals vor Gefahren bestehen.
Schutzverkleidung	Eine spezifische Gerätekomponente, die mithilfe einer physischen Barriere den Bediener schützt.
Sicherheitsvorrichtung	Eine (von der Schutzverkleidung verschiedene) Vorrichtung, die die Gefährdungen beseitigt oder reduziert; sie kann einzeln oder in Verbindung mit einer Schutzverkleidung eingesetzt werden.
Kunde	Person, die das Gerät erworben hat und/oder betreibt und benutzt (z. B. Firma, Unternehmer, Unternehmen).
Not-Aus-Schalter	Die Gruppe der Komponenten, die zur Notabschaltung erforderlich sind. Die Vorrichtung wird durch eine einzelne Betätigung ausgelöst und verhindert oder reduziert Personen-/Maschinen-/Sach-/Tierschäden.
Stromschlag	Versehentlich auf den menschlichen Körper übertragene elektrische Ladung.

B.3 Kenndaten des Geräts und des Herstellers

Hier sehen Sie ein Beispiel für das am Gerät angebrachte Typenschild:

Made in EU		2017
F.Mod.	Comm.Model	
PNC	Ser.Nr.	
EL	V	Hz
Type ref.		kW
CE		IPX5
		
Electrolux Professional spa - Viale Treviso, 15 - 33170 Pordenone (Italy)		

Das Typenschild enthält die Kenndaten und die technischen Daten des Geräts. Im Folgenden wird die Bedeutung der verschiedenen aufgeführten Daten erläutert:

F.Mod.	Herstellerbezeichnung des Produktes
Comm.Model	Handelsbezeichnung
PNC	Produktionscode
Ser.Nr.	Seriennummer

V	Anschlussspannung
Hz	Netzfrequenz
kW	Maximale Leistungsaufnahme
Type ref.	Liste der Akronyme zur eindeutigen Identifizierung des Gerätetyps
IPX5	Schutz gegen Staub und Wasser
CE	CE-Kennzeichnung
Electrolux Professional SpA Viale Treviso 15 33170 Pordenone Italy	Hersteller

Das Typenschild befindet sich an der Vorderseite des Geräts.



Bild 1 Position des Typenschildes



WICHTIGE HINWEISE

Bei der Installation des Gerätes sicherstellen, dass die elektrischen Anschlusswerte mit den Daten auf dem Typenschild übereinstimmen.

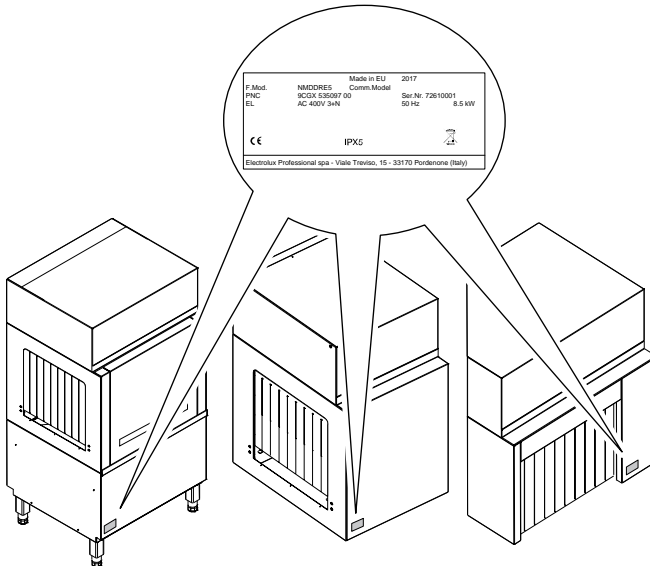

HINWEIS!

Geben Sie bei allen Rückfragen beim Hersteller immer die Kenndaten auf dem Typenschild an (zum Beispiel bei Ersatzteilbestellungen usw.).

B.4 Zusatzhinweise

Es wird darauf hingewiesen, dass die in der Anleitung aufgeführten Zeichnungen und Pläne nicht maßstabsgetreu sind. Sie vervollständigen die Informationen und fassen den Text bildlich zusammen, stellen jedoch keine detaillierte Darstellung des Geräts dar.

Bei den in den Installationsplänen angegebenen Zahlenwerten handelt es sich um Angaben in Millimetern und/oder Zoll.

Üblicherweise wird das Gerät mit der Korbzufuhr rechts ("R") abgebildet. Das Gerät mit der Korbzufuhr links ("L") wird nur bei Bedarf abgebildet. In diesem Fall wird die Seite ausdrücklich angegeben.

B.4.1 Interpretation der Herstellerbezeichnung des Produktes

Die Herstellerbezeichnung des Produkts auf dem Typenschild hat die folgende Bedeutung:

(1)	(2)	(3)	(4)	(5)	6
N	MH	DR	E	5	M
N	MD	DR	E	5	
N	LD	DR	E	5	M
N	CD	DR	E	5	

	Beschreibung	Mögliche Variablen
(1)	Kennzeichnung	N = Fabrikat
(2)	Modullänge	MH = 22" Heißluftgebläse ohne Tür. MD = 22" mit Tür. LD = 35". CD = 90°-Eckmodul
(3)	Trocknertyp	DR = für Dual Rinse Geschirrspülmaschine
(4)	Energieart	E = Elektrisch
(5)	Frequenz	5 = 50 Hz 6 = 60 Hz
6	Sonstige Funktionen	M = Marineausführung

B.5 Typ-Bezeichnung

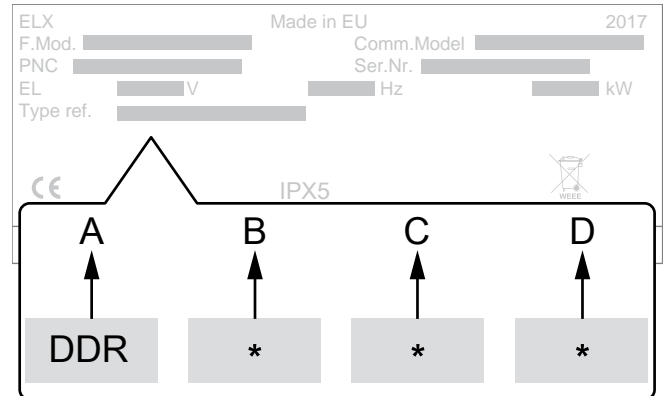

Legende

A	Gerätetyp • Dual Rinse Trockner
B	Abmessungen • 0 = Mittel 22" • 1 = Groß 35" • 2 = 90°-Eckmodul°
C	Tür • 0 = ohne Tür • 1 = mit Tür
D	Stromversorgung • 0 = Elektrisch



VORSICHT

Stellen Sie bei allen später installierten zusätzlichen Modulen sicher, dass das Stromversorgungskabel korrekt dimensioniert ist.

B.6 Haftung

Der Hersteller haftet nicht für Schäden und Betriebsstörungen, die verursacht werden durch:

- Missachtung der Anweisungen dieser Anleitung;
- Unsachgemäß ausgeführte Reparaturen oder die Verwendung von Komponenten, die nicht im Ersatzteilkatalog aufgeführt sind (der Einbau und die Verwendung von Nicht-Original-Ersatz- und Zubehörteilen kann die Funktionsweise des Geräts beeinträchtigen und führt zum Erlöschen der Original-Gewährleistung durch den Hersteller).
- durch andere Personen als Fachkräfte durchgeführte Arbeiten;
- ungenehmigte Änderungen oder Eingriffe
- fehlende, mangelnde oder unzureichende Wartung;
- unsachgemäßer Gebrauch des Geräts.
- Außergewöhnliche unvorhersehbare Umstände;

- Gebrauch des Geräts durch nicht entsprechend ausgebildetes und unterwiesenes Personal.
- Nichtbeachtung der im Einsatzland des Geräts geltenden Vorschriften hinsichtlich der Sicherheit, Hygiene und Gesundheit am Arbeitsplatz.

Weiterhin wird jede Haftung für Schäden abgelehnt, die durch Umrüstungen und eigenmächtige Änderungen seitens des Benutzers oder des Kunden verursacht sind.

Die Verantwortung für die Auswahl der geeigneten persönlichen Schutzausrüstung für das Personal liegt beim Arbeitgeber oder beim Sicherheitsbeauftragten am Arbeitsplatz oder beim Kundendiensttechniker entsprechend den gültigen Bestimmungen im Einsatzland des Geräts.

Der Hersteller übernimmt keine Haftung für Druck- oder Übersetzungsfehler in dieser Anleitung.

Eventuelle Zusätze und Nachträge zur Installations-, Bedienungs- und Wartungsanleitung, die der Kunde vom Hersteller erhält, bilden einen wesentlichen Bestandteil der Anleitung und müssen zusammen mit derselben aufbewahrt werden.

B.7 Urheberrechte

Diese Anleitung dient ausschließlich zur Information des Bedienungspersonals und darf nur mit Genehmigung des Unternehmens Electrolux Professional SpA an Dritte weitergegeben werden.

B.8 Aufbewahrung der Anleitung

Das Handbuch muss für die gesamte Nutzungsdauer des Geräts bis zu dessen Verschrotten gewissenhaft aufbewahrt werden. Falls das Gerät übertragen, verkauft, vermietet oder kostenlos bzw. im Rahmen eines Leasings zum Gebrauch

überlassen wird, muss das Handbuch ebenfalls ausgehändigt werden.

B.9 Zielgruppe der Anleitung

Die Anleitung richtet sich an:

- das für Transport und Handling zuständige Personal;
- das für die Installation und Inbetriebnahme zuständige Personal;
- Fachkräfte – den Service & Support-Kundendienst (siehe Wartungshandbuch).

B.10 Verbindung mit der Korbtransport-Geschirrspülmaschine

Der Hersteller bietet die Möglichkeit, die Korbtransport-Geschirrspülmaschinen im Produktkatalog von Electrolux Professional SpA in verschiedenen Konfigurationen mit den in dieser Anleitung beschriebenen Trockentunnelsystemen zu verbinden.

Die "CE"-Konformitätserklärung für die Korbtransport-Geschirrspülmaschinen gilt auch für diese Konfigurationen.

Laut Hersteller ist der Trockentunnel ausschließlich an von Electrolux Professional SpA hergestellte Korbtransport-Geschirrspülmaschinen anzuschließen. Produktzusammenstellungen (für eine Serie verbundener und gemeinsam gesteuerter Maschinen) mit anderen als den oben beschriebenen Systemen sind vom Hersteller nicht vorgesehen. Der Hersteller übernimmt keine Haftung für durch Umrüstungen und eigenmächtige Änderungen durch den Benutzer oder Dritte verursachte Schäden. Für Anfragen und weitere Informationen wenden Sie sich bitte an Electrolux Professional S.p.A. - Via Treviso, 15 - 33170 Pordenone - Italien.

C TECHNISCHE DATEN

C.1 Allgemeine technische Daten

Modell		DT 35"	DT 22"	DT 90°
Stromversorgung		Elektrisch	Elektrisch	Elektrisch
Anschlussspannung (V)		380 - 415V 3N [50-60 Hz]	380 - 415 3N [50 Hz]	380 - 415V 3N [50-60 Hz]
Frequenz [Hz]		220 - 240V 3 [60 Hz]		220 - 240V 3 [60 Hz]
		400V 3 [50 Hz]		400V 3 [50 Hz]
		440V 3 [60 Hz]		440V 3 [60 Hz]
Max. Leistungsaufnahme	kW	8,5	4,4	8,5
Temperatur	°C	70	70	70
Schutzart		IPX5	IPX5	IPX5
Nettogewicht	kg	125	80 ¹	65
Luftvolumenstrom	m ³ /h	1200	540	1200
Elektr. Leistung Gebläsemotor	kW	0,15	0,12	0,15
Stromaufnahme Ventilator	A	1,33	0,51	1,33
Leistung Heizelement	kW	8,25	4,13	8,25
Geräuschpegel Leq (laut Norm)	dB(A)	LpA: 62 dB - KpA: 1,5 dB ²	LpA: 62 dB - KpA: 1,5 dB ²	LpA: 62 dB - KpA: 1,5 dB ²

1. Bei Modell ohne Tür 75 kg.

2. Die Geräuschemissionswerte wurden gemäß EN ISO 11204 ermittelt.

C.2 Elektrische Kenndaten

Die Wechselstromversorgung der Maschine muss folgende Bedingungen erfüllen

- Max. Spannungsschwankungen $\pm 6\%$
- Max. Frequenzschwankungen $\pm 1\%$ (kontinuierlich) oder $\pm 2\%$ (kurzfristig)

Der Klirrfaktor, die Phasenunsymmetrie der Drehstromversorgung, die Spannungsimpulse, Stromausfälle, Spannungslöcher und andere elektrische Eigenschaften müssen die Anforderungen von Punkt 4.3.2 der Norm EN 60204-1 (IEC 60204-1) erfüllen.

D TRANSPORT, HANDLING UND LAGERUNG



WARNUNG

Siehe "Sicherheitshinweise".

D.1 Einleitung

Transport (das Befördern des Geräts zwischen zwei Orten) und Handhabung (das Versetzen des Geräts innerhalb der Arbeitsstätte) müssen mit dafür vorgesehenen, geeigneten Hilfsmitteln vorgenommen werden.



VORSICHT

Das Gerät darf ausschließlich von Fachpersonal transportiert, gehandhabt und gelagert werden. Diese Personen müssen:

- über eine spezielle technische Schulung und Erfahrung im Gebrauch von Hebezeugen verfügen.
- die Sicherheitsvorschriften und einschlägigen gesetzlichen Bestimmungen des betreffenden Tätigkeitsbereichs kennen.
- die allgemeinen Sicherheitsvorschriften kennen.
- die für die auszuführende Arbeit geeignete persönliche Schutzausrüstung tragen;
- fähig sind, mögliche Gefahren zu erkennen und zu vermeiden.



WICHTIGE HINWEISE

Das Gerät sofort auf eventuelle Transportschäden überprüfen.
Die Verpackung vor und nach dem Abladen kontrollieren.

D.2 Handling

Bereiten Sie eine geeignete Stelle mit ebenem Boden zum Abladen und Zwischenlagern des Geräts vor.

D.2.1 Anweisungen für das Handling

Vor dem Anheben:

- Vergewissern Sie sich, dass sich alle Arbeiter in sicherer Entfernung befinden und verhindern Sie, dass unbefugte Personen den Arbeitsbereich betreten können;
- Kontrollieren Sie die Stabilität der Last;
- Stellen Sie sicher, dass während des Anhebens kein Material herunterfallen kann. Bewegen Sie das Gerät vertikal, um ein Anstoßen zu vermeiden;
- Heben Sie das Gerät nur bis zur erforderlichen Mindesthöhe über dem Fußboden an.

Halten Sie für ein sicheres Heben des Geräts folgende Vorsichtsmaßnahmen ein:

- Benutzen Sie Ausrüstungen mit geeigneten Eigenschaften und ausreichender Tragfähigkeit (z. B.: Gabelstapler oder Elektrogabelhubwagen);

- Decken Sie scharfe Kanten ab.
- Kontrollieren Sie die Gabeln und achten Sie beim Anheben auf die Hinweise auf der Verpackung.

D.2.2 Bewegen des Geräts

Der Fahrer des Hubmittels muss:

- einen guten Überblick über die zu fahrende Strecke haben;
- die Fahrt bei gefährlichen Situationen unterbrechen können.

D.2.3 Absetzen der Last

- Vor dem Absetzen der Last sicherstellen, dass der Durchgang frei und der Fußboden eben ist und eine für die Last ausreichende Tragfähigkeit aufweist.
- Das Gerät von der Holzpalette nehmen, auf einer Seite abladen und anschließend auf die Erde gleiten lassen.

D.3 Lagerung

Das Gerät u./o. seine Komponenten müssen vor Feuchtigkeit geschützt in einem erschütterungsfreien Raum ohne aggressive Substanzen bei Temperaturen zwischen -10°C [14°F] und 50°C [122°F] gelagert werden.

Der Lagerungsort des Geräts muss:

- ausreichend tragfähig sein und das Gewicht des Geräts aufnehmen können.
- eine ebene Standfläche aufweisen, damit das Gerät sich nicht verformt oder die Stützfüße beschädigt werden.

D.4 Kontrolle der Verpackung durch den Kunden

- Der Spediteur trägt die Haftung für die Sicherheit der Ware während des Transports und der Übergabe.
- Reklamieren Sie offensichtliche und versteckte Mängel beim Spediteur.
- Vermerken Sie eventuelle Schäden oder fehlende Ware bei der Übergabe auf dem Lieferschein.
- Der Fahrer muss den Lieferschein unterzeichnen: Der Spediteur kann die Reklamation zurückweisen, wenn der Lieferschein nicht unterzeichnet worden ist (der Spediteur kann Ihnen das notwendige Formular zur Verfügung stellen).
- Fordern Sie den Spediteur auf, die Ware innerhalb von 15 Tagen nach der Lieferung hinsichtlich versteckter Schäden oder fehlender Teile zu überprüfen, die sich erst nach dem Auspacken zeigen.

Nach der Kontrolle der Verpackung

1. Die Verpackung entfernen.
Seien Sie beim Auspacken und Handling des Geräts vorsichtig, damit Sie nirgends anstoßen.
2. Bewahren Sie die gesamte der Verpackung beiliegende Dokumentation auf.

E INSTALLATION UND MONTAGE



WARNUNG

Siehe "Sicherheitshinweise".

E.1 Einleitung



WARNUNG

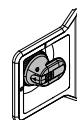

Stellen Sie sicher, dass sich der Trennschalter des Geräts immer in der Position Aus befindet - "O".

E.2 Vom Kunden durchzuführende Vorbereitungen

Folgende Aufgaben und Vorbereitungen obliegen dem Kunden:

- die Installation einer den technischen Daten des Gerätes (C *TECHNISCHE DATEN* und C.2 *Elektrische Kenndaten*) angemessenen Stromversorgung vor der Installation des Geräts;
- die Verlegung der Kabelkanäle für den elektrischen Anschluss zwischen der Schalttafel der Elektroanlage des Arbeitsplatzes und dem Gerät;
- die Wasseranschlüsse an das Versorgungsnetz und den Wasserablauf sowie weitere Anschlüsse gemäß den Angaben in der Tabelle mit den technischen Daten und im Installationsdiagramm;
- die Vorrüstung der Beleuchtung des Arbeitsplatzes, die gemäß Punkt 5.2.2 der Norm EN 12464-1 mindestens 500 Lux betragen oder dem Wert entsprechen muss, der durch die betreffenden Bestimmungen des Landes festgelegt ist, in dem das Gerät verwendet wird;
- Durch das zusätzliche Trockenmodul ändert sich die Anordnung der Not-Aus-Schalter. Die geänderte Anordnung ist zu beachten (E.19 *Anordnung der Not-Aus-Schalter*).

E.3 Installation des Trockenmoduls an der Korbtransport-Geschirrspülmaschine

Laut Hersteller ist der Trockentunnel ausschließlich an Korbtransport-Geschirrspülmaschinen aus dem Produktkatalog von Electrolux Professional SpA anzuschließen.

E.4 Merkmale des Aufstellungsorts der Maschine

Dieses zusätzliche Modul ist auf den Einsatz in Gastronomie, Gewerbe und Großküchen, nicht aber im Haushalt ausgelegt (Informationen zur Installation des gesamten Systems finden Sie in der Bedienungsanleitung zur Korbtransport-Geschirrspülmaschine). Bei diesem Modul sind in der Nähe der Wasserabläufe der Maschine (siehe "*Installationsdiagramm*") Metallgitter/Siphons im Fußboden zu installieren, die ggf. auch durch einen einzigen Siphon ersetzt werden können, der auf eine Durchflussmenge von mindestens 3 l/s ausgelegt ist.

E.5 Platzbedarf um das Gerät

- Um das Gerät ist ausreichend Platz (für Reparaturen, Instandhaltung, ausreichende Belüftung usw.) zu lassen.
- Die Breite ist zu erhöhen, falls die Durchgänge für die Durchfahrt anderer Geräte und/oder Mittel benutzt werden oder als Fluchtwege für den Arbeitsplatz dienen.



VORSICHT

- Halten Sie beim Aufstellen des Geräts für eine ausreichende Belüftung der internen Bauteile einen Mindestabstand von 50 mm zur Wand ein.
- Stellen Sie bei einer Maschine mit Wärmepumpe sicher, dass der Abstand zur Decke mindestens 300 mm beträgt.

E.6 AUFSTELLUNG

Soweit nicht anders vereinbart, wird der Trockentunnel voll montiert angeliefert. Der Trockentunnel darf erst dann an den Installationsort überführt und von der Palette genommen werden, wenn er installiert wird.

- Stellen Sie den Trockentunnel an dem gewählten Standort auf.

- Richten Sie das Gerät je nach Modell mithilfe der verstellbaren Füße aus.

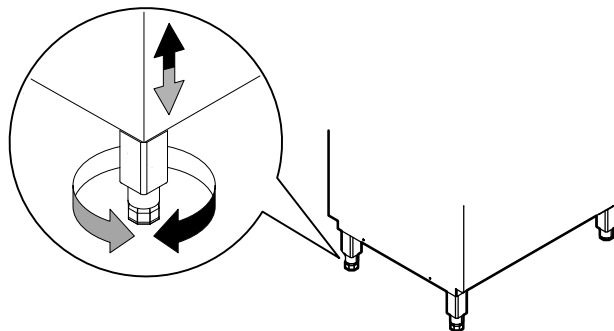

- Befestigen Sie den Trockentunnel an der vorhandenen Geschirrspülmaschine. Der Monteur muss dabei die Installationsanweisungen sorgfältig befolgen.
- Die Schutzfolie sehr langsam von den Außenwänden abziehen, ohne sie zu zerreißen, damit keine Klebstoffreste zurückbleiben.



VORSICHT

Der Schwerpunkt des Trockentunnels entspricht nicht seiner geometrischen Mitte.

E.7 Dunstabzugshaube

Stellen Sie sicher, dass eine eventuelle Dunstabzugshaube in einem Abstand von mindestens 400 mm von der Maschine installiert werden muss, um den Maschinenbetrieb nicht zu beeinträchtigen.

Die Dunstabzugshaube dient zum Absaugen des von der Maschine abgegebenen Dampfs. Die erforderliche Leistung der Abzugshaube muss je nach Maschinenmodell, Installationstyp und Arbeitsumgebung am Aufstellort berechnet werden.

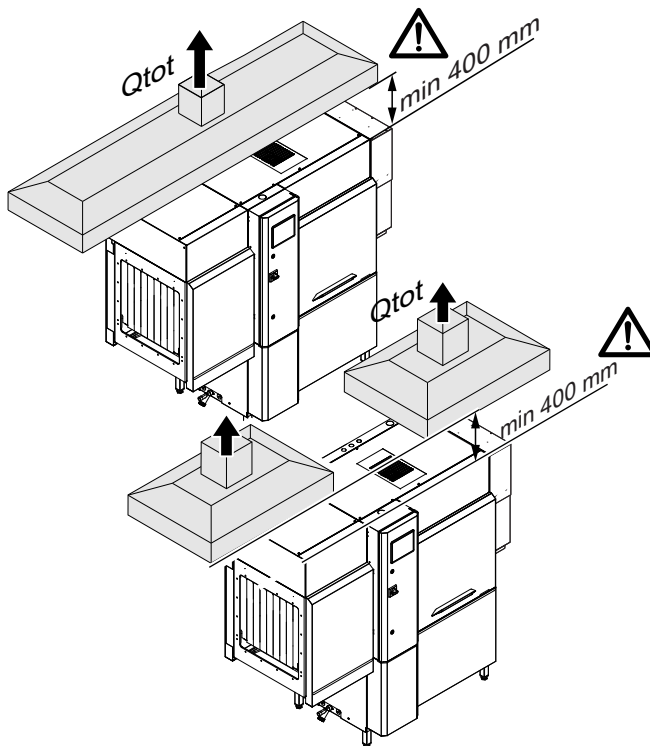



Modell	Qges (VDI2052)
...DR150... (ohne ESG)	3137 m ³ /h
...DR150... (mit ESG)	1600 m ³ /h
...DR20P...(ohne ESG)	3486 m ³ /h
...DR20P...(mit ESG)	1817 m ³ /h
...DR25P...(ohne ESG)	3720 m ³ /h

Modell	Qges (VDI2052)
...DR25P...(mit ESG)	1958 m ³ /h
...DR250...(ohne ESG)	3720 m ³ /h
...DR250...(mit ESG)	1958 m ³ /h

E.8 Entsorgen der Verpackung

Bei der Entsorgung der Verpackung die geltenden Vorschriften des Landes beachten, in dem das Gerät verwendet wird. Die für die Verpackung verwendeten Materialien sind umweltfreundlich.

Sie können gefahrlos gelagert, wiederverwertet oder in Müllverbrennungsanlagen verbrannt werden. Wiederverwertbare Kunststoffteile sind wie folgt gekennzeichnet:

 PE	Polyethylen <ul style="list-style-type: none"> • Folien-Umverpackung • Beutel mit Anleitungen
 PP	Polypropylen <ul style="list-style-type: none"> • Verpackungsbänder
 PS	PS-Hartschaum <ul style="list-style-type: none"> • Schutzdecken

Alle Teile aus Holz und Pappe können entsprechend den einschlägigen Vorschriften im Anwendungsland des Geräts entsorgt werden.

E.9 Mechanischer Anschluss



WARNUNG

Stellen Sie sicher, dass sich der Trennschalter des Geräts immer in der Position Aus befindet - "0".



WICHTIGE HINWEISE

Die Trockentunnel 90° und 22" müssen von zwei Personen gehoben und aufgestellt werden: Unfallrisiko aufgrund von hohem Gewicht.



VORSICHT

- Unter "A.3 *Persönliche Schutzausrüstung*" finden Sie Informationen zu geeigneter persönlicher Schutzausrüstung. Verwenden Sie je nach den vorliegenden Gefahren Handschuhe und sonstige persönliche Schutzausrüstung (z. B. Schutzbrille zum Schutz vor umherfliegenden Splintern beim Bohren).
- Installieren Sie nur das Electrolux Professional Spülkorb-Handhabungssystem (nicht motorbetrieben).



HINWEIS!

Wenn Sie den Trockentunnel für einen Korbdurchlauf von links nach rechts installieren wollen, müssen Sie wie im Folgenden beschrieben vorgehen.

E.10 Zusätzliche Anweisungen für Modelle mit Energiespargerät

Vor der Installation des Trockentunnels an Modellen mit eingebautem Energiespargerät müssen Sie die

Eintrittsöffnung der Dampfabsaugung schließen, an der der Trockentunnel installiert werden muss.

- Das obere Gehäuse und den flachen Kunststoffkanal abnehmen.

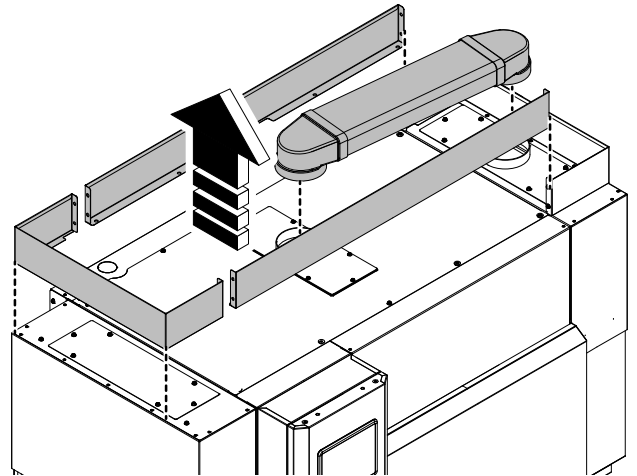

- Nehmen Sie die oberen Abdeckungen ab.

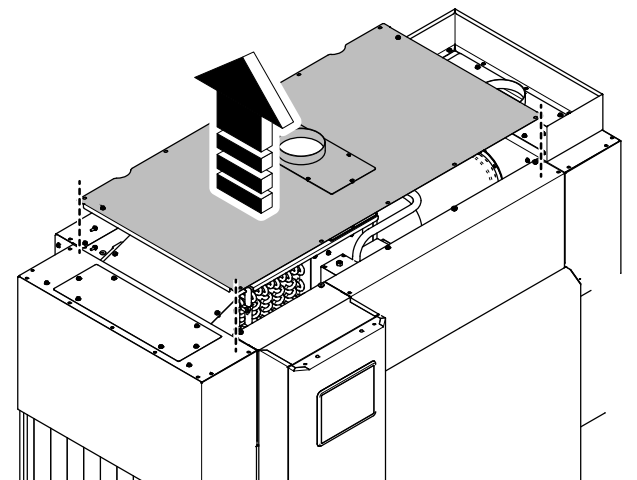

E.10.1 Geschirrspülmaschine mit Transport von rechts nach links

- Nehmen Sie die linke Haube ab.

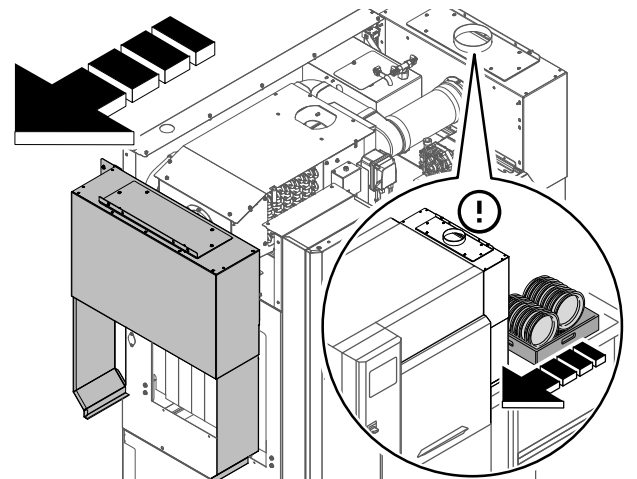

- Bringen Sie den Deckel direkt am Gehäuse des Energiespargeräts an.

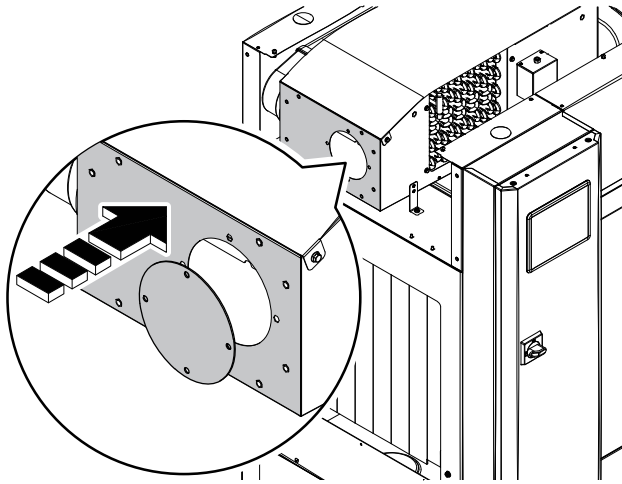

E.10.2 Geschirrspülmaschine mit Transport von links nach rechts

- Nehmen Sie die rechte Haube ab.

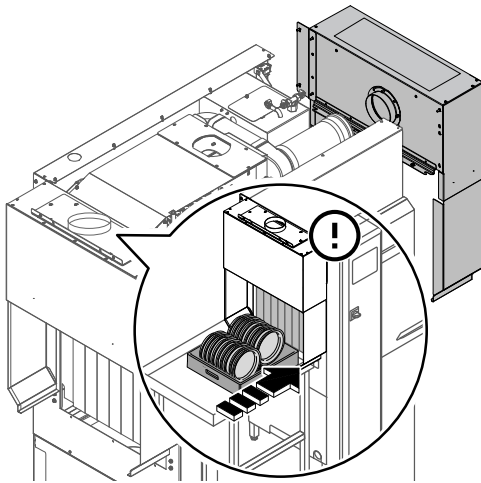

- Nehmen Sie den Schlauch vom 90°-Kanalbogen ab.

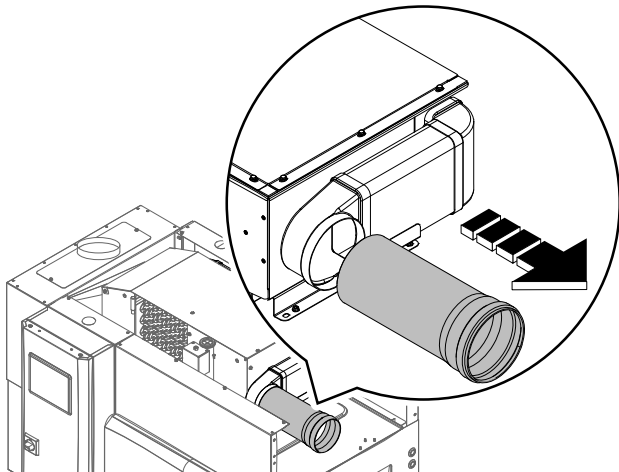

- Setzen Sie den Flansch mit einer Abdichtung in den 90°-Kanalbogen ein und bringen Sie dann den Deckel am Flansch an.

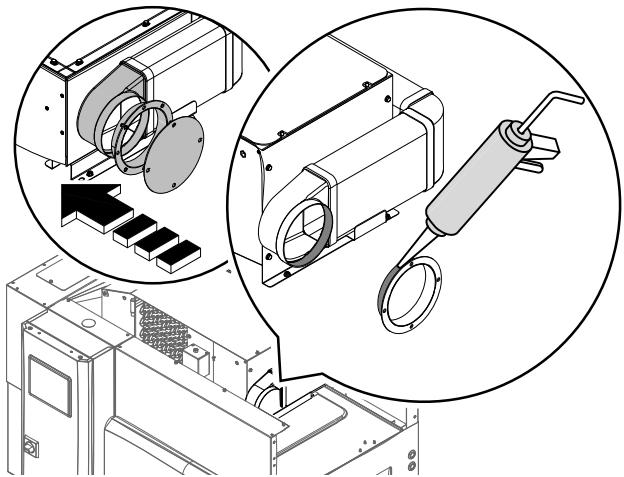

WICHTIGE HINWEISE

Nach diesen Schritten können Sie den Trockentunnel installieren.

E.11 Trockentunnel 22"

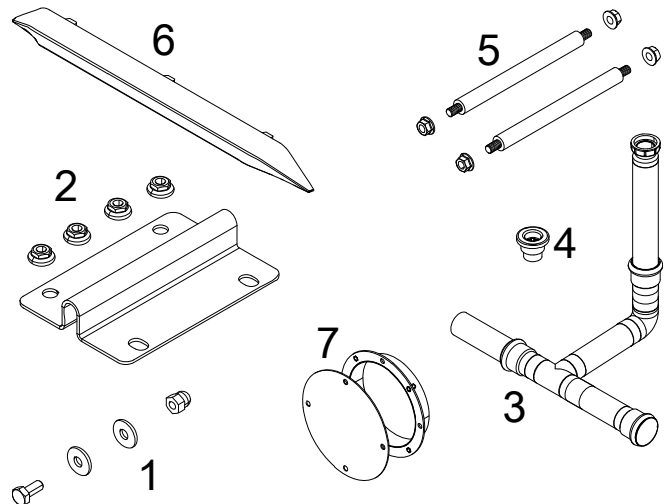

Montagekitliste

1	18 Schrauben (M6x14 mm), 36 Unterlegscheiben ($\varnothing = 6 \times 18$ mm), 18 Hutmuttern ($\varnothing = 6$ mm)
2	2 Anschlusswinkel und 8 Flanschmuttern ($\varnothing = 5$ mm)
3	Wasserablaufschlauch
4	Wasserablauf
5	Bolzen und Muttern zur seitlichen Verbindung von Trockner und Spülmaschine
6	Griff



HINWEIS!
Je nach Modell können Sie den Griff erst nach Abschluss aller anderen Arbeiten installieren.

7 Deckel für Saugschlauch des Energiespargeräts



HINWEIS!
Nur für Modelle mit Energiespargerät. Siehe hierzu E.10 *Zusätzliche Anweisungen für Modelle mit Energiespargerät.*

1. Nehmen Sie die Seitenwände "1-2" von der Maschine ab.



WICHTIGE HINWEISE

Für Modelle mit Energiespargerät siehe das Kapitel E.10
Zusätzliche Anweisungen für Modelle mit
Energiespargerät

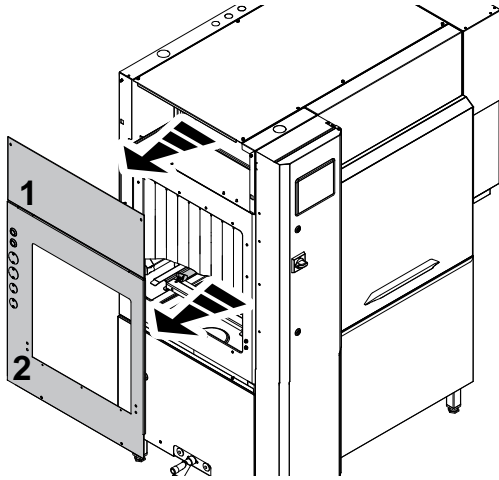

2. Montieren Sie die Anschlusswinkel auf den Stiftschrauben ($\varnothing=5$ mm) an der Oberseite des Trockentunnels. Sichern Sie die Verbindungsbleche mit den Flanschmutter ($\varnothing = 5$ mm).

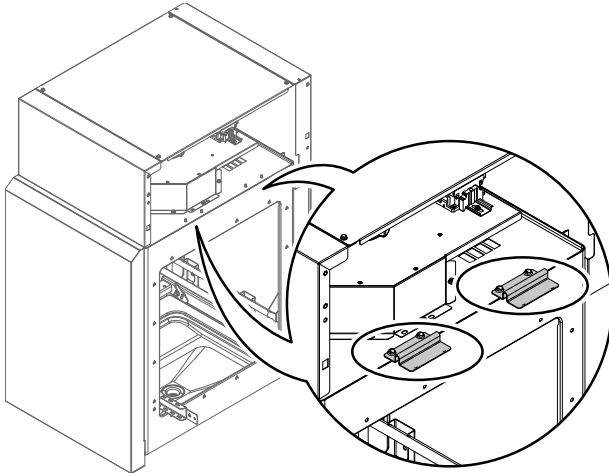

3. Stellen Sie den Trockentunnel neben die Geschirrspülmaschine.



WICHTIGE HINWEISE

Achten Sie unbedingt darauf, dass die Module genau zueinander ausgerichtet sind. Verwenden Sie hierzu bei Bedarf einen Gabelstapler.



x2

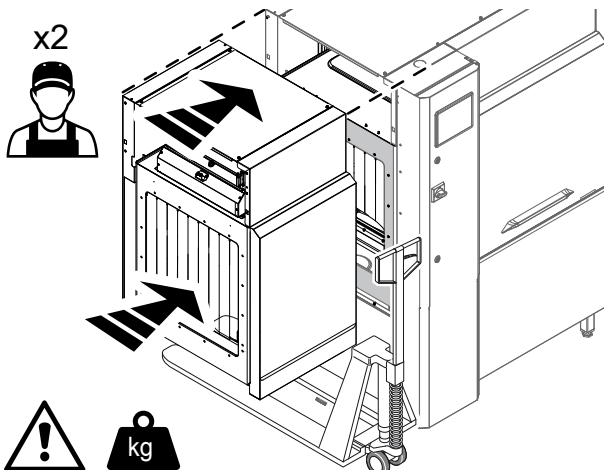

4. Verbinden Sie die Modulöffnungen mit den Schrauben, Unterlegscheiben und Muttern (siehe Detailzeichnung "A").

5. Sichern Sie die Anschlusswinkel an der Oberseite des Trockentunnels und der Maschine mit Flanschmutter ($\varnothing=5$ mm, siehe Detailzeichnung "B").

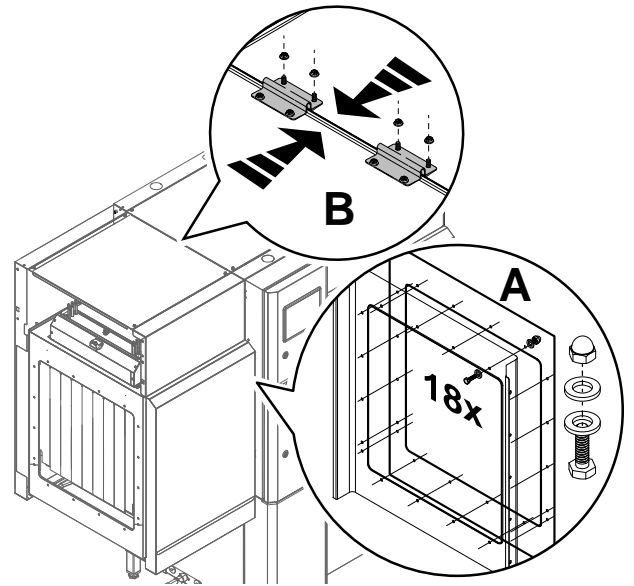

6. Setzen Sie die Korbführung ein (siehe Detailzeichnung "C"). Befestigen Sie die Seiten von Trockner und Spülmaschine aneinander (siehe Detailzeichnung "D").

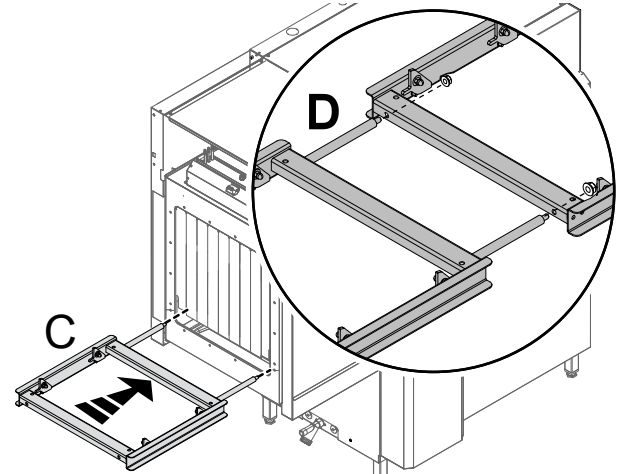

7. Bringen Sie die Seitenwände "1-2" wieder seitlich am Trockentunnel an.

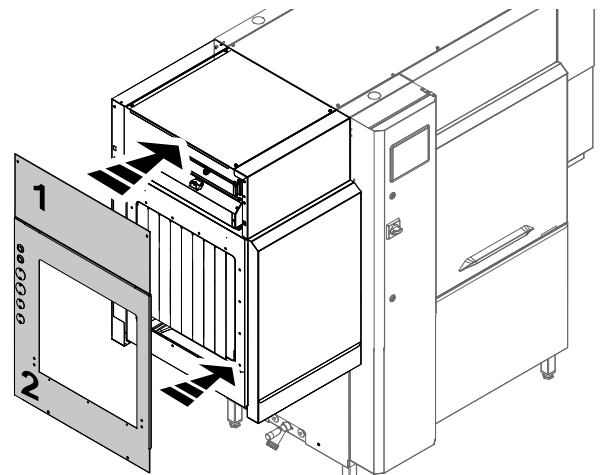

8. Installieren Sie den Ablauf zur Ableitung des Restwassers im Trockentunnel.

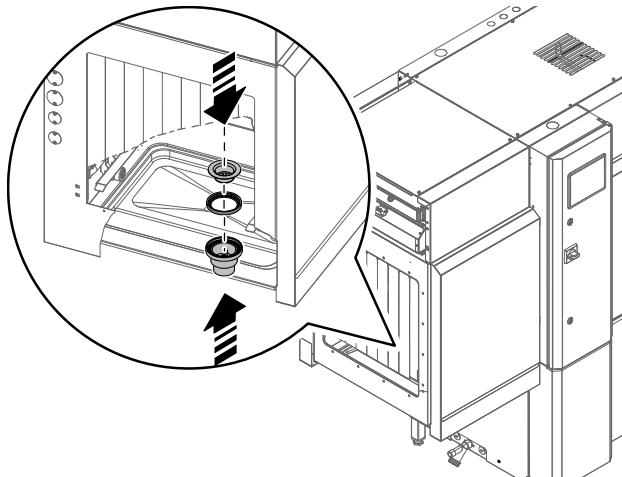

9. Schließen Sie den Wasserablauf des Trockentunnels und der Maschine an den mitgelieferten Verbindungsschlauch an.



WICHTIGE HINWEISE

Achten Sie darauf, den Stopfen am Ende des Ablaufverbindungs-schlauchs zu entfernen.

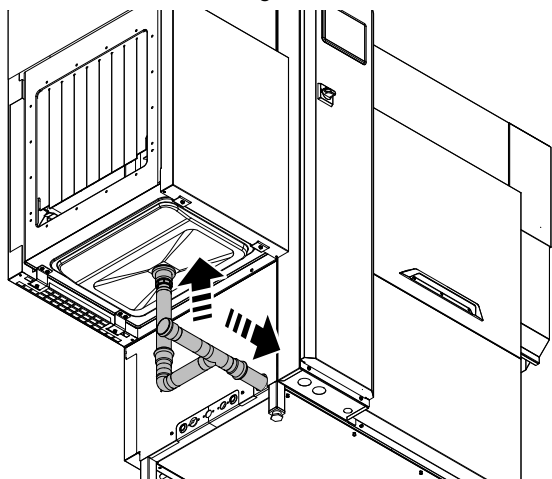

Wenn Sie den Trockentunnel an einer von links nach rechts ausgerichteten Maschine installieren wollen, müssen Sie folgende Teile umdrehen bzw. an anderer Stelle anbringen:

- Gebläse.

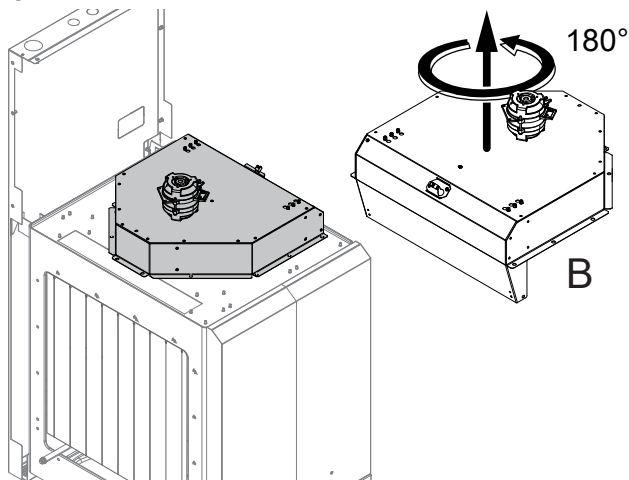

- Korbführungen.

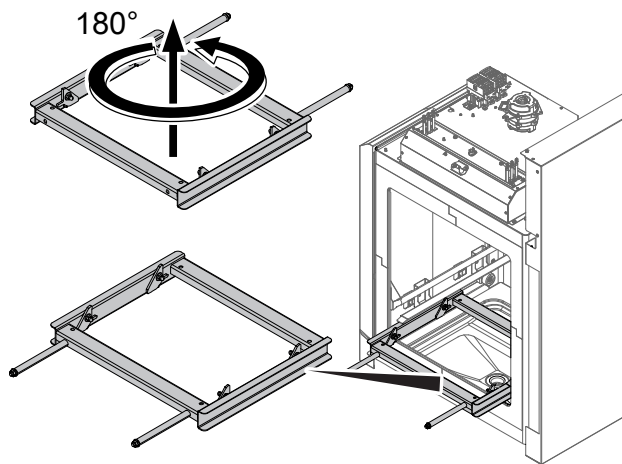

- Vorhang.

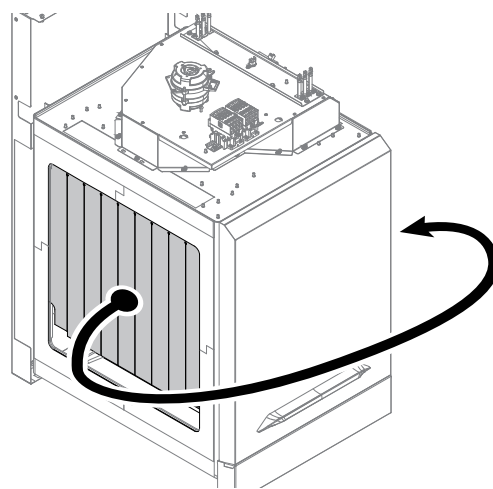

E.12 Trockentunnel 35"

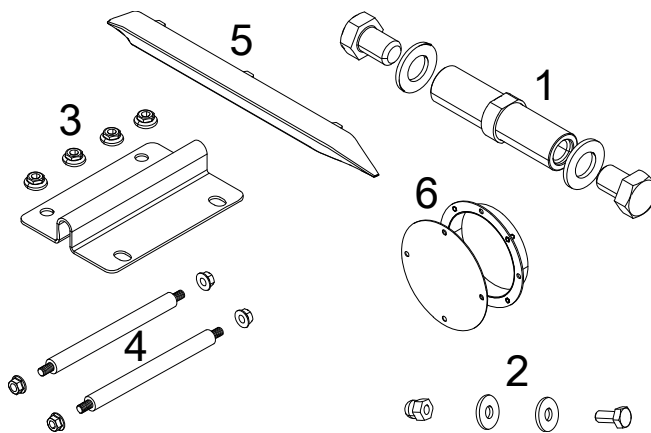

Montagekitliste

1	4 Spezialabstandhalter, 4 Schrauben (M14x20 mm), 4 Unterlegscheiben (ø=15x28 mm)
2	18 Schrauben (M6x14 mm), 36 Unterlegscheiben (ø = 6x18 mm), 18 Hutmuttern (ø = 6 mm)
3	2 Anschlusswinkel und 8 Flanschmuttern (ø=5 mm)
4	Bolzen und Muttern zur seitlichen Verbindung von Trockner und Spülmaschine

Montagekitliste (Forts.)

5

Griff



HINWEIS!
Je nach Modell können Sie den Griff erst nach Abschluss aller anderen Arbeiten installieren.

6

Deckel für Saugschlauch des Energiespargeräts



HINWEIS!
Nur für Modelle mit Energiespargerät. Siehe hierzu E.10 *Zusätzliche Anweisungen für Modelle mit Energiespargerät.*

1. Drehen Sie die Wasserzulaufhähne zu und schrauben Sie die Zulaufschläuche vom Hahn ab.

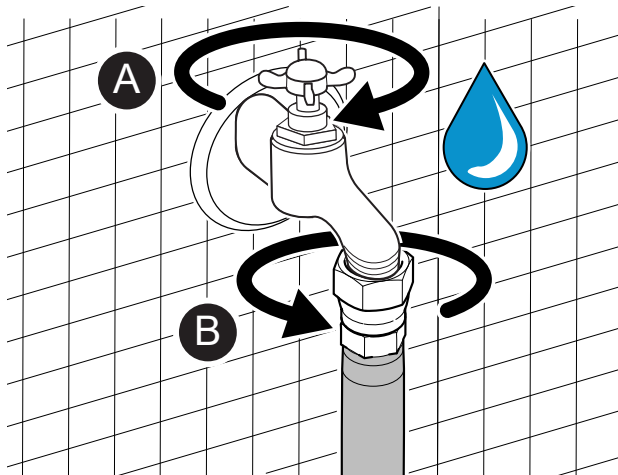

2. Nehmen Sie die Seitenwände "1-2-3" von der Spülmaschine ab.

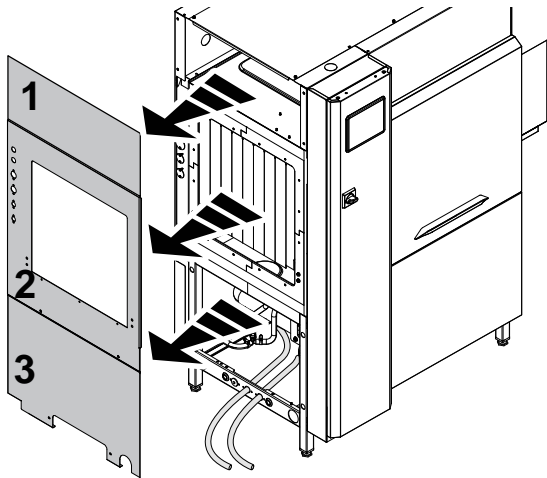

3. Entfernen Sie die Frontwand und stellen Sie den Trokentunnel neben die Maschine. Verbinden Sie die Geräte mit den speziellen Distanzstücken, zugehörigen Schrauben und Unterlegscheiben (siehe Detailbild "A"). Verbinden Sie auch den Ablaufschlauch des Trokentunnels mit dem Schlauch der Maschine.



WICHTIGE HINWEISE

Achten Sie unbedingt darauf, dass die Module genau zueinander ausgerichtet sind. Verwenden Sie hierzu bei Bedarf einen Gabelstapler.

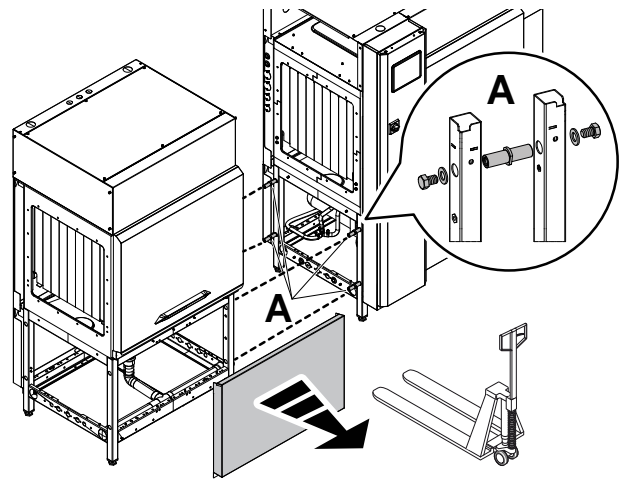

- 4.

Verbinden Sie die Modulöffnungen mit den Schrauben, Unterlegscheiben und Muttern (siehe Detailzeichnung B).

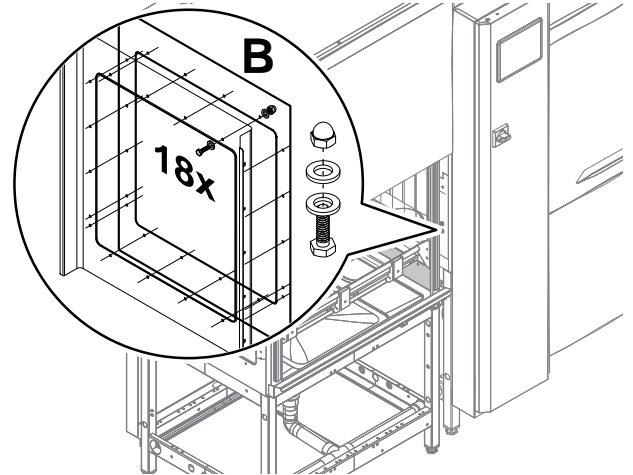

5. Verbinden Sie die Oberseiten der beiden Module, indem Sie die Anschlusswinkel auf den Stiftschrauben ($\varnothing=5$ mm) anbringen (siehe Detailzeichnung C). Befestigen Sie die Winkel sicher mit Flanschmutter ($\varnothing=5$ mm).

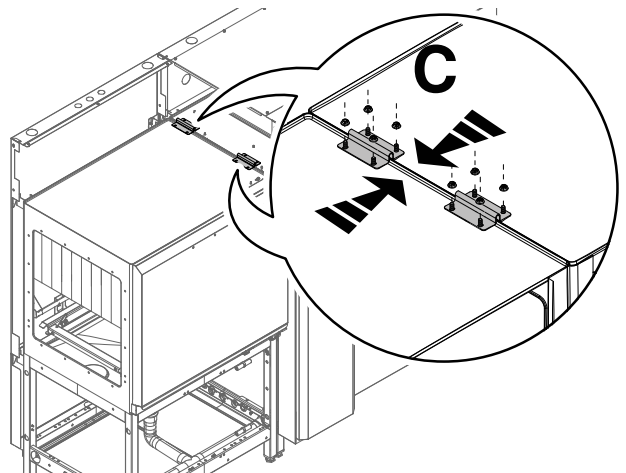

6. Befestigen Sie die Schiene des Trockners an der Schiene der Spülmaschine (siehe Detailzeichnung "D").

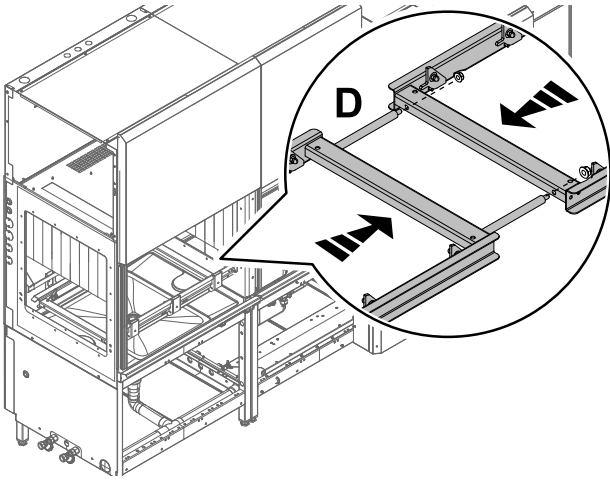

7. Versetzen Sie die Wasserzulaufschläuche von der Geschirrspülmaschine zum Trockentunnel.

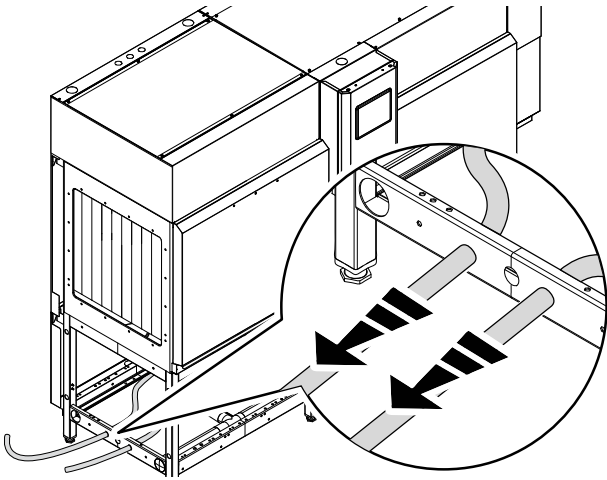

8. Bringen Sie folgende Teile wieder an:
- die Seitenwände "1", "2" und "3" in den Trockentunnel.

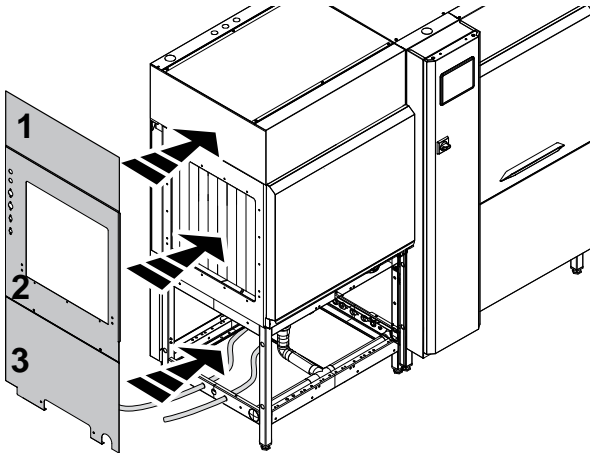

- die Frontwand des Trockners.

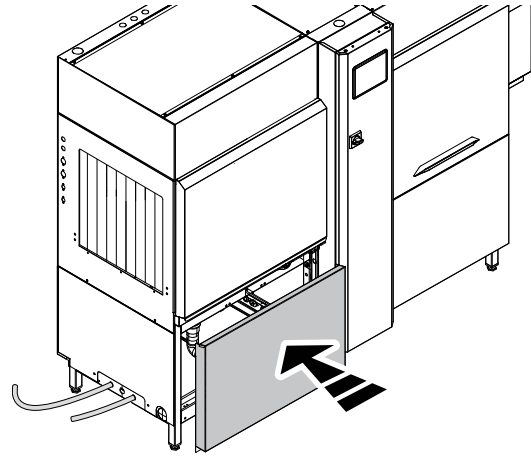

9. Schließen Sie die Wasserzulaufschläuche wieder an die Wasserhähne an.

Wenn Sie den Trockentunnel an einer von links nach rechts ausgerichteten Maschine installieren wollen, müssen Sie folgende Teile umdrehen bzw. an anderer Stelle anbringen:

- Gebläse.

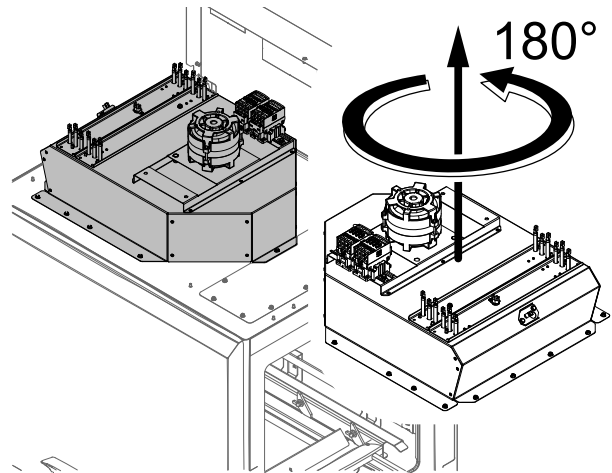

- Deckel und Luftleitblech.

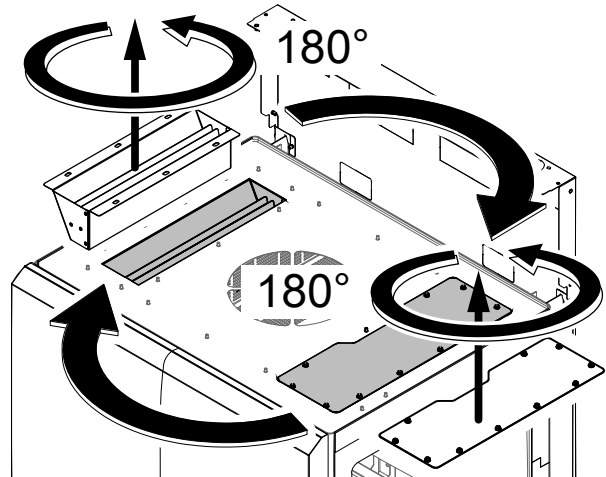

- Korbführungen.
 1. Entfernen Sie das innere Luftleitblech.
 2. Nehmen Sie mit einer kräftigen Bewegung die Korbführungen ab und drehen Sie sie um.
 3. Bauen Sie das innere Luftleitblech wieder ein.

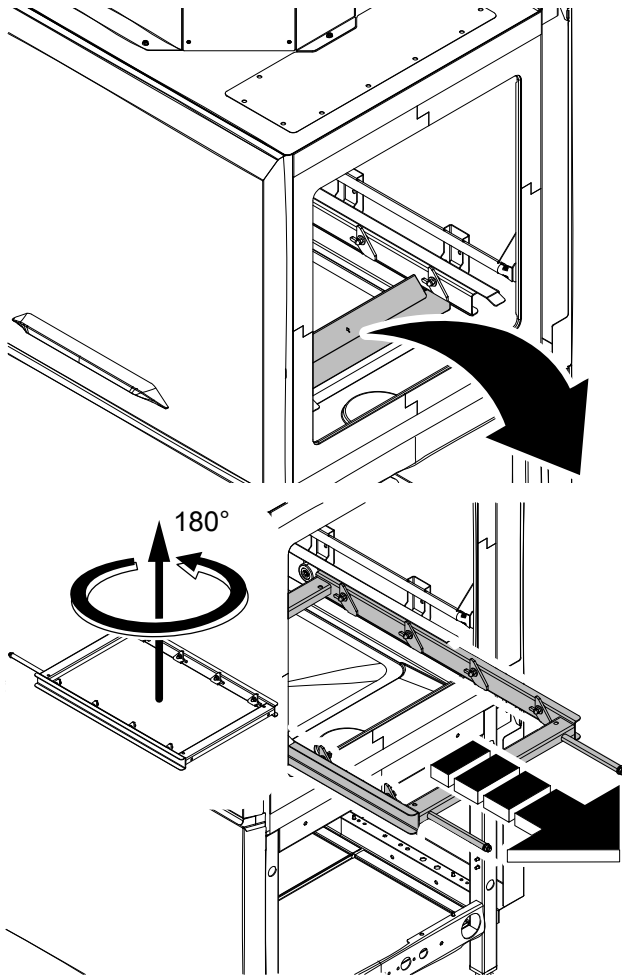

E.13 Trockentunnel Ecke 90°



VORSICHT

Installieren Sie nur das Electrolux Professional Spülkorb-Handhabungssystem (nicht motorbetrieben).



HINWEIS!

Dieser Trockentunnel kann mit einem 90°- oder 180°-Drehtisch verbunden werden.

E.13.1 Mechanischer Anschluss

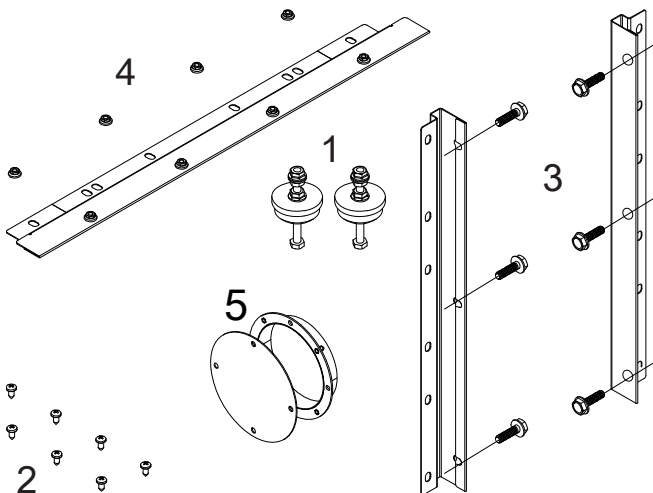

Montagekitliste

1	2 höhenverstellbare FüÙe
2	7 Blechschrauben (4,2 x 9,5 mm)
3	2 Seitenwinkel und 6 Schrauben (5 x 14 mm)
4	Oberes Verbindungsblech und 8 Flanschmuttern (ø = 5 mm)
5	Deckel für Saugschlauch des Energiespargeräts



HINWEIS!

Nur für Modelle mit Energiespargerät. Siehe hierzu E.10 *Zusätzliche Anweisungen für Modelle mit Energiespargerät.*

1. Bringen Sie die verstellbaren FüÙe am Trockner an. Stellen Sie den Trockner auf den Drehtisch und befestigen Sie ihn mit den Blechschrauben.

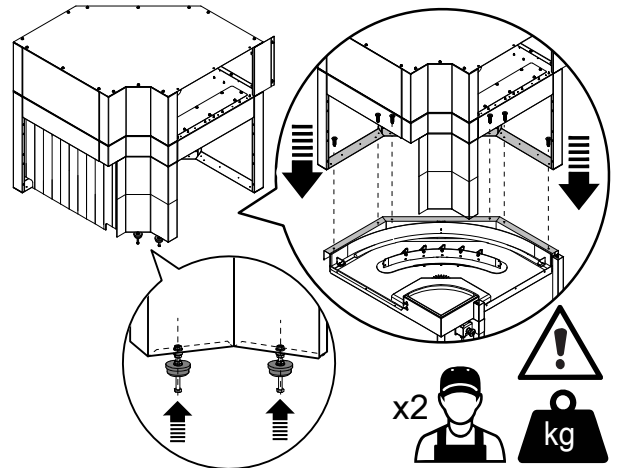

2. Montieren Sie die seitlichen und oberen Verbindungsbleche an der Spülmaschine.

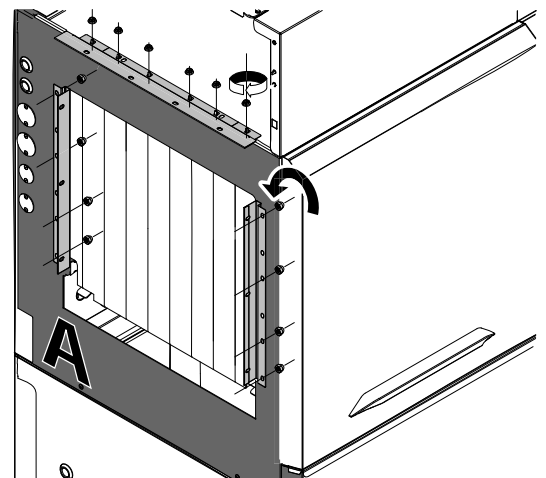

3. Entfernen Sie Seitenwand und entsorgen Sie sie nach Abschluss der Installation, sie wird nicht mehr benötigt.

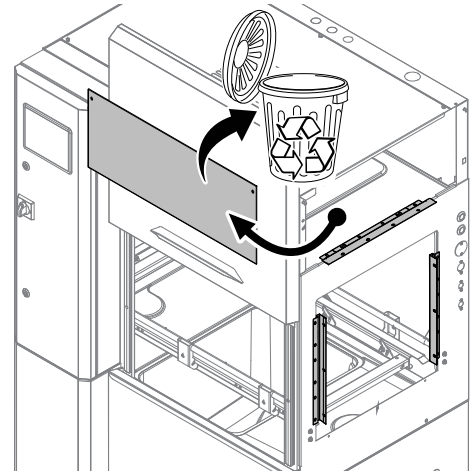

4. Entfernen Sie die obere Abdeckung vom Trockentunnel, um besser arbeiten zu können.

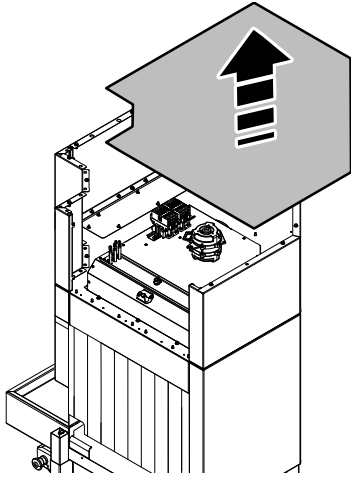

5. Bringen Sie die Klebedichtung rund um die Trockenmodulöffnung an.

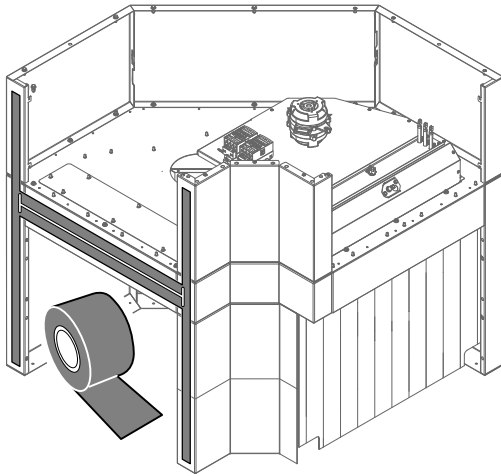

6. Stellen Sie den Trockentunnel neben die Geschirrspülmaschine.

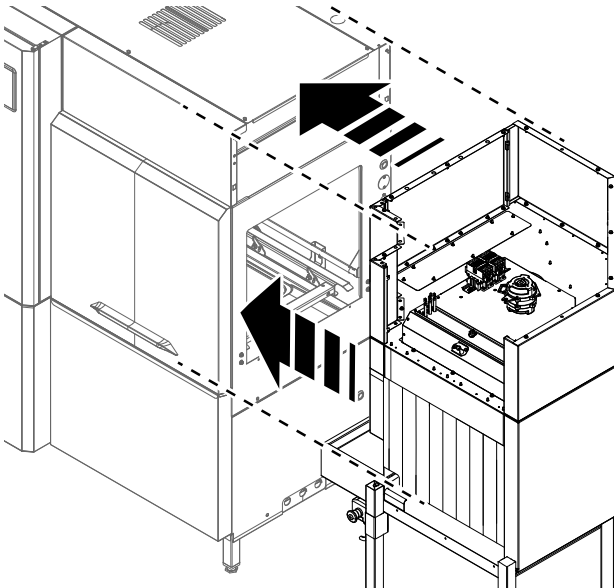

WICHTIGE HINWEISE

Achten Sie unbedingt darauf, dass die Module genau zueinander ausgerichtet sind. Verwenden Sie hierzu bei Bedarf einen Gabelstapler.

7. Verbinden Sie die Oberseiten der beiden Module. Bringen Sie dazu den oberen Winkel auf den Stiftschrauben ($\varnothing = 5$ mm) an und befestigen Sie ihn sicher mit Flanschmutter ($\varnothing = 5$ mm).

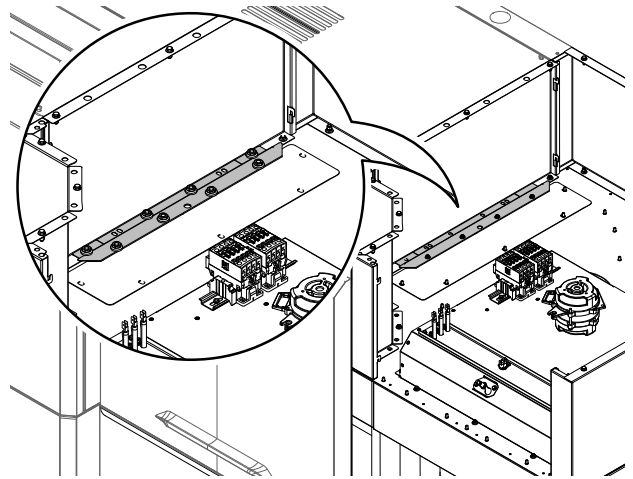

8. Befestigen Sie die Trockenmodulöffnung an den Seitenwinkeln. Befestigen Sie die Winkel sicher mit den Schrauben (5 x 14 mm).
9. Bringen Sie am Ende der Installation die obere Abdeckung des Trockentunnels wieder an und verbinden Sie den Drehtisch mit der Maschine.

Wenn Sie den Trockentunnel an einer von links nach rechts ausgerichteten Maschine installieren wollen, müssen Sie folgende Teile umdrehen bzw. an anderer Stelle anbringen:

- Gebläse.

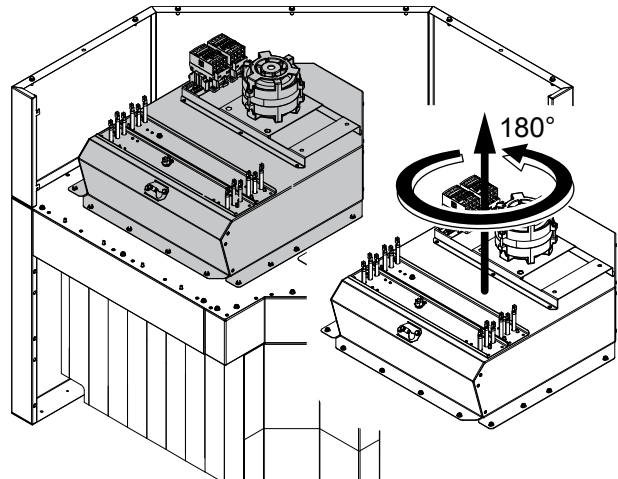

- Deckel und Luftleitblech.

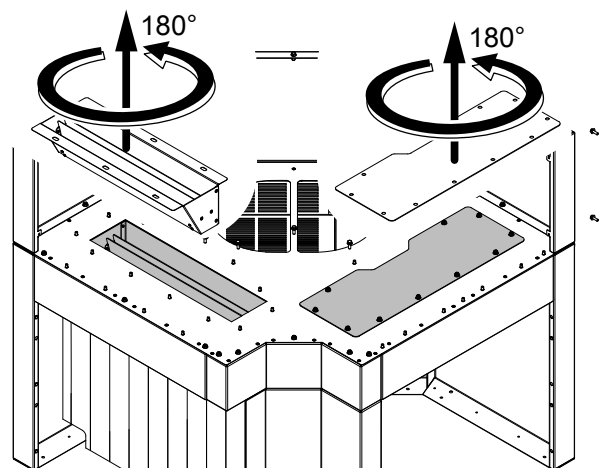

- Obere Abdeckungen.

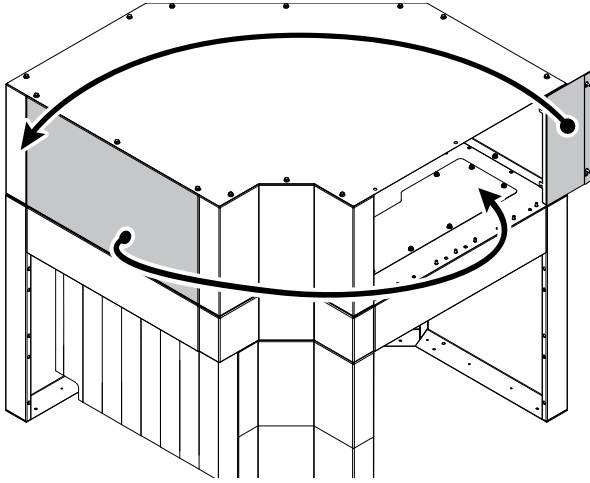

- Befestigungswinkel.

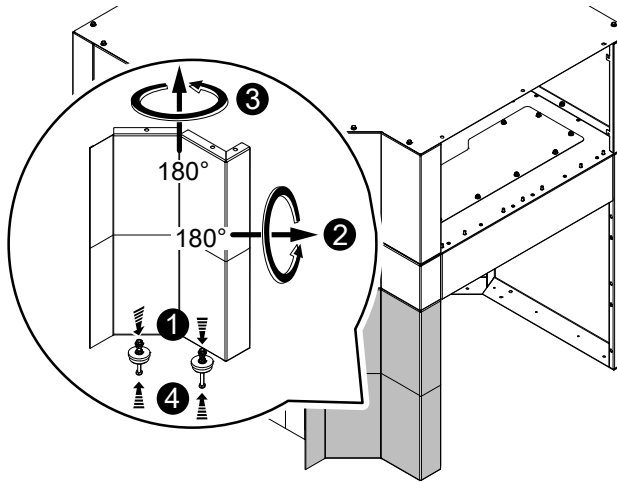

E.13.2 Bohrbilder für das Electrolux Professional Spülkorb-Handhabungssystem

- Bohren Sie die für die Installation des 90°-Trockentunnels erforderlichen Bohrlöcher am Drehtisch gemäß den folgenden Anweisungen [*Bohrbilder*].
- Falls Leitbleche verfügbar sind, folgen Sie den Anweisungen in der Zeichnung und installieren Sie sie in der vorschrittmäßigen Position [*Bohrbilder*].



VORSICHT

Verwenden Sie für das Bohren ein geeignetes Gerät und beachten Sie die Sicherheitsvorschriften. Überprüfen Sie vorab die erforderliche Position der Bohrlöcher (gemäß dem Tischtyp), damit die Bohrungen korrekt platziert werden.

E.14 Stromanschluss



WARNUNG

Siehe "*Sicherheitshinweise*".

Prüfen Sie vor dem Anschluss, ob Netzspannung und -frequenz mit den Nenndaten auf dem Typenschild übereinstimmen (siehe B.3 *Kenndaten des Geräts und des Herstellers*).

Kontrollieren, ob die elektrische Anlage für die tatsächliche Strombelastung vorgerüstet und ausgelegt ist und ob die Anlage fachgerecht entsprechend den Sicherheitsvorschriften des Einsatzlandes der Maschine ausgeführt ist.

Nachdem das Modul mechanisch und elektrisch mit der Maschine verbunden wurde, muss der Monteur vor dem Einschalten der Maschine die elektrischen Messungen gemäß Punkt 18 der Norm EN 60204-1 vornehmen.

- Öffnen Sie die Schaltkastentür an der Geschirrspülmaschine.
- Entfernen Sie gegebenenfalls die oberen Abdeckungen von Geschirrspülmaschine und Trockner, um die Elektroarbeiten leichter ausführen zu können.
- Verlegen Sie die Kabel im oberen Bereich des Trockenmoduls entlang der Oberseite der Geschirrspülmaschine bis zum Schaltkasten der Spülmaschine.

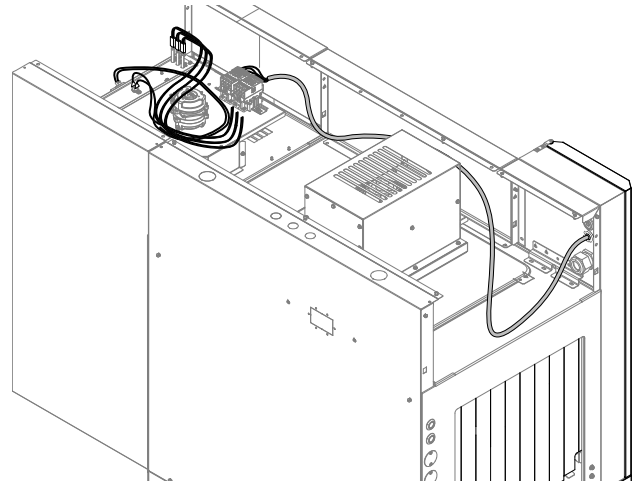

- Ziehen Sie die Kabel durch die Kabelverschraubung "A" ein und schließen Sie die Stromkabel "L1", "L2" und "L3" wie in der Abbildung gezeigt an die Klemmenleiste an. Ziehen Sie das gelbgrüne Massekabel zusammen mit den anderen Kabeln ein.

Schließen Sie das schwarze Kabel des Trockenmoduls-Sicherheitsthermostats wie im Bild gezeigt an die Klemme "XT1-15" an.

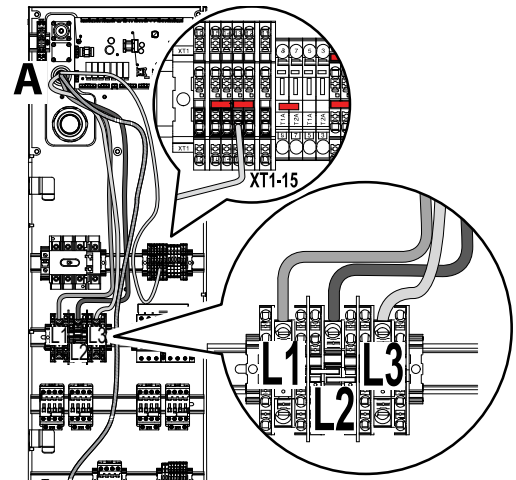

- Schließen Sie die Steckverbinder des Trockenmoduls-Signalkabels an die Steuerplatine der Geschirrspülmaschine an. Die Pfeile in der Abbildung zeigen auf die korrekte Position.

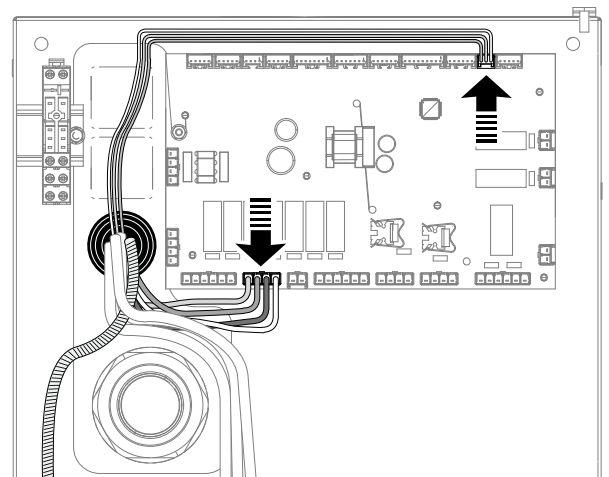

E.14.1 Trockner mit Tür: Schließen Sie das Türsignal an und entfernen Sie das Überbrückungskabel von der Klemmleiste.



WICHTIGE HINWEISE

Vor der Einschaltung der Ausrüstung muss das Türsignal des Trocknermoduls angeschlossen und das untere Überbrückungskabel von der Klemmleiste "XT1" der Geschirrspülmaschine abgenommen werden.

- Öffnen Sie den Schaltkasten der Geschirrspülmaschine und machen Sie die Klemmleiste "XT1" ausfindig.
- Schließen Sie das Türsignal des Trocknermoduls wie im folgenden Bild gezeigt an die Klemme "XT1-1" und "XT1-2" an.

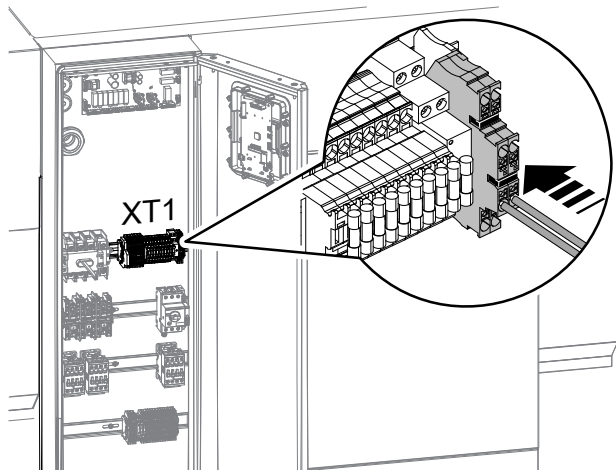

- Entfernen Sie das untere Überbrückungskabel von der Klemmleiste "XT1".

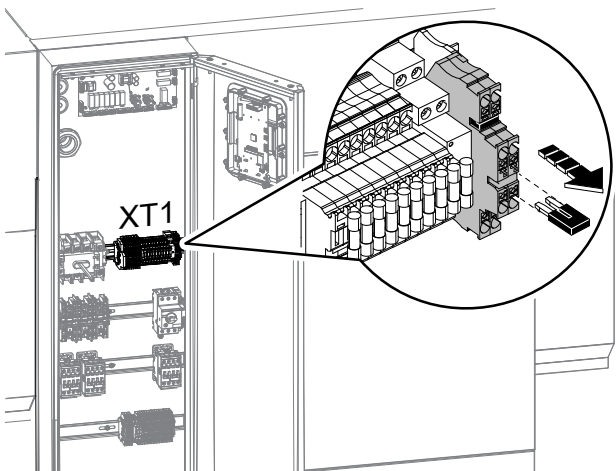

HINWEIS!

Weitere Informationen finden Sie im Schaltplan, der mit dem Gerät geliefert wird.

E.15 Wasseranschluss



WICHTIGE HINWEISE

Geräte mit dem Watermark-Zeichen müssen entsprechend den australischen Vorschriften für Gas- und Wasserinstallationen (PCA) installiert werden.

Installieren Sie die Wasserzulauf- und -ablaufschläuche gemäß den Angaben in den Wasseranschluss- und Installationsdiagrammen.

Verwenden Sie immer neue Anschlussstücke, wenn der Wasserzulaufschlauch getrennt und wieder am Gerät angeschlossen wird.

Vergewissern Sie sich, dass keine Wasserleckagen sichtbar sind.

E.16 Aktualisierung der Parameterkonfiguration

Konfigurieren Sie die Maschinenparameter gemäß den Anweisungen im Wartungshandbuch. Prüfen Sie, ob alle Parameter richtig sind.



WICHTIGE HINWEISE

Nur ein zugelassener Electrolux Professional Kundendiensttechniker kann das Update der Maschinenparameter nach der Installation des Trockentunnels durchführen.

E.17 Installationsassistent

Bei der ersten Inbetriebnahme der Geschirrspülmaschine sowie nach jeder Installation von Zusatzausrüstungen überprüft eine automatische Prozedur, ob alle Parameter vorschriftsgemäß gesetzt sind.

Der "Installationsassistent" unterstützt das Fachpersonal mit einer Einzelschritt-Benutzerführung bei der Aktualisierung der erforderlichen Maschineneinstellungen.



WICHTIGE HINWEISE

- Maschineneinstellungen können nur von Fachpersonal geändert werden.
- Schlagen Sie Informationen zum Ändern von Maschineneinstellungen immer im "Wartungshandbuch" nach.
- Wenn an der Maschine ein Fehler auftritt, werden im Display der Fehlercode und die Telefonnummer des Kundendienstes angezeigt. Achten Sie darauf, dass die Telefonnummer immer auf dem aktuellen Stand ist.

E.18 Technische Änderungen

Der Hersteller bietet die Möglichkeit, die Korbtransport-Geschirrspülmaschine an Korb-Handlingsysteme im Produktkatalog von Electrolux Professional anzuschließen und dadurch verschiedene Konfigurationen zu erhalten. Die "EC"-Konformitätserklärung zur Maschine gilt auch für diese Konfigurationen. Der Hersteller ermöglicht keine anderen maschinenbaulichen Änderungen und Umrüstungen, erlaubt jedoch die Kombination mit anderen als den oben genannten Systemen (zur Realisierung einer Reihe von Maschinen, die gemeinsam aufgestellt und gesteuert werden), wie in dieser Dokumentation dargestellt wird. In diesem Fall müssen die für die Maschine geltenden europäischen Richtlinien bzw. die aktuellen Vorschriften im Einsatzland eingehalten und die erforderlichen Zertifizierungen nachgewiesen werden. Der Hersteller übernimmt keine Haftung für durch Umrüstungen und eigenmächtige Änderungen durch den Benutzer oder Dritte verursachte Schäden. Für Anfragen und weitere Informationen wenden Sie sich bitte an Electrolux Professional SpA - Via Treviso, 15 - 33170 Pordenone - Italien.

E.19 Anordnung der Not-Aus-Schalter

Wenn am Zu- oder Ausgang einer Korbtransport-Geschirrspülmaschine Korbtransportsysteme angebracht werden, installieren Sie gut sicht- und erkennbare Not-Aus-Schalter, die für den Bediener "R" leicht zugänglich sind.

Aus den im Folgenden aufgeführten möglichen Kombinationen von Korbtransport-Geschirrspülmaschinen "L" mit Korbtransportsystemen "M" ist die Anordnung der Not-Aus-Schalter "E" und der Arbeitsplätze "R" ersichtlich.

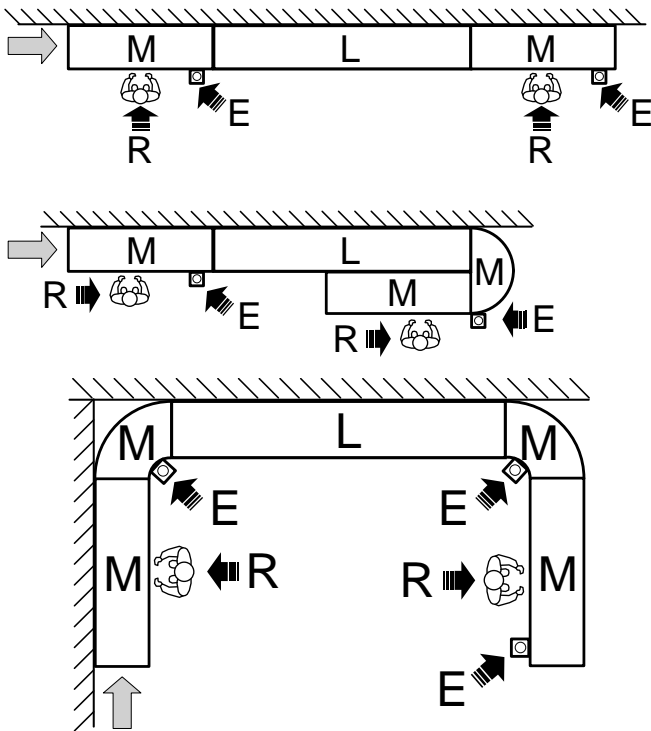

“R”	Bediener bzw. Arbeitsplatz
“L”	Geschirrspülmaschine
“M”	Korbtransportsysteme
“E”	Not-Aus-Schalter

E.19.1 Stromanschluss

Gehen Sie zum Anschließen des Not-Aus-Schalters an der Maschine wie im Folgenden erläutert vor:

1. Öffnen Sie den Schaltkasten.
2. Ziehen Sie die Anschlusskabel durch die Kabelverschraubung “1” oder “2” ein.
3. Schließen Sie die Not-Aus-Schalter folgendermaßen an:

Not-Aus-Schalter am Zugang

- Klemmenleisten XT2-11BEL und XT2-11AB

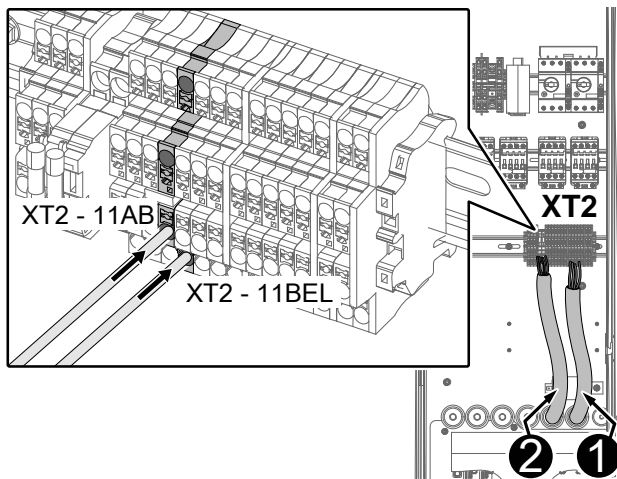

Not-Aus-Schalter am Ausgang

- Klemmenleisten XT2-12BEL und XT2-12AB

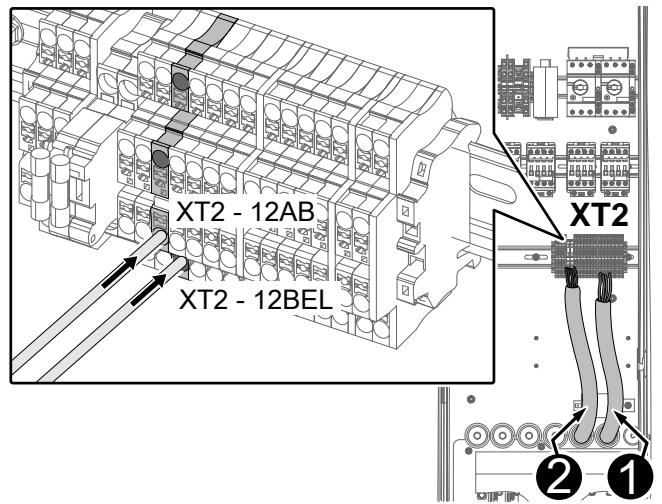

E.20 Rücksetzen der Not-Aus-Schalter

Nach Betätigung des Not-Aus-Schalters darf die Maschine nur neu gestartet werden, wenn sichergestellt ist, dass:

- die Ursache der Notabschaltung beseitigt worden ist.
- die Wiederinbetriebnahme der Maschine keine Gefahr darstellt.

Die Betätigung eines NOT-AUS-SCHALTERS während des Maschinenbetriebs führt zur unmittelbaren Abschaltung aller Maschinenfunktionen.

Gehen Sie zur Wiederaufnahme des Maschinenbetriebs folgendermaßen vor:

- Setzen Sie den zuvor betätigten Not-Aus-Schalter zurück. Drehen Sie den Schalter zur Entriegelung oder ziehen Sie ihn.
- Starten Sie die Maschine, wie in Abschnitt **“Tägliche Einschaltung der Maschine”** beschrieben, neu.

E.21 Anbringen der Schutzvorhänge

Bringen Sie die Schutzvorhänge bei kalter und abgeschalteter Maschine wie im Folgenden beschrieben an bzw. erneut an.

Trockentunnel 35”

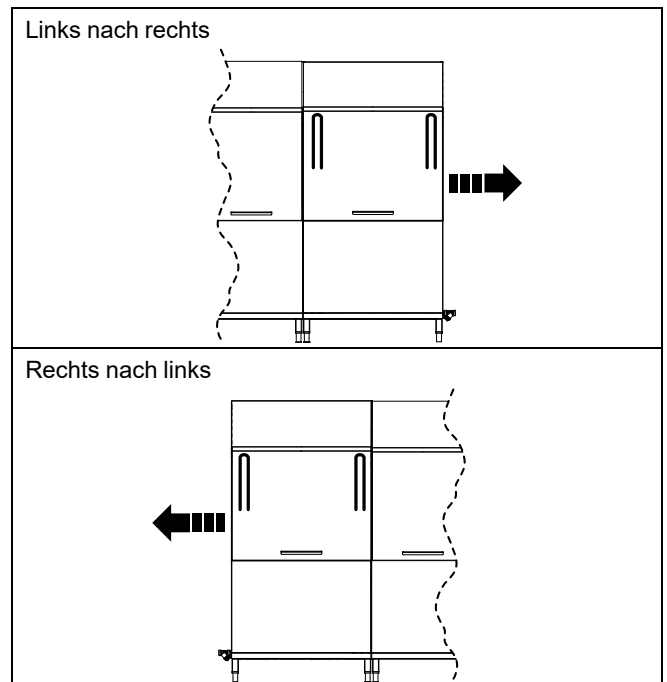

Trockentunnel 22"

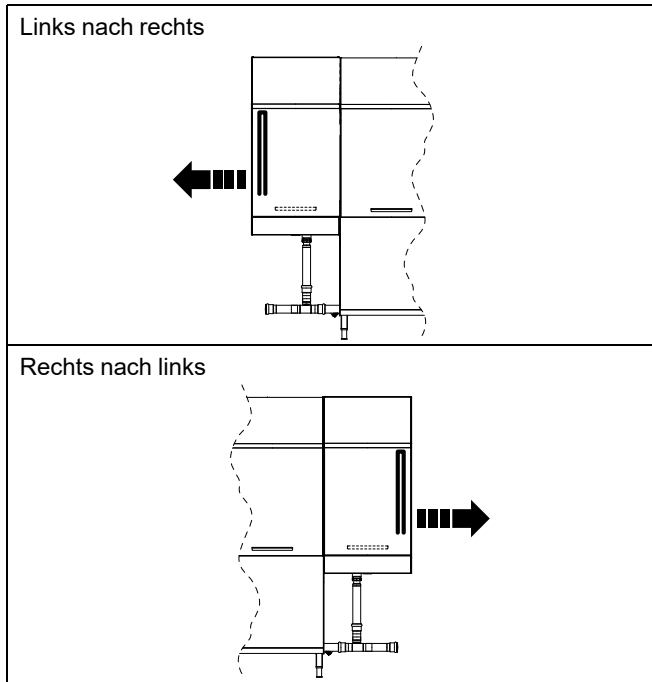

Schutzvorhangtypen

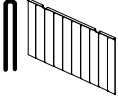
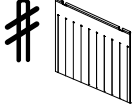
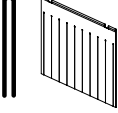
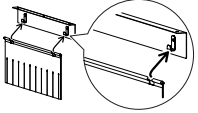
<p>Kurzer Doppelvorhang</p> 	<p>Kurzer Doppelvorhang für Trockentunnel 90°</p> 
<p>Langer Doppelvorhang</p> 	<p>Hängen Sie die Schutzvorhänge mit der flachen Seite am Haken ein.</p> 

Trockentunnel 90°

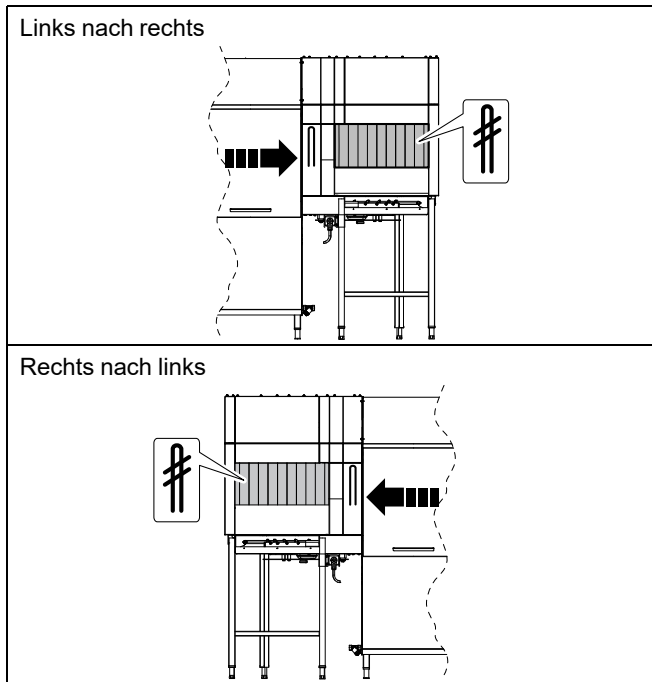

F INBETRIEBNAHME

F.1 Vorkontrollen, Einstellungen und Probetrieb

Prüfen Sie vor der Inbetriebnahme der Maschine Folgendes:

1. Elektro- und Wasseranschlüsse
2. Anordnung der Tankkomponenten
3. Anordnung und Montage der Spül- und Klarspülarmer
4. Anordnung und Montage der Schutzvorhänge

Diese Arbeiten dürfen nur bei kalter und abgeschalteter Maschine von geschulten Fachkräften ausgeführt werden, die mit persönlicher Schutzausrüstung (siehe A.3 *Persönliche Schutzausrüstung*) und geeigneten Werkzeugen und Hilfsmitteln ausgestattet sind.

F.2 Elektro- und Wasseranschluss

Prüfen Sie vor der Inbetriebnahme der Maschine Folgendes:

1. Elektrische Versorgungsleitungen der Maschine müssen ordnungsgemäß angeschlossen sein.
2. Netzspannung und -frequenz müssen den Angaben in der Tabelle der technischen Daten entsprechen.
3. Wasserzulauf- und Wasserablaufschläuche müssen ordnungsgemäß angeschlossen sein.
4. Schutzverkleidungen, Sicherheitsvorrichtungen und Not-Aus-Schalter müssen angebracht und ordnungsgemäß installiert sein.

F.3 Anordnung und Montage der Schutzvorhänge

Stellen Sie sicher, dass alle mit der Maschine gelieferten Schutzvorhänge entsprechend den Anweisungen in Abschnitt "E.21 Anbringen der Schutzvorhänge" installiert sind.



WICHTIGE HINWEISE

Nur wenn alle zuvor beschriebenen Bauteile korrekt montiert sind, dürfen die Türen der verschiedenen Gerätemodule geschlossen und die Maschine in Betrieb gesetzt werden.

F.4 Erste Inbetriebnahme

1. Öffnen Sie die Wasserzulaufhähne.

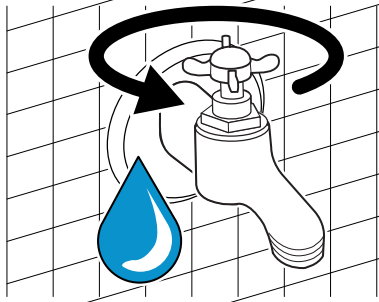

2. Drehen Sie den Hauptschalter an der Schaltkastentür von Position "0" auf "I", um die Maschine einzuschalten.
3. Der Touchscreen schaltet sich ein und die Maschine erkennt, dass ein oder zwei Trockenmodule hinzugefügt wurden. Das Display blinkt einmal pro Sekunde und zeigt das Symbol des neuen Moduls an.

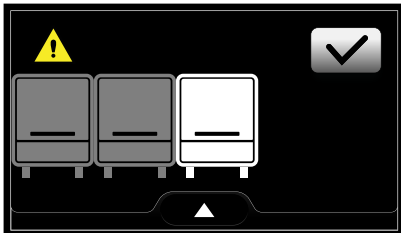

4. Vergewissern Sie sich, dass das neue Modul angezeigt wird.

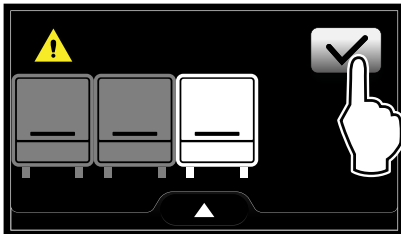

5. Im Display erscheinen alle verfügbaren Optionen, aus denen Sie den richtigen Typ des neuen Moduls auswählen können.

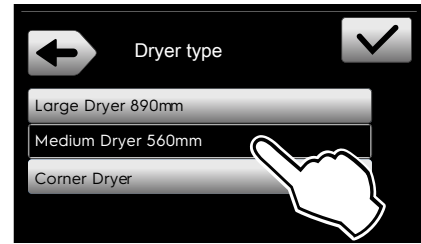

6. Bestätigen Sie Ihre Auswahl.

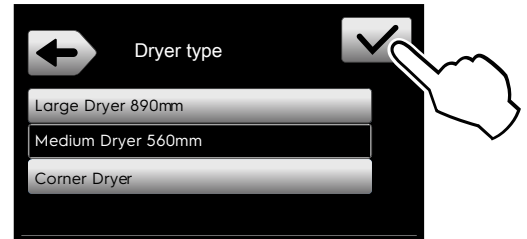

7. Die neuen zusätzlichen Parameter für die Geschirrspülmaschine werden automatisch geladen. Alle Geräte werden neu gestartet, damit alle Aktualisierungen in Kraft treten.
8. Wenn im Display die Anzeige für die Betriebsbereitschaft erscheint, ist die Geschirrspülmaschine einsatzbereit.

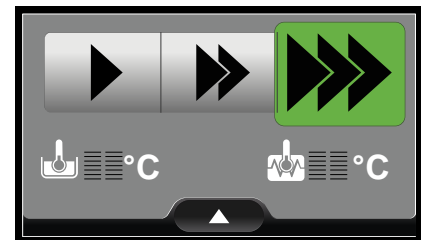

G NORMALER GERÄTEGEBRAUCH

G.1 Weitere Informationen enthält zusammen das mit dem Gerät gelieferte Handbuch.



HINWEIS!

Falls die Installationsanleitung, Bedienungsanleitung oder Schnellanleitung nicht verfügbar ist, können Sie sie im digitalen Format beschaffen,

- Kontaktieren Sie bitte Ihren Händler oder zuständigen Kundendienst.
- indem Sie die jüngste aktuelle Handbuchversion von folgender Website herunterladen: www.electroluxprofessional.com.

CE