

Konvektionsugn, crosswise, 10

Electrolux Konvektionsugnar

Electrolux konvektionsugnar blandar tradition och ny avancerad teknologi för att skapa förutsättningar till förut aldrig uppnådda kvaliteer i den moderna matlagningen. Konvektionsugnarna på det här bladet rymmer 10 GN1/1-040.



LÄTTA ATT INSTALLERA

- Höga justerbara ben.
- Alla anslutningar på vänster sida och underifrån.

LÄTTA ATT RENGÖRA

- Rostfritt stål AISI 304.
- Helsvetsad innerugn.
- Kapslingsklass IPX5.
- Lätt demonterbar gejderställning.
- Integrerat avlopp.

LÄTTA ATT ANVÄNDA

- Maximum temperatur 300°C.
- Instickstermometer som tillhör.
- Snabbkylning av innerugnen.
- Halogenbelysning och tvärställda kantiner ger en god överblick av matvarorna i ugnen.
- Unikt luftströmningssystem ger perfekt fördelning av värmen i ugnen.
- 5-steps fuktighetskontroll.

LÄTTA ATT UNDERHÅLLA

- Alla huvudkomponenter är lätta att komma åt från framsidan av ugnen.
- CE och VDE standard.
- Platinatermometer ger maximal precision och kontroll.

MILJÖVÄNLIGA

- 98% av materialet återvinningsbart.
- CFC-fritt emballage.



Electrolux

260706

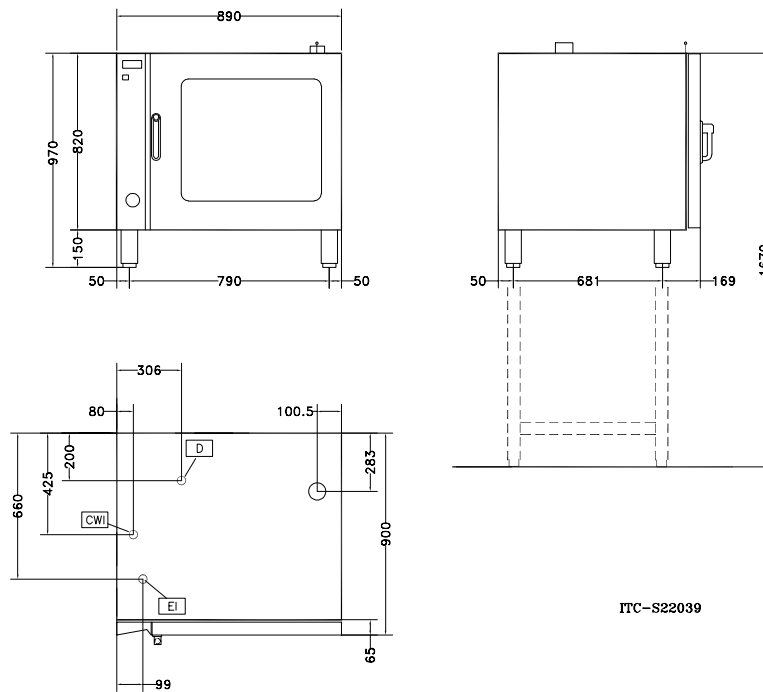

ITC-S22039

	FCE101 260706
BESKRIVNING	
CWI - Kallvattensanslutning	3/4"
D - Avlopp, diameter	25mm
EI - Elektrisk anslutning	400 V, 3, 50
EGENSKAPER	
Anslutning	Elektrisk
Modell	Basic; Manuell
Typ av kantiner	1/1 Gastronom
Hyllkapacitet	10
Gejderavstånd - mm	60
Program - °C	
Varmluft	300
Konvektion	●
Utvändiga mått - mm	
breddxdjupxhöjd	890, 900, 970
Invändiga mått - mm	
bredd	590
djup	503
höjd	680
Vattenförbrukning - l./tim	9
Totaleffekt - kW	17,3
Ljudnivå - dBA	56
Nettovikt - kg	121,2
INKLUDERADE TILLBEHÖR	
GEJDERSET 60 MM DELN. 10 GN 1/1	1
TILLBEHÖR	
NOT TRANSLATED	922325
NOT TRANSLATED	922326
1 GALLER GN 1/1 FÖR 8 HELA KYCKL(1,2 KG)	922266
2 FRITÖSKORGAR FÖR UGNAR	922239
2 RFR GALLER GN 1/1	921101
2 ST GALLER GN 1/2	921106
2ST KYCKLINGGALLER GN 1/1, (8ST/GALLER)	922036
AUTOMATISK AVHÄRDARE FÖR UGN	921305
FETTFILTER FÖR 10 GN 1/1-2/1 UGN	922178
FÖTTER FÖR UGNAR 6&10 GN 1/1, 10 GN 2/1	922127
GEJDERSET 60 MM DELN. 10 GN 1/1	922121
GEJDERSET GN1/1-065 CROSSWISE 10GN 1/1	922115
GEJDERSTÄLLNING TILL STATIV UGN 10GN 1/1	922106
GEJDERVAGN	922130
HANDDUSCH ENHET, ÅTERGÅENDE	922170
HANDDUSCH, UTANPÅHÅGANDE	922171
INSTICKSTERMOMETER FÖR UGN 6-10 1/1	921702
KIT F. KONVERT.GEJDER-ROLL-IN 10GN 1/1	922201
KOMB.GRILL-OCH BAKPLÅT NON-STICK 1/1GN	922215
RENGÖRINGSSET FÖR AVHÄRDARE	921306
SKENOR FÖR AVLOPPSBEHÅLLARE GN 1/1	921713
STATIV FÖR UGN 10 GN 1/1	922102
STATIV M.UNDERSKÅP.KOMBIUGN 10 1/1	922109
STATIV PÅ HJUL FÖR UGN 10 GN 1/1	922114
TERMOHUV FÖR GEJDERSTÄLL 10 GN 1/1	922150
VÄRMEUNDERSKÅP FÖR KONV.UGN 10 X 1/1	922112

Konvektionsugn, crosswise, 10

Electrolux Konvektionsugnar

EAA020

2013-10-02

Bolaget reserverar sig för rättigheten att ändra tekniska specifikationer.