

Moduluppbyggt system, fristående

Electrolux avfallshanteringssystem hanterar organiskt avfall. Upp till 80% volymreduktion tack vare ett unikt system som finfördelar och avvattnar avfallet. Systemet är moduluppbyggt och består av separata delar beroende på hur mycket avfall som skall hanteras. Det behandlade avfallet kan sedan användas för produktion av biogas. Det är möjligt att fysiskt placera de olika modulerna mellan olika zoner i köket, så som beredning, tillagning och diskning samt sophantering. Från hygienzoner direkt ut i avfallsrummet. Sortimentet består av 6 olika modeller, av olika storlekar och av olika kapacitet.



616027

ENKEL ATT ANVÄNDA

- Avfallsstationen finmaler det organiska avfallet för vidare transport, antingen till lagringstanken eller direkt till avvattaren.
- Sortimentet består av olika modeller som används antingen till små, medelstora eller stora system. Det minsta systemet har endast en avfallsstation, en lagringstank samt en avvattare. Det stora systemet har flera avfallsstationer, en eller flera lagringsstationer samt en avvattare.
- Samtliga modeller är utrustade med cirkulationspump som säkerställer att avfallet transporteras i systemet och förhindrar blockering.
- Modulerna finns i olika storlekar

så att det enkelt skall kunna integreras i köket, även om man har ont om utrymme.

- Ifall det matas in för mycket avfall stoppas maskinen av ett överhettningsskydd, samtidigt som en varningslampa tänds.
- Kontrollpanelen består av en på / av-knapp samt ett nödstopp.
- 2-minuters-cykel är standard men kan givetvis anpassas till olika behov.

KONSTRUKTION

- Kvarnen i AISI 304 rostfritt stål finmaler matresterna.
- Magnetisk bestickblockering förhindrar att metallföremål hamnar i kvarnen.
- Kapslingsklass IP54

ENKEL ATT RENGÖRA

- Självrengörande cykeln bör användas i slutet av dagen, tillsatt endast mindre mängd tvål alt. såpa.
- Använd inte kemiska rengöringsmedel för rengöring.

Avfallshanteringsutrustning
Moduluppbyggt system, fristående

INA010

2013-10-03

Bolaget reserverar sig för rättigheten att ändra tekniska specifikationer.

	WMSIS64PF 616022	WMSIS66PF 616023	WMSIS77PF 616024	WMSIS88PF 616025	WMSIS93PF 616026	WMSIS125PF 616027
EGENSKAPER						
Anslutning	Elektrisk	Elektrisk	Elektrisk	Elektrisk	Elektrisk	Elektrisk
Kapacitet - kg/min	300	300	450	450	300	450
Utvändiga mått - mm						
längd	400	600	700	800	980	980
djup	600	600	750	800	360	536
höjd	926	926	886	886	907	1200
Totaleffekt - kW	2.6	3.3	3.3	3.3	2.6	3.3
Nettovikt - kg	130	130	158	165	117	200
Nätspänning	400 V, 3N, 50/60	400 V, 3N, 50/60	400 V, 3N, 50/60	400 V, 3N, 50/60	400 V, 3N, 50/60	400 V, 3N, 50/60

Avfallshanteringsutrustning
Moduluppbyggt system, fristående

616022

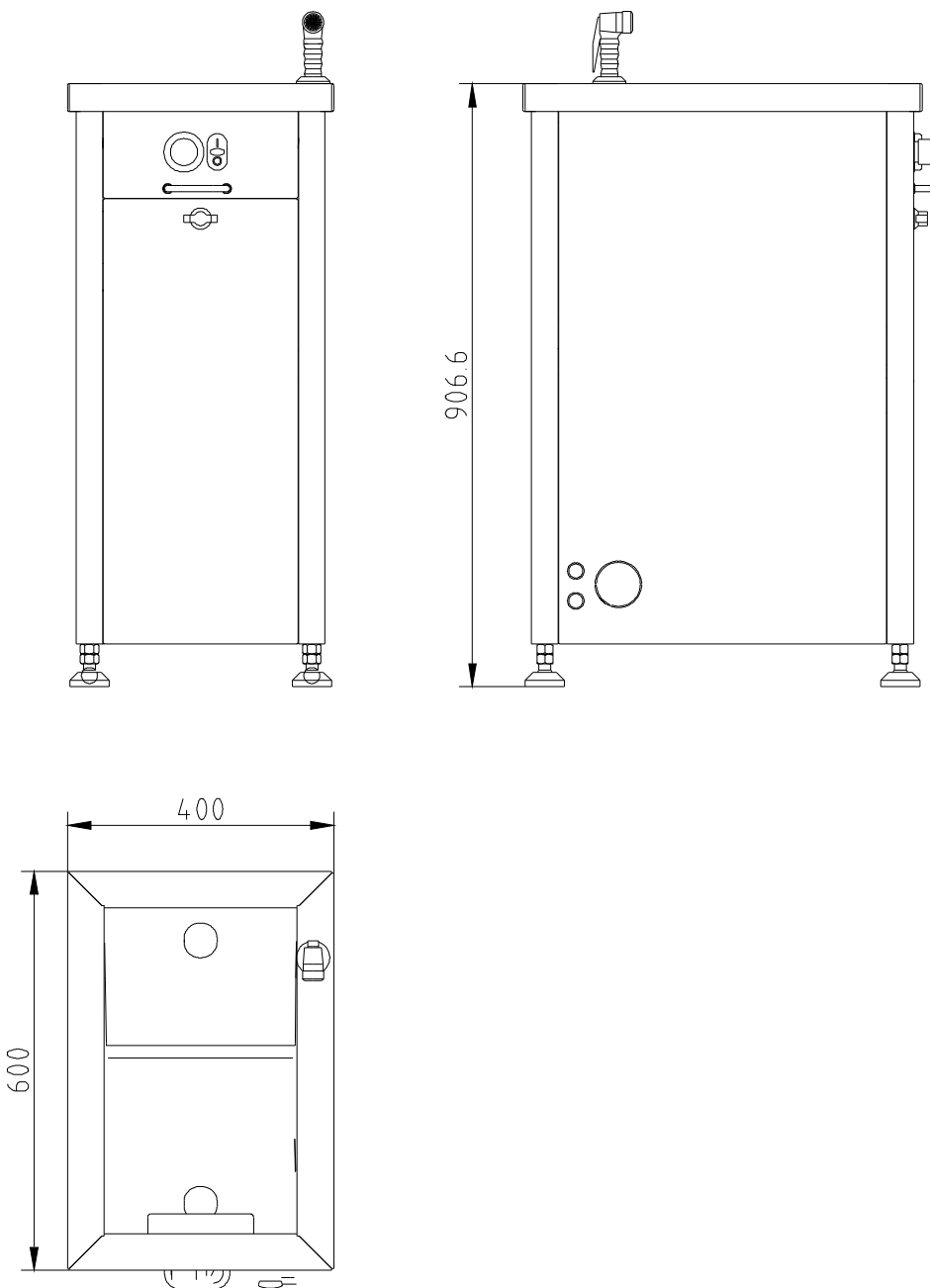

WMSIS64PF 616022	
BESKRIVNING	
CWI - Kallvattensanslutning	3/4"
D - Avlopp, diameter	50mm
EI - Elektrisk anslutning	400 V, 3N, 50/60
HWI - Varmvattenanslutning	3/4"

INA010

2013-10-03

Botaget reserverar sig för rättigheten att ändra tekniska specifikationer.

Avfallshanteringsutrustning
Moduluppbyggt system, fristående

616023

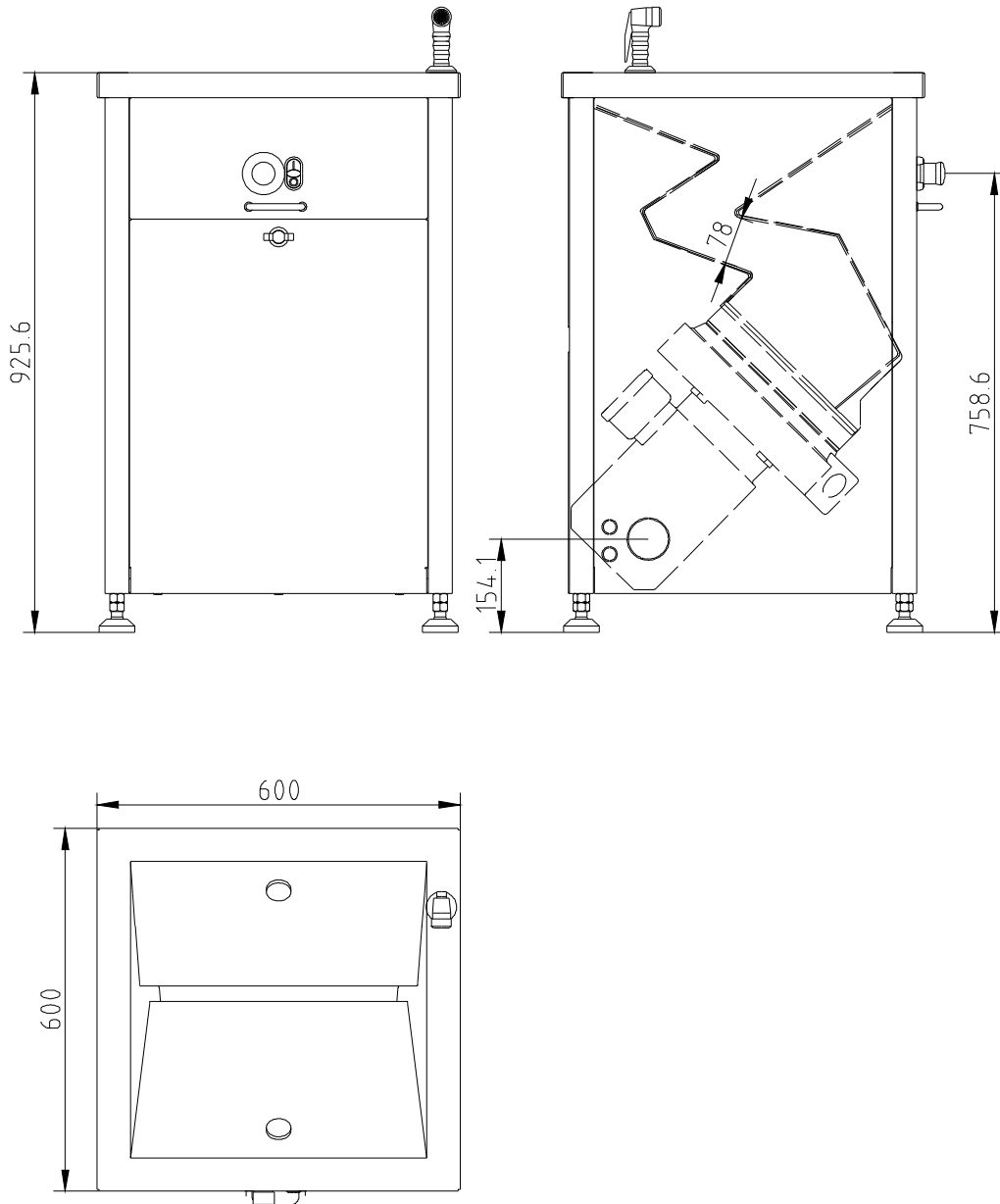

WMSIS66PF 616023	
BESKRIVNING	
CWI - Kallvattensanslutning	3/4"
D - Avlopp, diameter	50mm
EI - Elektrisk anslutning	400 V, 3N, 50/60
HWI - Varmvattenanslutning	3/4"

INA010

2013-10-03

Bolaget reserverar sig för rättigheten att ändra tekniska specifikationer.

Avfallshanteringsutrustning
Moduluppbyggt system, fristående

616024

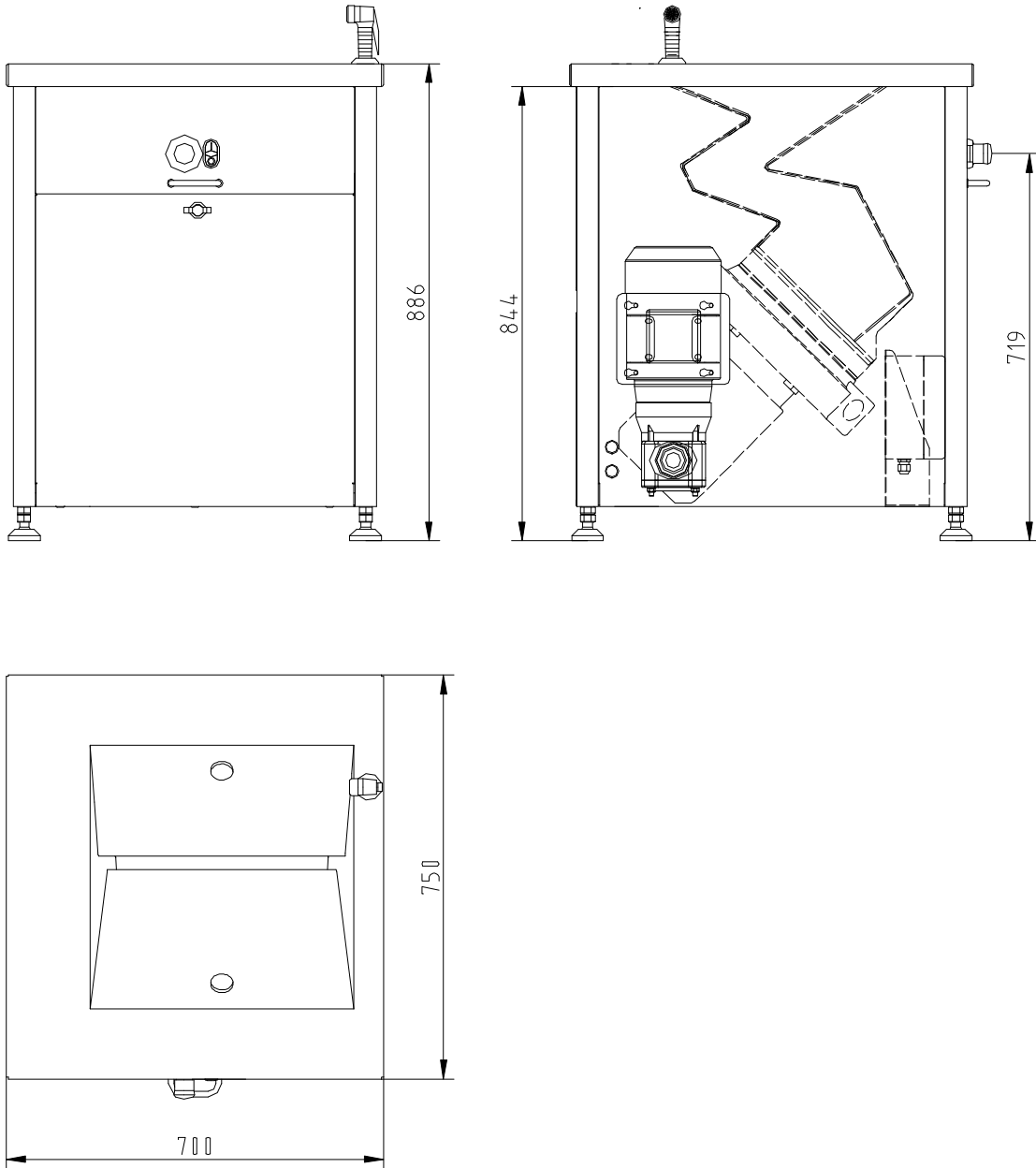

WMSIS77PF 616024	
BESKRIVNING	
CWI - Kallvattensanslutning	3/4"
D - Avlopp, diameter	50mm
EI - Elektrisk anslutning	400 V, 3N, 50/60
HWI - Varmvattenanslutning	3/4"

INA010

2013-10-03

Bolaget reserverar sig för rättigheten att ändra tekniska specifikationer.

Avfallshanteringsutrustning
Moduluppbyggt system, fristående

616025

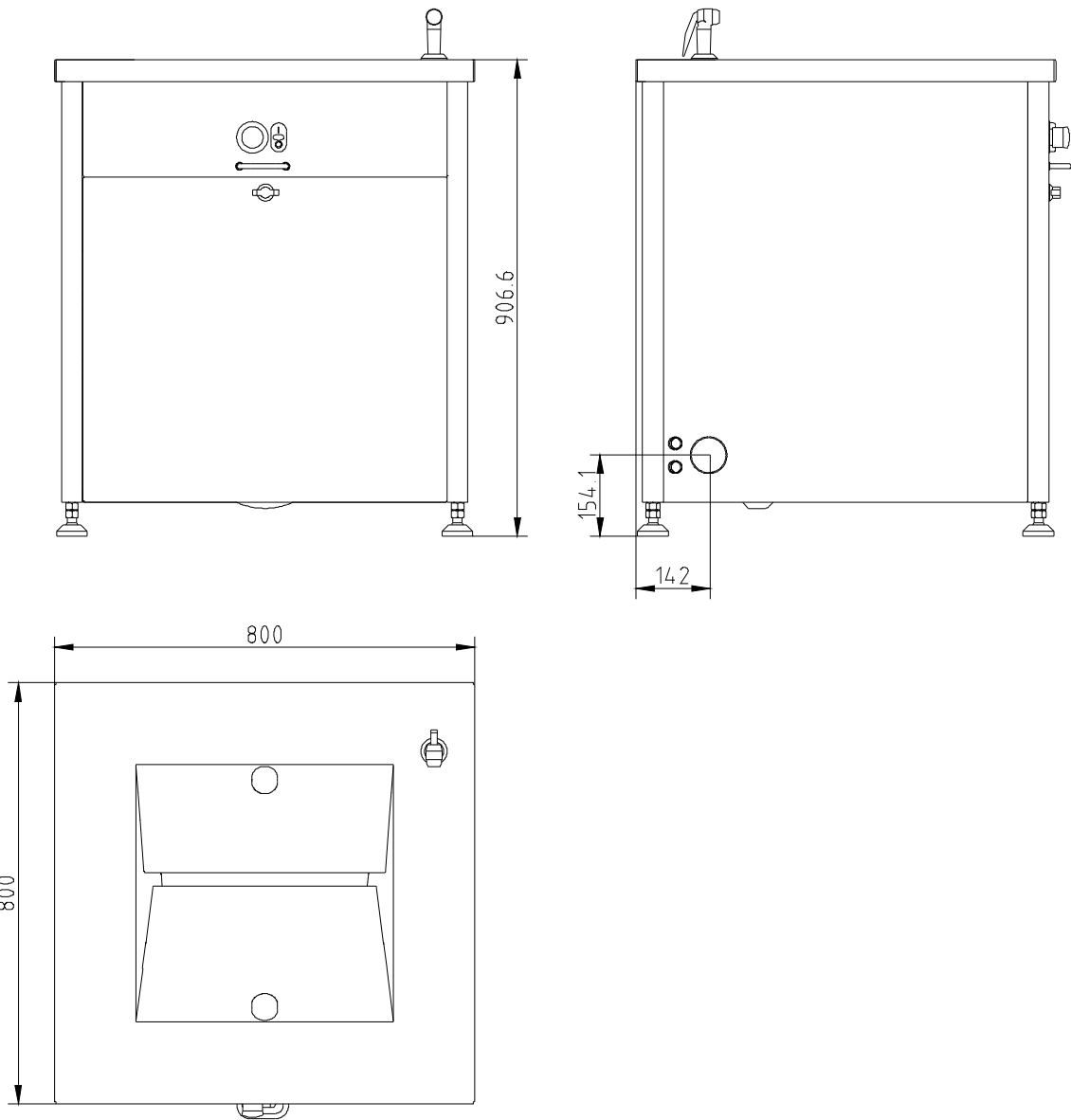

BESKRIVNING		WMSIS88PF 616025
CWI - Kallvattensanslutning		3/4"
D - Avlopp, diameter		50mm
EI - Elektrisk anslutning		400 V, 3N, 50/60
HWI - Varmvattenanslutning		3/4"

INA010

2013-10-03

Bolaget reserverar sig för rättigheten att ändra tekniska specifikationer.

Avfallshanteringsutrustning
Moduluppbyggt system, fristående

616026

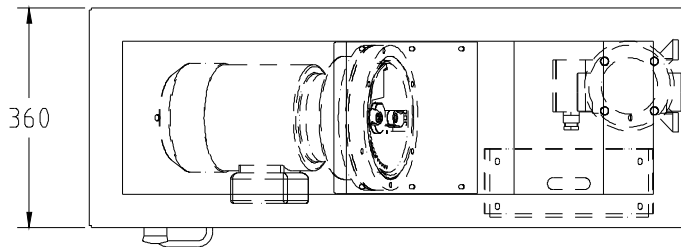
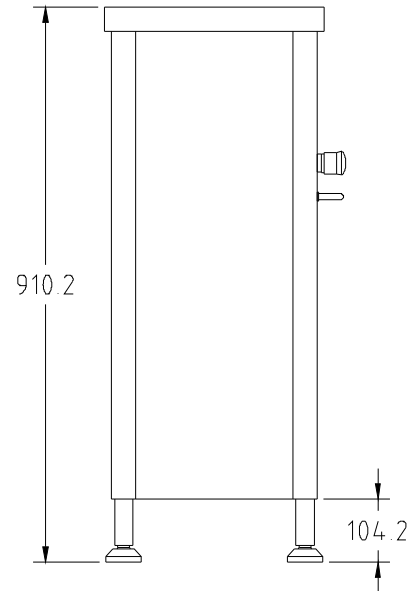
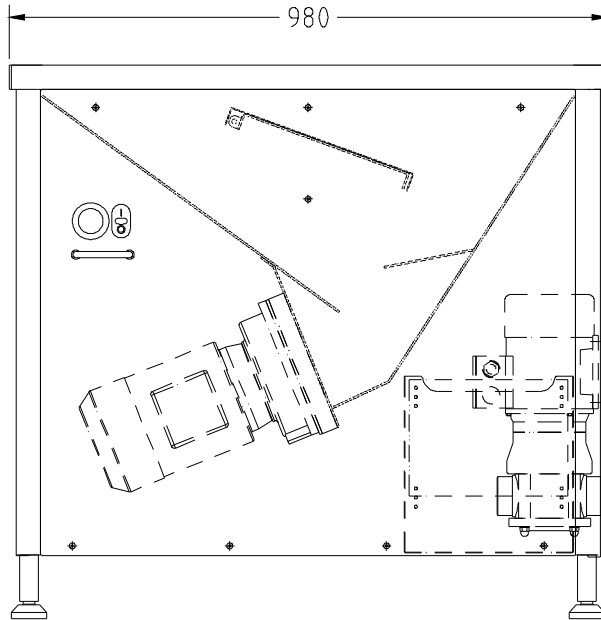

WMSIS93PF 616026	
BESKRIVNING	
CWI - Kallvattensanslutning	3/4"
D - Avlopp, diameter	50mm
EI - Elektrisk anslutning	400 V, 3N, 50/60
HWI - Varmvattenanslutning	3/4"

INA010

2013-10-03

Botaget reserverar sig för rättigheten att ändra tekniska specifikationer.

Avfallshanteringsutrustning
Moduluppbyggt system, fristående

616027

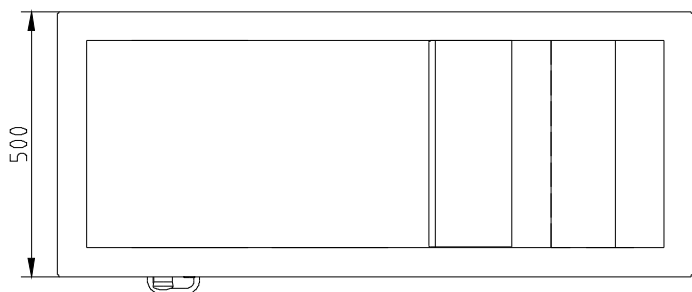
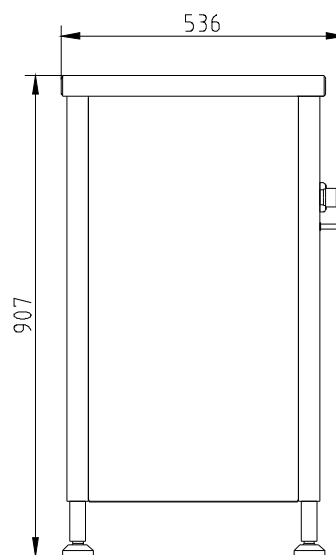
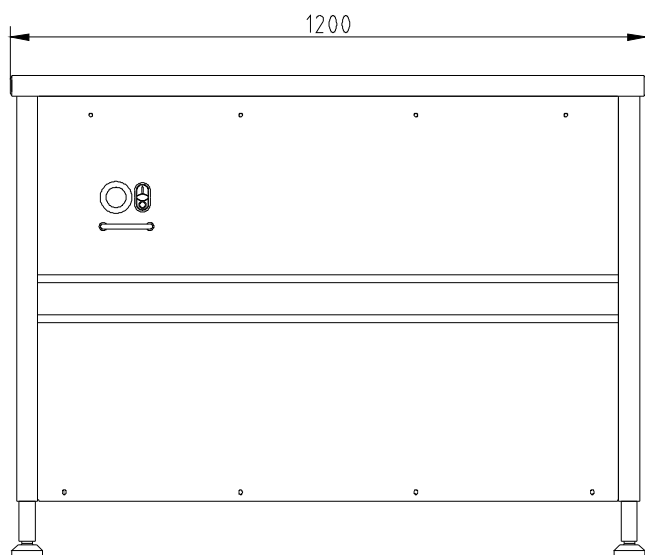

WMSIS125PF 616027	
BESKRIVNING	
CWI - Kallvattensanslutning	3/4"
D - Avlopp, diameter	50mm
EI - Elektrisk anslutning	400 V, 3N, 50/60
HWI - Varmvattenanslutning	3/4"

INA010

2013-10-03

Botaget reserverar sig för rättigheten att ändra tekniska specifikationer.