

Lagringstank, moduluppbyggt system

Lagringstanken ingår i Electrolux avfallshanteringsystem för hantering av organiskt avfall. Upp till 80% volymreduktion tack vare ett unikt system som finfördelar och avvattnar avfallet. Systemet är moduluppbyggt och består av separata delar beroende på hur mycket avfall som skall hanteras. Det behandlade avfallet kan sedan användas för produktion av biogas. Det är möjligt att fysiskt placera de olika modulerna mellan olika zoner i köket, så som beredning, tillagning och diskning samt sophantering. Från hygienzoner direkt ut i avfallsrummet.



616033

KONSTRUKTION

- Lagringstanken ingår i stora och medelstora moduluppbyggda system som består av flera avfallsstationer, en eller flera lagringstankar samt en avvattnare. Lagringstanken förvarar avfallet efter det har finfördelats i kvarnen. Tanken placeras med fördel efter avfallsstationen och lämpligast före avvattnaren.
- Tre olika modeller med olika kapacitet: 750, 1100 och 1500 liter.
- Lagringstankarna placeras mot en vägg, på ett visst avstånd från avfallsstationerna men med fördel nära avvattnaren.

- En elektronisk styrenhet säkerställer att rätt mängd avfall transporteras till avvattnaren.
- Levereras med en pump som transporterar avfallet till avvattnaren.
- Lagringstankarna tillverkas i ett speciellt framtaget material för att undvika dålig lukt.
- Finns i vit, svart eller blå färg.
- Kapslingsklass IP 54



616033

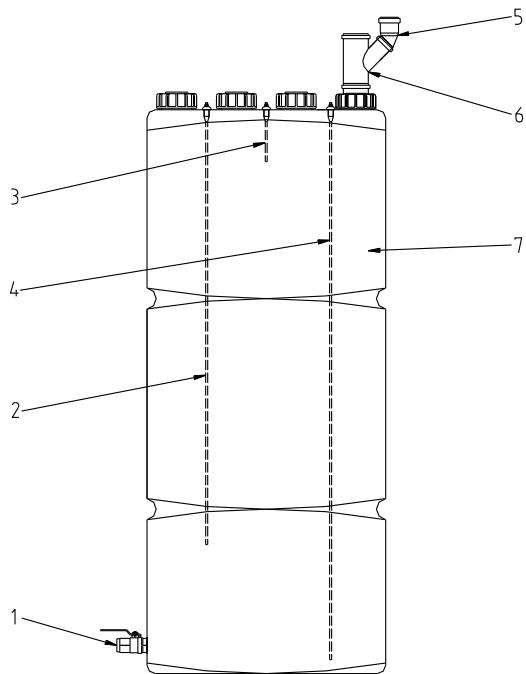

616034

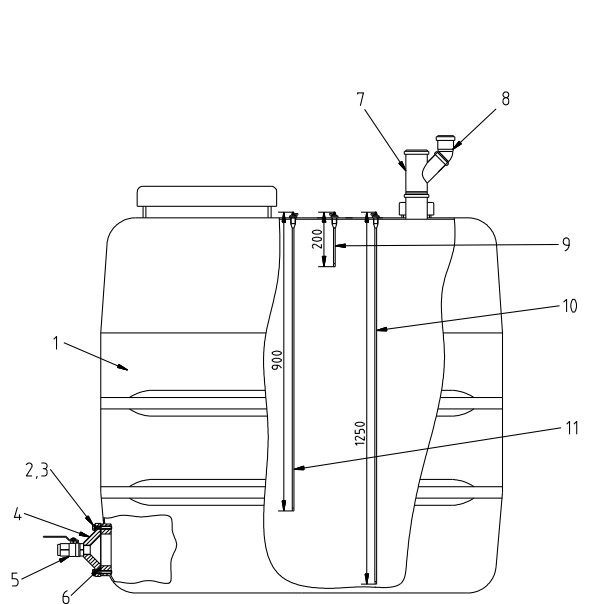

616035

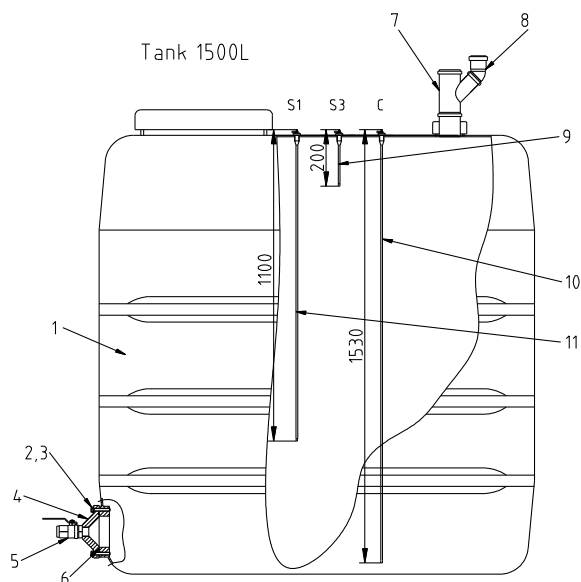

	WMSHT750 616033	WMSHT1100 616034	WMSHT1500 616035
BESKRIVNING			
D - Avlopp, diameter	50mm	50mm	50mm
EI - Elektrisk anslutning	400 V, 3N, 50/60	400 V, 3N, 50/60	400 V, 3N, 50/60
EGENSKAPER			
Kapacitet - kg	750	1100	1500
Utvändiga mått - mm			
längd	720	1460	1680
djup	720	720	720
höjd	1980	1500	1700
Totaleffekt - kW	1.1	1.1	1.1
Nettovikt - kg	50	85	100
Nätspänning	400 V, 3N, 50/60	400 V, 3N, 50/60	400 V, 3N, 50/60