

Modularna horizontalna linija 700XP 2 -prednje zone indukcija, električna, gornji element

STAVKA #: _____

MODEL #: _____

NAZIV #: _____

SIS #: _____

AIA #: _____



371023 (E7INEH2F0P)

Prednje 2- zonsko (5 kW svaka) indukcijsko kuhalo, gornji element, sa stražnjim spremnikom za začine

Glavne značajke

- Zona pripreme izrađena od staklokeramičke ploče pruža jednoličnu raspodjelu temperature.
- Kontrolno svjetlo za svaku zonu na glavnom panelu.
- Indukcijske ploče opremljene sigurnosnim sustavom protiv pregrijavanja.
- Snaga pojedine zone može se postaviti progresivno rastuća tj. precizna regulacija kod nižih razina i veći razmaci kod viših razina.
- Niska razina disperzije topline u kuhinju.
- Glatka, staklenokeramička ploča se ne zagrijava direktno te stoga manja je opasnost od opekline.
- Nosač posude za namirnice/ začine ima rupu za odvor te stoga može biti napunjen ledom kako bi se održale namirnice/začini svježima.
- Zaštita od vode IPx4.
- Stakleno-keramička ploča sa 2 nezavisno kontroliranje indukcijske zone uz snagu od 5kW p zoni.
- Promjer posuda za korištenje: min 12cm, max 28cm kako bi se održala maksimalna efikasnost grijanja.
- Prikladni za instalaciju na radnu plohu.

Konstrukcija

- Svi vanjski paneli od nehrđajućeg čelika s površinskom obradom Scotch Brite.
- Radna ploha prešana u jednom komadu nehrđajućeg čelika debljine 1,5 mm.
- Model ima pravokutne bočne rubove kako bi se uravnotežili susjedni uređaji i izbjegle zamke nečistoća u prorezima.

Održivost

- Ovaj model je u skladu sa švicarskim Pravilnikom o energetskej učinkovitosti (730.02).



ODOBRENJE: _____

Opcijska dodatna oprema

- Nosač za "mosni" sustav - 800 mm PNC 206137
- Nosač za "mosni" sustav - 1000 mm PNC 206138
- Nosač za "mosni" sustav - 1200 mm PNC 206139
- Nosač za "mosni" sustav - 1400 mm PNC 206140
- Nosač za "mosni" sustav - 1600 mm PNC 206141
- Produžetak za ugradnju slavine za vodu PNC 206291
- Nastavak za dimnjak 800 mm PNC 206304
- Par bočnih panela za stolne uređaje PNC 216277
- Univerzalna posuda za prženje od nehrđajućeg čelika, s ručkom od nehrđajućeg čelika, promjer 200 mm), pogodna za indukcijska kuhala i sve ostale izvore topline PNC 653596
- Univerzalna posuda za prženje s ručkom od nehrđajućeg čelika, promjer 240 mm), pogodna za indukcijska kuhala i sve ostale izvore topline PNC 653597
- Univerzalna posuda za prženje s ručkom od nehrđajućeg čelika, promjer 280 mm), pogodna za indukcijska kuhala i sve ostale izvore topline PNC 653598



Electrolux
PROFESSIONAL

Modularna horizontalna linija 700XP 2 -prednje zone indukcija, električna, gornji element

Prednja/e

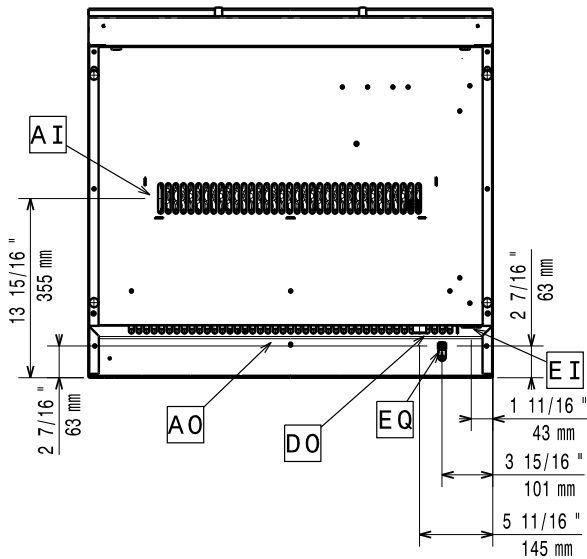

Bočna/o

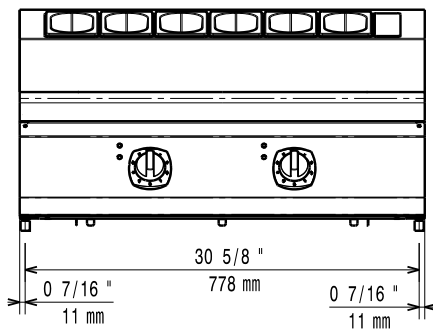

EI = Električni priključak
EQ = Ekvipotencijalni vijak

Gornja/e

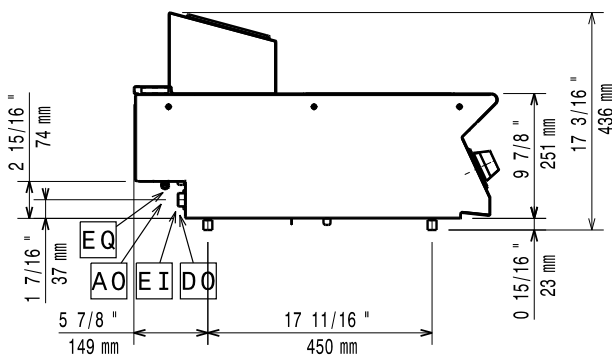

Električki

Napon napajanja:

371023 (E7INEH2F0P)

380-415 V/3 ph/50/60 Hz

Ukupna snaga:

ISO 9001; ISO 14001 kW

Ključne informacije:

Dimenzija indukcijske ploče
(širina):

800 mm

Dimenzija indukcijske ploče
(dubina):

730 mm

Neto težina:

51 kg

Transportna težina:

60 kg

Transportna visina:

690 mm

Transportna širina:

820 mm

Transportna dubina:

860 mm

Transportni volumen:

0.49 m³

Ukoliko se uređaj instalira iznad ili pored osjetljivog na temperaturu namještaja ili slično, sigurnosni prorez od 150mm treba biti poštovan ili instalirana termička zaštita. Moraju biti korišteni lonci i posude prilagođene za indukciju.

Grupa certifikata:

IH72P