



535097 (NMDDRE5)

MEDIUM DROOGZONE NMDDRE5, 540 m³/u, geïsoleerde schuifdeur, voor EDR afwasmachine L>R en R>L, elektrisch

Uitvoering

- Elektronische besturing voor een optimaal droogresultaat.
- De droogzone verwijdert vrijwel al het water van het serviesgoed door middel van een krachtige ventilator die droge lucht van buiten haalt en dat vermengd met de binnenlucht, met als resultaat droog serviesgoed met een temperatuur die laag genoeg is om vast te pakken.
- IP25 bescherming tegen waterstralen, kleine voorwerpen en kleine dieren (groter dan 6 mm).
- De doorvoerrichting is op locatie aan te passen en kan daardoor zowel van links naar rechts als van rechts naar links.
- De grote gebalanceerde schuifdeur geeft ruime toegang tot de binnenzijde. De dubbelwandige deur is geïsoleerd met geïnjecteerd schuim, voor versterking en reductie van geluid en warmteverlies.
- De unit voor plaatsing tussen de Dual-Rinse korven transportmachine en de afvoertafel of rollenbaan.

Constructie

- De interne ruimte is geperst met rondom afgeronde hoeken, zonder interne leidingen en daardoor zonder lastig schoon te maken plekken.
- Alle belangrijke componenten zijn van roestvrijstaal AISI304: uitwendige front- en zijbeplating, inwendige ruimte, deur en het korven transport systeem.
- De unit is ontworpen op basis van modulariteit, voor eenvoudige koppeling zonder aanpassingen met de Dual-Rinse korven transportmachine, inclusief aansluitingen voor elektra, toevoer leidingwater, afvoerwater, zeep- en naspoelmiddel.





Een focus op duurzaamheid

Certificeringen & Erkenningen



Internationaal systeem voor de wederzijdse erkenning van testrapporten en certificaten met betrekking tot de veiligheid van elektrische en elektronische componenten, apparatuur en producten.



product dat door de fabrikant is beoordeeld en als zodanig wordt geacht te voldoen aan de EU-eisen inzake veiligheid, gezondheid en milieubescherming.



Meer informatie:
ISO-certificaten
[Erkenningen van Electrolux Professional](#)

Het bedrijf behoudt het recht de producten te modificeren zonder voorafgaande melding.

2026/04/25

2/5

Technische specificaties

Elektra

Voltage	380-415 V/3N ph/50/60 Hz
Elektrisch vermogen	4.4 kW
Droogzone, verwarmingselement	[[TechSpec].fDInstPower VALUE NOT FOUND] kW
Droogzone, ventilator vermogen	[[TechSpec].sDFanP VALUE NOT FOUND] kW

Water

Afvoer aansluiting	50mm
--------------------	------

Algemene gegevens

Externe afmetingen, lengte	560 mm
Externe afmetingen, breedte	825 mm
Externe afmetingen, hoogte	1172 mm
Hoogte met geopende deur	[[TechSpec].fHOpenDoor VALUE NOT FOUND] mm
Invoer opening, breedte	[[TechSpec].fChargeHoleW VALUE NOT FOUND] mm
Invoer opening, hoogte	[[TechSpec].fChargeHoleH VALUE NOT FOUND] mm
Gewicht, netto	57 kg
Transport gewicht	69 kg
Transport hoogte	1310 mm
Transport breedte	910 mm
Transport lengte	610 mm
Transport volume	0.73 m ³
Lucht temperatuur	[[TechSpec].sDAirTemp VALUE NOT FOUND] °C

Duurzaamheid

Geluidsniveau	<62 dBA
---------------	---------

Installatietekeningen

Front aanzicht

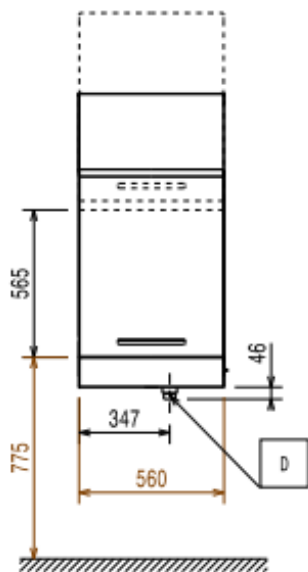

Zij aanzicht

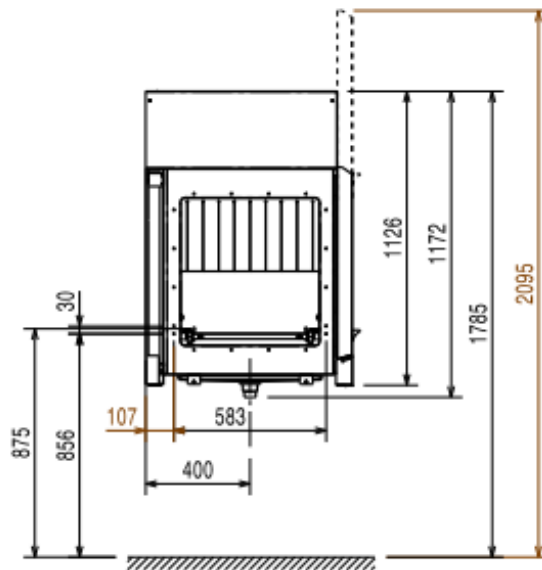

Boven aanzicht

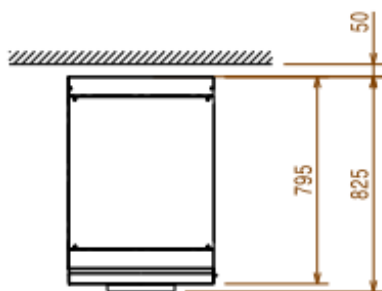

D = Afvoer
EQ = Equipotentiaal schroef
CWI = Koud water invoer
ES = Elektrische signalering IN/UIT

EI = Elektrische aansluiting
EO = Elektrische uitgang
U = USB poort

Accessoires

Optionele accessoires

PNC-code	Beschrijving
Handlingsysteem	
863228	BODEMSCHAP, vlak, met afvoer opening, voor plaatsing onder medium droogzone
863229	BODEMROOSTER, voor plaatsing onder medium droogzone
865477	POOTSTEL voor lange rollenbaan of koordenband, bij koppeling aan de hangende medium droogzone van de korventransportmachine